

ИЗДАНИЕ КАЗАНСКАГО ОКРУГА ПУТЕЙ СООБЩЕНИЯ.

СБОРНИКЪ

**ПРАВИТЕЛЬСТВЕННЫХЪ РАСПОРЯЖЕНІЙ,
КАСАЮЩИХСЯ ВОДЯНЫХЪ И ШОС-
СЕЙНЫХЪ ПУТЕЙ СООБЩЕНІЯ**

СЪ 1893 ПО 1902 Г.

КАЗАНЬ.
Типографія А. Ф. Гроссъ.
1902.

Дозволено цензурою. Г. Казань, 28 апрѣля 1902 года.

АЛФАВИТНЫЙ УКАЗАТЕЛЬ.



А в а н с ы.

Объ авансахъ на производство работъ, 62.

О доставленіи Департаменту свѣдѣній объ авансовыхъ кредитахъ на заготовленіе матеріаловъ и вещей, 162.

Амурскій бассейнъ.

Объ измѣненіи условій содержанія Амурскимъ Обществомъ пароходства и торговли срочныхъ сообщений по р.р. Амурскаго бассейна, 180; 203; 231.

Объ учрежденіи управленія водными путями Амурскаго бассейна и объ утвержденіи штата сего управленія, 315.

Объ учрежденіи должности инспектора судоходства VI класса, 404.

О росписаніи путей, состоящихъ въ завѣдываніи Управленія водными путями Амурскаго бассейна, 444.

А с с и г н о в к и.

О доставленіи свѣдѣній относительно заготовленія бланковъ для ассигновокъ въ канцелярію, 61.

О воспрещеніи печатанія текста ассигновокъ на пишущихъ машинахъ, 252.

Объ оплатѣ казначействами ассигновокъ на имя довѣренныхъ отъ контрагентовъ или кредиторовъ казны, 428.

Б е ч е в н и к ъ.

Объ установленіи въ нижней части теченія впадающей въ р. Мологу рѣчки Ратыни, на протяженіи 1½ в. отъ ея устья, бечевника 2-хъ саженой ширины, по обоимъ берегамъ, 58.

Объ уменьшеніи законнаго 10-ти саженнаго бечевника рѣчки Волковки (протекающей въ районѣ г. С.-Петербурга) въ судоходной ея части, на протяженіи одной версты, 67.

О примѣненіи закона о водахъ общаго пользованія и бечевникахъ къ разливамъ, затонамъ и т. п. съ ихъ берегами, 136.

О сообщеніи Департаменту свѣдѣній о всѣхъ имѣющихъ состояться постановленія по предметамъ судоходства, сплава и содержанія пристаней, бечевниковъ, набережныхъ, переправъ и перевозовъ и о лицахъ, при участіи коихъ они выработаны, 168.

О суженіи на правомъ берегу р. Волги, въ г. Ржевѣ, бечевника по участку, принадлежащему Дому призрѣнія бѣдныхъ дѣтей, 302.

О порядкѣ разрѣшенія сооруженій на бечевникѣ, 309.

Варшавскій Округъ.

Объ усиленіи личнаго состава и увеличеніи содержанія, 23 (см. страницу 51).

О наименованіи казенныхъ судовъ и снарядовъ Варшавскаго и Казанскаго Округовъ, 75.

О переименованіи въ Варшавскомъ Округѣ должности младшаго помощника инспектора судоходства въ старшаго, 96.

О назначеніи въ штатъ Варшавскаго Округа должности помощника правителя канцеляріи и увеличеніи содержанія Начальника канцеляріи и Архивариуса, 155.

О новомъ росписаніи шоссейныхъ участковъ Варшавскаго Округа, 172.

О кредитѣ на усиленіе личнаго состава Варшавскаго Округа, 173.

Объ упраздненіи въ Варшавскомъ Округѣ должности начальника Висло-Нѣманскаго пути и завѣдывающаго техническо-судоходною инспекціею шлюзованной Августовской системы, 238.

Объ учрежденіи въ Варшавскомъ Округѣ должности столоначальника, 256.

Объ учрежденіи въ Варшавскомъ Округѣ должностей помощниковъ столоначальниковъ, 269; 281.

Объ особыхъ преимуществахъ гражданской службы въ Царствѣ Польскомъ, 296.

О раіонѣ Люблинскаго участка, 320.

Объ увеличеніи оклада содержанія бухгалтеру Правленія Варшавскаго Округа, 339.

О порядкѣ выдачи нрогонныхъ денегъ состоящимъ на службѣ въ Царствѣ Польскомъ, 405.

Взрывчатые вещества.

Объ измѣненіи постановленій о складахъ взрывчатыхъ веществъ и временныхъ правилъ объ употребленіи сихъ веществъ, 287.

О дополненіи и измѣненіи временныхъ правилъ объ употребленіи взрывчатыхъ веществъ при горныхъ работахъ, 385; 397; 408.

Водомѣрные посты.

Объ упраздненіи нѣкоторыхъ водомѣрныхъ постовъ и учрежденій, 7.

Вытегорскій Округъ.

О включеніи р. Согожи отъ Пошехонья до устья въ районъ завѣдыванія начальника 2-ой судоходной дистанціи Вытегорскаго Округа, 89.

О переименованіи должности помощника Начальника Кузьминскаго Отдѣленія Вытегорскаго Округа и присвоеніи должностямъ помощниковъ Начальниковъ Отдѣленій наименованій „Помощники Начальниковъ Отдѣленій, завѣдывающіе техническими участками“, 229.

О распространеніи утвержденной Г. Министромъ п. с. 7 января 1898 г. Инструкціи на лицъ, занимающихъ должности по инспекціи судоходства на свободныхъ рѣкахъ Вытегорскаго Округа п. с., 247.

О переименованіи должности младшаго помощника инспектора судоходства по 3-му инспекціонному участку Вытегорскаго Округа, 305.

Объ учрежденіи въ Вытегорскомъ и Кіевскомъ Округахъ должностей инспекторовъ судоходства VI класса, 324.

Объ измѣненіяхъ въ штатахъ и росписаніи Вытегорскаго Округа, 333; 335; 342; 355.

О росписаніи Маринскаго воднаго пути Вытегорскаго Округа, 409.

Г р у з ы .

О доставленіи свѣдѣній о грузившихся судахъ, плотяхъ и грузахъ, 3.

Объ отмѣнѣ четверть-процентнаго судоходнаго сбора съ цѣнности грузовъ и товаровъ, отправляемыхъ по воднымъ путямъ Имперіи, поименованнымъ въ п. 3, ст. 87 Уст. п. с. Св. Зак. т. XII, ч. I, примѣч. 7 къ сей статьѣ, 90.

О продленіи взиманія особыхъ сборовъ на Рыбинскихъ присадахъ, 183.

Д а м б ы .

О передачѣ дамбы при с. Балаковѣ, Николаевскаго уѣзда, въ завѣдываніе Самарскаго губернскаго земства, 78.

Д о н е с е н і я .

О доставленіи Начальниками судоходныхъ дистанцій и другими лицами свѣдѣній: 1) о записи судовъ, 2) о грузившихся судахъ, плотяхъ и грузахъ, 3) о происшествіяхъ съ судами и плотами и 4) о судоходныхъ сборахъ, 3.

О доставленіи въ Департаментъ росписаній пассажирскихъ рейсовъ и измѣненій оныхъ, 21.

О доставленіи свѣдѣній относительно заготовленія бланковъ для ассигновокъ въ канцелярію, 61.

Донесенія Министерству о свободныхъ остаткахъ суммъ на содержаніе личного состава и о томъ, почему таковыя образовались, 81.

О доставленіи въ главныя управленія всѣхъ свѣдѣній, необходимыхъ для веденія послужныхъ списковъ о лицахъ, опредѣляемыхъ высшими начальствами, 94.

О доставленіи свѣдѣній о распределеніи по водянымъ путямъ землечерпательнаго каравана и пароходовъ, 128.

О доставленіи вѣдомостей о задержаніяхъ судовъ передъ перекатами, порогами на рѣкахъ и при другихъ подобныхъ условіяхъ, 135.

О доставленіи свѣдѣній о переходѣ земель въ собственность вѣдомства п. с., 146.

О доставленіи въ Главную Инспекцію Ш. и В. С. свѣдѣній о всякихъ перемѣнахъ въ личномъ составѣ врачебнаго персонала, 150.

О доставленіи Департаменту свѣдѣній объ авансовыхъ кредитахъ на заготовленіе матеріаловъ и вещей, 162.

О сообщеніи Департаменту свѣдѣній о всѣхъ имѣющихся состояться постановленіяхъ по предмету судоходства, сплава и устройства и содержанія пристаней, бе-

чевниковъ, набережныхъ, переправъ и перевозовъ и о лицахъ, при участіи коихъ они выработаны, 168.

О сообщеніи росписаній движенія принадлежащихъ обществамъ и частнымъ лицамъ пароходовъ, а также правилъ, цѣнъ и таксъ на перевозку пассажировъ и клади, 212.

О формѣ рапортовъ о дѣятельности инспекціонной службы въ Округахъ п. с., 216.

О представленіи въ Департаментъ ежемѣсячно вѣдомостей о распоряженіи кредитами, ассигнуемыми Правленіемъ (Округовъ п. с. на новыя работы и капитальный ремонтъ по шоссеинымъ и водянымъ сообщеніямъ, 223.

О представленіи съ 1-го января 1899 г. по новой формѣ свѣдѣній о работахъ, 227;

О доставленіи свѣдѣній о неоконченныхъ дѣлахъ отчужденія по сооруженіямъ и работамъ, 235.

О своевременномъ доставленіи казеннымъ Палатамъ свѣдѣній, означенныхъ въ Инструкціи о примѣненіи Положенія о Государственномъ Промысловомъ налогѣ, 276.

О представленіи вѣдомостей о зимующихъ паровыхъ судахъ, 380.

Желѣзныя дороги.

О переходѣ въ казну Юго-западныхъ желѣзныхъ дорогъ, 29.

() переходѣ въ казну Боровичской желѣзной дороги, 60.

() переходѣ Московско-Брестской желѣзной дороги въ распоряженіе казны, 82.

() разрѣшеніи Обществу Рязанско-Уральской желѣзной дороги устройства въ слободѣ Покровской гавани, 297.

Ж е т о н ь .

() ношеніи жетона въ память столѣтія со дня учрежденія вѣдомства п. с., 197.

З а к а з ы .

() испытаніи, освидѣтельствованіи и приѣмѣ заказанныхъ на заводахъ издѣлій, 291, 328, 359.

() заказахъ для надобностей Министерства п. с. листового, полосоваго и универсальнаго желѣза, 321.

() взиманіи сбора за освидѣтельствованіе издѣлій заводскою инспекціею Министерства п. с., 329.

З а к о н ь .

() разъясненіи ст. 679 Уст. Служб. Прав. изд. 1896 г., 125.

Правила о розыскѣ имущества казенныхъ должниковъ, 165.

() объ измѣненіи узаконеній, касающихся клейменія судовъ, выдачи билетовъ на сплавъ оныхъ, а также на сплавъ и перевозку лѣса и лѣсныхъ издѣлій и взиманія пошлинныхъ денегъ за означенныя издѣлія, 175.

() объ отмѣнѣ нѣкоторыхъ статей уставовъ счетныхъ, опредѣляющихъ порядокъ оставленія безъ взысканія маловажныхъ убытковъ казны, 184.

() объ утвержденіи правилъ объ испрошеніи Высочайшихъ наградъ, 214.

() объ измѣненіи порядка распределенія между должностными лицами денежныхъ съ нихъ взысканій, 236.

() объ измѣненіи примѣчанія къ ст. 381 Общаго устава счетнаго, 239.

() земельныхъ полосахъ, остающихся свободными вслѣдствіе упраздненія или суженія дорогъ, 286.

() распространеніи дѣйствія положенія о сбереженіи лѣсовъ, въ полномъ его объемѣ, на губернии: Костромскую, Ярославскую и Уфимскую и на всѣ тѣ уѣзды Казанской и Нижегородской губерній, въ которыхъ законъ этотъ не примѣняется въ полномъ объемѣ, 288.

Землечерпательницы.

() наименованіи вновь приобретенныхъ землечерпательныхъ машинъ и землеотвозныхъ шландовъ, 80.

О присвоеніи строящейся на заводѣ „Верфь-Конрадъ“ землечерпательницѣ названія „Волжская 6-я“, 85.

О наименованіи землечерпательницѣ для Дона и Донца „Донская 1-я“ и „Донская 2-я“, для Оки и Волги „Волжская 31-я“ и „Волжская 32-я“, 87.

О доставленіи свѣдѣній о распределеніи по водянымъ путямъ землечерпательнаго каравана и пароходовъ, 128.

О служебныхъ обязанностяхъ командировъ землечерпательныхъ машинъ, 430.

Земскія собранія.

Объ измѣненіи сроковъ созыва Земскихъ Собраній и распределеніи между казною и земскими учрежденіями поземельныхъ сборовъ, 362.

И н ж е н е р ь.

О нѣкоторыхъ измѣненіяхъ въ положеніи объ Эмеритальной каскѣ и инженеровъ п. с., 56; 59; 133.

Утвержденные Г. Министромъ п. с. правила для испытанія постороннихъ лицъ на званіе Инженера-строителя въ Императорскомъ Московскомъ Инженерномъ училищѣ вѣдомства путей сообщенія, 437.

И н с п е к т о р ь.

(См. также Казанскій, Петербургскій и др. округа).

Инструкція инспекторамъ судоходства Казанскаго (Округа п. с., 170.

(Объ образованіи при Правленіи Казанскаго (Округа п. с. Судоходнаго (Отдѣленія и учрежденіи 2-хъ должностей помощниковъ Инспектора Судоходства, 171.

(Объ учрежденіи въ Казанскомъ (Округѣ п. с. должности Инспектора судоходства VI класса, 201.

() формѣ рапортовъ о дѣятельности пароходовъ инспекціонной службы въ (Округахъ п. с., 216.

() назначеніи въ Московскій и Ковенскій (Округа п. с. по одной должности Инспектора судоходства и о переименованіи въ (Округахъ п. с. должностей, 243.

() переименованіи должности Инспектора судоходства по всѣмъ рѣкамъ Казанскаго (Округа и о распространеніи утвержденной Г. Министромъ п. с. 17 Января 1898 г. Инструкціи на лицъ, занимающихъ должности по инспекціи судоходства на свободныхъ рѣкахъ Вытегорскаго (Округа п. с., 247.

() переименованіи должности младшаго помощника инспектора судоходства Кіевскаго (Округа, 264; 278.

(Объ образованіи двухъ инспекціонныхъ участковъ взаменъ 2-го

инспекціоннаго участка Московскаго Округа п. с., 279.

Объ учрежденіи должности особыхъ инспекторовъ судоходства въ С.-Петербургскомъ, Московскомъ и другихъ Округахъ п. с., 284.

Объ учрежденіи въ Казанскомъ Округѣ п. с. должности помощника инспектора судоходства, 292, 334.

О переименованіи должности помощника инспектора судоходства по 3-му инспекціонному участку Вытегорскаго Округа, 305, 306,

О переименованіи должности младшаго помощника инспектора судоходства С.-Петербургскаго Округа п. с., 312.

О переименованіи должности младшаго помощника инспектора судоходства по 2-му инспекціонному участку Шлиссельбургскаго отдѣла С.-Петербургскаго Округа п. с., 313.

Объ учрежденіи въ Вытегорскомъ и Кіевскомъ Округахъ п. с. должностей инспекторовъ VI класса, 324.

Объ образованіи изъ путей, входящихъ во 2-й инспекціонный участокъ Шлиссельбургскаго Отдѣленія С.-Петербургскаго Округа п. с., двухъ участковъ, 332.

Объ измѣненіяхъ въ штатахъ С.-Петербургскаго, Кіевскаго и Вытегорскаго Округовъ п. с., 333.

Объ учрежденіи въ Казанскомъ

Округѣ п. с. должности помощника инспектора судоходства VII-го класса, 353.

Росписаніе инспекціонныхъ участковъ Казанскаго Округа п. с., 371.

Объ учрежденіи при Управленіи водными путями Амурскаго бассейна должности инспектора судоходства VI класса, 404.

Объ учрежденіи инспекціи по надзору за эксплуатаціею Стародубскаго подъѣзднаго пути, 417.

Инспекторскій Отдѣлъ Собственной Его Императорскаго Величества канцеляріи.

О преобразованіи Комитета для представленія къ Высочайшимъ наградамъ въ Комитетъ о службѣ чиновъ гражданскаго вѣдомства и о наградахъ и объ утвержденіи Положенія о производствѣ дѣлъ по инспекторской части гражданскаго вѣдомства и штата служащихъ въ инспекторскомъ Отдѣлѣ Собственной Его Императорскаго Величества Канцеляріи, 10.

Объ утвержденіи дополнительныхъ правилъ о производствѣ дѣлъ по инспекторской части гражданскаго вѣдомства, 18.

Объ измѣненіи порядка въ представленіяхъ о назначеніи и увольненіи чиновъ гражданскаго вѣдомства, 27.

О примѣненіи ст. 8 Высочайше утверждениаго 6 Мая 1894 г. Положенія и ст. 5 Высочайше утверждениаго 4 іюля того-же года дополнительныхъ правилъ о про-

изводства дѣлъ по инспекторской части, 36.

Кавказскій Округъ.

О принятіи въ вѣдѣніе Кавказскаго Округа п. с. пріюта у Мамисинскаго перевала, на южномъ склонѣ военно-осетинской дороги, 95.

О включеніи участка р. Куры въ росписание Кавказскаго Округа п. с., 202.

Казанскій Округъ.

Объ утвержденіи новаго росписанія судоходныхъ дистанцій въ Казанскомъ Округѣ п. с., 74.

О наименованіи судоходныхъ дистанцій Казанскаго Округа по мѣстожительству начальниковъ сихъ дистанцій, 83.

Объ измѣненіи раіоновъ инспекціонныхъ участковъ Казанскаго Округа п. с., 169, 371.

Инструкція инспекторамъ судоходства Казанскаго Округа п. с. 170.

Объ образованіи при Правленіи Казанскаго Округа п. с. судоходнаго отдѣленія и учрежденіи 2-хъ дѣлностей помощниковъ инспектора судоходства, 171.

О новомъ росписаніи техническихъ участковъ Казанскаго Округа п. с., 186.

Объ учрежденіи въ Казанскомъ Округѣ п. с. должности инспектора судоходства VI класса, 201.

О переименованіи въ Округахъ п. с. должностей, 243.

О переименованіи должности инспектора судоходства по всѣмъ рѣкамъ Казанскаго Округа, 247.

Объ учрежденіи въ Казанскомъ Округѣ п. с. должности помощника инспектора судоходства, 292, 334, 353.

Казенное завѣдываніе рѣками.

О принятіи р. Сулы въ завѣдываніе Министерства п. с., 93.

О принятіи части р. Южнаго Буга въ завѣдываніе Министерства п. с., 361.

О принятіи р.р. Перновы и Дубиссы въ завѣдываніе Министерства п. с., 377.

О принятіи части р. Оби и р. Біи въ завѣдываніе Министерства п. с., 436.

Казенныя суда.

О наименованіи казенныхъ судовъ и снарядовъ Варшавскаго и Казанскаго Округовъ, 75.

По вопросу о предоставленіи казенныхъ пароходовъ для проѣзда высокопоставленныхъ лицъ, 84.

О присвоеніи казенному пароходу „Висла“ наименованія „Кіевъ“, 129.

О формъ рапортовъ дѣятельности пароходовъ инспекціонной службы въ Округахъ, 216.

Объ установленіи особаго флага и выпела для судовъ управления Закавказскими рыбными промыслами, 277.

Объ установленіи новаго флага, выпела и брейдъ—выпела для судовъ Отдѣльнаго Корпуса Пограничной Стражи, 411.

О приобрѣтеніи въ казну предприятия товарищества Москворѣцкаго пароходства, 424.

(Объ установленіи особаго флага и выпела для судовъ казеннаго лѣснаго вѣдомства, 435.

Кіевскій Округъ.

() раздѣленіи Днѣстровскаго отдѣленія Кіевскаго Округа п. с. вмѣсто 2-хъ на три судоходныя дистанціи, 93.

Объ утверженіи росписанія Кіевскаго и Екатеринославскаго отдѣленія Кіевскаго Округа, 118.

(Объ утверженіи новаго росписанія водяныхъ путей Кіевскаго Округа и назначеніи 2-хъ должностей младшихъ помощниковъ Инспекторсвъ судоходства, 187.

Объ образованіи 7-й судоходной дистанціи въ Кіевскомъ Округѣ п. с., учреженіи должности

Начальника судоходной дистанціи и утверженіи росписанія 3-й и 7-й судоходныхъ дистанцій Кіевскаго отдѣленія, 189.

Объ утверженіи росписанія техническихъ, техническо-инспекціонныхъ и инспекціонныхъ участковъ Кіевскаго и Днѣстровскаго отдѣленія Кіевскаго Округа п. с., 253.

Объ увеличеніи штата Кіевскаго Округа п. с., 254.

() переименованіи должности младшаго помощника инспектора судоходства Кіевскаго Округа, 264, 278.

Объ учреженіи въ Кіевскомъ и Вытегорскомъ (Округахъ п. с. должностей инспекторовъ судоходства VI класса, 324.

(Объ учреженіи въ Кіевскомъ Округѣ должности инженера VII класса, 327.

(Объ измѣненіяхъ въ штатахъ С.-Петербургскаго, Кіевскаго и Вытегорскаго Округовъ п. с., 333.

Ковенскій Округъ.

Объ измѣненіяхъ по судоходнымъ и водянымъ сообщеніямъ въ штатѣ Ковенскаго Округа п. с., 71.

() присоединеніи нѣкоторыхъ сооруженій, входящихъ въ 3-ю шоссеиную дистанцію Ковенскаго Округа п. с., къ вновь образованному 3-му участку Гродненскаго отдѣленія того-же Округа, 79.

О принятіи р. Сулы въ завѣдываніе Министерства п. с., со включеніемъ въ 1-ю судоходную дистанцію и 2 участокъ Гродненскаго отдѣленія Ковенскаго Округа п. с., 93.

О присоединеніи р. Стырь, съ притоками къ Брестъ-Литовскому отдѣленію Ковенскаго Округа, 101.

Объ исключеніи Перновскаго порта изъ росписанія Ковенскаго Округа п. с. и упраздненіи положенной по штату сего Округа должности помощника начальника отдѣленія, 107.

О назначеніи въ Московскій и Ковенскій Округа п. с. по одной должности инспектора судоходства и о переименованіи въ Округахъ п. с. должностей, 243.

О росписаніи судоходныхъ дистанцій Гродненскаго отдѣленія Ковенскаго Округа, 386.

Объ образованіи Виленскаго Отдѣленія въ Ковенскомъ Округѣ п. с., 401.

К о н в е н ц і и.

О конвенціи между Россією, Австро-Венгрією и Румынією относительно измѣненія нѣкоторыхъ постановленій условія $\frac{3}{4}$ Декабря 1866 г. о судоходствѣ по р. Пруту, 65.

К о т л ы.

Объ обратной передачѣ надзора за паровыми котлами на частныхъ паровыхъ судахъ въ Министерство п. с., 43.

О надзорѣ за паровыми котлами. Временныя правила освидѣтельствованія и росписаніе мѣстъ зимовокъ паровыхъ судовъ, съ указаніемъ лицъ и учрежденій, къ коимъ должны быть обращаемы заявленія объ освидѣльствованіи паровыхъ котловъ, 45.

Объ отмѣнѣ дѣйствующихъ правилъ объ испытаніи и освидѣльствованіи паровыхъ котловъ и замѣнѣ новыми правилами, 73; 102.

О квитанціяхъ котловаго сбора, находящихся на судахъ въ числѣ документовъ, къ котламъ относящихся, 76.

О продленіи срока дѣйствія постановленій о сборѣ съ паровыхъ котловъ, 104, 208.

Объ утвержденіи правилъ о котельномъ сборѣ, 234.

Объ извѣщеніи о происшествіяхъ съ пароходными котлами, 354.

Объ утвержденіи инструкціи, опредѣляющей порядокъ надзора за паровыми котлами Сибирскихъ рѣчныхъ пароходовъ, 413.

О срокахъ освидѣльствованія паровыхъ котловъ, 418.

Кружки и Пріюты.

О иомѣщеніи въ пріютахъ учрежденій Императрицы Маріи и ремесленныхъ отдѣленій дѣтей недостаточныхъ служащихъ вѣдомства п. с. и объ установкѣ кружекъ для сбора пожертвованій на желѣзно-дорожныхъ станціяхъ, пароходныхъ пристаняхъ и шоссейныхъ заставахъ, 97; 439.

() кружкахъ по сбору пожертвованій въ пользу дѣтскихъ пріютовъ, 378

Личный составъ.

(См. также Казанскій, Петербургскій и др. округа).

Донесенія Министерству о свободныхъ остаткахъ суммъ на содержание личного состава и о томъ, почему таковыя образовались, 81.

О доставленіи въ Главную Инспекцію Ш. и В. С. свѣдѣній о всякихъ перемѣнахъ въ личномъ составѣ врачебнаго персонала, 150.

Лоцманна.

Объ утвержденіи устава Общества С.-Петербургскихъ лоцмановъ, 114.

Объ учрежденіи для общества С.-Петербургскихъ лоцмановъ должности помощника лоцмановъ

мандира и о дополненіи устава сего Общества, 294.

Объ утвержденіи табели платы лоцманамъ на спускныхъ станціяхъ р. Свири, Шексны, чрезъ Ниловицкіе пороги и на подъемныхъ станціяхъ р. Свири, 126.

Объ утвержденіи устава Общества Кронштадтскихъ лоцмановъ, 259.

Объ установленіи особаго флага для судовъ лоцманскихъ обществъ, учреждаемыхъ въ портахъ Имперіи, 303.

() платъ лоцманамъ за проводъ судовъ по р. Свири, 311.

Объ утвержденіи устава Общества Архангельскихъ лоцмановъ, 348.

Л ъ с њ.

Объ измѣненіи узаконеній, касающихся клейменія судовъ, выдачи билетовъ на сплавъ сныхъ, а также на сплавъ и перевозку лѣса и лѣсныхъ издѣлій и взиманія пошлинныхъ денегъ за означенныя издѣлія, 175.

Объ освидѣтельствованіи Начальниками дистанцій накладныхъ на лѣсъ, 213.

О распространеніи дѣйствія положенія о сбереженіи лѣсовъ, въ полномъ его объемѣ, на губерніи: Костромскую, Ярославскую и Уфимскую и на всѣ тѣ уѣзды Казанской и Нижегородской губерній, въ которыхъ законъ этотъ не распространяется въ полномъ объемѣ, 288.

О примѣненіи правилъ о лѣсахъ защитныхъ къ лѣсамъ, растущимъ на бечевникахъ, 429.

М а н и ф е с т ь .

Манифестъ 14 ноября 1894 г., 25.

О порядкѣ примѣненія Манифеста 14 ноября 1894 г. къ сложенію казенныхъ недоимокъ, 28; 37.

О порядкѣ примѣненія п.п. 2 и 12 ст. XIII Манифеста 14 мая 1896 г. къ осужденнымъ должностнымъ лицамъ, надъ коими приговоры судебныхъ мѣстъ уже приведены въ исполненіе, 260.

М е д а л ь .

О правѣ ношенія бывшими воспитанниками Института Корпуса Инженеровъ п. с. бронзовой медали въ память Императора Николая 1-го, 147.

Московскій Округъ.

Объ измѣненіи шоссейныхъ дистанцій въ Московскомъ Округѣ п. с., 33; 113.

О штатѣ временной инспекціи шоссейныхъ дорогъ Московской, Тульской и Калужской губерній, росписаніи и окладовъ временныхъ инспекцій шоссейныхъ дорогъ Владимірской, Ярославской,

Орловской и Воронежской губерній, 190.

О новомъ росписаніи техническихъ участковъ Московскаго Округа п. с., 219.

О назначеніи въ Московскій и Ковенскій округа п. с. по одной должности Инспектора судоходства и о переименованіи въ округахъ п. с. должностей, 243.

Объ образованіи двухъ инспекціонныхъ участковъ взаимнъ 2-го инспекціоннаго участка Московскаго Округа п. с., 279.

Объ учрежденіи должностей особыхъ инспекторовъ судоходства въ С.-Петербургомъ, Московскомъ и другихъ округахъ п. с., 284.

О мѣстопребываніи Начальника 2-й шоссейной дистанціи Московскаго Округа п. с. въ г. Харьковѣ, 443.

М о с т ы .

Объ измѣненіи правилъ пропуска судовъ подъ принадлежащимъ Ростово-Владикавказской желѣзной дорогѣ мостомъ черезъ р. Донъ у города Ростова на Дону, 127.

Объ устройствѣ мостовъ черезъ судоходныя и сплавыя рѣки, 153.

По поводу постройки, перестройки и возобновленія мостовъ, 224; 310.

(Объ утверженіи правилъ движенія судовъ и плотовъ при проходѣ подъ желѣзнодорожными мостами: а) у г. Омска черезъ р. Иртышъ и б) у села Кривошекова черезъ р. Обь, 242.

Набережныя.

() сообщеніи Департаменту свѣдѣній о всѣхъ имѣющихся состояться постановленіяхъ по предмету судоходства, сплава и устройства и содержанія пристаней, бечевниковъ, набережныхъ, переправъ и перевозовъ и о лицахъ, при участіи коихъ они выработаны, 168.

Награды.

() преобразованіи Комитета для представленія къ Высочайшимъ наградамъ въ комитетъ о службѣ чиновъ гражданскаго вѣдомства и о наградахъ и объ утверженіи положенія о производствѣ дѣлъ по инспекторской части гражданскаго вѣдомства и штата служащихъ въ инспекторскомъ отдѣлѣ собственной Его Императорскаго Величества канцеляріи, 10.

Объ утверженіи дополнительныхъ правилъ о производствѣ дѣлъ по инспекторской части гражданскаго вѣдомства, 18.

О представленіи ходатайствъ о награжденіи за служебныя отличія, 30; 249.

О срокахъ пожалованія Высочайшихъ наградъ, 44.

Объ измѣненіи сроковъ для представленія къ Высочайшимъ наградамъ за отличія не служебныя, 103; 106; 249.

О разъясненіи ст. 679 уст. служб. прав. изд. 1896 г., 125.

О порядкѣ представленія къ Высочайшимъ наградамъ званіемъ потомственнаго и личнаго гражданина, 198; 400.

Объ утверженіи правилъ объ испрошеніи Высочайшихъ наградъ, 214; 368.

По поводу представленій къ наградамъ за отличія служебныя и неслужебныя, 249.

О порядкѣ представленія къ наградамъ, пенсіямъ и пособіямъ, 272.

О порядкѣ представленія къ наградамъ служащихъ за заслуги, оказанныя постороннимъ вѣдомствамъ, 351.

Накладныя.

() подтверженіи разъясненія г. Министра п. с. о порядкѣ составленія и выдачи накладныхъ, 148.

() объ освидѣтельствованіи начальниками дистанцій накладныхъ на лѣсъ, 213.

Объ отмѣнѣ канцелярскихъ сборовъ въ пользу начальниковъ судоходныхъ дистанцій, 316; 319.

Нефтяные промыслы.

Объ измѣненіи правилъ для предупрежденія пожаровъ на Бакинскихъ нефтяныхъ промыслахъ, 122.

О продленіи дѣйствія Высочайше утвержденнаго 15 Апрѣля 1894 г. положенія комитета Министровъ относительно устройства складовъ для нефтяныхъ продуктовъ, 152.

Объ измѣненіи противопожарныхъ правилъ на нефтяныхъ промыслахъ, 154.

О временномъ измѣненіи правилъ объ испытаніи, перевозкѣ, храненіи и продажѣ освѣтительныхъ минеральныхъ маселъ, нефти и продуктовъ ея перегонки, 218.

Объ измѣненіи границъ Бакинскаго нефтянаго раіона, 344

О распространеніи ст. 608—615 уст. горнаго на всякаго рода трубопроводы, устраиваемые для нуждъ нефтяной промышленности, 363.

Объ устройствѣ нефтянаго городка въ Батумѣ, 373.

Общія правила.

О погашеніи гербовыхъ марокъ приборомъ Розенблата, 5.

О принятіи къ руководству и точному исполненію распоряженій, имѣющихъ общій характеръ, объявляемыхъ въ Вѣстникѣ Мини-

стерства п. с. со времени его получения, 144.

О немедленномъ производствѣ ревизіи счетовъ о расходахъ (изъ собственности), не выжидая представленія технической отчетности, 156.

Отчужденіе земель.

О доставленіи свѣдѣній о переходѣ земель въ собственность вѣдомства п. с., 146.

О доставленіи свѣдѣній о неоконченныхъ дѣлахъ отчужденія по сооружениямъ и работамъ, 235.

О правахъ и обязанностяхъ канцеляріи Министра п. с. и состоящаго при ней отдѣла по отчужденію имущества, 307.

Объ отчужденіи части приверха Муромскаго острова (онъ-же мочальный), для надобностей Муромскаго у г. Нижняго-Новгорода затона, 357.

О точномъ исполненіи правилъ о принудительномъ отчужденіи имущества, 422.

Объ оцѣночныхъ комиссіяхъ и уполномоченныхъ по отчужденію земель, 432.

Пароходство.

Пароходство по рѣкѣ Ленѣ, 8; 92; 282; 326; 347; 372, 403.

Объ измѣненіи устава „Елецко-Ростовско - Донскаго пароходо-Промышленнаго общества“, 34; 41.

Объ измѣненіи и дополненіи устава Волжско-Тверскаго пароходства по цѣпи между городами Рыбинскомъ и Тверью, 40; 158.

Пароходное общество по Волгѣ, 42; 257; 396; 434.

Объ устройствѣ пароходныхъ сообщеній по р. Печорѣ и между устьемъ ея и Архангельскомъ, 54, 120, 123.

Общество пароходства и торговли подъ фирмою „А. А. Зевеке“, 55; 220; 246.

Объ измѣненіяхъ и дополненіяхъ устава компаніи цѣннаго пароходства по р. Шекснѣ, 57.

Объ измѣненіи и дополненіи устава товарищества цѣпнаго (гуэрнаго пароходства) по р. Свири, съ измѣненіями и дополненіями, 77.

О предоставленіи казенныхъ пароходовъ для проѣзда высокопоставленныхъ лицъ, 84.

О распредѣленіи по водянымъ путямъ землечерпательнаго каравана и пароходовъ, 128.

Объ учрежденіи пароходства на озерѣ Гокча, Эриванской губерніи, 139; 390.

(Объ утвержденіи устава сѣвернаго пароходства общества „Котласъ - Архангельскъ - Мурманъ“, 151.

О разрѣшеніи владѣльцамъ парохода „Тургеневъ“ поднимать на мачтѣ особый почтовый значекъ, 161.

Объ утвержденіи устава Россійскаго общества водныхъ, шоссейныхъ и второстепенныхъ рельсовыхъ путей, 166.

О разрѣшеніи обществу Азовскаго пароходства выпустить облигации и объ измѣненіи устава сего Общества, 176.

Объ учрежденіи товарищества Западно-Сибирскаго пароходства и торговли и объ утвержденіи устава сего товарищества, 179; 237, 414.

Объ измѣненіи условій содержанія Амурскимъ обществомъ пароходства и торговли срочныхъ сообщеній по р.р. Амурскаго бассейна, 180; 203; 231.

О содержаніи Обществомъ Черноморско-Дунайскаго пароходства срочныхъ пароходныхъ сообщеній между Одессою и Дунайскими портами, 191.

О сообщеніи росписаній движенія принадлежащихъ обществамъ и частнымъ лицамъ пароходовъ, а также правилъ, цѣнъ и таксъ на перевозку пассажировъ и клади, 212.

Объ учрежденіи пароходства на р. Терекѣ, 215; 420.

О формѣ рапортовъ о дѣятельности пароходовъ инспекціонной службы въ Округахъ п. с., 216.

Объ измѣненіи устава Товари-

щества пароходства по Каспійскому морю и р.р. Волгѣ, Окѣ, Камѣ и ихъ притокамъ, подъ фирмою „Каспій“, 217.

Объ утверженіи устава Товарищества пароходства по Каспійскому морю, р. Волгѣ и ея притокамъ, торговли нефтяными продуктами и устройства промышленныхъ и заводскихъ нефтяныхъ производствъ подъ фирмою „Н. Н. Соколовъ и К^о“, 226; 304.

Общество пароходства по Дону, Азовскому и Черному морямъ съ ихъ притоками, 251; 255; 273; 317.

Объ измѣненіи устава Общества пароходства по Днѣпру и его притокамъ, 258.

Объ утверженіи устава Общества Пароходства и Торговли Волжскаго бассейна, 267; 283.

Объ утверженіи новаго устава Общества „Кавказъ и Меркурій“, 270.

Объ измѣненіи устава товарищества Архангельско-Мурманскаго срочнаго пароходства, 271.

Объ утверженіи устава Товарищества лѣсопромышленности и торговли, устройства заводскихъ предприятий и судоходства по Каспійскому морю и р.р. Волгѣ, Окѣ, Камѣ и ихъ притокамъ „Владиміръ Макаровъ и сыновья“, 301.

Объ утверженіи устава товарищества Сѣвернаго пароходства и судостроенія Милютиныхъ, 314.

О продленіи срока первоначальнаго взноса денегъ по акціямъ

Русскаго Общества Юго-Восточнаго пароходства „Звѣзда“, 325.

Объ утверженіи устава Сѣвернаго пароходнаго Общества, 331.

О присвоеніи высшимъ служащимъ на пароходахъ Русскаго Общества пароходства и торговли кокарды гражданскаго образца и объ измѣненіи устава, 336; 364.

О предоставленіи Министру Финансовъ права утверждать формы одежды для лицъ, служащихъ въ частныхъ пароходныхъ предприятияхъ, 337.

Объ утверженіи Общества пароходства и торговли „Океанъ“, 343; 381.

Русско-Восточно-Азіатское пароходство, 346, 382.

Объ утверженіи устава Товарищества судоходства и пароходства И. И. Конецкой, 350.

Объ утверженіи устава Общества Петербурго-Волжскаго пароходства и судоходства, 360.

Русское Общество пароходства и торговли 336; 364.

Объ измѣненіи устава акціонернаго Общества подъ фирмою „Общество Ока“, 367.

Объ измѣненіи устава Русско-Балтійскаго Общества пароходства, 370.

О продленіи срока для первоначальнаго взноса капитала по акціямъ акціонернаго Общества пароходства „Русь“, 387; 402.

П е н с и и.

О назначеніи отставнымъ чиновникамъ пенсій, 48.

Объ указаніи въ представленіяхъ къ пенсіи какъ дня получения приказа объ увольненіи отъ должности, такъ и дня по который проситель уловлетворенъ содержаніемъ, 50.

О доставленіи подробныхъ свѣдѣній о лицахъ, представляемыхъ къ пенсіи, 69.

О порядкѣ представленія къ наградамъ, пенсіямъ и пособіямъ, 272.

О нѣкоторыхъ измѣненіяхъ и дополненіяхъ Устава о пенсіяхъ, 423.

Передвиженіе скота.

О порядкѣ передвиженія крупнаго рогатаго скота и овецъ, 322; 376; 383.

Петербургскій Округъ.

О переводѣ мѣстопробыванія Начальника Отдѣленія С.-Петербургскаго Округа п. с. въ Новгородъ и переименованіи отдѣленія въ Новгородское, 75.

О раздѣленіи въ Вышневолоцкомъ Отдѣленіи С.-Петербургскаго Округа п. с. техническихъ и ин-

спекціонныхъ участковъ и росписание оныхъ, 91.

О переименованіи 10-й шоссейной дистанціи С.-Петербургскаго Округа п. с. въ 8-ю шоссейную дистанцію, 163.

Объ учрежденіи въ бассейнѣ Чудскаго и Псковскаго озеръ особой судоходной инспекціи, 210.

О мѣстопробываніи Начальника 4-й судоходной дистанціи Вышневолоцкаго Отдѣленія С.-Петербургскаго Округа п. с., 228.

Объ упраздненіи 8-й шоссейной дистанціи въ С.-Петербургскомъ Округѣ п. с., 241.

Объ учрежденіи должностей особыхъ инспекторовъ судоходства въ С.-Петербургскомъ, Московскомъ и др. округахъ п. с., 284.

О мѣстопробываніи Начальника 2-й судоходной дистанціи С.-Петербургскаго Округа, п. с. 298.

О новомъ росписаніи шоссейныхъ дистанцій С.-Петербургскаго Округа п. с., 300.

О переименованіи должности младшаго помощника инспектора судоходства С.-Петербургскаго Округа п. с., 312.

О переименованіи должности младшаго помощника инспектора судоходства по 2-му инспекціонному участку Шлиссельбургскаго Отдѣла С.-Петербургскаго Округа п. с., 313.

Объ образованіи изъ путей, входящихъ во 2-й инспекціонный

участокъ Шлиссельбургскаго Отдѣленія С. Петербургскаго Округа п. с., двухъ участковъ, 332.

Объ измѣненіяхъ въ штатахъ С.-Петербургскаго, Кіевскаго и Вытегорскаго округовъ п. с., 333.

Объ учрежденіи въ С.-Петербургскомъ Округѣ п. с., должности Начальника судоходной дистанціи IX класса на бассейнѣ Чудскаго и Псковскаго озеръ, 334.

П л о т ы .

(См. также сплавъ).

О доставленіи Начальниками судоходныхъ дистанцій и другими лицами свѣдѣній: 1) о грузившихся плотахъ и грузахъ и 2) о происшествіяхъ съ плотами, 3.

О примѣненіи временныхъ санитарныхъ правилъ для судовъ и плотовъ, 407.

Подрядъ и поставка.

О предоставленіи Товариществу Келлеръ и К^о преимущества при поставкѣ для казны аптекарскихъ товаровъ и аппаратовъ, 14.

О разрѣшеніи приѣма билетовъ Русскаго для внѣшней торговли Банка на принятые вклады въ залогъ по казеннымъ подрядамъ и поставкамъ, 26.

О разрѣшеніи приѣма квитанцій Московскаго купеческаго Банка на внесенные въ оный денежныя

безсрочныя вклады наравнѣ съ наличными деньгами въ залогъ по казеннымъ подрядамъ и поставкамъ, 53.

П о р т ы .

(См. также штаты).

Объ исключеніи Перновскаго порта изъ росписанія Ковенскаго Округа п. с. и упраздненіи положенной по штату сего Округа должности помощника Начальника Отдѣленія, 107.

Объ отмѣнѣ акциденціи съ судовъ въ Балтійскихъ портахъ, 195.

Объ установленіи особаго флага для судовъ лоцманскихъ обществъ, учреждаемыхъ въ портахъ Имперіи, 303.

Объ утвержденіи временныхъ правилъ о новомъ судостроеніи въ С.-Петербургскомъ портѣ, 369.

О преобразованіи взимаемыхъ въ Имперіи портовыхъ сборовъ, 425.

Проектъ положенія о мѣстномъ Управленіи приморскими торговыми портами, 426.

П о ч т а .

О бесплатной пересылкѣ по почтѣ корреспонденціи съ низшими агентами Округа, 70.

О мѣрахъ къ обезпеченію цѣлости казенныхъ пакетовъ, 399.

Правила плаванія.

О распространеніи между пароходчиками правилъ плаванія, касающихся отличительныхъ огней, 39.

(Объ измѣненіи §§ 94 и 95 временныхъ правилъ для плаванія, 63; 263.

(Объ утвержденіи дополненія къ § 86 временныхъ правилъ для плаванія, 68.

(О составленіи актовъ о нарушеніи правилъ плаванія, 109.

Объ измѣненіи и дополненіи временныхъ правилъ для плаванія по внутреннимъ водянымъ сообщеніямъ, 130; 274; 275; 318 421.

(Объ измѣненіи и дополненіи правилъ для плаванія по Маринскому пути, 130.

(Объ измѣненіи и дополненіи правилъ для плаванія по р. Шекснѣ, 130.

(Объ утвержденіи правилъ для плаванія по Приладожскимъ каналамъ во время мелководья, 222.

(О точномъ исполненіи § 30 временныхъ правилъ для плаванія, 356.

П р и с т а н и.

(Объ установкѣ кружекъ для сбора пожертвованій на ж. д.

станціяхъ, пароходныхъ пристаняхъ и шоссейныхъ заставахъ, 97.

О сообщеніи Департаменту свѣдѣній о всѣхъ имѣющихся состояться постановленіяхъ по предмету судоходства, сплава и устройства пристаней, бечевниковъ, набережныхъ, переправъ и перевозовъ и о лицахъ, при участіи коихъ они выработаны, 168.

О продленіи взиманія особыхъ сборовъ съ судовъ и грузовъ на Рыбинскихъ пристаняхъ, 183.

Объ открытіи пристани на правомъ берегу р. Волги въ урочищѣ Калиновой, Царицынскаго уѣзда, 427.

Инструкція чинамъ судоходнаго надзора за Астраханскими пристанями, утвержденная 25 Августа 1901 г. за Министра п. с. товарищемъ Министра, 438.

П р о и с ш е с т в і я.

(О доставленіи начальниками судоходныхъ дистанцій и другими лицами свѣдѣній о происшествіяхъ съ судами и плотами, 3.

Объ извѣщеніи о происшествіяхъ съ пароходными котлами, 354.

Р а б о т ы.

(О производствѣ техническихъ работъ, 12.

О разрѣшеніи работъ хозяйственнымъ способомъ по исправленію весеннихъ поврежденій при колкѣ льда, 17.

Объ авансахъ на производство работъ, 62.

О доставленіи не позже 15 Мая всѣхъ необходимыхъ данныхъ по работамъ предстоящаго года, 117.

О времени и порядкѣ представленій ходатайствъ объ удовлетвореніи производителей работъ порціонными и разъѣздными деньгами, 137.

О представленіи въ Департаментъ ежемѣсячно вѣдомостей о распоряженіи кредитами, ассигнуемыми правленіямъ округовъ п. с. на новыя работы и капитальный ремонтъ по шоссейнымъ и водянымъ сообщеніямъ, 223.

О представленіи съ 1 Января 1899 г. по новой формѣ свѣдѣній о работахъ, 227.

О доставленіи свѣдѣній о неоконченныхъ дѣлахъ отчужденія по сооруженіямъ и работамъ, 235.

О переводѣ остатковъ отъ строительныхъ кредитовъ на главное казначейство, 240.

О справочныхъ цѣнахъ на камень и щебень, 250.

О своевременномъ удовлетвореніи рабочихъ, нанятыхъ для производства работъ, 265.

О производствѣ работъ хозяйственнымъ способомъ, 345.

О техническомъ контролѣ по работамъ на естественныхъ водныхъ путяхъ и по состоянію этихъ путей, 412.

Объ утвержденіи временныхъ правилъ объ участіи населенія пострадавшихъ отъ неурожая мѣстностей въ работахъ, производимыхъ распоряженіемъ вѣдомствъ п. с. и З.мледѣля и Государственныхъ имуществъ, 440.

Рѣчная полиція.

Объ утвержденіи штата Нижегородской рѣчной полиціи, 338.

Объ увеличеніи кредита значащагося въ штатѣ Рыбинской рѣчной полиціи на содержаніе и ремонтъ пароходовъ и береговыхъ сооружений, 341.

Объ учрежденіи должности помощника управляющаго С.-Петербургскою рѣчною полиціею, 398.

Санитарныя правила.

Объ утвержденіи временныхъ санитарныхъ правилъ для судовъ, плавающихъ по внутреннимъ путямъ, 352; 406; 407.

С б о р н и к ъ.

О сборникѣ правилъ и распоряженій по управленію шоссейными и водяными сообщеніями, 24.

С б о р ы.

О доставленіи начальниками судоходныхъ дистанцій и другими лицами свѣдѣній о судоходныхъ сборахъ, 3.

Объ установленіи въ пользу г. Батума сбора съ перевознаго промысла, 4.

Объ отмѣнѣи четверть-процентнаго судоходнаго сбора съ цѣнности грузовъ и товаровъ, отправляемыхъ по водянымъ путямъ Имперіи, поименованнымъ въ п. 3, ст. 87 уст. п. с. св. зак. т. XII, ч. I, примѣч. 7 къ сей статьѣ, 90.

Объ установленіи въ г. Темрюкѣ сбора съ перевознаго промысла, 116.

Объ установленіи въ г. Кіевѣ сбора за пользованіе гаванью въ заливѣ Оболонь, 124.

Объ отмѣнѣи сборовъ за проѣздъ по Желтковскому шоссе и мосту черезъ р. Наревъ на томъ-же мосту, 145.

О продленіи взиманія особыхъ сборовъ съ судовъ и грузовъ на Рыбинскихъ пристаняхъ, 183; 410.

О сборѣ съ паровыхъ котловъ, 104; 208; 234.

Объ установленіи въ Темрюкѣ попутнаго сбора съ привозимыхъ въ сей портъ и вывозимыхъ изъ онаго товаровъ, 211.

Объ установленіи въ пользу казны и Херсонскаго земства попутнаго сбора съ отправляемыхъ изъ Варваровской пристани товаровъ, 268.

Объ отмѣнѣи канцелярскихъ сборовъ начальниковъ судоходныхъ дистанцій, 316; 319.

О взиманіи сбора за освидѣтельствованіе издѣлій заводскою инспекціею, 329.

Объ упраздненіи Могилевской, Чериковской и Пасанаурской заставъ шоссейнаго сбора, 330.

Объ измѣненіи сроковъ созыва земскихъ собраній и распредѣленія между казною и земскими учрежденіями поземельныхъ сборовъ, 362.

Объ установленіи въ пользу г. Ахтырки сбора съ товаровъ, 365.

О шоссейномъ сборѣ съ автомобилей, 388.

О разрѣшеніи Лифляндскому обществу улучшенія рѣчныхъ сообщеній взимать сборъ съ грузовъ, имѣющихъ быть перевезимыми по каналу между рѣками Аа и Западною Двиною, 415.

О преобразованіи взимаемыхъ въ Имперіи портовыхъ сборовъ, 425.

С л у ж б а.

О правѣ на производство въ классные чины канцелярскихъ

служителей въ тѣхъ учрежденіяхъ, по штатамъ коихъ назначена общая сумма на канцелярскіе расходы, безъ опредѣленія числа канцелярскихъ служителей, 23. (страница 44).

Объ измѣненіи порядка въ представленіяхъ о назначеніи и увольненіи чиновъ гражданскаго вѣдомства, 27.

Извѣщеніе канцеляріи Министра п. с. о томъ, что прошенія о назначеніи на должность могутъ быть подаваемы на имя г. Министра лишь относительно должностей не ниже VI класса, 38.

О разъясненіи ст. 679 уст. служб. прав. изд. 1896 г., 125.

О дополненіи правилъ о вычетахъ при увеличеніи содержанія состоящимъ на государственной службѣ лицамъ, 138.

О сохраненіи за состоящими на государственной гражд. службѣ чинами запаса и ратниками ополченія призываемыми въ учебные сборы, всѣхъ правъ, предоставленныхъ имъ въ случаяхъ призыва на дѣйствительную военную службу 140; 391.

О призывѣ на дѣйствительную военную службу состоящихъ въ запасѣ начальниковъ шоссейныхъ дистанцій и помощниковъ начальниковъ водныхъ отдѣленій въ округахъ, 157.

О преимуществахъ службъ въ привилегированныхъ мѣстностяхъ, 159.

О порядкѣ представленія хода-

тайствъ о переименованіи изъ военныхъ въ гражданскіе чины, 204.

Объ отпускахъ лицъ, имѣющихъ занятіе преимущественно лѣтомъ, 205.

О включеніи въ списокъ должностей, освобождающимъ отъ призыва въ войска, портовыхъ стражниковъ, старшинъ и чиновъ команды портовыхъ катеровъ, 261.

По вопросу о порядкѣ примѣненія ст. 2 и п. 2 ст. 4 Высочаше утвержденного 13 Іюня 1886 г. Полож. объ особ. преимущ. гражд. службы въ отдал. мѣстн., 296.

О правахъ евреевъ на вступленіе въ государственную службу, 416.

Объ измѣненіи списка должностей, освобождающимъ отъ призыва изъ запаса въ дѣйствующія войска по центральнымъ установленіямъ Министерства п. с., 433.

С М Ъ Т Ы.

О новыхъ срокахъ представленія финансовыхъ смѣтъ главныхъ управленій, 52.

О срокѣ представленія въ государственный Совѣтъ смѣтъ чрезвычайныхъ расходовъ, 72.

О срокахъ доставленія смѣтныхъ росписаній о доходахъ и исчисленій по расходамъ, 86.

О сокращеніи льготныхъ сро-

ковъ для дѣйствія смѣтныхъ кредитовъ, 131.

О дополненіи ст. 3 смѣтныхъ правилъ постановленіемъ разрѣшающимъ причисленіе къ спеціальнымъ средствамъ пожертвованій для спеціальныхъ цѣлей, безъ испрошенія Высочайшаго разрѣшенія, 132.

() порядкъ составленія и представленія смѣтныхъ росписаній и исчисленій объ ожидаемыхъ доходахъ и предстоящихъ расходахъ, 200.

() своевременномъ принятіи мѣръ къ возможному использованию и занесенію въ кредиторскіе списки ассигнуемыхъ по смѣтѣ кредитовъ, 209.

() переводъ кредитовъ второстепенными распорядителями на главное казначейство, 225.

О переводѣ остатковъ отъ строительныхъ кредитовъ на Главное казначейство, 240.

По вопросу о срокѣ дѣйствія кредита по § 20 смѣты М. П. С. 1898 г., 248.

Объ измѣненіи порядка разсмотрѣнія смѣты Министерства Путей Сообщенія и сроковъ ихъ представленія въ Государственный Совѣтъ, 340.

С о д е р ж а н і е .

По поводу выдачи содержанія служащимъ по вольному найму, состоящимъ запасными чинами и

ратниками ополченія, за время призыва ихъ въ учебный сборъ, 149.

Объ измѣненіи порядка распределенія между должностными лицами денежныхъ съ нихъ взысканій по начетамъ, 236.

О разрѣшеніи вопроса о томъ, какимъ порядкомъ долженъ быть производимъ на основаніи закона 9 Іюня 1873 г. вычетъ изъ содержанія въ томъ случаѣ, когда одновременно съ введеніемъ въ вѣдомствѣ новыхъ штатовъ, нѣкоторые изъ чиновниковъ того-же вѣдомства получаютъ повышеніе въ должности. 375.

С о о р у ж е н і я .

О присоединеніи нѣкоторыхъ сооружений, входящихъ въ 3-ю шоссеюю дистанцію Ковенскаго округа п. с., къ вновь образованному 3-му участку Гродненскаго Отдѣленія того-же Округа, 79.

О доставленіи свѣдѣній неоконченныхъ дѣлахъ отчужденія по сооружениямъ и работамъ, 235.

О переводѣ остатковъ отъ строительныхъ кредитовъ на Главное Казначейство, 240.

О справочныхъ цѣнахъ на камень и щебень, 250.

О своевременномъ удовлетвореніи рабочихъ, нанятыхъ для производства работъ, 265.

О порядкѣ разрѣшеній соору-
женій на бечевникѣ, 309.

О производствѣ хозяйственнымъ
способомъ работъ, 345.

С п л а в ь

(судовъ, плотовъ, лѣса).

(см. также правила плаванія).

По рѣкамъ: Двиницѣ, 1; по
бассейну р. Луги, 9; по шлюзо-
ванной части Маріинской системѣ,
20.

Изъ озера Ильменя, р. Мсты и
Сиверсова канала по р. Волхову
къ г. Новгороду или далѣе сего
пункта, 31.

По р.р. Жиздрѣ и Россетѣ, 35;
105.

По р. Пашѣ и впадающимъ въ
нее рѣкамъ и рѣчкамъ, 47.

По р.р. Вислѣ, Пилицѣ, Вепр-
жу, Западному Бугу, Нареву,
Бобру, Муховцу и Пинѣ, кана-
ламъ Августовскому и Днѣпров-
ско-Бугскому и водопроводу Вѣло-
зерскому, 49.

Въ устьяхъ Днѣпра по Збурь-
евскому фарватеру и углублен-
ному въ немъ ходу, 66.

По р. Виндавѣ, 160.

По р.р. Великой, Псковѣ, Пско-
вицѣ, Кеби, Кебцѣ, Черехѣ и
Желчѣ и ихъ притокамъ, 167.

О сообщеніи Департаменту свѣ-
дѣній о всѣхъ имѣющихся со-
стояться постановленіяхъ по пред-
мету судоходства, сплава и устрой-
ства и содержанія пристаней, бе-
чевниковъ, набережныхъ, пере-
правъ и перевозовъ и о лицахъ,
при участіи коихъ они вырабо-
таны, 168.

По р.р. Вислянскаго бассейна
и системамъ Августовской (Висло-
Нѣманскому пути) и Днѣпровско-
Бугской, а также по Пинѣ и
Вѣлозерскому водопроводу въ на-
правленіи къ рѣкѣ Вислѣ, 188.

По р. Западной Двинѣ и ея
притокамъ, 193.

По рукаву Рвачъ и каналу въ
Днѣпровскихъ гирляхъ, 199.

По р. Днѣпру и ея притокамъ,
232.

По р. Иртышу и черезъ Обь, 242.

По р.р. Мемель, Руссъ и Ат-
матъ, 308.

Высочайшій Указъ по дѣлу по
жалобѣ Прибалтійскаго Управле-
нія Государственныхъ Имуществъ
на распоряженіе Лифляндскаго
губернатора относительно сплава
лѣса по р. Аввинорму, 358.

С т и п е н д і и.

Объ учрежденіи трехъ стипен-
дій на воспитаніе дѣтей недоста-
точныхъ служащихъ Министер-
ства п. с., 441.

Студенты.

По поводу приглашенія на частныя занятія студентовъ высшихъ учебныхъ заведеній, 245.

О студентахъ практикантахъ Императорскаго Московскаго училища вѣдомства п. с., 293.

С у д а.

О размѣрахъ и скорости судовъ по Маринской системѣ, 2.

О доставленіи Начальниками судоходныхъ дистанцій и другими лицами свѣдѣній: 1) о записи судовъ, 2) о грузившихся судахъ и грузахъ 3) о происшествіяхъ съ судами и 4) судоходныхъ сборахъ, 3.

О присвоеніи названій судамъ, 11; 141.

О наблюденіи за снабженіемъ судовъ желѣзными носовыми рымами, 16.

Объ обратной передачѣ надзора за паровыми котлами на частныхъ паровыхъ судахъ въ Министерство п. с., 43.

О надзорѣ за паровыми котлами. Временныя правила освидѣтельствованія оныхъ и росписаніе мѣстъ зимовокъ паровыхъ судовъ, съ указаніемъ лицъ и учреждений, къ коимъ должны быть обращаемы заявленія объ испытаніи паровыхъ котловъ, 45.

Объ отмѣнѣ дѣйствующихъ пра-

вилъ объ испытаніи и освидѣльствованіи паровыхъ котловъ и замѣнѣ новыми правилами, 73.

О наименованіи казенныхъ судовъ и снарядовъ Варшавскаго и Казанскаго Округовъ, 75.

О квитанціяхъ котлового сбора, находящихся на судахъ въ числѣ документовъ, къ котламъ относящихся, 76.

Объ утвержденіи временныхъ правилъ испытанія и освидѣльствованія паровыхъ котловъ, 102.

Объ измѣненіи правилъ пропуска судовъ надъ принадлежащимъ Ростово-Владикавказской желѣзной дорогѣ мостомъ черезъ р. Донъ у города Ростова на Дону, 127.

О присвоеніи казенному пароходу „Висла“ наименованія „Кіевъ“, 129.

О предосторожностяхъ при употребленіи жидкаго топлива на паровыхъ судахъ, 134.

О доставленіи вѣдомости о задержаніяхъ судовъ передъ перекатами, порогами на рѣкахъ и при другихъ подобныхъ условіяхъ, 135.

Объ утвержденіи правилъ о котельномъ сборѣ, 234; 208.

Объ измѣненіи узаконеній, касающихся клейменія судовъ, выдачи билетовъ на сплавъ оныхъ, а также на сплавъ и перевозку лѣса и лѣсныхъ издѣлій и взи-

манія пошлиныхъ денегъ за означенныя издѣлія, 175.

О продленіи взиманія особыхъ сборовъ и грузовъ на Рыбинскихъ пристаняхъ, 183.

О разрѣшеніи купцу Копорулину поднимать на мачтѣ принадлежащихъ ему пароходовъ отличительный почтовый значекъ, 185.

О выработкѣ нормъ расходовъ по обстановкѣ указательными знаками фарватеровъ, 192.

Объ отмѣнѣ акциденціи съ судовъ въ Балтійскихъ портахъ, 195.

О таможенныхъ пошлинахъ на привозимыя изъ заграницы морскія и рѣчныя суда, 196.

О примѣненіи „Остановочнаго прибора инженера Ратульда“, 207.

Объ установленіи особаго флага для судовъ управленія Закавказскими рыбными промыслами, 277.

О предоставленіи Министру Финансовъ разсрочивать уплату таможенныхъ пошлинъ за приобретаемая за границею суда, предназначенныя для внутренняго плаванія, 289.

О порядкѣ взысканія пошлинъ при продажѣ судовъ, построенныхъ изъ безденежно отпущеннаго лѣса, 290.

По поводу составленія судоход-

ныхъ надзорамъ списковъ паровыхъ судовъ, 299.

Объ установленіи особаго флага для судовъ лоцманскихъ обществъ, учреждаемыхъ въ портахъ Имперіи, 303.

О буксировкѣ судовъ пароходами по системѣ Герцога Александра Виртембергскаго, 323.

Объ утвержденіи временныхъ санитарныхъ правилъ для судовъ, плавающихъ по внутреннимъ воднымъ путямъ, 352; 406; 407.

Объ извѣщеніи о происшествіяхъ съ пароходными котлами, 354.

О разрѣшеніи лицамъ, принадлежащимъ къ экипажамъ русскихъ судовъ, выѣзжать за границу, для поступленія на эти суда, по видамъ на жительство, выданнымъ имъ для проживанія внутри Имперіи, 366.

Объ утвержденіи временныхъ правилъ о новомъ судостроеніи въ С.-Петербургскомъ портѣ, 369.

О мѣстѣ постоянного жительства пароходнаго техника, 374.

О представленіи вѣдомостей о зимующихъ паровыхъ судахъ, 380.

Объ установленіи новаго флага, выпеля и брейдъ-выпеля для судовъ отдѣльнаго корпуса пограничной стражи, 411.

Объ установленіи особаго фла-

га и вымпеля для судовъ казеннаго лѣснаго вѣдомства, 435.

С у д о х о д с т в о .

Объ утвержденіи устава Общества судоходства, 194.

О наименованіи Общества Судоходства Императорскимъ, 262.

О сообщении Департаменту свѣдѣній о всѣхъ имѣющихъ состояться постановленіяхъ по предмету судоходства, сплава и содержанія пристаней, бечевниковъ, набережныхъ, переправъ и перевозовъ и о лицахъ, при участіи коихъ они выработаны, 168.

Объ образованіи въ г. Астрахани особаго комитета подѣламъ, относящимся до нуждъ мѣстнаго судоходства, 395.

О разрѣшеніи Обществу Судоходства учредить отдѣленія онаго въ г.г. Нижнемъ-Новгородѣ, Архангельскѣ и Саратовѣ, 419; 431; 389.

Судоходныя дистанціи

(см. также округа: Петербургскій, Московскій др.).

О предоставленіи Начальникамъ судоходныхъ дистанцій дѣлать отсрочки на паспортахъ судорабочихъ, съ наклейкой марокъ, 64.

Объ утвержденіи новаго распisanія судоходныхъ дистанцій въ Казанскомъ округѣ п. с., 74.

Объ именованіи судоходныхъ дистанцій Казанскаго Округа по мѣстожителству Начальниковъ сихъ дистанцій, 83.

О разсылкѣ Начальникамъ дистанцій правилъ „о предосторожностяхъ при употребленіи жидкаго топлива на паровыхъ судахъ“, 143.

Объ освидѣтельствваніи Начальниками дистанцій накладныхъ на лѣсъ, 213.

Счетоводство.

О принятіи къ руководству при заведеніи бухгалтерскихъ книгъ, дополнительныхъ правилъ счетоводства и отчетности распорядительныхъ управленій по спеціальнымъ средствамъ и по общественнымъ, сословнымъ и другимъ капиталамъ, состоящимъ въ депозитахъ этихъ управленій, 99.

О веденіи счетоводства по оборотамъ золотой монеты, согласно разъясненія и циркуляра Министерства Финансовъ Главному Казначейству и Казеннымъ Палатамъ 14 Декабря 1896 г. № 118.—112..

О порядкѣ счетоводства и отчетности по приему, сдачѣ и расходуванію золотой монеты, 115.

О немедленномъ производствѣ ревизіи счетовъ о расходахъ (изъ собственности), не выжидая представленія технической отчетности, 156.

О переводѣ казначействами платежей иногороднымъ кредиторамъ по ассигновкамъ распорядительныхъ управленій, а также суммъ специальныхъ средствъ и депозитовъ, 181.

О переводѣ кредитовъ второ-степенными распорядителями на Главное казначейство, 225.

О сообщеніи казеннымъ Пала-тамъ о возникающихъ недоимкахъ для взысканія и сложенія оныхъ, 230.

О переводѣ остатковъ отъ строительныхъ кредитовъ на Глав-ное Казначейство, 240.

О воспрещеніи печатанія текста ассигновокъ на пишущихъ маши-нахъ, 252.

С ъ ѣ з д ы .

Положеніе о сѣздахъ русскихъ дѣятелей по устройству и эксплоа-таци водяныхъ сообщений, утверж-денное г. Министромъ п. с. 11 Юня 1894 г., 13.

Т е л е г р а ф ъ .

Относительно переписки по те-леграфу, 46.

Опредварительныхъ сношеніяхъ съ мѣстнымъ надзоромъ Путей Сообщенія при проектированіи воздушныхъ переходовъ телеграф-ныхъ и телефонныхъ проводовъ чрезъ судоходныя рѣки, 111.

Объ устройствѣ воздушныхъ проводовъ черезъ рѣки, 121.

О служебныхъ телеграммахъ, 174.

Томскій Округъ.

Объ учрежденіи Томскаго Ок-руга п. с., и объ утвержденіи штатовъ сего Округа, 51.

Т о р г и .

О печатаніи, объявленіи о тор-гахъ, и результатовъ оныхъ въ Торгово-Промышленной газетѣ, 88.

О возможности представленія торговыхъ свидѣтельствъ послѣ торговъ, но до заключенія дого-вора о подрядѣ или поставкѣ, 98.

Т е х н и к ъ .

О новой формѣ свидѣтельства на званіе техника, 15.

Объ опредѣленіи окладовъ со-держанія и служебнаго положенія техниковъ для надзора за паро-выми котлами на частныхъ паро-выхъ судахъ, 19.

О мѣстѣ постояннаго житель-ства пароходнаго техника, 374.

Училища.

О распредѣленіи училищъ Министерства п. с., на три округа, 379.

Формуляръ.

О внесеніи въ формулярные списки объ особо выдающихся трудахъ и заслугахъ инженеровъ, 6.

О доставленіи въ главныя управления всѣхъ свѣдѣній, необходимыхъ для веденія послужныхъ списковъ о лицахъ, опредѣляемыхъ высшими начальствами, 94.

О внесеніи въ послужные списки лицъ, состоящихъ на госуд. службѣ, свѣдѣній о бытности ихъ Вице - Предсѣдателемъ, Дѣйствительнымъ Членомъ, Секретаремъ или Казначеемъ Комитета Состоящаго подъ покровительствомъ Государыни Императрицы Александры Феодоровны попечительства о Домахъ Трудолюбія и Работныхъ Домахъ, 182.

Чины.

О правѣ на производство въ классные чины канцелярскихъ служителей, 23. (страница 44).

О порядкѣ представленія ходатайствъ о переименованіи изъ военныхъ въ гражданскіе чины, 204.

Чума.

Объ учрежденіи особой комиссіи подъ предсѣдательствомъ Принца Александра Петровича Ольденбургскаго для предупрежденія занесенія чумной заразы и борьбы съ нею, въ случаѣ появленія ея въ Имперіи, 108.

Объ утвержденіи главныхъ основаній дѣйствій особой, учрежденной подъ предсѣдательствомъ Принца Ольденбургскаго, комиссіи о мѣрахъ предупрежденія и борьбы съ чумною заразою, 110.

Объ учрежденіи врем. правилъ о принятіи мѣръ, къ прекращенію чумной заразы при появленіи ея внутри Имперіи и правилъ, опредѣляющихъ права, обязанности и отвѣтственность воинскихъ чиновъ и обывателей, призванныхъ для оцѣпленія мѣстности, 142.

Шоссейныя дистанціи.

Объ измѣненіи шоссейныхъ дистанцій въ Московскомъ Округѣ, 33.

О присоединеніи нѣкоторыхъ сооружений, входящихъ въ 3-ю шоссейную дистанцію Ковенскаго Округа п. с., къ вновь образованному 3-му участку Гродненскаго отдѣленія того-же округа, 79.

О росписаніи шоссейныхъ дистанцій Московскаго Округа п. с., 113.

О призывѣ на дѣйствительную военную службу состоящихъ въ запасѣ начальниковъ шоссейныхъ дистанцій и помощниковъ начальниковъ водныхъ отдѣленій въ округахъ п. с., 157.

О переименованіи 10-й шоссейной дистанціи С.-Петербургскаго Округа п. с. въ 8-ю шоссейную дистанцію, 163.

О новомъ росписаніи шоссейныхъ участковъ Варшавскаго Округа, 172.

Объ упраздненіи 8-й шоссейной дистанціи С.-Петербургскаго Округа п. с., 241.

О новомъ росписаніи шоссейныхъ дистанцій С.-Петербургскаго Округа п. с., 300.

Ш о с с е.

(см. также шосс. дист. п. с. II (Округа).

О порядкѣ и условіяхъ перевозки тяжестей и пассажировъ по шоссе въ самодвижущихъ экипажахъ, 100.

Объ образованіи инспекціи шоссе Владимірской и Ярославской губерній, 178.

О штатѣ временной инспекціи шоссейныхъ дорогъ Московской, Тульской и Калужской губерній, росписаніи и окладахъ временныхъ инспекцій шосс. дорогъ Владимірской, Ярославской, Орловской и Воронежской губерній, 190.

Объ учрежденіи инспекціи шоссе губерній Московской, Тульской, Калужской и Тверской, 244.

О продленіи взиманія сбора за проѣздъ по Житомиро-Бердичевскому шоссе, 280.

О ремонтномъ содержаніи шоссе, 295.

О районѣ Люблинскаго участка, 320.

Объ упраздненіи Могилевской, Чериковской и Пасанурской заставъ шоссейнаго сбора, 330.

Объ упраздненіи Джаджурской шоссейной заставы, 393.

Объ условіяхъ пересѣченія железнодорожными линіями шоссейныхъ дорогъ, 442.

Ш т а т ь.

Штатъ команды инспекторскаго на р. Окѣ парохода „Цна“, 32.

Объ учрежденіи Томскаго Округа п. с. и объ утвержденіи штатовъ сего округа, 51.

Объ измѣненіяхъ по судоходнымъ и водянымъ сообщеніямъ въ штатѣ Ковенскаго Округа п. с., 71.

Объ упраздненіи положенной по штату Ковенскаго Округа должности помощника начальника отдѣленія, 107.

Штатъ и табель общества С.-Петербургскихъ лоцмановъ, 114.

Объ усиленіи временнаго штата Одесскаго портоваго управленія, 119.

О назначеніи въ штатъ Варшавскаго Округа п. с. должности помощника правителя канцеляріи и увеличеніи содержанія Начальника канцеляріи и Архиваріуса, 155.

Объ организациі охраны рѣчныхъ и морскихъ водъ Уральскаго казачьяго войска, 164.

Объ образованіи при Правленіи Казанскаго Округа п. с. судоходнаго отдѣленія и учрежденіи 2-хъ должностей помощниковъ Инспектора судоходства, 171.

О продленіи дѣйствія Высочайше утвержденныхъ: 28 Мая 1893 г. штата и 11 Іюня того-же года положенія о главной инспекціи шоссейныхъ и водяныхъ сообщеній, 177.

Штатъ временной инспекціи шосс. дорогъ Московской, Тульской и Калужской губерній, росписаніи и окладовъ временныхъ инспекцій шосс. дорогъ Владимирской, Ярославской, Орловской и Воронежской губерній, 190.

Объ утвержденіи временнаго положенія объ управленіи Владивостокскаго порта, 206.

Объ утвержденіи описанія границъ Рижскаго торговаго порта, 221.

О назначеніи въ Московскій и Ковенскій Округа п. с. по одной должности Инспектора судо-

ходства и о переименованіи въ округахъ п. с. должностей, 243.

Объ увеличеніи штата Кіевскаго Округа п. с., 254.

О преобразованіи центральныхъ установленій Министерства п. с., 266; 285.

Объ учрежденіи Управленія водными путями Амурскаго бассейна и объ утвержденіи штата сего управленія, 315.

Объ измѣненіяхъ въ штатахъ С.-Петербургскаго, Кіевскаго и Вытегорскаго Округовъ п. с., 333.

Объ измѣненіи штата Вытегорскаго Округа п. с., 335; 342.

Объ утвержденіи штата Нижегородской рѣчной полиціи, 338.

Объ измѣненіи въ росписаніи и штатѣ Вытегорскаго Округа п. с., 355.

О продленіи дѣйствія штатовъ Одесскаго, Вердянскаго, Батумскаго и Рижскаго портовыхъ управленій, 392.

Объ учрежденіи при Управленіи водными путями Амурскаго бассейна должности инспектора судоходства VI класса, 404.

Эмеритальная касса.

О нѣкоторыхъ измѣненіяхъ въ положеніи объ эмеритальной кассѣ инженеровъ п. с., 56; 59; 133.

1893 г.

1. 1893 г. Декабря 16-го. Собрание Узаконеній и Распоряженій Правительства № 184. ст. 1431. -- Обь утверженіи Правиль сплава судовъ, бревенъ и дровъ по р. Двиницѣ.

Министръ Путей Сообщенія представилъ въ Правительствующій Сенатъ для распубликованія утвержденныя имъ 9 ноября 1893 г. на основаніи 3-го примѣчанія къ ст. 86 уст. путей сообщенія (по продолженію 1896 года) нижеслѣдующія правила сплава судовъ, бревенъ и дровъ по рѣкѣ Двиницѣ.

П Р А В И Л А

СПЛАВА СУДОВЪ, БРЕВЕНЪ И ДРОВЪ ПО РѢКѢ ДВИНИЦѢ.

§ 1. Лица, предполагающія сплавливать по рѣкѣ Двиницѣ суда и плоты, а равно дрова и бревна розсыпью, обязаны ежегодно не позже 15 марта подать о томъ лично, или черезъ своихъ довѣренныхъ, объявленія Начальнику Вологодской судоходной дистанціи съ указаніемъ каждымъ изъ нихъ мѣстности и количества заготовленныхъ къ сплаву судовъ, бревенъ и дровъ, а равно и условной мѣтки (клейма), которой отмѣченъ принадлежащій каждому изъ нихъ сплавной матеріалъ.

Примѣчаніе. На время сплава въ помощь Начальнику Вологодской судоходной дистанціи полагаются два грамотныхъ надзорщика, указаніе мѣста пребыванія коихъ, а равно и назначеніе на должность и отрѣшеніе отъ таковой предоставляется усмотрѣнію упомянутаго Начальника дистанціи. Надзорщики носятъ В о о ч а й ш е утвержденную форму съ присвоенной ихъ званію бляхой на лѣвой сторонѣ груди, снабжаются утвержденною Начальникомъ Кузьминскаго отдѣленія Вытегорскаго Округа Путей Сообщенія инструкціею и обязаны имѣть при себѣ постоянно экземпляръ сихъ правилъ и копію съ соглашенія сплавщиковъ (§ 2).

§ 2. Лица, подавшія указанныя въ предыдущемъ параграфѣ объявленія, собираются не позже 1 апрѣля на совѣщаніе въ городѣ Вологдѣ. На такомъ совѣщаніи судо- и лѣсопромышленники, подъ предѣдательствомъ мѣстнаго помощника инспектора судоходства, а за его отсутствіемъ начальника дистанціи, обсуждаютъ все условія сплава и составляютъ протоколъ соглашенія, въ который съ общаго согласія или по большинству голосовъ, вносятъ все то, на что они найдутъ необходимымъ и целесообразнымъ согласиться по отношенію къ производству сплава судовъ и плотовъ, а равно бревенъ и дровъ розсылью. Означенный протоколъ подписывается всеми участвовавшими въ совѣщаніи лѣсо- и судопромышленниками и хранится при дѣлахъ Начальника Вологодской судоходной дистанціи, а завѣренная послѣднимъ копія съ протокола выдается уполномоченному отъ судо- и лѣсопромышленниковъ (§ 3). При этомъ Начальникомъ дистанціи отбираются отъ судо- и лѣсопромышленниковъ подписки въ томъ, что они обязуются безпрекословно исполнять все постановленное въ совѣщаніи и изложенное въ настоящихъ правилахъ.

§ 3. На названномъ совѣщаніи судо- и лѣсопромышленники избираютъ одного или нѣсколькихъ довѣренныхъ отъ себя коммисіонеровъ (уполномоченныхъ) по сплаву, къ которымъ судоходный надзоръ обращается со всеми, касающимися сплава, распоряженіями.

§ 4. Началомъ сплава считается время, когда рѣка Двина очищается отъ льда, о чемъ Начальникъ дистанціи вывѣшиваетъ объявленіе на Вологодской пристани и сообщаетъ надлежачему полицейскому начальству для объявленія въ городѣ Кадниковѣ и селѣ Шуйскомъ.

Примѣчаніе. Первые дни послѣ вскрытія рѣки Двина отъ льда предоставляются для спуска судовъ и плотовъ; розсыльной сплавъ въ это время не допускается. Число такихъ дней устанавливается на указанномъ въ § 2 совѣщаніи.

§ 5. По истеченіи времени, предоставленнаго для спуска судовъ и плотовъ, начинается сплавъ розсылью бревенъ и дровъ, принадлежащихъ лицамъ, принимавшимъ участіе въ

совѣщаніи (§ 2). Лица эти обязаны озаботиться устройствомъ прочныхъ запаней, по установкѣ конхъ владѣльцы судовъ и плотовъ, не успѣвшихъ выйти въ назначенный для нихъ срокъ изъ рѣки Двиницы, не имѣютъ права требовать содѣйствія сплавщиковъ розсышью въ пропускѣ черезъ запаны, а должны съ послѣдними входить въ соглашеніе.

§ 6. Лѣсопромышленникъ, неприбывшій на упомянутое въ § 2 сихъ правилъ совѣщаніе или неprisлавшій въ оное своего довѣреннаго, подчиняется всеѣмъ выработаннымъ на совѣщаніи условіямъ. Въ случаѣ желанія кого либо изъ промышленниковъ сплавать дрова и бревна отдѣльно отъ общественнаго сплава, то сплавъ можетъ быть имъ начатъ лишь по окончаніи общественнаго сплава и въ отдѣльныхъ отъ онаго запаняхъ. При смѣшеніи лѣсныхъ матеріаловъ отдѣльныхъ сплавщиковъ съ общественнымъ лѣсомъ и дровами означенные лѣсовладѣльцы обязаны подчиняться всеѣмъ постановленіямъ упомянутаго совѣщанія.

§ 7. Сплавъ бревенъ и дровъ розсышью разрѣшается по всей рѣкѣ Двиницѣ, въ рѣку же Сухону бревна выводятся въ прочно связанныхъ плотахъ, а дрова—въ судахъ.

§ 8. Для выгрузки и склада лѣсныхъ матеріаловъ лѣсопромышленникамъ предоставляется пользоваться узаконенною полосой бечевника.

Примѣчаніе. Въ случаѣ обмеленія рѣки Двиницы до окончанія сплава, оставшіяся въ волѣ, а равно обмелѣвшія няѣ полосы бечевника бревна и дрова должны быть сложены на бечевникъ средствами лѣсопромышленниковъ, при чемъ первыя могутъ быть извлекаемы изъ воды впродолженіи всего оставшагося до срока окончанія сплава времени, а вторыя, обсохшія на берегу, собираются и складываются на бечевникъ въ теченіе 6 дней со дня ихъ обмеленія

§ 9. Какъ на запаняхъ, такъ и по всему протяженію рѣки, лѣсопромышленники обязаны, по указанію мѣстнаго судоходнаго надзора, содержать на свой счетъ постоянныхъ рабочихъ во все время сплава въ числѣ, опредѣленномъ на совѣщаніи (§ 2).

§. 10. При пропускѣ судовъ и лѣсныхъ матеріаловъ черезъ плотины расположенныхъ на рѣкѣ Двинѣ мельницъ, охраненіе плотинъ отъ поврежденій, а равно и исправленіе еихъ поврежденій лежить на обязанности судо- и лѣсопромышленниковъ.

§ 11. За нарушеніе правилъ сплава по рѣкѣ Двинѣ виновные подвергаются денежному взысканію не свыше *пятидесяти* рублей по статьѣ 77 устава о наказаніяхъ, полагаемыхъ мировыми судьями, порядкомъ, указаннымъ въ статьяхъ 1220—1234 устава уголовного судопроизводства, изданіе 1883 года.

1894 г.

2. 1894 г. Февраля 16-го. Предложеніе Департамента ш. и в. с. Правленія Округовъ, № 1402.—О размѣрахъ и скорости судовъ допускаемыхъ къ плаванію по перестроенной Маріинской системѣ.

Департаментъ шоссейныхъ и водяныхъ сообщеній, по приказанію Г-на Министра, препровождаетъ при семъ копію съ извѣщенія отъ Департамента шоссейныхъ и водяныхъ сообщеній для выставкы оного на видныхъ мѣстахъ главнѣйшихъ пристаней р. Волги, а также въ мѣстахъ постройки судовъ.

ИЗВѢЩЕНІЕ

отъ Департамента Шоссейныхъ и Водяныхъ Сообщеній.

Съ Высочайшаго ГОСУДАРЯ ИМПЕРАТОРА соизволенія нынѣ производится работы по переустройству Маріинскаго воднаго пути, имѣющія цѣлью приспособить этотъ путь для плаванія судовъ значительно большихъ размѣровъ противъ тѣхъ, какія допускаются къ проходу при современномъ состо-

яніи онаго. Означенныя работы предполагается окончить къ навигаціи 1896 года.

Ввиду сего, для обезпеченія судоходамъ и судопромышленникамъ возможности заблаговременно,—къ навигаціи 1896 года,—заготовить суда новаго типа, Департаментъ поссейныхъ и водяныхъ сообщеній, по приказанію г. Министра путей сообщенія, объявляетъ во всеобщее свѣдѣніе нижеслѣдующіе предѣльные размѣры и предѣльныя скорости хода судовъ, кои будутъ допущены къ плаванію по Маринскому водному пути по переустройствѣ онаго.

А) По искусственной части рѣки Шексны между мльстечками Черная Гряда и Чайка.

1. Размѣры паровыхъ и непаровыхъ судовъ:

а) длина корпуса и высота бортовъ съ надбортными строеніями—произвольная; б) ширина не свыше пяти съ половиною ($5\frac{1}{2}$) саж.; в) осадка не свыше десяти (10) четвертей аршина. Скорость хода въ плесахъ—произвольная.

Б) По искусственной части Маринскаго пути между мльстечкомъ Чайка и селомъ Вознесенье и по открытымъ приладожскимъ каналамъ.

1. Размѣры непаровыхъ судовъ:

а) длина не должна превышать тридцати (30) саж. при наибольшей длинѣ постоянной части въ двѣ (2) саж., б) ширина не должна превышать четырехъ съ половиною ($4\frac{1}{2}$) саж., в) осадка не должна превышать десяти (10) четвертей аршина, а высота бортовъ съ надбортными строеніями—не свыше двѣнадцати (12) фут., считая съ нижней кромки днищевой обшивки до верхней части планшара.

2. Размѣры паровыхъ судовъ:

а) длина не должна превосходить тридцати двухъ (32) саж., между перпендикулярами верхнихъ частей форъ-и ахтеръ штевня; б) ширина, осадка и высота бортовъ, съ надборт-

ными строеніями, тѣже, какія допущены для паровыхъ судовъ и указаны выше, въ пунктѣ 1, б. и в. лит. Б.

3. Скорость хода:

а) буксирныхъ пароходовъ, идущихъ съ возомъ, состоящимъ изъ судовъ съ подъемною силою каждое не менѣе 30000 пуд. и той же подъемной силы судовъ отдѣльно идущихъ всякими способами тяги—не должна превосходить трехъ (3) верстъ въ часъ.

б) пароходовъ, идущихъ отдѣльно, имѣющихъ ширину близкую къ установленной нынѣ предѣльной $4\frac{1}{2}$ саженой ширины судовъ, не должна превосходить пяти (5) верстъ въ часъ.

Допускаемые предѣльныя скорости хода судовъ и пароходовъ во всѣхъ прочихъ случаяхъ, а также допускаемые способы тяги для разныхъ участковъ пути будутъ опубликованы своевременно впоследствии.

3. 1894 г. Марта 5-го. Отношеніе Временнаго Статистическаго Отдѣла въ Правленіе Казанскаго Округа, № 207.—О доставленіи начальниками судоходныхъ дистанцій и другими лицами свѣдѣній:
1) о записи вновь появляющихся судовъ, 2) о грузившихся и разгрузившихся судахъ, плотахъ и грузахъ. 3) о происшествіяхъ съ судами и плотами и 4) о судоходныхъ сборахъ.

Независимо свѣдѣній по статистикѣ внутреннихъ водныхъ путей, доставляемыхъ въ Статистическій Отдѣлъ Окружными Правленіями (о завѣдываніи внутренними водными путями и о судостроеніи), начальниками нѣкоторыхъ отдѣленій (о фрахтахъ и о стоимости тяги судовъ) и начальниками нѣкоторыхъ отдѣльныхъ пристаней (о движеніи судовъ и плотовъ и о прибытіи хлѣбныхъ грузовъ въ портовые пункты) нижеслѣдующія свѣдѣнія должны быть доставляемы непосредственно въ Статистическій Отдѣлъ Министерства П. С. всѣми начальниками судоходныхъ дистанцій или другими чинами мѣстнаго судоходнаго надзора, на которыхъ таковыя обязанности возложены (инспекторами судоходства, начальниками участковъ и завѣдующими отдѣльными пристаями): 1) о записи вновь

появляющихся въ плаваніи судовъ (циркуляръ Отдѣла отъ 28 февраля 1890 г. № 333), 2) о грузившихся судахъ, плотахъ и грузахъ (приказъ 24 марта 1859 г. № 46), 3) о происшествіяхъ съ судами и плотами на внутреннихъ водныхъ путяхъ (циркуляръ Депар-та ш. и в. с. отъ 12 Августа 1883 г. № 4478) и 4) о судоходныхъ сборахъ (ежегодное требованіе Статистическаго Отдѣла мѣстнымъ чинамъ судоходнаго надзора).

Имѣя въ виду происходящія нерѣдко перемѣны въ составѣ судоходныхъ дистанцій и участковъ мѣстнаго надзора, а также въ устаиовленіи пунктовъ, гдѣ производится записъ, Статистическій Отдѣлъ, озабочиваясь правильнымъ и своевременнымъ полученіемъ свѣдѣній, доставляемыхъ ему непосредственно начальниками мѣстнаго судоходнаго надзора, проситъ Правленіе:

1) доставить въ Отдѣлъ, по прилагаемой при семь формѣ, списокъ чиновъ мѣстнаго судоходнаго надзора, которые обязаны доставлять непосредственно въ Статистическій Отдѣлъ указанныя выше (п. п. 1—4) свѣдѣнія.

и 2) сообщать на будущее время своевременно Статистическому Отдѣлу о всѣхъ послѣдующихъ противъ этого списка перемѣнахъ.

СПИСОКЪ

начальниковъ судоходныхъ дистанцій и другихъ чиновъ мѣстнаго судоходнаго надзора, на которыхъ возложено непосредственное доставленіе въ Статистическій Отдѣлъ нижеуказанныхъ статистическихъ свѣдѣній.

1) О вновь появившихся въ плаваніи судахъ. (Циркуляръ 28 Февраля 1890 г. № 333).

2) О грузившихся и разгрузившихся судахъ, плотахъ и грузахъ. (Приказъ 24 Марта 1859 г. № 46).

3) О происшествіяхъ съ судами и плотами на внутр. водн. путяхъ. (Приказъ 12 Августа 1883 г. № 4478).

4) О судоходныхъ сборахъ. (Ежегодныя требованія).

Наименованіе чиновъ мѣстнаго судоходнаго над- зора, съ указаніемъ пунк- та ихъ пребыванія.	Названіе пунктовъ или участковъ за- вѣдыванія, съ ука- заніемъ въ послѣд- немъ случаѣ кон- цевыхъ пунктовъ участка.	Указаніе рода доставляемыхъ вышепоименован- ныхъ свѣдѣній.
---	---	---

4. 1894 г. Марта 11-го. Собраніе Узакоеній и Распоряженій
Правительства № 34, ст. 255.—Объ установленіи въ пользу г. Ба-
тума сбора съ перевознаго промысла.

ЕГО ИМПЕРАТОРСКОЕ ВЕЛИЧЕСТВО воспослѣдовавшее
мнѣніе въ Общемъ Собраніи Государственнаго Совѣта, объ
установленіи въ пользу г. Батума сбора съ перевознаго про-
мысла, В ы с о ч а й ш е утвердить соизволить и повелѣть не-
полнить.

Подписалъ: Предсѣдатель Государственнаго Совѣта *МИХАИЛЬ*.

1 февраля 1894 года.

МНѢНІЕ ГОСУДАРСТВЕННОГО СОВѢТА.

Выцисано изъ журналовъ Со-
единенныхъ Департаментовъ
Государственной Экономіи и
Законовъ, 9 декабря 1893 го-
да и Общаго Собранія, 17 ян-
варя 1894 г.

Государственный Совѣтъ, въ Соединен-
ныхъ Департаментахъ Государственной Эко-
номіи и Законовъ и въ Общемъ Собраніи,
разсмотрѣвъ представленіе Министра Вну-
треннихъ Дѣлъ объ установленіи въ пользу
г. Батума сбора съ перевознаго промысла,
мнѣніемъ положилъ.

1. Разрѣшить обществу управленію г. Батума взи-
мать, въ пользу доходовъ онаго, денежный сборъ съ лицъ,
занимающихся перевозомъ людей и товаровъ въ Батумской
бухтѣ, въ размѣрѣ не свыше семи рублей въ годъ съ фелюговъ,
баркасовъ и другихъ мелкихъ судовъ, поднимающихъ до 500
пудовъ, тридцати пяти рублей съ судовъ, поднимающихъ отъ
500 до 2000 пудовъ, и ста рублей съ судовъ, поднимающихъ
2000 пудовъ.

II. Отъ платежа сбора освободить: а) всякаго рода казенныя суда, употребляемыя для казенныхъ надобностей; б) суда, прибывающія въ городъ съ товарами и не остающіяся въ немъ, по разгрузкѣ, для занятія перевознымъ промысломъ, и в) лодки, содержимыя при коммерческихъ судахъ, а равно лодки, употребляемыя жителями г. Батума для собственныхъ надобностей и не приносящія владѣльцамъ ихъ дохода.

III. Относительно взиманія сбора установить слѣдующія главные основанія:

1) Сборъ уплачивается по полугодіямъ, начало и конецъ конхъ опредѣляются, сообразно мѣстнымъ условіямъ, городской думою, о чемъ объявляется во всеобщее свѣдѣніе не ранѣе, какъ за мѣсяць до назначенныхъ для платежа сбора сроковъ.

2) Городской Думѣ предоставляется раздѣлять суда на разряды и назначать для каждаго разряда особый окладъ, но съ тѣмъ, чтобы оклады эти не превышали опредѣленныхъ въ отд. I высшихъ размѣровъ обложенія.

3) Обязанныя платежемъ сбора лица, въ случаѣ неисправнаго взноса онаго, подвергаются, независимо отъ взысканія неоплаченнаго оклада, денежной, въ доходъ города, пенѣ, въ опредѣленномъ Городскою Думою размѣрѣ, который не долженъ превышать пятидесяти процентовъ съ суммы, остающейся въ педонимѣ.

5. 1894 г. Марта 16-го Циркуляръ Департамента и в. с. Правленіемъ Округовъ № 2298. — О погашеніи гербовыхъ маронъ приборомъ Розенблата.

Министромъ Финансовъ признано необходимымъ ввести дополнительное, сверхъ установленнаго закономъ, погашеніе гербовыхъ марокъ всѣми правительственными установленіями и должностными лицами съ предоставленіемъ выбора и примѣненія, въ каждомъ отдѣльномъ случаѣ, того или другого способа изъ числа предложенныхъ Министромъ Финансовъ ближайшему усмотрѣнію самихъ присутственныхъ мѣстъ, или должностныхъ лицъ. Таковое же дополнительное погашеніе гербовыхъ марокъ признано Министромъ Финансовъ, по согла-

пенію съ Государственнымъ Контролемъ, необходимымъ произвести и на документахъ, хранящихся въ архивахъ всѣхъ вѣдомствъ, предварительно продажи ихъ частнымъ лицамъ, а также и на всѣхъ документахъ, выданныхъ одними частными лицами другимъ, если документы эти будутъ представлены по тому или другому случаю въ какое либо установленіе, напримѣръ, въ видѣ приложенія къ прошенію, или жалобѣ, къ качествѣ оправдательныхъ къ отчетности документовъ и т. п., причемъ, однако, означенное дополнительное погашеніе марокъ не должно исключать обязанности частныхъ лицъ и учреждений погашать марки на выдаваемыхъ ими документахъ установленнымъ въ Гербовымъ Уставѣ порядкомъ и избавлять лицъ, виновныхъ въ уклоненіи отъ сей обязанности отъ законной отвѣтственности.

По всестороннемъ обсужденіи всѣхъ предложенныхъ Г. Министромъ Финансовъ способовъ дополнительнаго погашенія гербовыхъ марокъ—Его Высокопревосходительство Г. Министръ Путей Сообщенія изволилъ остановиться на приборѣ, изобрѣтенномъ фармацевтомъ Розенблатомъ, какъ наиболѣе удобномъ и дешево стоящемъ.

Поставляя о семъ въ извѣстность, Департаментъ, по приказанію Г. Министра Путей Сообщенія, предлагаетъ всѣмъ правительственнымъ установленіямъ и должностнымъ лицамъ вѣдомства Департамента Шоссейныхъ и водяныхъ Сообщеній пыгѣ же ввести дополнительное, сверхъ установленнаго закономъ, погашеніе гербовыхъ марокъ, при помощи указаннаго прибора Розенблата.

6. 1894 г. Марта 20-го. Циркуляръ Канцеляріи Министра П. С. Правленія въ Округахъ № 2183.— О предоставленіи центральнымъ учрежденіямъ М. П. С. входить къ г. Министру съ представленіями отѣтокъ объ особо вывающихся трудахъ и заслугахъ инженеровъ, для внесенія въ формулярные ихъ списки.

По приказанію бывшаго Министра Путей Сообщенія Гепераль Адъютанта Посѣта, циркуляромъ Канцеляріи Мини-

стра отъ 24 Ноября 1884 г. за № 7814 предложено было всѣмъ мѣстнымъ начальствующимъ лицамъ доставить въ подлежащія департаменты и въ Управление казенныхъ желѣзныхъ дорогъ подробныя свѣдѣнія объ исполненныхъ подчиненными имъ инженерами болѣе важныхъ проектахъ и работахъ, для внесенія сихъ свѣдѣній въ формулярные о службѣ инженеровъ списки.

Полученныя отъ мѣстныхъ учреждений свѣдѣнія Департаменты и Управление казенныхъ желѣзныхъ дорогъ должны были, со своими заключеніями и вмѣстѣ съ подобными же свѣдѣніями о работахъ, состоящихъ подъ непосредственнымъ ихъ начальствомъ инженеровъ, передать въ Канцелярію Министра, которой поручено было сгруппировать весь полученный матеріалъ по родамъ занятій инженеровъ и внести оный, при особомъ докладѣ, въ Совѣтъ Министерства для разсмотрѣнія и установленія къ надлежащему руководству правилъ: какіе именно исполненные инженерами путей сообщенія проекты и работы должны быть впредь вносимы въ формулярные ихъ списки.

По разсмотрѣніи доклада по сему предмету Канцеляріи Министра, Совѣтъ Министерства Путей Сообщенія, съ своей стороны, призналъ желательнымъ, чтобы въ формулярные списки инженеровъ путей сообщенія вносились, между прочимъ, и отмѣтки объ исполненныхъ ими особо-выдающихся работахъ и проектахъ, и другихъ заслуживающихъ особаго вниманія трудахъ и заслугахъ въ области специальной ихъ дѣятельности, но не иначе какъ съ особаго, каждый разъ, разрѣшенія Министра Путей Сообщенія. Ввиду сего Совѣтъ журналомъ отъ 4 Марта 1894 г. за № 30 положилъ: въ отмѣнку циркуляра Канцеляріи Министра Путей Сообщенія отъ 27 Ноября 1884 г. за № 7814 предоставить центральнымъ учреждениямъ Министерства Путей Сообщенія входить къ Г. Министру съ представленіями о внесеніи въ формулярные списки подлежащихъ инженеровъ путей сообщенія отмѣтокъ объ особо выдающихся трудахъ и заслугахъ въ области инженерной ихъ дѣятельности.

7. 1894 г. Марта 31-го. Распоряженія Мин ва П. С. по Депар-ту ж. д. № 5537.—Циркуляръ Депар-та ж. д. Управленію казенныхъ ж. д., совѣтамъ управленій и правленіямъ обществъ частныхъ ж. д., начальникамъ казенныхъ ж. д., директорамъ и управляющимъ частныхъ ж. д. объ упраздненіи нѣкоторыхъ водомѣрныхъ постовъ и учрежденіи новыхъ,—при ж. дор. мостахъ № 5537

При циркулярѣ бывшаго Техническо-Инспекторскаго Комитета желѣзныхъ дорогъ отъ 4 ноября 1877 г. за № 10748 объявлена была вѣдомость водомѣрнымъ постамъ при желѣзнодорожныхъ мостахъ.

Нѣкоторые изъ сихъ мостовъ нынѣ упразднены и вмѣстѣ съ тѣмъ учреждены новые водомѣрные посты.

Нынѣ дѣйствующіе посты показаны въ нижеслѣдующей вѣдомости:

В ъ Д О М О С Т Ь

нынѣ дѣйствующихъ, состоящихъ въ вѣдѣніи жел. дорогъ, водомѣрныхъ постовъ при желѣзнодорожныхъ мостахъ.

А. ПРИ МОСТАХЪ КАЗЕННЫХЪ ЖЕЛ. ДОРОГЪ.

Наименованіе дорогъ и рѣкъ, на коихъ посты находятся.	Рядъ постовъ	Время учрежденія постовъ.		
I. Варшаво-Тирапольская—р. Зап.-Бугъ (ст. Грестъ-Литовскъ).	II	съ января 1884 г.		
II. Либаво-Ромоноккая. . .	{	1) р. Березина (ст. Бобруйскъ). . .	I	„ „ 1880 „
		2) „ Сожь (ст. Гомель) . . .	II	„ марта 1878 „
		3) „ Десна (ст. Макошино. . .	II	„ апрѣля 1879 „
III. Московско-Куроккая. . .	{	1) р. Ока (ст. Серпуховъ) . . .	II	„ „ 1878 „
		2) „ Зуша (ст. Мценскъ) . . .	II	„ марта „ „

Наименованіе дорогъ и рѣкъ, на коихъ посты находятся.	Рез- рядъ по- стовъ.	Время учрежденія постовъ.
IV. Московско-Нижегородск.	<ul style="list-style-type: none"> 1) р. Клязьма (ст. Ковровъ) . . . П 2) » » (ст. Гороховецъ). . . П 	<ul style="list-style-type: none"> съ марта 1878 г. „ апрѣля „ „
V. Николаевская	<ul style="list-style-type: none"> 1) » Волховъ (ст. Волховъ) . . . П 2) » Мста (ст. Веребье). . . П 3) » Тверца. П 4) » Волга (ст. Тверь) . . . I 	<ul style="list-style-type: none"> „ „ „ „ „ марта „ „ „ „ „ „ „ января „ „
VI. Оронбургская	<ul style="list-style-type: none"> 1) » » (ст. Батраки) . . . I 2) » Самара (на 118 вер.). . . П 3) » » (на 260 вер.). . . П 4) » Сакмара (на 502 вер.) . . П 	<ul style="list-style-type: none"> „ „ „ „ „ марта „ „ „ „ „ „ „ „ „ „
VII. Орлово-Витбокал.	<ul style="list-style-type: none"> 1) » Десна (ст. Брянскъ) . . . П 2) » Днѣпръ (ст. Смоленскъ) . . I 3) » Зап.-Двина (ст. Витебскъ) . П 	<ul style="list-style-type: none"> „ „ „ „ „ января „ „ „ марта „ „
VIII. Рязово-Вязомакая — р. Волга (ст. Ржевъ).	P	„ „ 1890 г.
IX. Омб.-Варшавская	<ul style="list-style-type: none"> 1) р. Вилия (на 621 вер.) . . . П 2) Зап. Бугъ (ст. Малкинъ). . . I 	<ul style="list-style-type: none"> „ февраля 1878 г. „ января „ „
X. Ошераво-Вязомакая.	<ul style="list-style-type: none"> 1) » Ока (ст. Алексинъ). . . П 2) » Цна (ст. Моршанскъ). . . П 3) » Сура (ст. Чусовая). . . I 	<ul style="list-style-type: none"> „ апрѣля „ „ „ марта „ „ „ „ 1886 г.
XI. Уральская	<ul style="list-style-type: none"> 1) » Чусовая (ст. Чусовая). . . I 2) » Тура (жел. дор. пристань) . П 	<ul style="list-style-type: none"> „ апрѣля 1878 г. „ января 1888 г.
XII. Харьковско Николаевская — р. Днѣпръ (ст. Кременчугъ) . . .	I	„ „ 1878 г.
Итого въ вѣдѣніи казенныхъ жел. дорогъ	28	постовъ.
Изъ числѣ коихъ 8 постовъ	I	разряда.

В. ПРИ МОСТАХЪ ЧАСТНЫХЪ ЖЕЛ. ДОРОГЪ.

Наименованіе дорогъ и рѣкъ, на коихъ посты находятся.	Рав- рядъ пос- товъ,	Время учрежденія постовъ.
I. Кіево-Воронежская—р. Дѣпръ (ст. Кіевъ).	I	съ декабря 1889 г.
II. Ловово-Севастопольская—р. Самара.	II	„ февраля 1878 г.
III. Московско-Вротокая	I	„ января „ г.
	I	„ „ „ „
	I	„ „ 1889 г.
IV. Московско-Кавказская	I	„ апр. 1880 г. II р.
	II	„ 1886 г. I разр. „ іюля 1892 г.
V. Новгородская—р. Шелонь (на 115 вер.).	II	„ августа 1892 г.
VI. Ростово-Владикавказская—р. Донъ (ст. Ростовъ).	I	„ января 1878 г.
VII. Рыбинско-Вологовская—р. Волга (ст. Ростовъ)	II	„ марта „ „
VIII. ЮГО-ЗАПАДНЫЯ:		
а) Грязе-Царицынская	II	„ „ „ „
	II	„ „ „ „
б) Коалово-Боров. Ростов.—р. Сѣв. Донецъ (ст. Каменская).	II	„ февраля 1879 г.
IX. ЮГО-ЗАПАДНЫЯ:		
уч. Вроть-Грязе—р. Бобръ (ст. Осовцы)	II	„ „ 1878 „
» Кіевъ-Вроть—р. Муховетъ	II	„ апрѣля „ „
» Радѣльная-Кичиневъ—р. Дѣстръ (ст. Бендеры).	I	„ января „ „

**8. 1894 г. Апрѣля 8-го. Собраніе Указоненій и Распоряженій
Правительства № 50 ст. 391.—Объ устройствѣ срочнаго почтово-
пассаж. пароходства по р. Ленѣ.**

ЕГО ИМПЕРАТОРСКОЕ ВЕЛИЧЕСТВО воспослѣдовавшее
миѣніе въ Общемъ Собраніи Государственнаго Совѣта, объ
устройствѣ срочнаго почтово-пассажирскаго пароходства по р.
Ленѣ, Высочайше утвердило соизволило и повелѣло исполнить.

Подписалъ: Предсѣдатель Государственнаго Совѣта *МИХАИЛЬ*.

22 февраля 1894 года.

МНѢНІЕ ГОСУДАРСТВЕННОГО СОВѢТА.

Выписано изъ журналовъ Со-
единенныхъ Департаментовъ
Государственной Экономіи и
Законовъ, 30 декабря 1893 го-
да и Общаго Собранія, 14 ян-
варя 1894 г.

Государственный Совѣтъ, въ Соеди-
ненныхъ Департаментахъ Государственной Эко-
номіи и Законовъ и въ Общемъ Собраніи,
разсмотрѣвъ представленіе Министра Путей
Сообщенія объ устройствѣ срочнаго почтово-
пассажирскаго пароходства по р. Ленѣ,
мнѣніемъ положилъ.

I. Предоставить Иркутскому Генералъ-Губернатору заклю-
чить договоръ объ устройствѣ и содержаніи срочнаго почтово-
пассажирскаго пароходства по р. Ленѣ съ предпринимателемъ
Нижнеудинскимъ купцомъ Н. Е. Гловымъ, срокомъ на двѣ-
надцать лѣтъ, начиная съ 1894 г., согласно выработаннымъ
Министерствомъ Путей Сообщенія проектамъ основныхъ усло-
вій, направленнымъ по преподаннымъ Государственнымъ
Совѣтомъ указаніямъ, съ выдачею названному предпринима-
телю изъ казны; а) порейсовой платы, въ размѣрѣ не свыше
пятидесяти пяти тысячъ рублей въ годъ въ теченіи пер-
выхъ двухъ лѣтъ содержанія пароходства и не свыше *шести-*
десяти тысячъ рублей въ годъ въ теченіе остальныхъ десяти
лѣтъ, и б) безпроцентной ссуды въ *шестьдесятъ тысячъ* руб-
лей, подлежащей погашенію въ теченіи шестилѣтняго срока,
считая со времени выдачи оной, ежегодно равными частями
по десяти тысячъ рублей, съ удержаніемъ сихъ денегъ изъ
первыхъ въ каждомъ году платежей порейсовой платы.

II. Сумму, потребную на выдачу предпринимателю сроч-
наго почтово-пассажирскаго пароходства по р. Ленѣ порей-
совой платы (п. а отд. I), вносить съ 1895 года по 1905 годъ
включительно въ подлежащія подраздѣленія расходныхъ смѣтъ
Департамента Торговли и Мануфактуръ, а въ 1894 г. отнести
расходъ какъ по выдачѣ означенной платы, такъ и указанной
въ п. б. отд. I безпроцентной ссуды, на сбереженіе отъ ассиг-
нованнаго на этотъ годъ по смѣтѣ Главнаго Управленія
Почтъ и Телеграфовъ кредита на содержаніе почтовыхъ стан-
цій приленскаго тракта; недостающую же засимъ сумму обра-
тить на счетъ ассигнованія по государственной росписи того
же года, на расходы, не предусмотрѣнные смѣтами, на экстрен-
ныя въ теченіе года надобности.

9. 1894 г. Апрель 11-го. Собрание Узаконеній и Распоряженій Правительства ст. 429. — **Объ утверженіи Правиль сплава лѣса по бассейну р. Луги.**

Министръ Путей Сообщенія 10 августа 1893 года представилъ въ Правительствующій Сенатъ, для распубликованія утвержденныя имъ, на основаніи примѣчанія 2-го къ ст. 89 Устава Путей Сообщенія (по прод. 1886 г.), нижеслѣдующія правила сплава лѣсныхъ матеріаловъ по бассейну р. Луги.

П Р А В И Л А

СПЛАВА ЛѢСНЫХЪ МАТЕРІАЛОВЪ ПО БАССЕЙНУ Р. ЛУГИ.

§ 1. Лѣсопромышленники, имѣющіе заготовки лѣса по р. Лугѣ, рѣкамъ и рѣчкамъ, имѣющимъ съ нею сообщеніе, и древопромышленники, желающіе сплавать дрова розсыпью по названнымъ рѣкамъ, обязаны ежегодно, не позже 15 февраля, подать о томъ лично, или чрезъ своихъ довѣренныхъ, объявленіе завѣдывающему сплавомъ по упомянутымъ рѣкамъ Начальнику Лужской судоходной дистанціи, съ указаніемъ каждымъ изъ нихъ мѣстности и количества заготовленныхъ ими бревенъ и дровъ.

Примѣчаніе. На время сплава въ помощь завѣдывающему полагаются три десятника, указаніе мѣста пребыванія конхъ, а равно и назначеніе на должность и отрѣшеніе отъ таковой предоставляется усмотрѣнію завѣдывающаго сплавомъ.

Десятники носятъ Высочайше утвержденную форму съ присвоенной ихъ званію бляхой на лѣвой стороне груди и обязаны имѣть при себѣ экземпляръ сихъ правилъ.

§ 2. Лица, подавшія, согласно предъидущему параграфу объявленія, собираются до начала сплава, но не позже 1 марта, на совѣщаніе въ г. Ямбургѣ. На такомъ совѣщаніи лѣсопромышленники составляютъ условія, въ которыя, съ общаго согласія, вносятъ все то, на что они найдутъ необходимымъ и цѣлесообразнымъ согласиться по отношенію къ производству сплава. Результатъ сего соглашенія заносится, за общою подписью всѣхъ участвующихъ въ сплавѣ, въ протоколъ, подлежащій передачѣ завѣдывающему сплавомъ Начальнику Лужской судоходной дистанціи, который, кромѣ того, отбираетъ, согласно ст. 251 Уст. Путей Сообщенія, отъ лѣсо- и древопромышленниковъ подписки въ томъ, что они обязуются безпрекословно исполнять все, что постановлено въ собраніи и въ настоящихъ правилахъ.

§ 3. На названномъ собраніи лѣсопромышленники избираютъ одного или иѣсколькихъ довѣренныхъ отъ себя коммисіонеровъ по сплаву, къ которымъ судоходное начальство обращается со всеѣми, касающимися сплава распоряженіями.

§ 4. Началомъ сплава считается время, когда, по вскрытіи рѣкъ, онѣ очистятся отъ льда, о чемъ Начальникомъ Лужской дистанціи объявляется коммисіонерамъ письменно и, кромѣ того, прибываются объявленія: 1) на р. Оредежѣ, въ с. Ямъ-Тесово, на пароходной пристани, 2) на р. Лугѣ, въ г. Ямбургѣ и 3) на Лужской пристани близъ деревни Куземкино.

Примѣчаніе. Лѣсопромышленникъ, не прибывшій на общее собраніе или не приславшій въ опое своего довѣреннаго (§ 2), подчиняется всеѣмъ выработаннымъ въ названномъ собраніи условіямъ. Въ случаѣ желанія кого либо изъ промышленниковъ сплавить свои дрова и бревна отдѣльно отъ общественнаго сплава, то таковой можетъ быть начать лишь по окончаніи общественной гонки и въ отдѣльныхъ запаняхъ, которыя разрѣшается держать закрытыми не болѣе 7 дней.

При смѣшеніи лѣсныхъ матеріаловъ таковыхъ сплавщиковъ съ общественнымъ лѣсомъ и дровами означенные лѣсовладѣльцы обязаны подчиниться всеѣмъ постановленіямъ упомянутого совѣщанія.

§ 5. Сплавъ лѣсныхъ матеріаловъ по рѣкамъ бассейна р. Луги допускается розсыпью съ тѣмъ: 1) чтобы по р. Оредежу, отъ с. Ямъ-Тесово до впаденія ея въ р. Лугу и отъ сего послѣдняго пункта до пересѣченія р. Луги Варшавскою желѣзною дорогою бревна сплавлялись въ плотахъ, а дрова въ кошеляхъ; 2) чтобы по р. Лугѣ отъ Сандовской запани (§ 6) слѣдовали розсыпью только дрова, и 3) чтобы по р. Россони дозволялось сплавлять бревна не иначе, какъ въ плотахъ.

Что касается сплавляемыхъ по р. Лугѣ къ Нарвскому порту бревенъ въ плотахъ и гонкахъ въ перемежку съ дровами, то сіи послѣднія при входѣ въ р. Россонь выбираются изъ-подъ остановившихся плотовъ за счетъ дровопромышленниковъ и спускаются ими по р. Лугѣ къ Куземкинской запани.

§ 6. Лѣсопромышленники устраиваютъ на р. Лугѣ двѣ обязательныя запани: 1) въ колѣнѣ Санда, противъ деревни Орлы—для сортировки бревенъ и сплотки ихъ въ плоты и гонки; названная запань можетъ быть устроена поперечная, но съ тѣмъ, чтобы въ ней были устроены ворота и два продольныхъ отвода, удерживающіе лѣсной матеріаль у береговъ и оставляющіе свободный проходъ для судовъ и плотовъ,

направляющихся къ лежащимъ ниже Саидовской запави пристанямъ, и 2) у Лужской пристани близъ деревни Куземкиной—для выгрузки лѣсныхъ матеріаловъ на бечевникъ, сортировки дровъ и погрузки ихъ на суда; Куземкинская запавь должна быть продольною и занимать не болѣе $\frac{1}{2}$ ширины рѣки: приче́мъ остальное пространство должно быть свободно для безпрепятственнаго прохода судовъ и плотовъ.

Примѣчаніе 1. Лѣсопромышленникамъ, пожелающимъ, кромѣ двухъ вышеупомянутыхъ запавей, устроить другія, разрѣшается устраивать на судоходныхъ участкахъ р. Луги, Оредежа и Россони только продольныя—съ соблюденіемъ условій, предписанныхъ для Куземкинской запави; устройство же поперечныхъ запавей, кромѣ Саидовской, безусловно воспрещается.

Примѣчаніе 2. За прорывъ запавей, кромѣ исправленія ихъ на свой счетъ и возмѣщенія убытковъ, которые могутъ быть причинены пароходамъ, судамъ, пристанямъ, мостамъ и другимъ сооруженіямъ, виновные подвергаются штрафамъ на основаніи ст. 77 уст. о наказан., налагаемыхъ мировыми судьями.

§ 7. Сплавъ лѣсныхъ матеріаловъ по рѣкамъ Лужскаго бассейна производится непрерывно; остановка во время пути допускается только въ продолженіе двухъ сутокъ для образованія партій.

Кромѣ того, признаются законными остановки, вызванныя физическою невозможностью дальнѣйшаго сплава, вследствие противныхъ вѣтровъ или окончательнаго обмеленія рѣки. Въ послѣднемъ случаѣ лѣсной матеріалъ выгружается на берегъ средствами владѣльцевъ партій.

§ 8. Какъ на запавяхъ, такъ и по всему протяженію рѣкъ, по указанію мѣстнаго судоходнаго начальства, лѣсопромышленники обязаны содержать на свой счетъ постоянныхъ рабочихъ во все время сплава—въ числѣ опредѣляемомъ особыми нарядами Начальникомъ Лужской судоходной дистанціи.

Рабочіе предназначаются не только для оттягиванія лѣсныхъ матеріаловъ съ судоваго хода, но и для предупреденій какъ остановокъ лѣса въ изгибахъ рѣки, на порогахъ и отмеляхъ, такъ и образованія заломовъ.

Въ случаѣ неисполненія лѣсопромышленниками вышеупомянутыхъ нарядовъ Начальникъ дистанціи немедленно принимаетъ необходимое число рабочихъ за счетъ владѣльцевъ партій.

§ 9. Во время сплава лѣсныхъ матеріаловъ розсыпью, затрудняющаго движеніе судовъ, сплавщики обязаны проводить безостановочно своими рабочими каждое судно, попавшее въ заломъ, безъ всякаго за то вознагражденія.

§. 10. Лѣсной матеріалъ, сплаваемый къ временнымъ пристанямъ на рѣкахъ бассейна р. Луги, долженъ быть, по прибытіи на мѣсто назначенія, прижатъ къ берегу продольными запанями и въ теченіе 7 дней выгруженъ на бечевникъ или поставленъ на такое мѣсто, гдѣ бы онъ не препятствовалъ постановкѣ общественныхъ запаней, а равно выгрузкѣ и нагрузкѣ какъ лѣсныхъ матеріаловъ, такъ и другихъ товаровъ.

§ 11. Дрова и бревна должны быть сложены на бечевникахъ такъ, чтобы бечевому ходу не было ни малѣйшаго препятствія. Для этого вездѣ оставляется свободная полоса бечевника не менѣе двухъ сажень ширины отъ гребня, а ниже гребня, по откосу бечевника, дрова и бревна складываются не выше бечеваго хода; при неисполненіи сего, — дрова и бревна будутъ приведены въ должный порядокъ распоряженіемъ судоходнаго начальства на счетъ виновныхъ.

Примѣчаніе. На основаніи ст. 359 Уст. Пут. Сообщ. изд. 1957 г. прибрежные жители не имѣютъ права препятствовать лѣсопромышленникамъ безвозмездно пользоваться бечевникомъ для нуждъ сплава.

§ 12. Для провѣрки количества сплавленныхъ дровъ и бревенъ коммисіонеры по сплаву еженедѣльно и, независимо сего, во всякое время—по требованію судоходнаго начальства, доставляютъ ему свѣдѣнія, сколько выгружено дровъ и бревенъ на берега въ мѣстахъ ихъ назначенія.

§ 13. По окончаніи выгрузки бревенъ и дровъ на берегъ въ мѣстахъ ихъ назначенія, промышленники обязаны приступить къ выемкѣ изъ рѣкъ топляковъ, для чего назначается имъ срокъ *десять* дней,

Если же промышленники сего сами не исполняютъ въ означенный срокъ, то завѣдывающій сплавомъ распоряжается объ очисткѣ русла рѣки отъ топляковъ на счетъ промышленниковъ, предоставляя послѣднимъ самыя топляки, по не принимаемая на себя ни храненія, ни передачи ихъ участникамъ сплава.

§ 14. За нарушеніе правилъ для сплава дровъ и бревенъ виновные подвергаются денежному взысканію не свыше *пя-*

тдесяти рублей, по ст. 77 уст. о наказ., налагаемыхъ мир. суд., порядкомъ указаннымъ въ ст.ст. 1225—1259 Уст. угол. судопроизводства, пзд. 1876 г.

Примѣчаніе. Взъсканныя штрафныя деньги поступаютъ въ земскій по губерніи капиталъ на устройство мѣсть заключеній для подвергаемыхъ аресту по приговорамъ мировыхъ судей.

10. 1894 г. Мая 13-го. *Собраніе узаконеній и распоряженій Правительства № 72, ст 508.*—О преобразованіи Комитета для представленія къ Высочайшимъ наградамъ въ Комитетъ о службѣ чиновъ гражданскаго вѣдомства и о наградахъ и объ утвержденіи Положенія о производствѣ дѣлъ по инспекторской части гражданскаго вѣдомства и штата служащихъ въ инспекторскомъ Отдѣлѣ Собственной Е. И. В. Канцеляріи.

Въ Божѣ почившій Императоръ Николай Павловичъ въ Монаршемъ попеченіи о гражданскихъ чинахъ Имперіи во всемъ, касающемся устройства государственной ихъ службы, призналъ за благо усвоить Собственному руководству завѣдываніе еими чинами въ полномъ ихъ составѣ и вѣдѣствіе сего Именнымъ Указомъ, даннымъ Правительствующему Сенату 5-го сентября 1846 года, повелѣлъ учредить при бывшемъ 1-мъ Отдѣленіи Собственной Его Величества Канцеляріи Инспекторскій Департаментъ гражданскаго вѣдомства для производства въ ономъ дѣлъ по опредѣленію и увольненію чиновниковъ отъ службы, повышенію чинами, утвержденію въ должностяхъ и по другимъ предметамъ, на основаніи Высочайше утвержденного положенія. Означенный Департаментъ упраздненъ былъ Именнымъ Указомъ 6-го іюня 1858 года въ томъ предположеніи, что послѣдовавшія разныя измѣненія въ постановленіяхъ о службѣ гражданской, а также допущенныя Указомъ 28-го января 1852 года облегченія при сокращеніи перечнеки и, въ особенности, установленіе въ 1856 году одинаковыхъ для всѣхъ состоящихъ въ гражданской службѣ сроковъ для производства въ чины, значительно упростили самый порядокъ производства дѣлъ по завѣдыванію гражданскими чинами. По упраздненіи Инспекторскаго Департамента обязанности оного распредѣлены были между Правительствующимъ Сенатомъ, центральными и губернскими учрежденіями, и, такимъ образомъ, прекращено было общее

наблюденіе за точнымъ исполненіемъ устава о гражданской службѣ и за примѣненіемъ относящихся къ сему предмету постановленій, потому естественно устранилось и однообразіе въ направленіи дѣлъ, касающихся службы гражданскихъ чиновниковъ. Послѣдствіемъ указанной мѣры, какъ усмотрѣно Н а м и изъ восходящихъ до Н а с ѣ дѣлъ, явился цѣлый рядъ уклоненій отъ дѣйствующихъ правилъ о прохожденіи гражданской службы и такія измѣненія, которыя, находясь въ противорѣчій съ основными постановленіями законодательства о службѣ, вносятъ въ таковое не предусмотрѣнныя имъ начала. Въ виду всего вышеизложеннаго Мы признали необходимымъ подчинить непосредственному Н а ш е м у руководству и паблюденію все дѣла, касающіяся завѣдыванія гражданскими чинами Имперіи въ полномъ ихъ составѣ, сосредоточивъ дѣлопроизводство по симъ дѣламъ въ Собственной Н а ш ей Канцеляріи, съ тѣмъ, чтобы все представленія по инспекторской части вносимы были на разсмотрѣніе Комитета для представленій къ В ы с о ч а й ш и м ѣ наградамъ, которому впредь именоваться Комитетомъ о службѣ чиновъ гражданского вѣдомства и о наградахъ. Утвердивъ нынѣ препровождаемое при семъ положеніе о производствѣ дѣлъ по инспекторской части гражданского вѣдомства, а также штатъ инспекторскаго Отдѣла Собственной Н а ш ей Канцеляріи, п о в е л ѣ в а е м ѣ привести его въ дѣйствіе съ 1-го ноября сего года.

Правительствующій Сенатъ не оставитъ сдѣлать надлежащее по сему предмету распоряженіе.

П О Л О Ж Е Н І Е

о производствѣ дѣлъ по инспекторской части гражданского вѣдомства.

1. Завѣдываніе инспекторскою частію по гражданскому вѣдомству сосредоточивается въ Собственной Ег о И м п е р а т о р с к а г о В е л и ч е с т в а Канцеляріи.

2. Все дѣла, касающіяся инспекторской части вносятся Управляющимъ названною Канцеляріею въ Комитетъ о службѣ чиновъ гражданского вѣдомства и о наградахъ. Сей Комитетъ, въ силу В ы с о ч а й ш и х ѣ указа и повелѣнія отъ 27-го февраля 1892 года, состоитъ подъ предсѣдательствомъ

Канцлера Императорскихъ и Царскихъ орденовъ, въ отсутствіи коего обязанности его исполняетъ Управляющій Собственною Его Величества Канцелярією.

3. Заключенія Комитета, изложенныя въ журналахъ и особыхъ всенподданнѣйшихъ докладахъ подносятся на Высочайшее благоусмотрѣніе Управляющимъ Собственною Его Императорскаго Величества Канцелярією. По дѣламъ, имѣющимъ отношеніе до устройства инспекторской части, а равно по другимъ принципиальнымъ вопросамъ, могущимъ возникнуть въ Комитетѣ, предсѣдатель оного входитъ со всенподданнѣйшими къ Его Императорскому Величеству докладами.

4. Производство по дѣламъ, вносимымъ въ Комитетъ о службѣ чиновъ гражданскаго вѣдомства и о наградахъ, возложено на Инспекторскій Отдѣлъ Собственной Его Императорскаго Величества Канцеляріи, которымъ завѣдуетъ Помощникъ Управляющаго означенною Канцелярією на правахъ директора департамента.

5. Обо всѣхъ перемѣнахъ въ служебномъ положеніи должностныхъ лицъ гражданскаго вѣдомства, какъ то: о поступленіи на службу и увольненіи отъ нея, о назначеніи на должность и увольненіи отъ нея, о производствѣ въ чины за выслугу лѣтъ, и о Всемилостивѣйшихъ наградахъ отдается одинъ общій по Имперіи Высочайшій приказъ.

6. Независимо отъ сего и согласно установленному порядку, должностныя лица первыхъ четырехъ классовъ опредѣляются, перемѣщаются и увольняются на основаніи Императорскихъ Высочайшихъ указовъ Правительствующему Сенату.

7. Проекты Высочайшихъ приказовъ и указовъ составляются въ Инспекторскомъ Отдѣлѣ Собственной Его Императорскаго Величества Канцеляріи и подносятся Управляющимъ Канцелярією на Монаршее утвержденіе. По Высочайшемъ ихъ утвержденіи, указы эти контрастируются Управляющимъ Канцелярією Его Величества и препровождаются печатными въ Правительствующій Сенатъ для распубликованія.

8. Никакое должностное лицо гражданского вѣдомства не можетъ считаться назначеннымъ на должность или уволеннымъ отъ нея до восполненія Высочайшаго о семъ приказа. Но подлежащимъ начальствамъ, отъ коихъ зависитъ опредѣленіе къ должности и увольненіе отъ нея, предоставляется и впредь замѣщать вакантныя мѣста по своему усмотрѣнію, въ предѣлахъ предоставленной имъ власти, а равно освобождать отъ исполненія обязанностей по должностямъ и допускать къ сдачѣ дѣлъ—съ тѣмъ, однако, что назначенныя указаннымъ порядкомъ лица считаются назначенными въ томъ только случаѣ, если назначеніе будетъ подтверждено Высочайшимъ приказомъ; причемъ назначеніе это слѣдуетъ считать съ того времени, когда состоялось распоряженіе о возложеніи на данное лицо исполненія обязанностей по должности; лицамъ же уволеннымъ изъясненнымъ порядкомъ можетъ быть выданъ аттестатъ не ранѣе восполненія объ увольненіи Высочайшаго приказа.

9. Означенный въ ст. 8-й порядокъ допущенія къ исправленію должности не касается высшихъ должностныхъ лицъ, кои, по дѣйствующимъ законамъ, опредѣляются Высочайшею властью по представленіямъ подлежащихъ начальствъ. Относительно замѣщенія такого рода должностей Министрамъ и Главноуправляющимъ отдѣльными частями предоставлено входить предварительно со всеподданнѣйшими къ Е.го Императорскому Величеству докладами для поднесенія на Высочайшее благоусмотрѣніе списка предполагаемыхъ къ назначенію кандидатовъ. Затѣмъ, согласно ст. 5 и 6-й настоящаго положенія, проекты приказовъ и указовъ объ упомянутыхъ лицахъ сообщаются Управляющему Собственною Е.го Императорскаго Величества Канцеляріею для внесенія въ установленномъ порядкѣ въ Комитетъ чиновъ гражданского вѣдомства и о наградахъ.

10. Соотвѣтственно ст. 5—7 настоящаго положенія, къ обязанностямъ Инспекторскаго Отдѣла относятся;

а) производство въ чины до пятаго класса включительно за выслугу опредѣленнаго закономъ числа лѣтъ;

б) разсмотрѣніе проектовъ приказовъ о принятіи на службу, объ опредѣленіи къ должностямъ всѣхъ классовъ, о перемѣщеніи по онымъ, объ увольненіи отъ должностей и отъ службы, а равно о переименованіи отставившихъ военныхъ въ гражданскіе чины и о возвращеніи прежнихъ военныхъ чиновъ;

в) собраніе подробныхъ свѣдѣній о службѣ всѣхъ чиновъ занимающихъ классныя должности;

г) составленіе на основаніи дѣйствующихъ штатовъ общаго росписанія классныхъ должностей въ Имперіи;

д) составленіе отзывовъ и заключеній по возникающимъ въ отдѣльныхъ вѣдомствахъ предположеніямъ о мѣропріятіяхъ, имѣющихъ отношеніе къ гражданской службѣ;

е) составленіе списковъ чинамъ первыхъ четырехъ классовъ.

и ж) изданіе адресъ-календаря.

11) Для представленій о производствѣ въ чины за выслугу лѣтъ установлены опредѣленные сроки, которые указаны въ особомъ росписаніи.

11. 1894 г. Мая 19-го. Объявленіе Департамента III. и В. С. (Указат. № 19).—О присвоеніи названій судамъ.

Господинъ Министръ Путей Сообщенія изволилъ приказать присвоить слѣдующія наименованія судамъ, вновь приобрѣтеннымъ Министерствомъ Путей Сообщенія: пароходу, назначенному для службы въ Казанскомъ Округѣ путей сообщенія, — „*Вятка*“ и двумъ землечерпательницамъ, назначеннымъ: для р. Волги, — „*Волжская 1-я*“, и для Сибирскихъ рѣкъ — „*Сибирская 1-я*“.

12 1894 г. Юня 1-го. Приказъ по Минист-ву II. С. № 12.—**О томъ, чтобы при производствѣ техническихъ работъ соображаться: во 1-хъ — съ мѣстными условіями и цѣлями назначенія оныхъ и во 2-хъ въ предварительныхъ смѣтахъ и разцѣнкахъ заботиться о дешевомъ и прочномъ способѣ производства такихъ.**

Господинъ Товарищъ Министра Путей Сообщенія, во время осмотра лѣтомъ 1893 года нѣкоторыхъ водныхъ путей,

сдѣлать замѣчанія относительно производства и стоимости работъ на нихъ. По разсмотрѣннн возбужденныхъ сими замѣчаніями вопросовъ въ Техническомъ Отдѣлѣ Департамента Шоссейныхъ и водяныхъ Сообщеній, оказалось:

во 1-хъ, что многія работы производятся по прежде утвержденнымъ Министерствомъ типамъ и проектамъ, безъ измѣненія ихъ въ тѣхъ случаяхъ, когда условія мѣста, времени и способовъ производства работъ того требуютъ, причемъ влѣдствіе такого шаблоннаго исполненія проектовъ страдаютъ возведенныя сооруженія и постройки, какъ въ отношеніи своей прочности и устойчивости, такъ и въ отношеніи удовлетворенія назначенной имъ цѣли службы. Между тѣмъ, по дѣйствующимъ законамъ, Правленія Округовъ, а по изданнымъ инструкціямъ и особыя Техническія Присутствія по надзору за производствомъ работъ имѣютъ полную возможность избирать, вырабатывать и примѣнять такіе типы сооруженій и проекты цѣлыхъ построекъ и работъ, которые были бы во всѣхъ отношеніяхъ наиболѣе целесообразны;

во 2-хъ, что при опредѣленіяхъ стоимости работъ не принимаются во вниманіе способы, удешевляющіе производство самыхъ работъ, всѣ же подсчеты дѣлаются на основаніи пынъ дѣйствующаго Урочнаго Положенія, во многихъ случаяхъ даже безъ примѣненія болѣе дешевыхъ и выгодныхъ способовъ производства, указанныхъ въ томъ же Урочномъ Положеніи; такъ напр.: не обращается вниманія на то, что при болѣе или менѣе значительномъ количествѣ подлежащихъ забивкѣ свай, употребленіе воротковаго копра можетъ много понизитъ стоимость этой работы, а при очень большомъ количествѣ забиваемыхъ свай можетъ окупиться даже приобретеніе пароваго копра, причемъ коперъ этотъ можетъ служить къ еще большому удешевленію послѣдующихъ работъ по забивкѣ свай;

и въ 3-хъ, что освидѣтельствованіе работъ въ производствѣ не всегда бываетъ своевременно, почему многіе элементы самыхъ работъ остаются не выясненными, а принятыя въ отчетахъ и смѣтахъ нормы—бездоказательными; влѣдствіе чего учрежденія, повѣряющія такіе отчеты и смѣты, лишаются возможности имѣть точное сужденіе о произведенныхъ рабо-

тахъ, о правильности показаннаго на нихъ расхода рабочихъ силъ и матеріаловъ, и, въ случаяхъ хозяйственнаго производства работъ, о распорядительности производителей работъ, въ зависимость отъ условій производства работъ.

Признавая означенные недостатки въ техническомъ веденіи дѣла подлежащими немедленному устраненію, предлагаю Правленіямъ Округовъ Путей Сообщенія и Техническимъ Присутствіямъ по работамъ на водяныхъ путяхъ принять къ точному исполненію и руководству слѣдующее:

во 1-хъ, при составленіи и утвержденіи проектовъ и смѣтъ руководствоваться ранѣе утвержденными типами сооруженій и построекъ, но непремѣнно дѣлать въ нихъ тѣ измѣненія и дополненія, которыя могутъ приводить сооруженія въ большее соответствіе съ мѣстными условіями и съ цѣлями ихъ назначенія, и сокращать до предѣловъ дѣйствительной необходимости стоимость возведенія сооруженій и работъ; въ предварительныхъ же разцѣнкахъ и смѣтахъ стоимость работъ и сооруженій печелелять въ предположеніи примѣненія такихъ приемовъ, орудій, приспособленій и способовъ, которыми можетъ быть достигнуто наиболѣе дешевое, прочное, успѣшное и вообще наибывгоднѣйшее для казны исполненіе работъ, а при исполненіи работъ примѣнять способы, приспособленія, орудія и приемы, удовлетворяющіе тѣмъ же требованіямъ,

и во 2-хъ, работы, паходящіяся въ производствѣ (безъ утвержденныхъ смѣтъ, а также производящіяся съ отступленіями отъ таковыхъ), свидѣтельствовать своевременно и столько разъ, сколько необходимо для полнаго выясненія какъ состава работъ, такъ и потребнаго для нихъ расхода рабочихъ силъ и матеріаловъ.

13. 1894 г. Іюля 11-го. По Депар-ту III, и В. С. Положеніе о сѣздахъ русскихъ дѣятелей по устройству и эксплуатаціи водяныхъ сообщеній. утвержденное г. Министромъ П. С. 11 Іюня 1894 года.

І. Общія положенія.

§ 1. Сѣзды русскихъ дѣятелей по русскимъ водянымъ сообщеніямъ имѣютъ цѣлью: 1) выясненіе современнаго состоянія водяныхъ сообщеній и составленіе пред-

положеній о мѣрахъ къ ихъ улучшенію и 2) разсмотрѣніе вопросовъ административнаго, экономическаго и хозяйственнаго характера, до водяныхъ путей относящихся.

§ 2. Членами съѣзда могутъ быть: а) чины Вѣдомства Путей Сообщенія, къ обязанностямъ коихъ относится устройство водяныхъ путей и портовыхъ сооружений или завѣдываніе ими какъ въ техническомъ, такъ и въ административномъ отношеніи, а равно преподаваніе соответствующихъ предметовъ въ учебныхъ заведеніяхъ, и б) постороннія лица, допускаемыя или привлекаемыя къ участию въ Съѣздѣ съ особаго разрѣшенія Министра Путей Сообщенія.

Примѣчаніе. Чины Вѣдомства Путей Сообщенія участвуютъ въ Съѣздѣ не иначе, какъ съ разрѣшенія на то подлежащаго начальства.

§ 3. Для участія на Съѣздѣ лица, указанные въ предъидущемъ §, должны заявить о своемъ желаніи состоящему при Департаментѣ Шоссейныхъ и Водяныхъ Сообщеній Комитету Съѣздовъ не позже, какъ за три дня до открытія Съѣзда.

§ 4. Съѣздъ созывается съ разрѣшенія Министра Путей Сообщенія ежегодно между 15 и 25 января и открывается въ С.-Петербургѣ въ помѣщеніи, указанномъ Господиномъ Министромъ. О днѣ открытія Съѣзда публикуется въ „Правительственномъ Вѣстникѣ“ и въ „Указателѣ правительственныхъ распоряженій по Министерству Путей Сообщенія“ и посылается извѣщенія: въ мѣстныя Управленія Путей Сообщенія и (по указанію Министра Путей Сообщенія) въ биржевые и рѣчные Комитеты, въ Губернскія Земскія Управы и въ правленія частныхъ судоходныхъ предіриятій.

§ 5. Программа занятій Съѣзда утверждается Министромъ Путей Сообщенія и публикуется въ „Указателѣ правительственныхъ распоряженій по Министерству Путей Сообщенія;“ вопросы, не вошедшіе въ предварительно объявленную программу, могутъ предлагаться къ обсужденію на Съѣздѣ не иначе, какъ съ особаго разрѣшенія Министра.

II. Управленіе дѣлами Съѣзда.

§ 6. Завѣдываніе дѣлами Съѣзда возлагается на предсѣдателя, непремѣннаго члена, секретаря и особый Комитетъ

Съѣздовъ, состоящій при Департаментѣ Шоссейныхъ и Водяныхъ Сообщеній, которые въ дѣйствіяхъ своихъ руководствуются правилами, изложенными въ семь Положеній.

§ 7. Общее руководство занятіями Съѣзда возлагается на его предѣдателя, назначаемаго каждый разъ Министромъ Путей Сообщенія.

Къ обязанностямъ предѣдателя относятся: а) предѣдательствованіе на общихъ засѣданіяхъ Съѣзда, б) распределеніе занятій Съѣзда и соблюденіе въ засѣданіяхъ онаго должнаго порядка и в) представленіе Министру Путей Сообщенія, не позже какъ чрезъ подѣлаю по закрытіи Съѣзда, краткаго отчета о дѣятельности онаго.

§ 8. Непосредственнымъ помощникомъ и замѣстителемъ предѣдателя Съѣзда состоитъ непремѣнный членъ Съѣзда, оный же и предѣдатель Комитета Съѣздовъ (§§ 9, 10 и 19).

§ 9. Непремѣнный членъ съѣзда назначается Господиномъ Министромъ Путей Сообщенія по докладу Департамента Шоссейныхъ и Водяныхъ Сообщеній.

§ 10. Къ обязанностямъ непремѣннаго члена Съѣзда относятся: 1) руководство дѣлопроизводствомъ какъ Съѣздовъ, такъ и Комитета оныхъ; 2) исполненіе обязанностей предѣдателя Съѣзда въ случаѣ его отсутствія или болѣзни; 3) предѣдательствованіе въ Комитетѣ съѣздовъ; 4) распоряженія по исполненію относящихся до Съѣзда приказаній Господина Министра, а также постановленій Съѣздовъ и Комитета оныхъ.

§ 11. На время засѣданій Съѣзда общимъ собраніемъ членовъ онаго избирается изъ ихъ среды секретарь Съѣзда. Къ обязанностямъ секретаря относятся: а) веденіе журналовъ и протоколовъ засѣданія Съѣзда; б) пріемъ отдѣльныхъ мнѣній членовъ Съѣзда, поступающихъ послѣ принятія резолюцій, но не позже подѣла по закрытіи его засѣданій, и в) веденіе всей переписки Съѣзда и его предѣдателя.

III. Порядовъ занятій Съѣзда и изданіе его трудовъ.

§ 12. Засѣданія Съѣзда бываютъ общія и спеціальныя по отдѣленіямъ, число которыхъ не ограничивается. Члены Съѣзда записываются въ то или другое отдѣленіе по собственному желанію и могутъ быть членами нѣсколькихъ

отдѣленій. Предсѣдатели и секретари отдѣленій избираются членами оныхъ изъ своей среды.

§ 13. Занятія Съѣзда состоятъ въ слушаніи и обсужденіи:

а) докладовъ Комитета о положеніи возбужденныхъ предшествовавшими Съѣздами вопросовъ и ходатайствъ;

б) докладовъ членовъ Съѣзда по вопросамъ, включеннымъ въ утвержденную Господиномъ Министромъ Путей Сообщенія программу Съѣзда

и в) докладовъ членовъ Съѣзда по вопросамъ, не вошедшимъ въ означенную программу (§ 5).

Примѣчаніе. Кромѣ собственно докладовъ, Съѣзду могутъ быть представлены также и *сообщенія* о работахъ и изслѣдованіяхъ въ Россіи и за границею, не требующія обсужденія, но могущія представить интересъ для участниковъ Съѣзда. Для такихъ сообщеній Комитетъ, съ разрѣшенія Министра, назначаетъ мѣсто и время, особо отъ очередныхъ засѣданій Съѣзда.

§ 14. Доклады, дѣлаемые Съѣзду по вопросамъ, вошедшимъ въ утвержденную программу, могутъ обнимать эти вопросы или во всей ихъ полнотѣ, или же въ какой либо части, но должны въ заключеніяхъ своихъ содержать формулированныя положенія и должны быть предварительно написаны и представлены въ Комитетъ не позже 1 октября.

§ 15. Всѣ подлежащія разсмотрѣнію на Съѣздѣ вопросы, за исключеніемъ вопросовъ объ избраніи должностныхъ лицъ Съѣзда, разрѣшаются, какъ въ общемъ собраніи, такъ и въ отдѣленіяхъ, открытой подачей голосовъ, простымъ большинствомъ, причемъ, въ случаѣ равенства голосовъ, голосъ Предсѣдателя даетъ перевѣсъ.

§ 16. Вопросы объ избраніи должностныхъ лицъ разрѣшаются закрытою баллотировкою по запискамъ.

§ 17. Допущенные къ обсужденію Съѣзда доклады печатаются распоряженіемъ Комитета въ томъ видѣ, въ какомъ они представлены авторами и рассылаются или раздаются членамъ Съѣзда до начала его занятій.

§ 18. Желаящіе получить печатные доклады Съѣзда, а равно и протоколы его, вносятъ въ Комитетъ 5 рублей.

Остающіеся за симъ печатные экземпляры докладовъ, протоколовъ и сообщеній частью поступаютъ въ продажу по установленной Комитетомъ цѣнѣ, частью же раздаются без-

платно лицамъ и учрежденіямъ по указанію Господина Министра Путей Сообщенія.

Примѣчаніе. Авторы докладовъ могутъ получить въ свое распоряженіе до 100 оттисковъ своихъ докладовъ, уплачивая лишь стоимость бумаги и печатанія. Желающіе получить таковыя оттиски должны заявить о семъ Комитету при присылкѣ докладовъ.

IV. Комитетъ Съезда.

§ 19. Комитетъ Съезда состоитъ подъ предѣдательствомъ непремѣннаго члена (§ 9) и образуется изъ членовъ Съезда, избираемыхъ общимъ собраніемъ на одинъ годъ, по одному отъ каждаго отдѣленія Съезда (§ 12), изъ числа лицъ, имѣющихъ постоянное мѣстопробываніе въ С.-Петербургѣ. Одинъ изъ членовъ Комитета назначается, властью Министра Путей Сообщенія, замѣстителемъ предѣдателя и одинъ, по предложенію предѣдателя, исполняетъ обязанности дѣлопроизводителя Комитета; прочія же обязанности распределяются между членами Комитета по взаимному ихъ соглашенію.

§ 20. Къ обязанностямъ Комитета относятся: а) предварительное разсмотрѣніе вопросовъ, вносимыхъ на обсужденіе Съезда, б) представленіе заключеній по этимъ вопросамъ, в) веденіе текущихъ дѣлъ Съезда, г) содѣйствіе, по мѣрѣ возможности, членамъ Съезда паведеніемъ справокъ, указаніями и совѣтами по разработкѣ и исполненію возлагаемыхъ на нихъ Съездомъ порученій, д) расходваніе суммъ, ассигнуемыхъ на устройство Съезда и на содержаніе Комитета, съ веденіемъ установленной отчетности, е) разсмотрѣніе заявленій и отдѣльных мнѣній членовъ Съезда, ж) составленіе подробнаго отчета о Съездѣ, з) редакция и изданіе трудовъ оного и и) созывъ Съездовъ, на точномъ основаніи §§ 2 и 5 сего Положенія.

Примѣчаніе. Комитетъ, по разсмотрѣніи представленныхъ докладовъ, опредѣляетъ: соответствуетъ ли каждый докладъ требованіямъ программы и условіямъ, указаннымъ въ § 14 сего Положенія и можетъ ли оный быть допущенъ къ слушанію въ Съездѣ. Комитету предоставляется также перечислять доклады въ категорію «сообщеній» (примѣчаніе къ § 1-му).

§ 21. На расходы по устройству Съездовъ, по изданію его трудовъ и по содержанію Комитета ассигнуется ежегодно изъ средствъ министерства Путей Сообщенія по 8.000 руб.

§ 22. Всѣ дѣла въ Комитетѣ разрѣшаются порядкомъ, указаннымъ въ § 15 сего положенія.

14. 1894 г. Юня 24-го Предложеніе Депар-та Ш. и В. С. Правленіямъ Округовъ, № 5794.—О предоставленіи товариществу Келлеръ и К^о преимуществва предъ заграничными фирмами при поставкѣ для казны аптекарскихъ товаровъ и аппаратовъ.

Товарищество Р. Келлеръ и К^о въ Москвѣ, пмѣя въ виду расширить дѣятельность, принадлежащаго ему химическаго завода, какъ увеличеніемъ размѣровъ производства, такъ и установленіемъ выдѣлки различныхъ новыхъ химическихъ продуктовъ, обратилось въ Министерство Финансовъ съ ходатайствомъ, между прочимъ, объ оказаніи Товариществу содѣйствія къ полученію имъ отъ Вѣдомства Путей Сообщенія заказовъ на поставку приготовляемыхъ имъ продуктовъ.

Изъ отношенія по сему предмету Министерства Финансовъ, отъ 16-го Мая сего года за № 7391, усматривается, что фирма Р. Келлера получила повсемѣстную въ Россіи извѣстность не только торговлею химическими продуктами, но и своимъ производствомъ нѣкоторыхъ фармацевтическихъ препаратовъ, и теперь пользуется довѣріемъ, которое, по всей вѣроятности, должно еще возрасти послѣ недавняго ея преобразованія въ товарищество, между директорами котораго находится одинъ изъ извѣстнѣйшихъ русскихъ химиковъ, бывшій профессоръ Московскаго Университета В. В. Марковниковъ. Большинство препаратовъ, производство которыхъ предполагается на заводѣ Товарищества, ввозится въ Россію изъ за границы и, хотя продукты эти обложены значительною таможенною пошлиною, съ цѣлью поощренія возникновенія производства ихъ въ Россіи, но, помимо указанной фирмы, нынѣ имѣется въ наличности очень ограниченное количество предпринимателей.

Въ виду сего Министерство Финансовъ полагаетъ, что оказаніе Товариществу просимаго имъ преимущества предъ поставщиками заграничныхъ медикаментовъ, путемъ предоставленія ему казенныхъ заказовъ на приготовляемые Товариществомъ продукты и препараты, буде предложенныя имъ условія окажутся не безвыгодными для вѣдомства путей сообщенія, представлялось бы вполне справедливымъ и желательнымъ въ интересахъ отечественной промышленности.

() вышензложенномъ Департаментъ Шоссейныхъ и Водяныхъ Сообщеній увѣдомляетъ Округное Правленіе.

15. 1894 г. Юля 25 го. Предложеніе Депар-та Ш. и В. С. Начальникамъ Округовъ № 5868.—**О новой формѣ свидѣтельства на званіе техника.**

Учебный Отдѣлъ Министерства пут. сообщ. увѣдомилъ Департаментъ Ш. и В. С., что вслѣдствіе нѣкоторой неточности въ утвержденной Министеромъ П. С. 4 Юля 1890 г. и объявленной въ № 24, официальной части журнала Министерства П. С. за тотъ же годъ формѣ свидѣтельства на званіе техника путей сообщенія, относительно правъ предоставляемыхъ техникамъ, послѣдніе были поставлены въ затрудненіе при прискапін для себя служебныхъ мѣсть въ Вѣдомствѣ П. С., и что посему Г. Министръ П. С. по докладу учебнаго отдѣла, 14 сего Юля изволилъ утвердить, взамѣнь упомянутой,—новую форму означеннаго свидѣтельства, которая будетъ объявлена въ одномъ изъ ближайшихъ номеровъ Указателя правительственныхъ распоряженій по Министерству П. С.

Препровождая при семъ копію съ утвержденной г. Министеромъ новой формы свидѣтельства,—Департаментъ Ш. и В. С., по просьбѣ Учебнаго Отдѣла, имѣетъ честь увѣдомить Васъ, Милостивый Государь, что по этой новой формѣ могутъ быть замѣнены прежде выданныя свидѣтельства на званіе техника путей сообщенія, въ случаѣ просьбы о томъ лицъ, получившихъ свидѣтельство по прежней формѣ.

СВИДѢТЕЛЬСТВО.

Дано сіе (такому-то) въ удостовѣреніе того, что онъ, выдержавъ удовлетворительно въ Комисіи при Институтѣ Инженеровъ Путей Сообщенія Императора Александра I (или при Правленіи такого-то Округа) установленныя Высочайше утвержденнымъ 8 февраля 1888 года Положеніемъ о техникахъ путей сообщенія испытанія, а именно: 1) по инженерному, архитектурному и ситуационному черченію, 2) по низшей геодезіи и производству изысканій, 3) по элементарной механикѣ, 4) по строительному искусству и архитектурѣ, 5) по элементарнымъ свѣдѣніямъ изъ практической и

строительной механики и 6) по составленію смѣтъ и технической отчетности,—утвержденъ, согласно статьи 6 означеннаго положенія, Министромъ Путей Сообщенія (тогда-то) въ званіи *техника путей сообщенія*. Такое званіе, на основаніи статей 6 и 7 того же Положенія, предоставляет (такому-то) право производить въ вѣдомствѣ Путей Сообщенія строительныя работы по утвержденнымъ проектамъ и право поступленія по означенному званію на государственную службу по вѣдомству Путей Сообщенія на техническія должности, означенныя въ особомъ росписаніи, утвержденномъ Министромъ Путей Сообщенія.

16 1894 г. Юня 28-го. Предложеніе Депар-та Ш и В. С. Правленію Округа № 5983.—О наблюденіи за снабженіемъ судовъ желѣзными носовыми рымами.

При изслѣдованіи причинъ случившагося на р. Волгѣ, около Симбирска, пожара выяснилось, что судопромышленниками не исполняются требованія § 60 временныхъ правилъ для плаванія—о снабженіи судовъ носовыми желѣзными рымами.

Принимая во вниманіе, что требуемые § 60 временныхъ правилъ для плаванія носовые рымы установлены съ единственною цѣлью, въ случаѣ пожара, выводить суда изъ горящаго каравана—Департаментъ Ш. и В. С. предлагаетъ Правленію Округа имѣть неослабный надзоръ за точнымъ исполненіемъ помянутаго § 60 временныхъ правилъ для плаванія.

17. 1894 г. Юля 1-го Циркуляръ Депар-та Ш. и В. С. Правленія Округовъ № 6072.—О разрѣшеніи работъ хозяйственнымъ способомъ по исправленію весеннихъ поврежденій при колкѣ льда.

Одно изъ правленій Округовъ вошло въ Департаментъ съ ходатайствомъ о разрѣшеніи производить хозяйственнымъ способомъ работы по исправленію весеннихъ поврежденій, вырванныхъ сооружений и по околкѣ льда около нихъ.

По докладѣ о семъ г. Министру, — Его Высокопревосходительство, имѣя въ виду, что работы по исправленію весеннихъ поврежденій, гидротехническихъ, выправительныхъ и берего-укрѣпительныхъ сооружений въ рѣкахъ, — суть работы экстренныя и нетерпящія отлагательства, а также, что подобныя работы существуютъ во всѣхъ Округахъ, — изволилъ разрѣшить Правленіямъ Округовъ Путей Сообщенія всѣ вышеозначенныя работы производить хозяйственнымъ способомъ, безъ испрошенія на это особыхъ разрѣшеній г. Министра, но не иначе, какъ по предварительномъ, каждый разъ, сношеніи съ мѣстнымъ контролемъ.

О такомъ разрѣшеніи г. Министра Департаментъ уведомляетъ Правленія Округовъ Путей Сообщенія для надлежащаго исполненія.

18. 1894 г. Высочайшій Указъ Правительствующему Сенату отъ 4 Іюля Собр. Узак. и распоряж. Правит. ст. 798—Объ утвержденіи дополнительныхъ правилъ о производствѣ дѣлъ по инспекторской части гражданскаго вѣдомства.

Признавъ за благо, въ дополненіе препровожденнаго Нами 6-го минувшаго мая при Указѣ въ Правительствующій Сенатъ положенія о производствѣ дѣлъ по инспекторской части гражданскаго вѣдомства, опредѣлить дополнительныя по этому предмету правила, повѣляемъ правила эти, Нами утвержденныя и у сего препровождаемыя, привести въ исполненіе.

При этомъ, сообразно предустановленному въ упомянутомъ Указѣ Нашемъ сроку, подлежащія установленія имѣютъ вносить представленія по инспекторской части гражданскаго вѣдомства въ Собственную Нашу Канцелярію, начиная съ 1-го Ноября сего года. Дѣла по инспекторской части, поступившія до означеннаго срока въ Департаментъ Герольдіи Правительствующаго Сената и иныя установленія, подлежатъ разрѣшенію оными на основаніи существовавшаго до настоящаго времени порядка. Инспекторскія же дѣла, поступившія въ Департаментъ Герольдіи и прочія установленія послѣ 1-го Ноября, должны быть передаваемы въ Канцелярію Нашу для направленія вновь установленнымъ порядкомъ.

Независимо отъ сего, предусматривая необходимость нѣкоторыхъ подготовительныхъ по устройству инспекторской части трудовъ, Мы опредѣляемъ назначенія служащихъ въ Инспекторскомъ Отдѣлѣ Нашей Канцеляріи произвести еще въ Сентябрѣ сего года съ отпускомъ тогда же служащимъ въ Отдѣлѣ чинамъ содержанія изъ особо указанныхъ Нами суммъ.

Правительствующій Сенатъ не оставитъ къ учиненію сего сдѣлать надлежащее распоряженіе.

ДОПОЛНИТЕЛЬНЫЯ ПРАВИЛА

о производствѣ дѣлъ по инспекторской части гражданскаго вѣдомства.

1. Въ Собственную Его Императорскаго Величества Канцелярію, по Инспекторскому Отдѣлу, поступаютъ: представленія подлежащихъ начальствъ—а) о принятіи на государственную службу и увольненіи отъ нея, б) о назначеніи на должность и увольненіи отъ нея, в) о причисленіи къ вѣдомству, г) о производствѣ въ первый классный чинъ и въ чины высшіе на основаніи удостовѣреній: объ окончаніи курса наукъ въ учебныхъ заведеніяхъ, о выдержаніи установленныхъ испытаній и о полученіи ученыхъ и академическихъ степеней, или вслѣдствіе занятія должности по ученой или учебной службѣ, д) объ исключеніи изъ списковъ, е) о производствѣ въ чины за выслугу лѣтъ, ж) о переименованіи отставныхъ военныхъ въ гражданскіе чины и гражданскихъ въ военные и з) о Всемиловствѣипемъ награжденіи.

2. Представленія и проекты приказовъ о принятіи на службу и увольненіи отъ нея, какъ по прошенію, такъ и, въ устаиовленныхъ закономъ случаяхъ, безъ онаго, а равно о назначеніи па классную должность и увольненіи отъ нея вносятся непосредственно тѣмъ начальствами, отъ коихъ, по силѣ дѣйствующихъ законовъ, зависитъ таковое опредѣленіе, назначеніе и увольненіе, причемъ представленіямъ этимъ должны въ подлежащихъ случаяхъ предшествовать требуемыя закономъ

предварительныя сношенія. Правильность выбора принимаемыхъ на службу и назначаемыхъ на должности лицъ возлагается по прежнему на отвѣтственность подлежащихъ начальствъ.

Примѣчаніе. Къ представленіямъ о приѣтін на службу и опредѣленіи на должность прилагаются вѣдомости со свѣдѣніями по формамъ А и Б у сего приложеннымъ. Такія же вѣдомости должны быть прилагаемы къ представленіямъ объ увольненіи отъ службы (форма А) и отъ должности (форма Б) и о причисленіи къ вѣдомству. (Форма Б).

3. Представленія о замѣщеніи классныхъ выборныхъ должностей неходятъ отъ той власти, коей предоставлено утвержденіе избранныхъ лицъ. Относительно должностныхъ лицъ выборной гражданской службы, утверждаемыхъ или назначаемыхъ **В ы с о ч а й ш е ю** властью, внесенію въ собственную **Е г о В е л и ч е с т в а** Канцелярію представленія о замѣщеніи таковой должности предшествуетъ представленіе подлежащимъ **М и н и с т р о мъ** на **В ы с о ч а й ш е е** благовозврѣніе объ избранныхъ кандидатахъ.

4. Сообразно Указу и положенію 6-го мая 1894 года, дѣла о привлеченіи чиновъ гражданскаго вѣдомства къ административной отвѣтственности, возбужденіи противъ нихъ судебного преслѣдованія, предавіи ихъ уголовному суду и временною при семъ устраненіи отъ должности не подлежатъ вѣдѣнію Комитета о службѣ гражданской и о наградахъ и Собственной **Е г о В е л и ч е с т в а** Канцелярїи, а производятся безъ измѣненія въ томъ порядкѣ и тѣми начальствами, какъ сіе по дѣйствующимъ законамъ установлено было. Но подлежація начальства обязываются представлять о всѣхъ случаяхъ, когда за вошедшимъ въ законную силу судебнымъ приговоромъ подлежитъ исключенію изъ списковъ гражданской чиновникъ, коему въ силу такого приговора, возбранено дальнѣйшее прохожденіе государственной службы.

5. Подлежація начальства, при замѣщеніи вакантныхъ мѣстъ на основаніи ст. 8-й помянутаго положенія, впредь до воснослѣдованія **В ы с о ч а й ш а г о** приказа, не должны опредѣлять на оныя лицъ, на государственной службѣ не состоящихъ. Удовлетвореніе содержащимъ лицъ, опредѣленныхъ къ замѣщенію вакантныхъ мѣстъ впредь до воснослѣдованія **В ы с о**

ч а й ш а г о приказа, производится, на основаніи ст. 559 Уст. о сл. гр. т. III св. зак. изд. 1876 года. Лицамъ, освобожденнымъ, по силѣ той же (8-й) статьи подлежащимъ начальствомъ отъ исполненія обязанностей по должностямъ и уволеннымъ затѣмъ отъ оныхъ В ы с о ч а й ш и м ъ приказомъ, не производится по симъ должностямъ содержанія со времени такого освобожденія.

6. Представленія о производствѣ въ чины до пятого класса включительно (кромѣ производства за отличіе), а также о переименованіи отставныхъ военныхъ въ гражданскіе чины, о возвращеніи прежнихъ военныхъ чинсвъ и объ утвержденіи въ чинахъ лицъ, поступившихъ въ службу и должности съ правомъ на чинъ, исходятъ отъ министерствъ, главныхъ управленій и губернскихъ начальствъ и учрежденій, на основаніяхъ, изложенныхъ въ ст. 204 и слѣдующихъ т. III св. зак. Уст. о службѣ гражд. изд. 1876 года. Представленія сіи вносятся въ собственную Ег о В е л и ч е с т в а Канцелярію всѣми гражданскими вѣдомствами къ 1-му февраля, 1-му мая и 1-му октября; допускается внесеніе представлений и внѣ сихъ сроковъ, но при этомъ должно быть объяснено, чѣмъ вызывается отдѣльное внесеніе представленія.

Примѣчаніе. Къ представленіямъ сямъ прилагаются краткіе списки по формѣ у сего приложенной. (Форма Б.).

7. Наградныя представленія вносятся министрами и главноуправляющими отдѣльными частями и тѣми главными начальниками, для коихъ сіе В с е м и л о с т и в ѣ й ш е разрѣшено особыми повелѣніями, на основаніяхъ, установленныхъ для внесенія таковыхъ ходатайствъ въ Комитетъ для разсмотрѣнія представлений къ В ы с о ч а й ш и м ъ наградамъ, нынѣ преобразованный въ Комитетъ о службѣ чиновъ гражданского вѣдомства и о наградахъ (ст. 6-я и прим. 1 и 2-е къ ней, ст. 7 и 9 и приложенія къ ст. 6 и 7 учр. комит. для размот. представл. къ В ы с о ч а й ш и м ъ наград. т. I св. зак. ч. II. изд. 1892 года; ст. 675, 676, 678 и 680 т. III св. зак. Уст. сл. прав. по прод. 1893 года).

8. Поступившія въ Собственную Ег о В е л и ч е с т в а Канцелярію дѣла немедленно приготавливаются къ докладу въ

Инспекторскомъ оной Отдѣлѣ; причемъ сношенія по предмету дополненія и разъясненія поступившихъ дѣлъ соотвѣтственными справками и документами производятся лишь въ случаѣ настоятельной въ томъ необходимости.

9. Вслѣдъ за надлежащимъ приготовленіемъ, дѣла представляются Управляющему Собственною Его Величества Канцелярію, вносятся имъ въ Комитетъ о службѣ чиновъ гражданскаго вѣдомства и о наградахъ и безотлагательно докладываются оному вмѣстѣ съ составленнымъ Инспекторскимъ Отдѣломъ и отпечатаннымъ въ Государственной Типографіи первоначальнымъ проектомъ Высочайшаго приказа по тѣмъ изъ сихъ дѣлъ, кои не вызываютъ сомнѣній.

10. Засѣданія Комитета происходятъ, по мѣрѣ поступления дѣлъ, въ назначенные председателемъ дни.

11. Дѣла въ Комитетѣ докладываются въ порядкѣ очереди ихъ поступленія подлежащими старшими чиновниками Собственной Его Величества Канцеляріи.

12. Управляющій Собственною Канцелярію, буде признаетъ по свойству дѣла необходимымъ, входитъ въ сношеніе съ Министромъ или Главнуправляющимъ о приглашеніи къ участию въ засѣданіи Товарища Министра или Главнуправляющаго, или же подлежащаго Директора департамента или канцеляріи, или равнаго имъ по власти лица, съ представленіемъ приглашенному права голоса въ засѣданіи Комитета по данному дѣлу.

13. Заключенія Комитета, а равно могущія быть заявленными въ средѣ его разныя мнѣнія, излагаются въ журналахъ и особыхъ всеподданнѣйшихъ докладахъ, которые подписываются председателемъ и членами и подносятся Управляющимъ Собственною Его Величества Канцелярію, вмѣстѣ съ проектами приказовъ и указовъ (кромѣ указовъ Капитулу Орденовъ) и подлинными наградными списками на Высочайшее утвержденіе.

14. По награднымъ дѣламъ изъ журналовъ Комитета, удостоенныхъ Высочайшаго утвержденія, сообщаются, вмѣстѣ съ подлинными наградными списками, выписки для надлежащаго исполненія министрамъ и главнуправляющимъ отдѣльными частями, которые непосредственно отъ себя под-

носятъ къ Высочайшему подписанію и утверженію проекты грамотъ и указовъ Капитулу Орденовъ. Независимо отъ сего, тѣмъ же главнымъ начальствамъ, по воспослѣдованіи Высочайшаго о награжденіи приказа (ст. 5 положенія 6-го мая 1864 г.), Управляющій Собственною Его Величества Канцелярією сообщаетъ списокъ съ таковаго приказа.

15. По прочимъ дѣламъ Управляющій Собственною Его Величества Канцелярією препровождаетъ списки съ Высочайше утвержденныхъ приказовъ и удостоенныхъ Высочайшаго подписанія указовъ, а равно въ потребныхъ случаяхъ и выписки изъ Высочайше утвержденныхъ журналовъ Комитета внесшему дѣло начальству. Подлинныя Высочайшіе указы препровождаются установленнымъ порядкомъ по принадлежности, въ то высшее установленіе, коему они даны.

16. Предметы, входящіе въ составъ Высочайшаго приказа, размѣщаются по вѣдомствамъ, округамъ и губерніямъ, слѣдующимъ порядкомъ:

I. *Опредѣленіе на службу; причисленіе къ вѣдомству; назначеніе; утвержденіе въ должности; переводъ; увольненіе отъ должности, отъ службы; исключеніе изъ списковъ за смертію или за вошедшимъ въ законную силу судебнымъ приговоромъ.*

II. *Производство въ первый классный чинъ за выслугу лѣтъ, при отставкѣ; утвержденіе въ чинъ, переименованіе.*

III. *Всемиловѣйшія награды* (Ср. ст. 675 т. III св. зак. Уст. служб. прав. по прод. 1893 г.).

Примчаніе. Подлежащіа начальства, при представленіи проектовъ Высочайшихъ приказовъ (ст. 2), руководствуются симъ же порядкомъ размѣщенія предметовъ.

17. Въ Инспекторскомъ Отдѣлѣ дѣла распредѣляются между тремя дѣлопроизводствами и архивомъ.

18. Въ первомъ дѣлопроизводствѣ разсматриваются проекты приказовъ: а) о принятіи на службу, б) объ опредѣленіи къ должностямъ всѣхъ классовъ, в) о перемѣщеніи по онымъ, г) объ увольненіи отъ должностей, д) объ увольненіи отъ службы, е) о причисленіи къ вѣдомствамъ и ж) объ исключеніи изъ списковъ. Въ этомъ же дѣлопроизводствѣ составляются отзывы и заключенія по возникающимъ въ отдѣльныхъ вѣдом-

ствахъ предположеніямъ о мѣропріятіяхъ, имѣющихъ отношеніе къ гражданской службѣ; во *второмъ*—разсматриваются представленія подлежащихъ начальствъ: а) о производствѣ въ чины за выслугу лѣтъ, б) о производствѣ въ первый классный чинъ, в) о производствѣ въ высшіе чины на основаніи удосто- вѣреній: объ окончаніи курса наукъ въ учебныхъ заведеніяхъ, выдержаніи установленныхъ испытаній и о полученіи ученыхъ и академическихъ степеней или вслѣдствіе занятія должности по ученой или учебной службѣ, г) о переименованіи отставныхъ военныхъ въ гражданскіе чины и д) о возвращеніи прежнихъ военныхъ чиновъ; въ *третьемъ* дѣлопроизводствѣ сосредоточиваются всѣ дѣла о наградахъ.

19. На обязанность завѣдующаго архивомъ и его помощника возлагается: а) составленіе, на основаніи дѣйствующихъ штатовъ, общаго росписанія классныхъ чиновъ въ Имперіи, б) составленіе списковъ чинамъ первыхъ 4-хъ классовъ, в) изданіе адресъ-календаря, г) храненіе въ систематическомъ порядкѣ всѣхъ дѣлъ Инспекторскаго Отдѣла и д) выдача изъ оныхъ письменныхъ справокъ.

20) Каждое дѣлопроизводство состоитъ въ непосредственномъ вѣдѣніи старшаго чиновника.

21. Помощники старшаго чиновника распредѣляются въ подлежащихъ дѣлопроизводствахъ по умотрѣнію завѣдующаго Инспекторскимъ Отдѣломъ.

22. На ближайшую отвѣтственность чиновника для исполненія въ Инспекторскомъ Отдѣлѣ казначейскихъ и исполнительскихъ обязанностей возлагается выдача служащимъ Отдѣла содержанія, наблюденіе за правильнымъ расходованіемъ канцелярскихъ принадлежностей и надзоръ за точнымъ выношеніемъ курьерами и сторожами лежащихъ на нихъ обязанностей.

23. По дѣламъ Инспекторскаго Отдѣла сносятся: съ министрами и главноуправляющими отдѣльными частями Управляющей Собственной Его Величества Канцеляріею, а съ департаментами и канцеляріями министерствъ и съ мѣстными начальствами—завѣдующій инспекторскимъ отдѣломъ.

24. Свѣдѣнія, необходимыя для веденія списка лицамъ первыхъ четырехъ классовъ, доставляются центральными учрежденіями министерствъ и главныхъ управленій къ 10-му

января, къ 10-му мая и къ 10-му сентября каждаго года въ Собственную Его Императорскаго Величества Канцелярію по Инспекторскому Отдѣлу. Равнымъ образомъ, непосредственно въ оную присылаются къ декабрю мѣсяцу каждаго года всеми начальствующими мѣстами и лицами тщательно провѣренныя, по послѣднимъ перемѣнамъ, списки подвѣдомственныхъ имъ мѣстъ и лицъ.

19 1894 г. Іюля 22-го. Собраніе узаконеній и распоряженій Правительства № 120, ст. 903.—Объ опредѣленіи онладовъ содержанія и служебнаго положенія техниковъ для надзора за паровыми котлами на частныхъ паровыхъ судахъ, плавающихъ по внутреннимъ водамъ.

Государь Императоръ, по всеподаннѣйшему докладу Министра Финансовъ, въ 27 день мая 1894 года, Высочайше повелѣтъ соизволилъ:

1. Впредь до утвержденія въ законодательномъ порядкѣ новыхъ штатовъ мѣстныхъ учреждений Вѣдомства Путей Сообщенія, присвоить должности техника для надзора за паровыми котлами на частныхъ паровыхъ судахъ, плавающихъ по внутреннимъ водамъ, учрежденной отдѣломъ XII Высочайше утвержденнаго 14 марта 1894 года мнѣнія Государственнаго Совѣта: окладъ содержанія, служебныя права и преимущества, коими, на основаніи отд. V того же Высочайшаго повелѣнія, пользуются губернскіе или областныя механики.

2. На ассигнованный въ распоряженіе Министра Финансовъ отдѣломъ XII Высочайше утвержденнаго 14-го марта 1894 года мнѣнія Государственнаго Совѣта кредитъ въ 25.600 руб. учредить девять должностей упомянутыхъ въ предшедшемъ пунктѣ техниковъ съ тѣмъ, чтобы изъ остающейся, за удовлетвореніемъ ихъ содержаніемъ, суммы (7.600 р.) покрывались путевыя и канцелярскіе расходы названныхъ техниковъ, порядкомъ, установленнымъ на сей предметъ для губернскихъ или областныхъ механиковъ.

20. 1894 г. *Юля 20-го Собрание узакон. и распоряж. Правительства № 119, ст. 880.*—Объ утвержденіи временныхъ правилъ сплава лѣса гонками по шлюзованной части Маринской системы.

Министръ Путей Сообщенія, 9 апрѣля 1894 года, представилъ въ Правительствующій Сенатъ, для распубликованія, утвержденныя имъ, на основаніи 2-го примѣчанія къ ст. 89-ой Устава Путей Сообщенія (по продолженію 1893 года), временныя правила сплава лѣса гонками по шлюзованной части Маринской системы.

ВРЕМЕННЫЯ ПРАВИЛА

СПЛАВА ЛѢСА ГОНКАМИ ПО ШЛЮЗОВАННОЙ ЧАСТИ МАРИНСКОЙ СИСТЕМЫ.

1. При слѣдованіи по искусственной части Маринскаго воднаго пути, на участкѣ послѣдняго отъ м. Чайки до Вознесенской пристани, длина гонокъ, вмѣстѣ съ промежутками между составляющими гонку плотами, не должна превосходить 30 саж., ширина 11 аршинъ и осадка 6 четвертей аршина.

2. На каждой гонкѣ, при слѣдованіи ся бассейнами должно быть не менѣе 4 рабочихъ для правежа гонки и не менѣе 4 лошадей, или соотвѣтственнаго числа рабочихъ, для тяги таковой.

При пропускѣ гонокъ черезъ шлюзъ, въ послѣдній впускается за одинъ разъ такое количество плотовъ, общая длина которыхъ вмѣстѣ съ промежутками между плотами не превосходитъ 18 сажень, при 4 рабочихъ.

3. Со стороны лѣсопромышленниковъ должны быть приняты мѣры къ правильной и прочной вязкѣ плотовъ и гонокъ согласно прилагаемому чертежу.

4. За неисполненіе сихъ правилъ гонки будутъ останавливаемы въ пути, пока не будутъ выполнены указанныя въ оныхъ требованія, и, кромѣ того, согласно статьѣ 77 Устава о наказаніяхъ, налагаемыхъ мировыми судьями, виновные въ упомянутомъ нарушеніи подвергаются денежному штрафу не свыше 50 рублей.

За причиненную неосторожнымъ управленіемъ гонками порчу сооруженій съ виновнаго взыскивается сумма, необходимая на исправленіе произведенныхъ поврежденій, и, кромѣ того, согласно статьѣ 72 того же Устава, — штрафъ не свыше 50 рублей.

21. 1894 г. Августа 12-го. Предложеніе Депар-та Ш. и В. С. Правленій Окр. № 7648. — О доставленіи въ Депар-тъ росписаній пассажирскихъ рейсовъ и измѣненій оныхъ, но времени сѣзда уполномоченныхъ управленій ж. дорогъ по выработкѣ пассажирскихъ росписаній ж. д-хъ поѣздовъ.

Въ исполненіе приказанія г. Министра Путей Сообщенія по Департаменту Желѣзныхъ Дорогъ состоялся, отъ 27 минувшаго Іюля за 1667 г., докладъ, о приведеніи въ соотвѣтствіе росписаній пароходныхъ рейсовъ съ часами прибытія и отхода пассажирскихъ поѣздовъ.

По докладу этому признается необходимымъ, чтобы на будущее время Департаменту Ж. Д. доставлялись подробныя росписанія пароходныхъ рейсовъ, а равно свѣдѣнія о всякихъ въ нихъ измѣненіяхъ по возможности заблаговременно, передъ созываемыми дважды въ годъ сѣздами уполномоченныхъ управленій желѣзныхъ дорогъ по выработкѣ росписаній движенія желѣзно-дорожныхъ поѣздовъ.

По поводу сего заключенія Его Высочайшее Превосходительство изволило на докладѣ написать „это непременно нужно“, причемъ въ виду неполноты собранныхъ Департаментомъ Ж. Д. лишь относительно нѣкоторыхъ пароходствъ на Днѣпрѣ, Волгѣ, Азовскомъ, Черномъ и Каспійскомъ моряхъ свѣдѣній о времени ожиданія между приходами и отходами желѣзнодорожныхъ поѣздовъ и пароходовъ, Его Высочайшее Превосходительство приказало затребовать отъ подлежащихъ Правленій Округовъ п. с. свѣдѣнія эти относительно другихъ рѣкъ и притомъ не только пассажирскихъ пароходныхъ сообщеніяхъ, содержимыхъ утвержденными обществами, но и отдѣльными лицами.

Вслѣдствіе сего, подтверждая къ обязательному и заблаговременному въ будущемъ исполненію Циркуляръ отъ 28 Апрѣля 1882 года № 2638, (Сборникъ правительственныхъ распоряженій по управленію шоссейными и водяными сообще-

піямн ст. 553). Департаментъ III. и В. С. поручаетъ Правленію Округа безотлагательно доставити ему указанныя выше данныя въ подлежащей полнотѣ по отношенію ко всеѣмъ внутреннимъ водянымъ путямъ, на которыхъ рейсы, совершаемые пароходами утвержденныхъ обществъ и компаній, а равно и отдѣльныхъ лицъ, имѣють связь съ желѣзнодорожнымъ пассажирскимъ движеніемъ.

23. 1894 г. Августа 30-го. *Собрание узаконеній и распоряженій Правит. № 143. ст. 1040.*—По вопросу о правѣ на производство въ классныя чины канцелярскихъ служителей въ тѣхъ учрежденіяхъ, по штатамъ коихъ назначена общая сумма на канцелярскіе расходы, безъ опредѣленія числа канцелярскихъ служителей

1894 года мая 5 дня. По указу Е.го Императорскаго Величества, Правительствующій Сенатъ слушалъ дѣло по предложенію Герольдмейстеромъ вопросу о правѣ на производство въ классныя чины канцелярскихъ служителей въ тѣхъ учрежденіяхъ, по штатамъ коихъ назначена общая сумма на канцелярскіе расходы безъ опредѣленія числа канцелярскихъ служителей. Министръ Юстиціи, въ ордерѣ отъ 24 октября 1893 г. № 26.309 на имя Герольдмейстера, изъяснилъ, что лишь въ издаваемыхъ въ сравнительно давнее время штатахъ правительственныхъ учрежденій содержатся точныя указанія не только о числѣ классныхъ должностей, но и о числѣ положенныхъ канцелярскихъ служителей и нижшихъ чиновъ (курьеровъ, сторожей и т. д.). За послѣднее же время законодательною властью признано было болѣе цѣлесообразнымъ предоставить начальникамъ присутственныхъ мѣстъ возможность соразмѣрять расходы по содержанію канцелярій сихъ учрежденій съ дѣйствительными, часто измѣняющимися, потребностями, и съ этою цѣлью въ штатахъ указывается лишь число классныхъ должностей, а на все канцелярскіе надобности, въ томъ числѣ и на вознагражденіе канцелярскихъ служителей и чиновъ отпускаются въ распоряженіе начальниковъ присутственныхъ мѣстъ—общія суммы. Поэтому въ штатахъ уѣздныхъ и губернскихъ учрежденій, издаваемыхъ за послѣдніе 30 лѣтъ, въ томъ числѣ и въ штатахъ судебныхъ мѣстъ, образованныхъ на основаніи судебныхъ уставовъ

ИМПЕРАТОРА АЛЕКСАНДРА II, не опредѣляется числа канцелярскихъ служителей и писцовъ, но тѣмъ не менѣе во всѣхъ этихъ учрежденіяхъ состоятъ канцелярскіе служители, пользующіеся правами государственной службы. Такимъ образомъ, вопросъ о правѣ на производство въ классныя чины канцелярскихъ служителей въ тѣхъ учрежденіяхъ, по штатамъ коихъ не установлено числа канцелярскихъ служителей, а назначена лишь общая сумма на канцелярскіе расходы, приобретаетъ общее значеніе. По этому и принимая во вниманіе: 1) что постановленіе ст. 90 общаго губернскаго учрежденія изд. 1876 г., по которой запрещено опредѣлять чиновниковъ и канцелярскихъ служителей въ губернскихъ и уѣздныхъ присутственныхъ мѣстахъ сверхъ штата, не вошло въ изданіе того же учрежденія 1892 г.; 2) что, согласно ст. 50 и др. Общ. Губ. Учр. по тому же издачію, канцеляріи какъ губернскихъ, такъ и уѣздныхъ присутственныхъ мѣсть, составляются изъ классныхъ чиновниковъ и канцелярскихъ служителей, причемъ на основаніи ст. 63 и 307 III т. Уст. о службѣ прав., тѣ изъ лицъ, которыя не имѣютъ права на полученіе класснаго чина при самомъ ихъ поступленіи на службу, принимаются въ оную канцелярскими служителями и представляются къ награжденію первымъ класснымъ чиномъ по выслугѣ извѣстнаго срока, сообразно ихъ происхожденію и образованію, и 3) что, на основаніи ст. 4 Уст. о пенс. и единовр. пособ., по безпорочной выслугѣ канцелярскими служителями указанныхъ въ законѣ сроковъ, они приобретаютъ право на пенсію,—Министръ Юстиціи поручилъ Герольдмейстеру, въ виду практической важности вопроса о правѣ на производство въ классныя чины канцелярскихъ служителей тѣхъ установленій, по штатамъ коихъ назначена общая сумма на канцелярскіе расходы безъ опредѣленія числа и служебныхъ правъ канцелярскихъ служителей, предложить этотъ вопросъ на обсужденіе и законное постановленіе Правительствующаго Сената, съ тѣмъ, чтобы имѣющее состояться по сему предмету опредѣленіе было республиковано во всеобщее свѣдѣніе. Приказали: разсмотрѣвъ вышеизложенное, Правительствующій Сенатъ находить, что, согласно 63 и 178 ст. и примѣчанію къ ней Уст. Служб. Прав. т. III

Св. Зак. изд. 1876 г., не имѣющіе права на полученіе какого либо класнаго чина при самомъ ихъ вступленіи въ службу принимаются въ оную канцелярскими служителями, на основаніи постановленій статьи 33 и слѣдующихъ, и всѣ гражданскія вѣдомства и начальства, не прехозя лицамъ, поступающимъ въ гражданскую службу изъ дворянъ и другихъ состояній, отмѣненыхъ наименованій конистовъ, подканцеляристовъ и канцеляристовъ, обязаны размѣщать ихъ непременно по принадлежности въ опредѣленные въ статьяхъ 34—44 разряды, при чемъ шесцы и вообще канцелярскіе служители могутъ быть опредѣляемы по найму тамъ, гдѣ сіе дозволено штатомъ или особымъ узаконеніемъ. Согласно ст. 36 каждый, поступающій вновь на службу изъ числа лицъ, въ статьѣ 3 означенныхъ, помѣщается въ одинъ изъ первыхъ трехъ разрядовъ по принадлежности (ст. 33) съ соблюденіемъ, сверхъ общихъ условій, тѣхъ частныхъ правилъ, какія установлены въ статьяхъ 19 и 31. По примѣчанію къ 36 ст., опредѣленіе на службу лицъ, не имѣющихъ права на чинъ при вступленіи въ оную, представляются непосредственному начальству, на полной отвѣтственности коего оставляется разсмотрѣніе документовъ тѣхъ лицъ и правильное принятіе ихъ на службу. Въ 90 ст. Общ. Губ. Учр. т. II ч. I Св. Зак. изд. 1876 г. было постановлено, что лица, не имѣющія никакихъ обязанностей по службѣ, отподъ не должны въ ней числиться, и что запрещается опредѣлять чиновниковъ и канцелярскихъ служителей въ губернскія и уѣздныя мѣста сверхъ штата. Статьи 74—92 Общ. Губ. Учр. изд. 1876 г. по сравнительному указателю, приложенному къ тому же учрежденію изд. 1892 г., значатся замѣненными статьею 68, по коей въ дѣлахъ объ опредѣленіи къ должностямъ и увольненіи отъ оныхъ наблюдаются правила, изложенныя въ Уставѣ о Службѣ по опредѣленію отъ Правительства. Содержавшееся же въ вышеприведенный 90 ст. Общ. Губ. Учр. изд. 1876. г. постановленіе введено въ Уставѣ о Службѣ по опредѣленію отъ Правительства и изложено въ примѣчаніи 2-мъ, къ 155 ст. сего Устава по продолженію 1890 г. Въ ст. 289 Уст. Служб. Прав. изд. 1876 г., постановлено, что чиновники для шесма и канцелярскіе разныхъ другихъ наименованій чины, состоя въ двѣнадцатомъ

и четырнадцатомъ классахъ, производится однимъ чиномъ выше тѣхъ классовъ. Въ приложеніи къ 358 ст. Уст. Служ. Прав. изд. 1857 г. было помѣщено росписаніе должностей по классамъ, причемъ въ этомъ росписаніи было показано, къ какимъ классамъ (XII или XIV) отнесены должности канцелярскихъ чиновниковъ министерствъ и главныхъ управленій и подвѣдомственныхъ имъ присутственныхъ мѣстъ. При изданіи того же Устава въ 1876 г. вышеупомянутое приложеніе было исключено, и въ примѣчаніи къ 155 ст. пояснено, что гражданскія должности дѣлятся на четырнадцать классовъ, и что подробное указаніе, въ какомъ классѣ положена каждая должность, содержится въ штатахъ и особыхъ узаконеніяхъ. Между тѣмъ, въ штатахъ весьма многихъ правительственныхъ учрежденій назначена общая сумма на канцелярскіе расходы, безъ опредѣленія числа и служебныхъ правъ канцелярскихъ служителей. Такъ, въ штатахъ судебныхъ мѣстъ, образованныхъ на основаніи судебныхъ уставовъ Императора Александра II-го, показана общая сумма „на содержаніе канцелярскихъ чиновниковъ и писцовъ и на канцелярскіе расходы“. Въ огромномъ большинствѣ штатовъ, изданныхъ въ теченіе послѣдняго тридцатилѣтія, точно также вовсе не опредѣлено число канцелярскихъ чиновниковъ и служителей, и означена общая сумма на вознагражденіе канцелярскихъ служителей и писцовъ и на канцелярскіе расходы *). Въ издаваемыхъ въ послѣднее время штатахъ выс-

*) При этомъ въ таковыхъ штатахъ показывается общая сумма «на вознагражденіе канцелярскихъ служителей и писцовъ, а равно на канцелярскіе расходы» (для канцелярій С.-Петербургскаго Градоначальника, по Высочайше утвержденному 12 мая 1887 г. штату С.-Петербургскихъ Градоначальства и Столичной Полиціи, 3 Полн. Собр. Зак. т. VII № 4428), «на содержаніе канцелярій», «на писцовъ и служителей, хозяйственные и канцелярскіе расходы», «на наемъ писцовъ, канцелярскія принадлежности» и нѣкоторые другіе расходы, «на наемъ писцовъ и канцелярскіе расходы», «на наемъ писцовъ, канцелярскія принадлежности и мелкіе хозяйственные расходы», «на канцелярскіе расходы» и особо «на наемъ писцовъ» (для подвѣдомственныхъ С.-Петербургскому Градоначальнику учреждений по тому же штату), «на канцелярскихъ чиновниковъ и писцовъ» и особо «на канцелярскіе (и нѣкоторые другіе) расходы» (для канцелярій Московскаго Генераль-Губернатора, по Высочайше утвержденному 15 Февраля 1883 г. штату, 3 Полн. Собр. Зак. т. III № 1387), «на наемъ переводчика, писцовъ, сторожей, разсылныхъ и на канцелярскія издержки Полицейскаго Управленія» (по Высочайше утвержденному 11 Февраля 1891 г. штату Кроунштадтской Городской Полиціи, Собр. Узакон. и распор. Прав. 1891 года № 39, ст. 416), «на наемъ писцовъ, на канцелярскіе и хозяйственные расходы» (по Высочайше утвержденному

щихъ Государственныхъ Установленій точно также число канцелярскихъ чиновниковъ и служителей не опредѣляется: такъ, въ Государственной Канцеляріи положены журналисты X и XII классовъ, а въ Канцеляріи Комитета Министровъ чиновники для письма I и II разрядовъ X и XII классовъ, при чемъ число тѣхъ и другихъ не означено (штаты Высочайше утвержденные 14 декабря 1892 г. Государственной Канцеляріи и 8 іюня 1893 г. Канцеляріи Комитета Министровъ, Собраніе Узакон. и Распоряж. Прав. 1893 г. № 10, ст. 75 и того же года № 150, ст. 1216). Въ Высочайше утвержденномъ 21 марта 1894 г. штатѣ Центрального Управленія Министерства Земледѣлія и Государственныхъ имуществъ (Собраніе Узакон. и Распоряж. Прав. 1894 г. № 44 ст. 356) показана общая сумма „на содержаніе канцелярскихъ чиновниковъ, техниковъ, счетчиковъ и писцовъ, а также на канцелярскіе и хозяйственные расходы“. Лишь въ весьма немногихъ штатахъ точно опредѣлено число чиновниковъ для письма и писцовъ, съ присвоеніемъ имъ XII или XIV класса по должности (Высочайше утвержденный 9 мая 1882 г. Штатъ Удѣльнаго Управленія, штаты разныхъ учреждений вѣдомства Министерства Императорскаго Двора). Обращаясь къ разрѣшенію возбужденнаго въ настоящемъ дѣлѣ вопроса о правѣ на производство въ классные чины канцелярскихъ служителей тѣхъ учреждений, по штатамъ коихъ положена общая сумма на канцелярскіе расходы безъ опредѣленія числа канцелярскихъ служителей, и сообразивъ подлежащія узаконенія, Пра-

18 февраля 1891 г. штату Либавской Городской Полиціи, Собр. Узак. и Распоряж. Прав. 1891 г. № 44, ст. 45), „на наемъ писцовъ и канцелярскія принадлежности“ (по Высочайше утвержденному 30 мая 1891 г. штату Управленія С.-Петербургскими мѣстами заключенія, 3 Полн. Собр. Зак. т. IV, № 2267), „на канцелярскіе расходы и на наемъ писцовъ“ (по Высочайше утвержденному 27 марта 1882 г. штату С.-Петербургскаго Железнаго Патріотическаго Общества, 3 Полн. Собр. Закон. т. II, № 769“), на канцелярскія потребности“ (по Высочайше утвержденному 27 апрѣля 1882 г. штату Главнаго Управленія Государственнаго Коннозаводства, 3 Полн. Собр. Закон. т. II № 827) „на вознагражденіе канцелярскихъ служителей, а также на канцелярскіе и хозяйственныя расходы“ (по Высочайше утвержденному 28 февраля 1884 г. штату Земскаго Отдѣла Министра Внутреннихъ Дѣлъ, съ поименіемъ, что „число канцелярскихъ служителей въ Земскомъ Отдѣлѣ и размѣръ ихъ содержанія опредѣляются Управляющимъ Отдѣломъ“, 3 Полн. Собр. Зак. т. IV № 2058) «на наемъ писцовъ» и особо «на хозяйственныя потребности; на канцелярскіе и другіе расходы» (Высочайше утвержденное 21 декабря 1883 мѣсяцію Государственнаго Совѣта о сокращеніи въ составѣ Управленій Государственными Имуществами, 3 Полн. Собр. Зак. т. II № 1258).

вительствующій Сенатъ находитъ, что Уставъ о Службѣ по опредѣленію отъ Правительства, именуя канцелярскими служителями всѣхъ вообще лицъ, вступившихъ въ государственную службу на основаніи 3, 6, 33, 36, 63 и 178 статей сего Устава и не имѣющихъ права на полученіе какого либо класнаго чина при самомъ вступленіи въ службу, въ частности, прилагаетъ это наименованіе къ тѣмъ изъ сихъ лицъ, которыя опредѣляются къ низшимъ канцелярскимъ, но перепискѣ и исполненію бумагъ, должностямъ, коимъ не присвоено особыхъ названій. Въ ст. 10 Общ. Учреж. Министерствъ т. I ч. 2 Св. Зак., изд. 1857 г. содержалось постановленіе о томъ, что въ каждомъ Министерскомъ установленіи число чиновниковъ и канцелярскихъ служителей подробно опредѣляется штатами. Статья эта по сравнительному указателю, приложенному къ общему учрежденію Министерствъ, изд. 1892 г., показана исключенною, но, какъ явствуетъ изъ 31 ст. того же учрежденія изд. 1892 г., и нынѣ штаты должны быть принимаемы въ непремѣнное руководство при опредѣленіи всѣхъ вообще чиновниковъ министерскихъ департаментовъ и канцелярій. На основаніи 50 ст. Общ. Губернскаго Учрежденія т. II ч. I Св. Зак. изд. 1892 г., Канцеляріи присутственныхъ мѣстъ составляются изъ секретарей, дѣлопроизводителей, столоначальниковъ, протоколистовъ, регистраторовъ и другихъ чиновъ и изъ канцелярскихъ служителей, по штатамъ и положеніямъ. Согласно 123 и 134 ст. Учр. Суд. Уст. т. XVI ч. I Св. Зак., изд. 1893 года, для переписки бумагъ состоятъ въ Канцеляріяхъ судебныхъ мѣстъ канцелярскіе чиновники, на содержаніе коихъ въ размѣрѣ, опредѣляемомъ по усмотрѣнію ихъ начальства, а равно на наемъ писцовъ и на канцелярскіе расходы, отпускается по штатамъ особая сумма; при оберъ-прокурорахъ и прокурорахъ состоятъ секретари, на содержаніе коихъ, а также на канцелярскіе расходы лицъ прокурорскаго надзора вообще, отпускается опредѣленная штатная сумма. Относительно Канцелярій Департаментовъ Правительствующаго Сената и Канцелярій Министерствъ постановлено, что въ сихъ канцеляріяхъ разрѣшается имѣть нужное число канцелярскихъ служителей (ст. 256 Учрежденія Правительствующаго Сената и 22 Общаго Учрежденія Министерствъ изд. 1892 года). Равнымъ образомъ,

при нѣкоторыхъ должностныхъ лицахъ по штатамъ и учрежденіямъ полагаются канцеляріи, причемъ или число канцелярскихъ служителей точно опредѣляется (для Канцеляріи при Предводителяхъ дворянства, согласно примѣчанію къ 291 ст. Зак. о Сост. т. IX Св. Зак., изд. 1876 г.), или же назначается на содержаніе канцелярскихъ чиновниковъ и служителей общая сумма, безъ опредѣленія числа ихъ (для Канцеляріи при Попечителяхъ Учебныхъ Округовъ, по примѣч. къ 8 ст. и 20 ст. Св. Уст. Учен. Учр. и Учебн. Зав. вѣдомства Минстерства Народнаго Просвѣщенія). Т. XI ч. I Св. Законовъ показываетъ, что во всѣхъ Правительственныхъ установленіяхъ, при коихъ по штатамъ и учрежденіямъ положены Канцеляріи, съ назначеніемъ на сей предметъ особыхъ расходовъ, могутъ быть опредѣляемы, согласно 3, 6, 36, 36, 53 и 178 статей Устава Службы Прав., канцелярскіе служители съ правами государственной службы, а слѣдовательно, и съ правомъ на производство въ первый классный чинъ по правиламъ, указаннымъ въ 377, 324, 334, 339 и 340 статьяхъ того же Устава. При этомъ на отвѣтственность начальника тѣхъ учрежденій, по штатамъ коихъ не опредѣлено число канцелярскихъ служителей, должно быть возложено принятіе канцелярскихъ служителей на службу въ мѣрѣ дѣйствительной необходимости (примѣчаніе къ 36 статьѣ Устава Службы Правит., изд. 1876 года, и 2 примѣчаніе къ 155 ст. того же Устава по прод. 1890 г.); въ частности же ближайшія по сему предмету указанія могутъ быть преподаны присутственнымъ мѣстамъ главными ихъ начальствами. Засимъ, дальнѣйшее производство канцелярскихъ чиновниковъ вышеозначенныхъ учрежденій въ слѣдующіе классные чины подчиняется общимъ установленнымъ для сего въ законѣ правиламъ (263, 296, 302, 303 и 342 статей того же Устава). Что же касается должностныхъ лицъ, то канцелярскихъ чиновниковъ и служителей могутъ имѣть при себѣ лишь тѣ изъ нихъ, при которыхъ по штатамъ и учрежденіямъ положены Канцеляріи, или назначены общія суммы на канцелярскіе расходы, съ точнымъ поясненіемъ о правѣ имѣть канцелярскихъ чиновниковъ и служителей. По изложеннымъ соображеніямъ Правительствующій Сенатъ опредѣляетъ: признать, что канце-

лярскіе служители Правительственныхъ учреждений, по питаніямъ коихъ положена общая сумма на канцелярскіе расходы, безъ опредѣленія числа канцелярскихъ служителей, а равно и канцелярскіе служители должностныхъ лицъ, коимъ положены Канцеляріи или же предоставлено право имѣть канцелярскихъ чиновниковъ и служителей, имѣютъ право на производство въ первый и слѣдующіе классные чины на вышеуказанныхъ основаніяхъ, и о такомъ разъясненіи, во всеобщее свѣдѣніе и руководство, припечатать въ Собраніи Узаконеній и распоряженій Правительства, для чего Конторѣ Сенатской Типографіи дать извѣстіе, а для доведенія до свѣдѣнія Министра Юстиціи къ дѣламъ Герольдмейстера передать копію съ сего опредѣленія.

23. 1894 г. Августа 31-го. Приказъ по Мин-ву П. С. № 21.—
Объ усиленіи личнаго состава и увеличеніи содержанія служащихъ въ Варшавскомъ Округѣ П. С.

Въ видахъ усиленія личнаго состава Варшавскаго Округа Путей Сообщенія и увеличенія окладовъ содержанія, кои назначены въ этомъ Округѣ въ меньшемъ размѣрѣ, чѣмъ въ другихъ Округахъ,—Министръ Путей Сообщенія, на основаніи Высочайше утвержденного 20 мая 1875 г. мнѣнія Государственнаго Совѣта и Высочайшихъ повелѣній 2-го декабря 1876 г. и 15 августа 1878 г., призналъ необходимымъ слѣдовать въ штатѣ Варшавскаго Округа, съ 1 іюля сего года, нѣкоторыя измѣненія.

По всеподданѣйшему объ этомъ докладу Министра Путей Сообщенія Государю Императору, въ 12 день сего августа Высочайше разрѣшено:

а) одному члену общаго присутствія Правленія, получающему содержаніе 1.500 р. и двумъ членамъ того-же присутствія получающимъ содержаніе по 2.000 р., назначить такое въ размѣрѣ, положенномъ въ прочихъ Округахъ, то есть по 2.100 рублей;

б) четыремъ начальникамъ судоходныхъ дистанцій, получающимъ содержаніе по 750 р., увеличить таковое до 1.125 рублей;

в) увеличить число инженеровъ, состоящихъ въ распоряженіи Правленія.

на два инженера VII-го класса съ содержаніемъ по 1.500 руб.

на два инженера VIII-го класса съ содержаніемъ, по 1.200

на одного инженера IX класса съ содержаніемъ 1.050

и г) назначить въ округъ 5 кондукторовъ въ X классъ, съ содержаніемъ по 600 рублей.

24. 1894 г. Сентября 15-го. Предложеніе Депар-та ш. и в. с. Правленію Окр. № 7648.—О поступленіи въ продажу Сборника Правиль и Распоряженій по управленію шоссейн. и водян. сообщеніями для руководства въ справкахъ при ссылкѣ на циркуляры, приказы и проч.

Сборникъ правительственныхъ распоряженій по управленію водянными и шоссейными сообщеніями за время съ 1834 г., изданный департаментомъ шоссейн. и водян. сообщеній, въ настоящее время разосланъ Правленіямъ округовъ путей сообщенія и поступилъ въ продажу какъ въ Канцеляріи Министра, такъ и въ Правленіяхъ Округовъ.

Въ виду сего департаментъ ш. и в. с. увѣдомляетъ Правленіе Казацкаго Округа, для подлежащаго свѣдѣнія и руководства, что означенный сборникъ—изданіе официальное и можетъ служить источникомъ для всякихъ справокъ, при чемъ при ссылкѣ на циркуляры, приказы и вообще на распоряженія, вошедшія въ сборникъ, подлежитъ указывать, кромѣ № по исходящему журналу Департамента, также и №, подъ коимъ приводимое распоряженіе помѣщено въ сборникѣ.

25. 1894 г. Ноября 14. Собрание Узак. и распоряж. Правит. № 46 ст. 1302 Высочайшій Манифестъ. О бракосочетаніи Его Императорскаго Величества Государя Императора НИКОЛАЯ АЛЕКСАНДРОВИЧА съ Благовѣрною Великою Княжною Александрою Теодоровною, Дочерью Великаго Герцога Гессенскаго.

ВОЖІВІЮ МИЛОСТІЮ

МЫ, НИКОЛАЙ ВТОРЫЙ,

ИМПЕРАТОРЪ И САМОДЕРЖЕЦЪ ВСЕРОССІЙСКІЙ,

царь польскій, великій князь финляндскій,

и прочая, и прочая и прочая.

Объявляемъ всѣмъ вѣрнымъ НАШИМЪ подданнымъ: Благословеніемъ Божиимъ совершилось сегодня въ Соборной церкви Зимняго Дворца, въ присутствіи духовныхъ и свѣтскихъ особъ, бракосочетаніе НАШЕ съ возлюбленною Невѣстою Н а ш е й благовѣрною Великою Княжною А л е к с а н д р о ю Т е о д о р о в н о ю, Дочерью Великаго Герцога Гессенскаго.

Посреди глубокой скорби, кою преисполнены сердца НАШИ и всѣхъ вѣрныхъ сыновъ Россіи, да будетъ день сей свѣтлымъ вѣстникомъ упованій народныхъ на продолженіе къ НАМЪ милости Божіей въ наступившее новое Царствованіе.

Помышляя о судьбахъ его, сочли МЫ за благо не отдалять совершеніе сердечнаго желанія НАШЕГО, священнаго къ НАМЪ завѣта въ Бозѣ Почившаго Родителя и радостныхъ ожиданій всего народа,—да укрѣпленъ будетъ таинствомъ Святой Церкви благословенный Родителями НАШИМИ брачный Союзъ НАШЪ.

Всѣ вѣрные подданные НАШИ соединятся съ НАМИ въ молитвѣ, да ниспошлетъ Господь благословеніе Союзу НАШЕМУ и даруетъ НАМЪ, во благо Россіи, то же безмятежное счастье, коимъ благословенъ былъ въ Домѣ Своемъ Незабвенный НАШЪ Родитель, къ назиданію и утѣшенію всего народа.

Данъ въ С.-Петербургѣ, въ 14-й день ноября, въ лѣто отъ Рождества Христова тысяча восемьсотъ девяноста четвертое, Царствованія же НАШЕГО въ первое.

На подлинномъ Собственною Его Императорскаго Величества рукою написано: „НИКОЛАЙ“.

(Ст. 1.303).

О всемилостивѣйше дарованныхъ милостяхъ и облегченіяхъ по случаю бракосочетанія Его Императорскаго Величества Государя Императора НИКОЛАЯ АЛЕКСАНДРОВИЧА.

БОЖІЕЮ МИЛОСТІЮ

МЫ, НИКОЛАЙ ВТОРЫЙ,

ИМПЕРАТОРЪ И САМОДЕРЖЕЦЪ ВСЕРОССІЙСКІЙ,

царь польскій, великій князь финляндскій,

и прочая, и прочая, и прочая.

Объявляемъ всѣмъ вѣрнымъ НАШИМЪ подданнымъ.

Слѣдуя завѣтамъ Вѣнценосныхъ Предковъ, Мы сочли за благо ознаменовать торжество бракосочетанія Нашею дѣлами милосердія и любви.

1. Особливо озабочиваясь современнымъ неблагопріятнымъ положеніемъ земледѣлія, дающаго средства къ существованію большей части населенія Имперіи, и памятуя извѣстную Намъ святую волю Богомъ отозваннаго отъ Насъ возлюбленнаго Родителя, **п о в е л я е м ъ :**

1) Уменьшить, начиная съ Ноябрьскаго сего года срока, проценты роста по ссудамъ изъ Государственнаго Дворянскаго Земельнаго Банка, съ $4\frac{1}{2}$ до четырехъ въ годъ.

2) Уменьшить, съ Январскаго 1895 г. срока, годовыя платежи заемщиковъ Особаго Отдѣла того же Банка: по металлическимъ ссудамъ, на одинъ рубль кредитный съ каждой сотни рублей металлическихъ долговъ ихъ, опредѣленныхъ на 1 іюля 1887 г., а по ссудамъ, исчисленнымъ въ кредитныхъ рубляхъ—на полъ-процента съ первоначальной суммы ихъ.

3) Погашеніе металлическихъ долговъ Особому Отдѣлу Дворянскаго Банка, кромѣ другихъ предусмотрѣнныхъ

для того дѣйствующими узаконеніями способовъ (Уст. Гос. Двор. Банк., прил. къ ст. 1, примѣч. 2, ст. 10, пп. 1, 2 и 3), допустить посредствомъ взноса суммы, образующейся черезъ капитализацію остающихся до срока ссуды ежегодныхъ платежей, изъ четырехъ процентовъ годовыхъ.

4) По долгамъ, образовавшимся вслѣдствіе ссудъ на продовольствіе и обѣщаніе полей, предоставить слѣдующія облегченія:

а) долги, причитающіеся ко взысканію въ казну и въ общій по Имперіи продовольственный капиталъ по ссудамъ, выданнымъ до образованія въ 1866 г. сего капитала, а равно долги въ хлѣбозапасные капиталы Сибири, сложить со счетовъ сполна;

б) по таковымъ же ссудамъ, выданнымъ послѣ 1866 г. изъ общаго по Имперіи продовольственного капитала и изъ казны, сложить половину долговъ, остающихся къ сему дню не уплаченными;

в) по таковымъ же ссудамъ, выданнымъ вслѣдствіе неурожаевъ 1891 и 1892 гг. изъ казны, изъ общаго по Имперіи продовольственного капитала, губернскихъ и общественныхъ капиталовъ въ губерніяхъ, указанныхъ въ Высочайшихъ повелѣніяхъ 20 іюня 1893 г. и 8 апрѣля 1894 г., а равно изъ капиталовъ казачьихъ войскъ, сложить также половину долговъ, остающихся къ сему дню не уплаченными.

5) Независимо отъ сего предоставить добавочное облегченіе по упомянутымъ въ п. 4 б и в настоящей ст. 1 долгамъ, наиболѣе обремененнымъ частямъ населенія въ той мѣрѣ, въ какой сіе, по соглашенію Министра Финансовъ съ подлежащими Министерствами, окажется возможнымъ.

6) Суммы, имѣющія поступить въ уплату долговъ казны по ссудамъ, выданнымъ на обѣщаніе полей и продовольствіе, за указаннымъ въ пп. 4 и 5 сей ст. 1 сложениемъ, обратить на возмѣщеніе части таковыхъ же ссудъ изъ продовольственныхъ капиталовъ: общаго по Имперіи, губернскихъ, общественныхъ, а также капиталовъ казачьихъ войскъ, сложеной на основаніи тѣхъ же пп. 4 и 5 сей ст. 1, за исключеніемъ суммъ, слѣдующихъ въ общій по Имперіи продоволь-

ственный капиталъ за прежнее до 1866 г. время, которыя должны быть возмѣщены въ половинномъ размѣрѣ.

7) Понизить, начиная съ осеннихъ сего года сроковъ проценты роста, платимые заемщиками Крестьянскаго Поземельнаго Банка по ссудамъ изъ сего Банка, въ годъ, на одинъ рубль со ста рублей первоначальной суммы долга.

8) Въ видахъ предоставленія Крестьянскому Поземельному Банку возможности на основаніи правилъ, которыя имѣютъ быть на сей предметъ изданы, оказывать большому числу лицъ изъ крестьянскаго сословія содѣйствіе къ пріобрѣтенію земли, причислять ежегодно, начиная съ 1895 г., къ средствамъ сего Банка нѣкоторую часть поступающихъ съ крестьянъ выкупныхъ платежей, по слѣдующему расчету: одинъ процентъ съ суммы дѣйствительнаго поступления сихъ платежей, если таковое не превышаетъ десяти десятыхъ оклада; сверхъ того, одну треть съ остальной десятой части оклада, а если поступленіе превыситъ полный окладъ, то еще половину съ поступившаго избытка. Означенное причисленіе продолжать, доколѣ собственный капиталъ Банка не достигнетъ суммы въ пятьдесятъ милліоновъ руб.

9) Сложить съ арендаторовъ казенныхъ имѣній, земельныхъ оброчныхъ статей и казенныхъ рыбныхъ промысловъ, а въ прибрежной полосѣ Каспійскаго моря съ арендаторовъ земельныхъ участковъ для устройства на оныхъ промысловыхъ заведеній (прилож. къ ст. 494 (примѣч. 2) Уст. Сельск. Хоз., изд. 1893 г.) недоимки арендныхъ платежей, подлежащія къ поступленію и не взысканныя къ 1 Января 1893 г., въ размѣрѣ не свыше 600 р. на каждое лицо, а если означенныя имѣнія, оброчныя статьи, промыслы или участки находятся въ содержаніи крестьянскаго или мѣщанскаго обществъ, то по сто р. съ cadaго домохозяина.

10) Простить не взысканные по сей день убытки, начеты и штрафы за неисполненіе или нарушеніе контрактныхъ условій пользованія казенными имѣніями и оброчными статьями, за неправильную или излишнюю распашку земли, за посѣвъ неподлежащихъ хлѣбамъ и растеній, неудобреніе земли, непосадку деревьевъ, порубку произрастающихъ на статьяхъ

лѣсныхъ насажденій, за разстройство строеній и всякаго рода сооруженій, за неправильное веденіе хозяйственныхъ счетовъ, несправку принадлежащаго къ имѣніямъ и оброчнымъ статьямъ движимаго имущества, невыработку обязательнаго по условіямъ количества соли, въ размѣрѣ не свыше трехсотъ р. на каждое лицо, а если имѣнія или статьи находились въ содержаніи крестьянскаго или мѣщанскаго обществъ,—то по пятидесяти руб. съ каждаго домохозяина. Равнымъ образомъ, не налагать взысканій по такого рода нарушеніямъ, произведеннымъ до сего дня.

11) Не взыскивать убытковъ, происшедшихъ по сей день отъ недодержанія казенныхъ, кабинетскихъ, Государевыхъ, дворцовыхъ и удѣльныхъ имѣній и оброчныхъ статей до окончанія контрактныхъ сроковъ и послѣдовавшаго затѣмъ уменьшенія арендной платы за эти имѣнія и статьи при новой ихъ переобработкѣ—въ размѣрѣ не свыше трехсотъ р. на каждое лицо, а если имѣнія или статьи находились въ содержаніи крестьянскаго или мѣщанскаго обществъ, то по пятидесяти р. съ каждаго домохозяина; а равно не взыскивать убытковъ, понесенныхъ по таковымъ же имѣніямъ и оброчнымъ статьямъ, по причинѣ отказа съемщиковъ отъ заключенія контрактовъ, за исключеніемъ той части убытковъ, которую возможно покрыть удержаніемъ залоговъ содержателей.

12) Сложить съ бывшихъ и пастоящихъ арендаторовъ казенныхъ, кабинетскихъ, Государевыхъ, дворцовыхъ и удѣльныхъ имѣній и оброчныхъ статей, не взысканныя съ нихъ, по сей день пени за несвоевременный взносъ какъ арендныхъ платежей, такъ и платы по содержанію соляныхъ источниковъ и смолокуренныхъ и дегтярныхъ заведеній.

II. Не оставляя Нашею милостію тѣхъ, которые, по недостаточному состоянію или несчастнымъ обстоятельствамъ, оказались неисправными въ исполненіи лежащихъ на нихъ предъ Правительствомъ обязательствъ, повелѣваемъ:

1) Простить причитающіеся по сей день пени и штрафы по взимаемымъ въ казну окладнымъ сборамъ, за несвоевременный взносъ этихъ сборовъ, и по пошлинамъ крѣпостнымъ и съ безмезднаго перехода имущества.

2) Простить начтенные или причитающіеся, но еще не взысканные штрафы за совершенныя по сей день нарушенія: а) положенія о сборѣ за право торговли и другихъ промысловъ, б) правилъ о сборѣ съ паровыхъ котловъ (Высочайше утвержденное, 14 марта 1894 г., мѣіііе Государственнаго Совѣта, отд. VII, ст. 5) и в) статей 153—156 уст. о пром. (Св. зак. т. XI, ч. II, изд. 1893 г.)—въ размѣрѣ не свыше трехсотъ р. по каждому нарушенію; по штрафамъ же, превышающимъ означенную сумму, сложить триста р. по каждому нарушенію.

3) Сложить со счетовъ все недоимки, слѣдующія за время до 1 января 1894 г. по сборамъ за право торговли и промысловъ (Св. зак., т. V, уст. о прям. налог., ст. 213, изд. 1893 г.), въ размѣрѣ не свыше пятидесяти р., по недоимкамъ же, превышающимъ означенную сумму, сложить 50 р. по каждой. Льготы сіи не распространяють на недоимки по дополнительному пятипроцентному сбору.

4) Простить и не взыскивать начтенные или причитающіеся, но еще не поступившіе въ казну до сего дня, тѣ изъ штрафовъ за нарушеніе правилъ устава о гербовомъ сборѣ, которые опредѣлены ко взысканію за пять и болѣе лѣтъ до сего дня.

5) Сложить въ полной суммѣ члеляющіяся по сей день недоимки съ пеней:

а) за переселенцами, водворенными на казенныхъ земляхъ, на основаніи Высочайше утвержденныхъ 10 іюля 1881 г. и 17 февраля 1884 г. положеній Комитета Министровъ, а также правилъ 13 іюля 1889 г.—по арендной платѣ за эти земли (въ Европейской Россіи) или по оброчной за шхъ подати (въ Сибири);

б) за крестьянами и мѣщанами, переселившимися по правиламъ о добровольномъ переселеніи сельскихъ обывателей и мѣщанъ на казенныя земли (прилож. къ примѣч. 2 ст. 33 Общ. Пол., прод. 1891 г., ст. 19—24, а также Высоч. утв. 20 апрѣля 1892 г. мп. Гос. Сов. Отд. II Собр. Узак. 1892 г. № 54 ст. 543) въ губерніи: Самарскую, Оренбургскую, Уфимскую, Тобольскую, Томскую, Иркутскую и Енисейскую, а равно въ

области Уральскую, Тургайскую, Акмолинскую, Семипалатинскую и Семирѣченскую—въ казенныхъ сборахъ, состоящихъ по ихъ прежнимъ обществамъ.

6) Простить всё причитающіяся по 1 января 1894 г. недоимки по ясачному сбору и оброчной подати, платимымъ кочевыми бродячими и осѣдлыми инородцами Кабинету Нашему.

7) Простить причитающіяся къ сему дню всякаго рода взысканія и пени съ бывшихъ государственныхъ крестьянъ и горнозаводскихъ людей казенныхъ горныхъ заводовъ, а равно и съ тѣхъ крестьянъ, которые водворены въ казенныхъ имѣніяхъ, наложенныя какъ лично на нихъ, такъ и на общества и селенія за пользованіе казенными землями и оброчными статьями, въслѣдствіи отведенными означеннымъ лицамъ въ надѣль.

8) Не подвергать взысканію долговъ на сумму не свыше ста пятидесяти рублей, образовавшихся до сего дня на мастеровыхъ и рабочихъ разныхъ сословій при исполненіи ими работъ на казенныхъ и кабинетскихъ горныхъ заводахъ, а также при поставкѣ на означенные заводы матеріаловъ и припасовъ; но недоимкамъ же въ сихъ долгахъ на большую сумму—исключить по 150 р. по каждой статьѣ.

9) Сложить недоимки по поземельному оброку, образовавшіяся по сей день за крестьянами изъ бывшихъ горнозаводскихъ людей Алтайскаго и Нерчинскаго горныхъ округовъ по уставнымъ грамотамъ и за пользованіе землями вообще сверхъ уставныхъ грамотъ.

10) Исключить изъ платежныхъ списковъ, со сложениемъ недоимокъ, всѣхъ мастеровыхъ и урочниковъ Алтайскаго горнаго округа, причисленныхъ къ сельскимъ обществамъ безъ надѣленія ихъ землею.

11) Сложить по Алтайскому и Нерчинскому горнымъ округамъ съ рабочихъ по сей день долги за выданныя имъ по разнымъ случаямъ и въ счетъ заработка ссуды деньгами и припасами.

12) Сложить долги хлѣбные на продавцахъ-земледѣльцахъ изъ казаковъ Забайкальскаго войска и крестьянъ, обра-

зовавшіеся въ прежнее время до учрежденія въ Нерчинскомъ горномъ округѣ главнаго комисіонерства—до 1869 года.

13) Проценты, накопившіеся по сей день на стоимость выданнаго въ долгъ лѣса по Алтайскому и Нерчинскому горнымъ округамъ, простить и исключить изъ счетовъ.

14) Простить и сложить со счетовъ взысканія, накопившіеся до сего дня по окончательнымъ расчетамъ съ населеніемъ Восточной Сибири, занимающимся перевозкою соли.

15) Сложить съ парусителей уставовъ о рыбныхъ и тюленьихъ промыслахъ, въ водахъ Каспійскаго моря и восточной части Закавказскаго края, тѣ части взысканій, наложенныхъ, но еще не взысканныхъ по 1894 г., кои, на основаніи примѣч. 2 къ ст. 646 и ст. 769 Уст. Сельск. Хоз., изд. 1893 г., слѣдуютъ къ поступленію въ доходъ казны, но не свыше трехсотъ рублей съ каждаго лица.

16) Сложить числящіяся по сей день недоимки: а) въ размѣрѣ, не превышающемъ ста пятидесяти рублей по каждой отдѣльной ссудѣ изъ числа выданныхъ на основаніи Высочайше утвержденныхъ 22 ноября 1868 г. и 14 мая 1876 г. положеній Комитета Министровъ, Мурманскимъ переселенцамъ, которые, воспользовавшись таковыми ссудами, дѣйствительно приняли осѣдлость на Мурманскомъ берегу, и б) въ размѣрѣ, не превышающемъ половины числящейся въ долгу суммы по каждой отдѣльной ссудѣ, выданной на основаніи Высочайше утвержденного 18 марта 1886 г. мѣрнія Государственнаго Совѣта Мурманскимъ рыбопромышленникамъ (поморамъ).

17) Сложить со счетовъ убытки, причисленные по сей день казнѣ неправильнымъ назначеніемъ нижнимъ чинамъ и ихъ женамъ и вдовамъ пособій, опредѣленныхъ Высочайше утвержденными: 25 іюня 1867 г. Положеніемъ объ устройствѣ оставшихъ и безерочныхъ-отпускныхъ нижнихъ чиновъ, 6 іюня 1872 года Положеніемъ Комитета по дѣламъ Царства Польскаго и 18 октября 1875 года мѣрніемъ Государственнаго Совѣта, а также ст. 33. уст. о воинск. повин.

18) Сложить числящіяся къ сему дню на оставшихъ нижнихъ чинахъ и ихъ семействахъ, и на крестьянскихъ и

мѣщанскихъ обществахъ недоимки за леченіе означенныхъ нижнихъ чиновъ и членовъ ихъ семействъ въ казенныхъ госпиталяхъ, лазаретахъ и лечебницахъ, а также недоимки, числяющіяся къ сему дню на разныхъ лицахъ за леченіе въ госпиталяхъ придворнаго вѣдомства.

19) Оставить безъ взысканія числящіяся къ 1 января 1894 г. въ недоимкѣ за дворянствомъ разныхъ губерній суммы, слѣдующія за содержаніе пансіонеровъ дворянства въ учебныхъ заведеніяхъ Министерства Народнаго Просвѣщенія а равно сложить со счетовъ специальныхъ средствъ Министерства Народнаго Просвѣщенія деньги, невзысканныя по сей день въ плату за ученіе, за слушаніе лекціи и за содержаніе въ пансіонахъ, какъ въ мужскихъ, такъ и въ женскихъ учебныхъ заведеніяхъ, за прежніе года и за второе полугодіе 189³/₄ г., т. е. до 1 іюля 1894 года.

20) Выданныя чиновникамъ, канцелярскимъ служителямъ и служащимъ по найму, по Нерчинскому и Алтайскому горнымъ округамъ, для поправленія и устройства домашнихъ дѣлъ, ссуды, съ уплатою изъ служебнаго содержанія, сложить со счетовъ въ частяхъ, не погашенныхъ къ сему дню, не распространяя, однако, льготы сей на тѣхъ заемщиковъ которые получаютъ содержаніе свыше трехсотъ рублей въ годъ.

21) Всѣ недоимки, накопившіяся по сей день на лицахъ, перебравшихъ пенсіи изъ казны или изъ заводскихъ суммъ Алтайскаго и Нерчинскаго горныхъ округовъ, простить, если противъ такихъ лицъ не возбуждено обвиненія въ причиненіи ими ущерба завѣдомо съ корыстною или иною противозаконною цѣлію.

22) Сложить изъ недоимокъ, по неокладнымъ сборамъ, пошлинамъ, кромѣ таможенныхъ, и взысканіямъ, не подходящимъ подъ дѣйствіе предъидущихъ пунктовъ настоящей статьи II (кромѣ взысканій по казеннымъ подрядамъ и поставкамъ), а также по издержкамъ на содержаніе и пересылку арестантовъ и выдачамъ изъ казны на счетъ виновныхъ кормовыхъ, прогоновъ и суточныхъ денегъ, образовавшихся по сей день, какъ числящихся по счетамъ, такъ

и не начисленныхъ или разсроченныхъ — тѣ, которыя въ отдѣльности не превышаютъ пятидесяти рублей. По недоимкамъ же на большую сумму исключить по пятидесяти рублей изъ каждой статьи.

III. Повѣствваемъ протити и сложити на нижеслѣдующихъ основаніяхъ не взысканные еще казенные по службѣ начеты (какъ зачисленные въ недоимку, такъ и не зачисленные), ущербы и утраты, а равно переборы служащими въ государственныхъ учрежденіяхъ лицами разныхъ видовъ личнаго денежнаго довольствія (жалованья, столовыхъ, квартирныхъ, суточныхъ, порціонныхъ, прогоновъ и т. п.), когда сіи начеты, ущербы, утраты и переборы причинены такими дѣйствіями или упущеніями, которыя послѣдовали до сего дня:

1) Тѣ начеты, ущербы, утраты и переборы, по которымъ дѣла къ сему дню еще окончательно не рассмотрѣны или не начаты, оставить безъ преслѣдованія, когда сумма оныхъ составляетъ не болѣе трехсотъ рублей по каждой отдѣльной отчетности за годовой періодъ времени, или не болѣе трехсотъ рублей на каждое подлежащее отвѣтственности лицо.

2) Изъ начетовъ, ущербовъ, утратъ и переборовъ, кои ранѣе сего дня уже предписаны ко взысканію, или дѣла по коимъ окончательно рассмотрѣны, сложити тѣ, которые въ первоначальномъ составѣ или въ остаткахъ за произведеннымъ взысканіемъ или сложеніемъ не превышаютъ какъ общеою суммою, такъ и по раскладкѣ ихъ на отвѣтственныя лица, трехсотъ рублей съ каждаго лица.

3) Изъ начетовъ, ущербовъ, утратъ и переборовъ, превышающихъ означенную въ предшествующихъ ш. 1 и 2 настоящей статьи III-ей сумму, сложити съ каждаго лица, взысканію подлежащаго, триста рублей.

4) Начеты за выдачи безъ разрѣшенія подлежащаго начальства и внѣ установленнаго порядка наградъ и пособій всякаго рода какъ изъ остатковъ отъ канцелярскихъ и штатныхъ суммъ, такъ и изъ другихъ источниковъ, пазна-

ченныхъ на этотъ предметъ, произведенные до сего дня, оставить безъ преслѣдованія, на всякую сумму.

5) По ущербамъ и утратамъ, причиненнымъ казнѣ по сей день упущеніями по службѣ, равно по перетребованію по сей день казенныхъ денегъ или иного имущества, когда признанный недостатокъ подлежитъ взысканію въ пользу казны съ виновныхъ или съ поручителей ихъ, или же съ другихъ прикосновенныхъ къ дѣлу лицъ вдвое—взыскать только одну капитальную сумму.

6) Процентовъ, гдѣ таковые за нарушение казенныхъ интересовъ полагаются и кои еще не поступили, куда слѣдовало,—не взыскивать за время до сего дня, независимо отъ суммы ихъ, а ограничить взысканіе въ сихъ случаяхъ одною лишь капитальною суммою причиненнаго казнѣ ущерба.

7) Всѣ казенные денежные начеты по службѣ, падающіе на наслѣдниковъ лицъ, подлежащихъ взысканію и умершихъ прежде настоящаго дня, а равно и на пенсіи вдовъ и сиротъ ихъ,—простить, не подвергая взысканіямъ и тѣхъ лицъ, которыя, въ случаѣ недостатка имѣнія означенныхъ наслѣдниковъ, должны были за нихъ отвѣтствовать.

8) Всѣ казенные начеты, подлежащіе пополненію съ лицъ, привлекаемыхъ къ денежной отвѣтственности, вслѣдствіе несостоятельности прямыхъ отвѣтственныхъ лицъ, а также и наслѣдниковъ ихъ, по ущербамъ, убыткамъ, утратамъ и переборамъ, причиненнымъ казнѣ до сего дня,—сложить безъ ограниченія суммы.

9) Всѣ казенные по службы начеты, убытки, ущербы и переборы, причиненные дѣйствіями или упущеніями, со времени которыхъ до сего дня протекло не менѣе десяти лѣтъ, оставить безъ преслѣдованія.

10) Простить и не взыскивать начтенные на должностныхъ лицъ или съ нихъ причитающіеся, но еще не поступившіе въ казну до сего дня, штрафы, независимо отъ суммы ихъ, за нарушение правилъ устава о гербовомъ сборѣ, взыскавъ въ сихъ случаяхъ лишь ординарную сумму гербоваго сбора.

11) Сложить со счетовъ всѣ числящіеся по сей день за служащими на казенныхъ желѣзныхъ дорогахъ, безъ

ограниченія размѣра, начеты по контрольнымъ выправкамъ, возникшимъ изъ дѣлъ по недоборамъ и вообще вслѣдствіе неправильнаго примѣненія тарифа и правилъ перевозки.

12) Всякіе штрафы и пени по дѣламъ, не связаннымъ съ ущербомъ казны, наложенные, но еще до сего дня не взысканные, а равно и тѣ, кои будутъ слѣдовать ко взысканію за неисправности и упущенія по службѣ, совершенныя до сего дня,—простить и не взыскивать.

13) Силу предъидущихъ пунктовъ настоящей статьи III-ей не распространять: на суммы, казны не принадлежащія и хотя находящіяся въ распоряженіи Правительства, но имѣющія спеціальное назначеніе; на похитившихъ или растратившихъ казенную или принадлежащую учрежденнымъ отъ Правительства установлеиіямъ какого либо рода собственность, когда храненіе оной было имъ ввѣрено постоянно или временно, а также на причинившихъ ущербъ казнѣ завѣдомо съ корыстною или иною противозаконною цѣлію, и на дѣйствія, по которымъ отчеты еще не представлены къ сему дню.

14) Дѣйствіе предъидущихъ пунктовъ настоящей статьи III-ей распространить на лицъ, состоящихъ на службѣ въ государственныхъ учрежденіяхъ по вольному найму.

IV. Обращая взоры Наши на несчастныхъ и страдающихъ, хотя бы и по собственной ихъ винѣ, и поставляя правосудіе основою народнаго благодѣиствія, Мы почитаемъ право миловать и щадить драгоцѣннѣйшимъ отъ Бога Намъ ниспосланнымъ удѣломъ.

Вслѣдствіе сего, п о в е л ѣ в а е м ъ:

1) Всѣхъ совершившихъ преступленіе или проступокъ, за который они подлежатъ, по закону, денежному взысканію не свыше трехсотъ рублей, внушенію, замѣчанію или выговору, аресту, заключенію въ тюрьмѣ или крѣпости, не соединенному съ лишеніемъ нѣкоторыхъ особенныхъ правъ и преимуществъ, лично и по состоянію присвоенныхъ, или служебнымъ взысканіямъ, въ пп. 2—9 ст. 65 улож. наказ.

исчисленнымъ; всѣхъ виновныхъ въ составленіи подложныхъ на жительство видовъ или въ проживательствѣ съ видомъ подложнымъ, буде они при семъ не обвиняются въ преступленіяхъ болѣе важныхъ, равно всѣхъ виновныхъ въ учиненіи лѣсоистребленій и всѣхъ другихъ нарушеній правилъ о лѣсахъ государственныхъ, лѣснаго и горнаго вѣдомствъ, кабинетскихъ, Государевыхъ, дворцовыхъ и удѣльныхъ, а также въ нарушеніи правилъ по судоходству и сплаву лѣса и дровъ, въ перасчиткѣ рѣкъ и каналовъ отъ затонувшихъ судовъ, въ неумышленномъ поврежденіи сооружений на водяныхъ путяхъ и въ неисполненіи правилъ движенія по шоссе, хотя бы таковыя лица подлежали за сіи дѣянія денежнымъ взысканіямъ и свыше трехсотъ р.,—противу коихъ по сей день не было возбуждено уголовного преслѣдованія, или не послѣдовало судебного приговора, или постановленный о коихъ обвинительный приговоръ не приведенъ въ исполненіе, или кои отбываютъ нынѣ означенныя взысканія,—отъ суда и наказанія освободить.

2) Лицамъ должностнымъ, подвергнутымъ по сей день взысканіямъ въ п.п. 2—9 ст. 65 улож. наказ. исчисленнымъ,—не считать таковыя взысканія препятствіемъ къ дальнѣйшему прохожденію службы и къ полученію пенсій и наградъ, за исключеніемъ знаковъ отличія безпорочной службы и ордена Св. Владиміра за выслугу лѣтъ.

3) Милость, даруемая предшествующимъ п. 1 настоящей статьи IV, не распространяется на лицъ, совершившихъ кражу, мошенничество, присвоеніе и растрату чужаго имущества, ростовщичество, мздоимство и лихоимство, на учинившихъ оскорбленія чести, преслѣдуемая по частной жалобѣ, а равно на совершившихъ дѣянія, по коимъ денежные взысканія поступаютъ не въ пользу казны, Удѣла, дворцоваго вѣдомства и Кабинета Нашего и не въ капиталы: а) на устройство мѣстъ заключенія и б) образуемый на основаніи ст. 736 Уст. Горн. (Св. зак. т. VII). Наказаннымъ же или приговореннымъ за упомянутыя въ настоящемъ пунктѣ 3-мъ статьи IV преступленія уменьшить назначен-

ные судомъ сроки заключенія на одну треть. Въ той же мѣрѣ уменьшить сроки сихъ родовъ заключенія лицамъ, совершившимъ сіи преступленія по сей день, о коихъ не состоялось еще приговоровъ, или таковые не вошли въ законную силу, или же о коихъ производство не было возбуждено.

4) Со всѣхъ совершившихъ по сей день дѣянія, подлежащія денежному взысканію, превышающему триста рублей,—назначать оныя съ уменьшеніемъ на триста рублей, за исключеніемъ взысканій, поступающихъ не въ пользу казны, удѣла, дворцоваго вѣдомства и Кабинета Нашею и не въ капиталы: а) на устройство мѣсть заключенія и б) образуемый на основаніи ст. 736 Уст. Горн. (Св. зак. т. VІІ).

5) За совершенныя по сей день дѣянія, подлежащія такимъ денежнымъ взысканіямъ, кои поступаютъ въ пользу казны, удѣла, дворцоваго вѣдомства и Кабинета Нашею или въ капиталы: а) на устройство мѣсть заключенія и б) образуемый на основаніи ст. 736 Уст. Горн. (Св. зак. т. VІІ), въ случаѣ несостоятельности виновныхъ къ уплатѣ оныхъ, личному задержанію и отдачѣ въ общественныя работы или заработки не подвергать; тѣхъ же, къ коимъ иныѣ примѣняются сіи мѣры взамѣтъ означенныхъ выше денежныхъ взысканій, отъ личнаго задержанія и работъ освободить.

6) Освобожденіе, за силою сего Манифеста, отъ иаканія не избавляетъ виновнаго отъ обязанности вознагражденія за вредъ и убытки, отъ уплаты стоимости патента, торговаго или промысловаго свидѣтельства, причитающагося акциза или иного сбора, за исключеніемъ той части слѣдующихъ съ него денежныхъ суммъ, которая подлежитъ сложенію въ виду предъидущихъ статей сего Манифеста, и не устраняетъ, въ установленныхъ законами случаяхъ, отобранія вещей и предметовъ, подлежащихъ конфискаціи, или обязанности сломки и исправленія неправильно построеннаго (ст. 68 уст. наказ.). Дѣла о нарушеніяхъ лѣснаго устава въ

общихъ казенныхъ и частныхъ владѣльцевъ дачахъ, а равно спорныхъ между казною и частными лицами и въѣзжихъ должны быть приводимы къ окончанію, по установленнымъ для того правиламъ, для опредѣленія мѣры вознагражденія, которое можетъ при томъ слѣдовать частнымъ лицамъ или сословіямъ.

7) По всѣмъ преступленіямъ и проступкамъ, по коимъ уголовное преслѣдованіе на основаніи сего Манифеста не подлежитъ прекращенію и кои учинены до сего дня, уменьшить сроки давности, законами уголовными установленные, на одну треть.

8) Всѣмъ, совершившимъ по сей день преступленія и проступки, за которые они будутъ подлежать заключенію въ тюрьмѣ и крѣпости, съ потерей иѣкоторыхъ особенныхъ правъ и преимуществъ, заключенію въ тюрьмѣ и исправительныхъ арестантскихъ отдѣленіяхъ съ лишеніемъ всѣхъ особеиныхъ правъ и преимуществъ, уменьшить при опредѣленіи наказанія назначаемый судомъ срокъ на одну треть; въ той же мѣрѣ сократить сроки лицамъ, по сей день приговореннымъ къ симъ наказаніямъ, или отбывающимъ таковыя.

9) Освобожденнымъ по сей день отъ заключенія, съ отдачею подъ особый надзоръ мѣстной полиціи или ихъ обществъ, сократить опредѣленный ст. ст. 48 и 49 улож. наказ. срокъ такого надзора на одну треть.

10) Всѣмъ совершившимъ по сей день преступленія и проступки, за кои они будутъ подлежать ссылкѣ на житье въ Сибирь или въ отдаленныя губерніи, кромѣ Сибирскихъ, а равно осужденнымъ или отбывающимъ нынѣ сіи наказанія,—даровать для сосланныхъ въ отдаленныя губерніи, кромѣ Сибирскихъ, по истеченіи десяти лѣтъ, а для сосланныхъ на житье въ Сибирь, по истеченіи двѣнадцати лѣтъ со времени прибытія ихъ въ мѣсто ссылки, право свободнаго избранія мѣстожителства въ предѣлахъ Европейской и Азіатской Россіи, за исключеніемъ столицъ и столичныхъ губерній, и безъ возстановленія въ правахъ. Сосланнымъ же на житье въ Сибирь или въ отдаленныя, кромѣ Сибирскихъ, губерніи съ заключеніемъ или, вмѣсто онаго, съ назначеніемъ безот-

лучшаго пребыванія въ опредѣленномъ для жительства мѣстѣ, сверхъ того, сократить время заключенія или безотлучнаго пребыванія на одну треть.

11) Въ видахъ облегченія участи лицъ, совершившихъ до сего дня преступленія, за кои они будутъ подлежать ссылкѣ на поселеніе; лицъ, нынѣ приговоренныхъ къ сему наказанію или отбывающихъ оное; лицъ, перешедшихъ нынѣ изъ каторжныхъ работъ въ разрядъ ссыльнопоселенцевъ, а равно имѣющихъ быть переведенными изъ каторги въ названный разрядъ, если они совершили преступленія до сего дня—сокращать назначенный закономъ для перечисленія ссыльнопоселенцевъ въ крестьяне десятилѣтній срокъ для тѣхъ изъ нихъ, которые въ теченіе четырехъ лѣтъ вели себя одобрительно и занимались полезнымъ трудомъ; а ссыльнопоселенцамъ, пробывшимъ въ ссылкѣ не менѣе четырнадцати лѣтъ, разрѣшать избраніе мѣста жительства, за исключеніемъ столицъ и столичныхъ губерній, съ отдачею ихъ на пять лѣтъ подъ надзоръ мѣстной полиціи и съ признаніемъ ихъ, взаменъ лишенія всѣхъ правъ состоянія, лишенными по ст. 43 улож. наказ. всѣхъ особенныхъ, лично и по состоянію присвоенныхъ, правъ и преимуществъ, однако, безъ восстановленія правъ по имуществу.

12) Осужденнымъ къ каторжнымъ работамъ, которые добрымъ поведеніемъ и прилежаніемъ къ труду окажутся достойными снисхожденія, уменьшать назначенные судомъ сроки каторги на одну треть, безсрочную же каторгу замѣнить срочною на двадцать лѣтъ. Милость эта распространяется также на лицъ, которыя будутъ приговорены къ ссылкѣ въ каторгу за преступленія, учиненныя до сего дня.

13) Ссылнымъ, коимъ дарованы уже означенныя въ пунктахъ 11 и 12 настоящей статьи IV-й облегченія участи Всемилостиивѣйшимъ Манифестомъ 15 мая 1883 года и Именнымъ Высочайшимъ Указомъ 17 апрѣля 1891 года, предоставить слѣдующія льготы:

- а) каторжнымъ—сократить срокъ работъ на одинъ годъ;
- б) поселенцамъ, пріобрѣтшимъ право на перечисленіе въ крестьяне, дозволить приписываться къ городскимъ мѣщанскимъ обществамъ Сибири, въ случаѣ согласія сихъ по-

слѣднихъ, безъ права, однако, въѣзда въ предѣлы Европейской Россіи до разрѣшенія имъ сего въ порядкѣ, опредѣленномъ Всемилостивѣйшимъ Манифестомъ 15 мая 1883 года и Высочайшимъ Указомъ 17 апрѣля 1891 года, а приобрѣвшимъ уже право приписываться къ городскимъ мѣщанскимъ обществамъ Сибири сокращать срокъ четырнадцатилѣтняго обязательнаго пребыванія въ Сибири на одинъ годъ; в) сосланнымъ въ Сибирь или въ отдаленныя губерніи, кромѣ Сибирскихъ, а также высланнымъ на водвореніе въ Сибирь по правиламъ 23 ноября 1853 года,—по освобожденіи ихъ отъ ссылки въ силу Всемилостивѣйшаго Манифеста 15 мая 1883 года и Высочайшаго Указа 17 апрѣля 1891 года, разрѣшать выдачу паспортовъ безъ наименованія „изъ ссыльныхъ“, а равно безъ отмѣтокъ о судимости и красныхъ литеръ о лишеніи правъ; тѣмъ же изъ нихъ, кои приобрѣли уже, въ силу ст. 5 п. в Высочайшаго Указа 17 апрѣля 1891 года, право на полученіе по истеченіи срока ссылки паспортовъ безъ указанныхъ отмѣтокъ, но находятся еще въ Сибири, сокращать срокъ обязательнаго тамъ пребыванія на одинъ годъ.

14) Примѣненіе льготъ, изъясненныхъ выше въ пунктахъ 11, 12 и 13 настоящей статьи IV, предоставляемъ, по принадлежности, Министру Внутреннихъ Дѣлъ и Генералъ-Губернаторамъ Иркутскому и Приамурскому, по удостовѣреніи въ добромъ поведеніи осужденныхъ.

15) Осужденныхъ или подлежащихъ осужденію за преступленія, содѣянные до сей день въ несовершеннолѣтнемъ возрастѣ, въ каторгу на сроки менѣе четырехъ лѣтъ,—отъ каторжныхъ работъ освободить, съ перечисленіемъ въ разрядъ ссыльнопоселенцевъ.

16) Льготы, даруемыя настоящимъ Манифестомъ каторжнымъ, арестантамъ разряда исправительныхъ отдѣленій и ссыльнопоселенцамъ, не ограничиваютъ правъ названныхъ лицъ воспользоваться сокращеніемъ сроковъ и преимуществами, предоставленными имъ Высочайше утвержденными въ 7-й день мая 1894 года правилами о привлеченіи арестантовъ и ссыльныхъ на работы по постройкѣ средняго участка Сибирской желѣзной дороги.

V. Лицъ, учинившихъ такія противозаконныя дѣянія или такія нарушенія установленныхъ правилъ, за которыя они подлежатъ или подвергнуты денежному взысканію, полагаемому въ порядкѣ административномъ,—освободить отъ такового взысканія въ тѣхъ же размѣрахъ и съ тѣми же изъятіями, которые опредѣлены въ пп. 1, 4 и 5 предъидущей ст. IV сего Манифеста, если только взысканія сіи не подлежатъ сложенію въ большемъ размѣрѣ по другимъ статьямъ сего Манифеста. На тѣхъ же основаніяхъ освобождаются какъ отъ взысканій, такъ и отъ слѣдствія и суда лица, уклонившіяся отъ отбыванія воинской повинности, если явятся въ теченіи одного года отъ сего дня.

VI. Лѣсныхъ чиновъ и стражей лѣсовъ государственныхъ, лѣснаго и горнаго вѣдомства, кабинетскихъ, Государевыхъ, дворцовыхъ и удѣльныхъ или, при несостоятельности сихъ послѣднихъ, крестьянъ всѣхъ наименованій, подвергнутыхъ или подлежащихъ денежнымъ взысканіямъ за недосмотръ неизвѣстно кѣмъ совершенныхъ до сего дня лѣсоистребленій или другихъ нарушеній дѣйствующихъ по отношенію къ тѣмъ лѣсамъ законоположеній и правилъ,—отъ означенныхъ взысканій освободить. Сія милость не распространяется на лѣсныхъ чиновъ и стражей, завѣдомо дозволившихъ кому либо нарушить существующія по лѣсной части постановленія.

VII. Наслѣдниковъ виновныхъ лицъ, а также подлежащихъ отвѣтственности вслѣдствіе несостоятельности самихъ виновныхъ, на которыхъ не распространяются льготы, указанные выше въ пп. 7 и 8 ст. III сего Манифеста, отъ денежной передъ казною отвѣтственности освободить, если со времени преступнаго дѣянія до сего дня истекло 10 лѣтъ.

VIII. Осужденнымъ по сей деиь за бродяжество, кои обнаружатъ званіе свое и состояніе, по удостовѣреніи сего мѣстнымъ судомъ, дозволить возвратиться въ ихъ общества, или дозволить приписаться къ другимъ обществамъ, буде тѣ или другія общества изъявятъ на то согласіе; лицамъ же, не обязаннымъ приписаться къ обществамъ, дозволить возвратиться въ предѣлы Европейской Россіи, за исключеніемъ столицъ и столичныхъ губерній.

IX. Лицамъ, сосланнымъ или подлежащимъ ссылкѣ въ Сибирь въ административномъ порядкѣ по приговорамъ обществъ, состоявшимся до сего дня, а равно не принятымъ въ общество послѣ отбытія наказанія за преступленія, совершенныя до сего дня, если они одобряются въ поведеніи, **Р А З Р Ъ Ш А Е М Ъ**, по истеченіи 3-хъ лѣтъ со времени ихъ водворенія въ мѣстахъ поселенія, дозволенный имъ закономъ (ст. 520 устѣ о ссыльн. изд. 1890 г.) переходъ въ другія губерніи и общества, за исключеніемъ только тѣхъ, изъ которыхъ они удалены.

X. Туземцамъ Кавказа, высланнымъ по распоряженію Главнаго Кавказскаго Начальства за совершеніе общеуголовныхъ преступленій и порочное поведеніе и водвореннымъ въ Сибири и въ губерніяхъ Европейской Россіи, при условіи одобрительнаго поведенія въ ссылкѣ, даровать: для высланныхъ безсрочно—по истеченіи двѣнадцати лѣтъ, а для высланныхъ на срокъ, превышающій пять лѣтъ,—по истеченіи пяти лѣтъ со времени высылки, право избранія мѣста жительства, за исключеніемъ столицъ, столичныхъ губерній и Кавказскаго края, разрѣшеніе жительства въ которомъ будетъ зависѣть отъ усмотрѣнія Главнаго Кавказскаго Начальства.

XI. Не изъемля и государственныхъ преступниковъ отъ облегченій, даруемыхъ ст. IV сего Манифеста лицамъ, учинившимъ общеуголовныя преступленія и проступки:

1) **Р А З Р Ъ Ш А Е М Ъ** Министру Внутреннихъ Дѣлъ, по соглашенію съ Министромъ Юстиціи, о тѣхъ, учинившихъ преступленія государственныя, кои по свойству ихъ вины или раскаяніемъ въ совершенныхъ ими преступленіяхъ и добрымъ поведеніемъ заслуживали бы смягченія, превышающаго размѣры, въ вышеприведенной статьѣ IV сего Манифеста установленныя, войти съ особымъ Намъ докладомъ.

2) **П р е д о с т а в л я е м њ** Министру Внутреннихъ Дѣлъ повергать на Наше усмотрѣніе участь лицъ, кои за преступленія государственныя отбываютъ наказанія, наложенныя на нихъ въ административномъ порядкѣ, и кои по свойству вины ихъ или по проявленному ими раскаянію заслуживаютъ снисхожденія, а равно освободить отъ воспрещенія жительства въ опредѣленныхъ мѣстностяхъ тѣхъ изъ под-

вергшихся сему ограниченію, возвращеніе коихъ въ эти мѣстности совмѣстимо съ требованіями общественнаго порядка и спокойствія.

3) Тѣ дѣла о преступленіяхъ государственныхъ, по закону давности не подлежащія (ст. 161 улож. о наказ.), кои по сей день въ теченіе 15 лѣтъ оставались безгласными, повелѣваемъ предать забвенію и противъ виновныхъ въ сихъ преступленіяхъ уголовнаго преслѣдованія не возбуждать.

4) Повелѣваемъ также предать забвенію дѣла о преступленіяхъ, предусмотрѣнныхъ въ ст. 246—248 улож. наказ., кои по сей день оставались безгласными. Лицъ, обвиняемыхъ въ сихъ преступленіяхъ или отбывающихъ за вину свою наказанія, отъ отвѣтственности и наказанія со всѣми онаго послѣдствіями освободить, даровавъ осужденнымъ къ лишенію правъ состоянія вмѣстѣ съ законными дѣтьми, рожденными послѣ произнесенія надъ родителями ихъ приговоровъ, всѣ права, имъ лично и по состоянію до осужденія принадлежавшія, токмо безъ правъ на имущество.

5) Разрѣшаемъ Министру Внутреннихъ Дѣлъ представлять Намъ ходатайство тѣхъ самовольно оставившихъ отечество, кои, удалившись за предѣлы государства вслѣдствіе совершенныхъ ими государственныхъ преступленій, не изобличаются въ злодѣяніяхъ, наказуемыхъ по 241 от. улож. наказ., а между тѣмъ пожелаютъ возвратиться на родину и вѣрностью Престолу и Отечеству искупить свою прежнюю вину.

6) Всѣхъ лицъ, отбывающихъ еще наказаніе за участіе въ польскомъ мятежѣ 1863 г., повелѣваемъ освободить отъ полицейскаго надзора съ предооставленіемъ имъ права повсемѣстнаго жительства, причемъ отъ Министра Внутреннихъ Дѣлъ будетъ зависѣть по особымъ соображеніямъ дѣлать въ семъ отношеніи исключеніе для тѣхъ или другихъ мѣстностей Имперіи.

7) Лицъ, на которыхъ распространится дѣйствіе указанной въ предъидущемъ пунктѣ 6-мъ настоящей статьи XI милости и коимъ по особымъ Высочайшимъ повелѣніямъ еще не возвращены принадлежавшія имъ до осужде-

нія права, — и о в е л ъ в а е м ъ возстановить вмѣстѣ съ законными дѣтьми ихъ, рожденными послѣ осужденія, въ прежнихъ правахъ происхожденія, но безъ возстановленія въ правахъ по имуществу и безъ возвращенія этимъ лицамъ чиновъ, орденовъ, знаковъ отличія и правъ, службою приобрѣтенныхъ.

XII. Состоящіе подъ слѣдствіемъ и судомъ, которые, за силою сего Манифеста, подлежатъ освобожденію отъ суда и наказанія, но по убѣжденію въ своей невинности пожелаютъ оправдаться предъ судомъ, могутъ, въ теченіе шести мѣсяцевъ со дня обнародованія сего Манифеста на мѣстѣ ихъ жительства, просить о продолженіи или возобновленіи надъ ними слѣдствія и суда. Равнымъ образомъ, кто за дѣянія, совершенныя до сего дня, будетъ впослѣдствіи подведенъ подъ силу настоящаго Манифеста и не пожелаетъ тѣмъ воспользоваться, тотъ можетъ, въ теченіе одного мѣсяца со дня объявленія состоявшагося о семъ постановленія, просить объ окончаніи дѣла его въ установленномъ закономъ порядкѣ. Тѣ и другія лица, въ случаѣ обвиненія ихъ, уже не могутъ подлежать прощенію по силѣ сего Манифеста.

XIII. Платежи, уже поступившіе къ сему дню на пополненіе упомянутыхъ въ настоящемъ Манифестѣ денежныхъ взысканій и недоимокъ, но всемъ сборамъ и платежамъ, кромѣ указанныхъ въ пп. 1—4 и 7 ст. I сего Манифеста, а равно суммы, имѣющіяся на пополненіе оныхъ въ распоряженіи разныхъ правительственныхъ учрежденій, возврату или зачету за другіе платежи не подлежатъ.

XIV. О могущихъ возникнуть, относительно примѣненія правилъ сего Манифеста, сомнѣнійхъ всеѣ правительственныя мѣста обязаны входить съ представленіями въ Правительствующій Сенатъ, который, въ случаяхъ, превышаю-

щихъ его власть, испрашиваетъ **Н а ш е** разрѣшеніе установленнымъ порядкомъ.

XV. О льготахъ и другихъ облегченіяхъ для подданныхъ **Н а ш и хъ** Великаго Княжества Финляндскаго издается особое постановленіе.

Данъ въ С.-Петербургѣ, въ 14 день ноября, въ мѣсто отъ Рождества Христова тысяча восемьсотъ девяносто четвертое, Царствованія же **Н а ш е г о** въ первое.

На подлинномъ Собственною Его Императорскаго Величества рукою
написано:

„НИКОЛАЙ“.

**26. 1894 г. Ноября 20-го. Собраніе узаконеній и распоряженій
Искусств. № 195, ст. 1335.—О разрѣшеніи приема билетовъ Русскаго для внѣшней торговли Банка на принятые влады въ залогъ по казеннымъ подрядамъ и поставкамъ.**

Рапортомъ, отъ 21 октября 1893 года за № 13.751 *), Министръ Финансовъ донесъ Правительствующему Сенату объ измѣненіи нѣкоторыхъ параграфовъ Устава Русскаго для Внѣшней Торговли Банка и о порядкѣ выпуска симъ Банкомъ вкладныхъ билетовъ.

Нынѣ вслѣдствіе ходатайства Правленія сего Банка и руководствуясь существующими законоположеніями, оны, Министръ Финансовъ, призналъ возможнымъ разрѣшить приемъ билетовъ Русскаго для Внѣшней Торговли Банка на принятые вклады въ залогъ по казеннымъ подрядамъ и поставкамъ, но съ тѣмъ, чтобы указанные выше билеты принимались въ таковыя залогъ всеми казенными мѣстами на сумму, въ общей сложности, не превышающею 2,000.000 руб., какъ наличныя деньги.

О семъ Министръ Финансовъ, 31 октября 1894 г., донесъ Правительствующему Сенату, для распубликованія.

Представляемыя къ выкупу облигаціи должны имѣть при себѣ все купоны, начиная съ купоновъ на слѣдующіе сроки:

*) Сбор. узак. 1893 г., № 167 ст. 1303.

облг.	Поти-Тифлисской	железной дор.	на срокъ	20 марта	/	1 апрѣля	1895 г.
"	Рязско-Митавской	"	"	"	"	⁵ / ₁₇ апрѣля	1895 "
"	Рязско-Митавской	"	"	"	"	¹ / ₁₃ апрѣля	1895 "
"	Орловско-Витебской	"	"	"	"	⁵ / ₁₇ апрѣля	1895 "
"	Донецкой	"	"	"	"	¹ / ₁₃ апрѣля	1895 "
"	Баршавско-Тирасиольской	"	"	22 марта	/	1 апрѣля	1895 "
"	Вресто-Граевской	"	"	"	"	¹ / ₁₃ іюля	1895 "
"	Балтійской	"	"	"	"	² / ₁₄ іюля	1895 "
"	Лозово Севастопольской	"	"	20 марта	/	1 апрѣля	1895 "
"	Риго-Двинской	"	"	"	"	¹ / ₁₃ іюля	1895 "
"	Тамбово-Козловской	"	"	"	"	² / ₁₄ іюля	1885 "

Стоимость недостающихъ купоновъ удерживается изъ капитала. Одновременно съ выплатой капитала облигаціи уплачиваются также и нарощеніе на оный по срокъ выкупа проценты за удержаніемъ въ подлежащихъ случаяхъ сбора съ доходовъ отъ денежныхъ капиталовъ. Исчисленіе въ различныхъ валютахъ суммы сихъ процентовъ дѣлается на тѣхъ же основаніяхъ, какъ и нечисленіе капитала облигацій.

Владѣльцы вышеуказанныхъ облигацій, желающіе получить капиталъ и проценты по онымъ безъ всякаго промедленія въ вышеозначенные сроки, приглашаются представить свои облигаціи для провѣрки, сличенія съ тиражными таблицами и счета купоновъ не позже ¹³/₂₅ февраля 1895 года, и для облигацій Рязско-Моршанской жел. дор. ¹⁶/₂₈ мая 1895 года.

О мѣстахъ, въ коихъ будетъ выплачиваемъ капиталъ облигацій, послѣдуетъ особое объявленіе.

О вышеизложенномъ Министръ Финансовъ, 25 ноября 1894 года, донесъ Правительствующему Сенату, для распубликованія.

27. 1894 г. Ноября 30-го. Отношеніе Канцелярїи Министра П. С. къ Начальникамъ Округовъ, за № 9708. Объ измѣненіи порядка въ представленіяхъ о назначеніи и увольненіи чиновъ гражданскаго вѣдомства.

По В ы с о ч а й ш е утвержденнымъ 6 Мая и 4 Іюля сего 1894 г. Положенію и Правиламъ о производствѣ дѣлъ по

инспекторской части гражданскаго вѣдомства составленіе въ Министерствахъ особыхъ приказовъ по личному составу, съ 1-го Ноября, отмѣнено и повелѣно съ того же времени о всѣхъ перемѣнахъ въ личномъ составѣ гражданскихъ чиновниковъ проекты приказовъ вносить на разсмотрѣніе Высочайше утвержденнаго Комитета о службѣ чиновъ гражданскаго вѣдомства черезъ Собственную Его Императорскаго Величества Канцелярію по Инспекторскому Отдѣлу.

Инспекторскій Отдѣлъ, въ видахъ ускоренія и облегченія онаго при исполненіи возложенныхъ на него обязанностей, признаетъ необходимымъ установить, чтобы при представленіяхъ въ Собственную Его Императорскаго Величества Канцелярію о лицахъ, опредѣленіе коихъ зависитъ отъ власти Министра, и Инспекторскій отдѣлъ о лицахъ, опредѣляемыхъ властію директоровъ департаментовъ и канцелярій Министра, а также начальствующихъ лицъ равныхъ имъ центральныхъ и мѣстныхъ учрежденій министерства, статьи для включенія въ Высочайшій приказъ объ опредѣленіи въ службу, назначеніи на должность и проч., съ краткими къ нимъ списками, были составляемы о каждомъ лицѣ отдѣльно на особомъ листѣ, по прилагаемой формѣ №.

Объ увольненіи же всѣхъ вообще служащихъ въ центральныхъ учрежденіяхъ Министерства инженеровъ и чиновниковъ въ отпуски и къ занятіямъ въ частныхъ предпріятіяхъ, прикомандированіи для занятій къ учрежденіямъ Министерства и обращеніи изъ обществъ на службу по Министерству, а также о возложеніи на инженеровъ и чиновниковъ различныхъ служебныхъ порученій, не представляя въ Инспекторскій Отдѣлъ для включенія въ Высочайшій приказъ, объявлять особыми распоряженіями по Вѣдомству Путей Сообщенія въ официальномъ онаго изданіи, относительно же объявленія въ подобныхъ случаяхъ о служащихъ въ мѣстныхъ учрежденіяхъ, опредѣляемыхъ властію Начальниковъ сихъ учрежденій, сохраняется порядокъ, существовавшій до 1-го ноября сего года.

По докладу о семъ, Министръ изволилъ приказать: означенный порядокъ составленія статей по личному составу для

помѣщенія въ В ы с о ч а й ш е м ъ приказѣ принять къ точному исполненію и руководству центральными и мѣстными учрежденіямъ Вѣдомства Путей Сообщенія.

О такомъ приказаніи Его Высокопревосходительства Канцеляріи Министра имѣетъ честь сообщить Вашему Высокоородно для руководства и зависящаго исполненія.

(Бланкъ учрежденія). **Въ Инспекторскій Отдѣлъ Собственной Его Императорскаго Величества Канцеляріи.**

На основаніи 1-го п. В ы с о ч а й ш е утвержденныхъ 4 іюля 1894 г. правилъ №№ (Департаментъ, Управление, Правленіе Округа) имѣетъ честь препроводить при семь 00 статей для включенія въ проектъ В ы с о ч а й ш а г о приказа по вѣдомству Министерства Путей Сообщенія о нижеслѣдующихъ лицахъ;

Подпись: (Начальника учрежденія).

Скрѣпа:

№ 1.

Статья для включенія въ проектъ В ы с о ч а й ш а г о приказа по вѣдомству Министерства Путей Сообщенія.

Подпись: (Начальника учрежденія).

Въ Собственную Его Императорскаго Величества Канцелярію по Инспекторскому Отдѣлу.

28. 1894 г. Декабря 1 го Циркуляръ Министра Финансовъ казеннымъ палатамъ № 76.— О порядкѣ примѣненія Всемиловѣйшаго Манифеста 14 Ноября 1894 г. къ сложенію назенныхъ недоимокъ.

При сложеніи недоимокъ на основаніи Всемиловѣйшаго Манифеста 14 ноября 1894 г. по случаю бракосочетанія Государя Императора, предлагаю Казеннымъ палатамъ принять къ исполненію слѣдующія правила.

1) По приведеніи въ извѣстность числящихся по счетамъ Казенныхъ Палатъ всякаго рода недоимокъ, подлежащихъ сложенію въ силу указаннаго Всемиловѣйшаго Манифеста, Казенныя Палаты составляютъ отдѣльныя по каждому роду недоимокъ вѣдомости, примѣнительно къ формамъ, установленнымъ Министромъ Финансовъ, для руководства при сложеніи недоимокъ по прежнимъ Манифестамъ; вѣдомости же по продовольственнымъ долгамъ казны *), по недоимкамъ въ штрафахъ и сборахъ за право торговли и другихъ промысловъ, по недоимкамъ въ раскладочномъ сборѣ съ гильдейскихъ и негильдейскихъ предпріятій и съ фабрикъ и заводовъ, обложенныхъ акцизными сборами, по штрафамъ, за несвоевременную уплату сбора съ паровыхъ котловъ и по штрафамъ, наложеннымъ присутствіями по фабричнымъ дѣламъ за нарушеніе особыхъ постановленій о взаимныхъ отношеніяхъ фабрикантовъ и рабочихъ,—по прилагаемымъ при семъ формамъ.

2) Недоимки, не возбуждающія сомнѣній въ правильности примѣненія къ нимъ Всемиловѣйшаго Манифеста 14 ноября 1894 г., включаются Казенными Палатами въ означенныя вѣдомости безъ особыхъ объясненій; недоимки же, относительно примѣненія къ которымъ Всемиловѣйшаго Манифеста возникнутъ недоразумѣнія или сомнѣнія, включаются въ вѣдомости съ приведеніемъ въ особой графѣ,

*) Относительно ссудъ, выданныхъ по случаю неурожаевъ 1891 и 1892 гг., будутъ сдѣланы указанія особо.

подъ наименованіемъ „объясненія“, основаній, по которымъ Казенная Палата признаетъ правильнымъ примѣненіе Манифеста къ подобнымъ недоимкамъ, Въ томъ и другомъ случаѣ Казенныя Палаты показываютъ въ вѣдомостяхъ подлежащими сложенію недоимки въ размѣрахъ, разрѣшаемыхъ къ сложенію Всемилостивѣйшимъ Манифестомъ 14 ноября 1894 г. т. е. въ полной суммѣ недоимки или въ опредѣленной ея части, въ зависимости отъ того, на основаніи какого пункта и какой статьи Манифеста недоимка слагается со счетовъ.

3) Срокъ для составленія Казенными Палатами вѣдомостей о подлежащихъ сложенію недоимкахъ назначается 6-ти мѣсячный, считая со дня полученія въ Казенныхъ Палатахъ настоящаго циркуляра.

4) По составленіи вѣдомостей, Казенныя Палаты отсылаютъ ихъ въ мѣстныя Контрольныя Палаты и, по полученіи отъ Контрольныхъ Палатъ заключенія, исключаютъ, со счетовъ своею властію тѣ суммы, къ сложенію которыхъ, на основаніи Всемилостивѣйшаго Манифеста 14 ноября 1894 г., Контрольныя Палаты не встрѣтили препятствій. Въсѣтъ съ симъ вѣдомости исключеннымъ со счетовъ суммамъ представляются Казенными Палатами въ Департаменты и равныя имъ учрежденія Министерства Финансовъ, смотря по тому, къ завѣдыванію какого изъ этихъ учрежденій принадлежатъ сложенные со счетовъ по силѣ Манифеста суммы.

5) О случаяхъ разногласія по примѣненію Манифеста съ Контрольными Палатами, Казенныя Палаты входятъ съ представленіями въ подлежащіе Департаменты или равныя имъ учрежденія Министерства Финансовъ, по принадлежности, съ изложеніемъ въ представленіяхъ своего заключенія.

6) Тѣмъ же порядкомъ Казенными Палатами слагаются и вновь открывающіяся по отсылкѣ вѣдомостей въ Министерство Финансовъ недоимки, подходящія подъ дѣйствіе Манифеста.

Предлагая къ исполненію вышеизложенныя правила, питаю увѣренность, что Казенныя Палаты не преминутъ озаботиться какъ тѣмъ, чтобы взысканія, слѣдующія къ сложенію по одной

статьѣ Манифеста, не были подводимы подъ другія статьи, такъ и тѣмъ, чтобы къ скорѣйшему исключенію со счетовъ подлежащихъ сложенію недоимокъ были приняты всеѣ зависящія со стороны Казенныхъ Палатъ мѣры.

Къ сему неизлишнимъ пахожу присовокупить, что въ непродолжительномъ времени послѣдуютъ по существу нѣкоторыхъ статей Манифеста особыя указанія со стороны Министерства Финансовъ въ видахъ установленія единообразнаго ихъ примѣненія.

29. 1894 г. Декабря 29-го. Циркуляръ Депар-та ш. и в. с. Правленіямъ Округовъ. № 11428.—**О переходѣ въ казну Юго-западныхъ желѣзныхъ дорогъ.**

По Высочайше утвержденному, 6 іюня 1894 года, положенію Соединеннаго Присутствія Комитета Министерствъ и Департамента Государственной Экономіи Государственнаго Совѣта,—Юго-Западныхъ желѣзныя дороги, съ 1-го января 1895 г., должны перейти въ казну.

Велѣдствіе сего, всеѣ суммы, могущія причитаться этимъ дорогамъ, какъ за время до передачи этихъ дорогъ въ распоряженіе Правительства, такъ и за послѣдующее время, согласно заявленія Управленія казенныхъ желѣзныхъ дорогъ, должны вноситься, съ 1 января 1895 г. въ Главное Казначейство, въ депозиты Управленія казенныхъ желѣзныхъ дорогъ, или въ Кіевское Губернское Казначейство, въ депозиты Начальника Юго-Западныхъ желѣзныхъ дорогъ.

Департаментъ поставляетъ о семъ въ извѣстность по вѣдомству шоссеиныхъ и водяныхъ сообщеній, для свѣдѣнія и надлежащаго исполненія.

30. 1894 г. Декабря 31-го. Циркулярное Предложеніе Депар-та Ш. и В. С. Правленіямъ Округовъ. № 11549.—**О предотавленіи ходатайствъ о награжденіи за служебныя отличія писа: ей въ годичные сроки.**

По Высочайше утвержденному 6 Ноября с. г. журналу Комитета для разсмотрѣнія представленій къ Высочайше

чайшимъ наградамъ постановлено, что награды: а) предоставленіемъ правъ государственной службы отставнымъ писарямъ военнаго званія, мѣщанамъ и крестьянамъ, занимающимся въ Министерствахъ и Главныхъ Управленіяхъ отдѣльными частями, а равно въ подвѣдомственныхъ имъ учрежденіяхъ, и б) зачетомъ чиновникамъ въ дѣйствительную службу времени вольнонаемныхъ занятій не должны быть испрашиваемы по третнимъ представленіямъ за отличія неслужебныя, а подлежать включенію въ тѣ годовыя ходатайства, которыя, согласно ст. 676 Уст. о служ. гражд. Т. III Св. Зак. по прод. 1893 г., установлено вносить на разсмотрѣніе награднаго Комитета въ положенные для вѣдомства сроки (для вѣдомства путей сообщенія—къ празднику Св. Пасхи).

Сообщая о семъ, Департаментъ ш. и в. с. проситъ ходатайства о вышеуказанныхъ наградахъ доставлять въ Департаментъ одинъ разъ въ годъ и съ такимъ расчетомъ времени, чтобы предварительно внесенія въ Наградной Комитетъ годовичнаго представленія о наградахъ по вѣдомству путей сообщенія (за 6 недѣль до праздника Св. Пасхи) было возможно сдѣлать требуемое ст. 6-ю дополнительныхъ правилъ о наградахъ 9 Іюля 1892 г. сношеніе съ Министерствами Внутреннихъ Дѣлъ, Финансовъ и Юстиціи.

31. 1895. Января 5-го. Правила плаванія для судовъ и лѣсныхъ гонокъ, слѣдующихъ съ озера Ильменя, рѣки Мсты и Сиверсова канала по р. Волхову къ г. Новгороду, или далѣе сего пункта, утвержденныя Товарищемъ Министра П. С.

§ 1.

Всякое судно, идущее по р. Волхову съ озера Ильменя подъ парусами или на буксирѣ, пройдя у Волховскаго берегового знака, стоящаго на лѣвомъ берегу рѣки, на 250 саж. выше скита Юрьевскаго монастыря, обязано уменьшить ходъ для полученія отъ постового старшины надлежащихъ распоряженій, причемъ мачтовыя суда останавливаются при

одномъ изъ имѣющихся у Юрьевской слободы и ниже ея причальныхъ кустовъ свай, по указанію постового старшины; безмачтовые же суда допускаются къ дальнѣйшему слѣдованію, если только, вслѣдствіе большаго скопленія судовъ или по другимъ экстреннымъ причинамъ, судоходнымъ надзоромъ не будетъ признано необходимымъ задерживать спускъ такихъ судовъ. Въ этомъ случаѣ постовой старшина, по полученіи письменнаго предписанія отъ своего начальства, дѣлаетъ распоряженіе о зачаклѣ и безмачтовыхъ судовъ у Юрьевской слободы въ ожиданіи пропуска ихъ чрезъ мостъ.

Лѣсныхъ гонки у Юрьевского поста не останавливаются.

Примѣчаніе. Въ случаяхъ чрезвычайной важности, напр. аваріи судовъ при проходѣ чрезъ пролеты Новгородскаго моста, или пожара на судахъ, либо на мосту, постовой старшина имѣетъ право пріостанавливать у Юрьевского поста всякія суда и гонки безъ особаго о томъ предписанія.

§ 2.

Суда, спускающіяся по Сиверсову каналу, пройдя указательный знакъ, находящійся при казенной сторожкѣ на лѣвомъ берегу канала, въ 7 верстахъ отъ истока его изъ р. Мсты, обязаны, придерживаясь праваго берега канала, спускаться на снасти и, по достиженіи остановившагося впереди судна, стать въ одинъ или въ два ряда (не болѣе 8 саж. по ширинѣ канала) по указанію постового старшины; спускающіяся же по Сиверсову каналу лѣсныя гонки, придерживаясь лѣваго берега, останавливаются въ такомъ же порядкѣ, какъ и суда, но только въ одинъ рядъ.

§ 3.

Суда и лѣсныя гонки отнюдь не должны останавливаться ниже стоящихъ уже на причалахъ судовъ и лѣс-

ныхъ гонокъ и, послѣ остановки у назначеннаго причала, не имѣютъ права спускаться къ Новгороду безъ разрѣшенія поставого старшины.

§ 4.

Разрѣшая дальнѣйшій спускъ мачтовыхъ судовъ къ Новгородскому мосту, поставой старшина выдаетъ каждому изъ нихъ очередной номеръ съ указаніемъ, при какомъ причальномъ приспособленіи у праваго берега р. Волхова, выше моста, суда эти должны остановиться. Въ этомъ мѣстѣ мачтовые суда могутъ стоять только до наступленія очереди прохода ихъ въ разводную часть моста.

Безъ вышеупомянутыхъ очередныхъ номеровъ, отбираемыхъ десятникомъ, пропускающимъ суда у Новгородскаго моста, такыя въ очередь не допускаются.

§ 5.

Безмачтовые суда, при разрѣшеніи спуска, получаютъ отъ старшины указаніе, къ какому бакену или кусту свай у лѣваго берега р. Волхова, выше моста, они могутъ швартоваться. Суда эти ожидаютъ на указанномъ мѣстѣ очереди пропуска ихъ черезъ неразводный пролетъ моста и могутъ оставаться здѣсь только до прохода подъ означенный пролетъ идущихъ впереди ихъ судовъ.

§ 6.

Лѣсныя гонки могутъ производить отуреніе только въ мѣстности между устьемъ Сиверсова канала и истокомъ р. Малаго Волховца; затѣмъ, придерживаясь лѣваго берега, гонки должны зачаливаться за указанный поставымъ старшиною свайный кустъ, съ соблюденіемъ затѣмъ указаннаго

въ § 5 порядка очереди и прохода черезъ разводную часть моста.

§ 7.

Всеѣ суда и лѣсныя гонки, послѣ прохода черезъ мостъ, могутъ, въ случаѣ надобности, останавливаться у причальныхъ столбовъ лѣваго берега ниже моста.

§ 8.

Спускъ мачтовыхъ судовъ отъ Юрьевскаго поста и отъ поста въ Сиверсовомъ каналѣ къ Новгороду начинается не ранѣе 8 часовъ вечера, пропускъ же ихъ черезъ разводную часть моста производится между 1 ч. ночи и 6 часами утра. Послѣ окончанія пропуска чрезъ разводную часть моста, старшина, по расчету свободныхъ мѣстъ у причальныхъ приспособленій праваго берега р. Волхова, выше Новгородскаго моста, дѣлаетъ нарядъ иоваго спуска мачтовыхъ судовъ отъ Юрьевскаго поста и отъ поста въ Сиверсовомъ каналѣ, если таковыя на послѣднемъ имѣются.

§ 9.

На стоянкахъ у Юрьевскаго монастыря и въ Сиверсовомъ каналѣ на мѣста спущенныхъ къ Новгороду судовъ и лѣсныхъ гонокъ слѣдующія за ними суда или гонки становятся по очереди, въ порядкѣ ихъ стоянки, а на мѣста послѣднихъ становятся вновь подошедшія суда или гонки.

§ 10.

Управители или владѣльцы судовъ, предполагающіе принять или сдать грузъ въ Новгородѣ, въ мѣстности выше

моста, должны заявить о томъ постовому старшинѣ, который, указывая мѣста для нагрузки и разгрузки, разрѣшаетъ судну спуститься къ этому мѣсту внѣ очереди.

§ 11.

Послѣ нагрузки или разгрузки, управитель или владѣлецъ судна обязанъ сообщить старшинѣ о готовности своей продолжать путь—и тогда получаетъ разрѣшеніе для прохода черезъ мостъ, причемъ мачтовымъ судамъ выдаются также установленные выше для такихъ судовъ очередные номера.

§ 12.

Судамъ и лѣспымъ гонкамъ, стоящимъ на посту въ Сиверовомъ каналѣ и не желающимъ воспользоваться назначенной очередью спуска къ Новгороду, дозволяется оставаться на посту, въ отведенномъ для сего мѣстѣ, не болѣе семи сутокъ; по истеченіи же сего срока, суда и гонки, не готовые къ спуску, отводятся, примѣнительно къ § 24 „Временныхъ правилъ для плаванія по внутреннимъ водянымъ путямъ“, въ рѣки Волховъ или Малый Волховецъ, гдѣ и устанавливаются на свободномъ мѣстѣ.

§ 13.

Виновные въ нарушеніи настоящихъ правилъ записываются въ имѣющіяся на постахъ шнуровыя книги и привлекаются лицами судоходнаго надзора къ отвѣтственности на основаніи ст. 77 уст. о наказ., налаг. мир. суд.. Лица судоходнаго надзора, при привлеченіи виновныхъ къ отвѣтственности, руководствуются ст. 1.230—1.233 устава уголовнаго судопр., причемъ въ случаяхъ, указанныхъ въ ст. 1.232 сего устава, виновные задерживаются *) до прибытія на мѣсто мирового судьи.

Кромѣ сего, суда и гонки, за нарушеніе настоящихъ правилъ владѣльцами ихъ или управителями, теряютъ право

*) Согласно § 65 „Врем. правилъ для плаванія по внутр. вод. путямъ“.

очереди спуска, первая—на 25 судовъ; а вторья—на 30 гонокъ.

Примѣчаніе. Непосредственное наблюденіе за точнымъ исполненіемъ настоящихъ правилъ возлагается на заведывающаго инспекцію судоходства по Волхову.

32. 1895 г. Января 14-го.—Штатъ команды инспекторскаго на р. Окъ парохода „Цна“ въ 125 силъ, утвержденный г. Министромъ П. С.

№ по порядку.	Наименованіе команды.	Числослужбъ.	ЛѢТОМЪ.		ЗИМОЮ.		Всего въ годъ. РУБЛИ.
			На 1 мѣсяцъ.	На 8 мѣсяцевъ.	На 1 мѣсяцъ.	На 4 мѣсяца.	
			РУБЛИ.		РУБЛИ.		
1	Боцманъ	1	45	360	35	140	500
2	Рулевой	1	50	400	—	—	400
3	Матросовъ	4	80	640	—	—	700
		1	—	—	15	60	
4	Машинистъ	1	80	640	75	300	940
5	Помощникъ машиниста	1	45	360	30	120	480
6	Масленщикъ	1	25	200	—	—	200
7	Кочегаровъ	1	25	200	—	—	360
		1	20	160	—	—	
8	Кокъ	1	25	200	—	—	200
	Итого	—	—	—	—	—	3.780

33. 1895 г. Января 17-го. *Извѣщеніе Департамента ш. и о. с. № 31.*—Объ измѣненіи шоссейныхъ дистанцій въ Московскомъ Округѣ.

На основаніи предоставленнаго Министру Путей Сообщенія Высочайше утвержденнымъ 20 мая 1875 года мѣрѣмъ Государственнаго Совѣта права дѣлать измѣненія въ штатахъ и въ существующемъ распредѣленіи обязанностей мѣстныхъ

Управлений, Господинъ Управляющій Министерствомъ Путей Сообщенія, по докладу Департамента Шоссейныхъ и Водяныхъ Сообщеній отъ 17 января сего года № 31, изволили признать необходимымъ ввести въ штатъ и росписаніи Московскаго Округа Путей Сообщенія слѣдующія измѣненія:

1) Взамѣнъ нынѣ существующей 3-й шоссейной дистанціи Округа образовать двѣ шоссейныя дистанціи—3-ю и 4-ю, распредѣливъ шоссе по дистанціямъ слѣдующимъ порядкомъ:

3-я дистанція.

Начальникъ дистанціи въ г. Смоленскѣ.

Витебско-Орловское шоссе отъ границы Могилевской губ. съ Смоленскою, проходящей на 14 вер. отъ ст. Колоиія къ ст. Глушевка до границы Смоленской губ. съ Орловскою, проходящей на 11 вер. отъ Забѣгаевки къ Жуковой 184, 564 вер.

<i>Смоленско-Соловьевское шоссе</i> отъ г. Смоленска до Соловьева перевоза.	41, 667	„
Итого . . .	226,	231 вер.

4-я дистанція.

Начальникъ дистанціи въ г. Брянскѣ.

Витебско-Орловское шоссе отъ границы Смоленской губ. съ Орловскою, пролегающей на 11 вер. отъ Забѣгаевки къ Жуковой до г. Орла . . 193, 395 вер.

2) Назначить начальникамъ этихъ дистанцій (въ VIII классѣ), содержаніе согласно существующему штату, т. е. по 1.200 руб. въ годъ и, кромѣ того, имъ же разъѣздныхъ по 400 руб. и канцелярскихъ по 500 руб. въ годъ каждому и

3) Начальнику шоссейной дистанціи, въ вѣдѣніи котораго будетъ состоять вновь принимаемый Рославльскій участокъ шоссе, назначить за время производства работъ по перестройкѣ этого участка и подготовительныхъ работъ, кромѣ содержанія по штату—дополнительныхъ разъѣздныхъ 800 руб. и на канцелярскіе расходы 1.000 руб.

34. *Января 24-го Собрание узаконеній и распоряж. Правительства, № 6. ст. 78.*—**Объ измѣненіи устава „Елецко Ростовоко-Донского Пароходо-Промышленнаго Общества“.**

Вслѣдствіе ходатайства правленія Высочайше утвержденнаго 26 мая 1889 г. Елецко-Ростовско-Донского пароходо-промышленнаго общества, Министръ Путей Сообщенія, на основаніи примѣчанія 2-го къ § 54 устава означеннаго общества, по соглашенію съ Министромъ Финансовъ, призналъ возможнымъ §§ 37 и 38 того же устава изложить слѣдующимъ образомъ:

§ 37. „Управленіе дѣлами общества принадлежитъ правленію, находящемуся въ г. С.-Петербургѣ“.

§ 38. „Правленіе общества состоитъ изъ пяти директоровъ, избираемыхъ общимъ собраніемъ акціонеровъ изъ среды своей на три года. Въ томъ числѣ, по крайней мѣрѣ, три директора должны быть русскіе подданные“.

О вышеизложенномъ Министръ Путей Сообщенія, 26 ноября 1894 г., донесъ Правительствующему Сенату, для распубликованія.

35. *Января 24-го Собрание узаконеній и распоряж. Правительства, № 6. ст. 338.*—**Объ утвержденіи Правиль сплава судовъ и плотовъ, по рѣкамъ Жиздрѣ и Россетѣ.**

Министръ Путей Сообщенія, 2 декабря 1894 г., представилъ въ Правительствующій Сенатъ, для распубликованія утвержденныя имъ 30 ноября 1894 г., на основаніи 2 примѣчанія къ ст. 89 Устава Путей Сообщенія (по прод. 1893 г.), правила сплава судовъ и плотовъ по рѣкамъ Жиздрѣ и Россетѣ.

П Р А В И Л А

СПЛАВА СУДОВЪ И ПЛОТОВЪ ПО РѢКАМЪ ЖИЗДРѢ И РОССЕТѢ.

§ 1. Всеѣ плоты, барки и другія суда, готовыя къ отплытію по рѣкамъ Жиздрѣ и Россетѣ, отправляются въ

путь немедленно по вскрытіи названныхъ рѣкъ, съ соблюденіемъ очереди, указанной мѣстнымъ судоходнымъ начальствомъ.

Сплотка плотовъ должна производиться до вскрытія рѣкъ. Лѣсопромышленникамъ, не успѣвшимъ сдѣлать означенную сплотку своевременно, дается 14-ти дневный срокъ со дня вскрытія рѣкъ для сплотки плотовъ на самомъ фарватерѣ, послѣ чего фарватеръ долженъ быть очищенъ и сплотка на немъ безусловно воспрещается.

§ 2. Плоты, сплавляемые по рѣкамъ Жиздрѣ и Россетѣ, не могутъ имѣть болѣе 35 сажень въ длину, 4 сажень въ ширину и осадку болѣе 10 вершковъ.

На каждомъ плоту изъ крупнаго (кряжевого) лѣса должно находиться не менѣе двухъ рабочихъ, на плотяхъ же изъ лѣса другихъ сортовъ—по одному.

Каждый плотъ долженъ быть снабженъ двумя концами толщиною въ діаметрѣ въ одинъ дюймъ и длиною въ 15 сажень и пятью заостренными съ одного конца кольями (пахарями) для удержанія плота въ крутыхъ поворотахъ и направленія его на фарватеръ.

Примѣчаніе. Означенные „пахари“ безусловно воспрещается употреблять у застроенныхъ береговъ, вблизи пролегающихъ дорогъ, у переправъ и въ мѣстахъ, гдѣ имѣются какія либо искусственныя сооруженія.

§ 3. Каждая партія плотовъ, принадлежащая одному хозяину, должна имѣть отличительный значекъ своего владѣльца, обязательно сообщаемый мѣстному судоходному начальству, и кромѣ того на каждомъ плоту должна быть прибита на штокъ доска съ надписью на оной имени и фамиліи владѣльца плота.

§ 4. Плоты должны слѣдовать не сплошной массой, а на разстояніи одинъ отъ другого не менѣе какъ въ 25 сажень и держаться очереди, установленной мѣстнымъ судоходнымъ надзоромъ.

Остановка въ пути отдѣльныхъ плотовъ допускается только въ тѣхъ пунктахъ рѣки, гдѣ есть свободный проходъ для другихъ плотовъ, причемъ остановившіеся плоты должны причаливаться къ берегу въ одинъ рядъ.

При остановкѣ плота на мели или загражденіи фарватера скончившимися плотами, все рабочіе, какъ вблизи находящихся, такъ и сзади идущихъ плотовъ, хотя бы они принадлежали къ партіи другого владѣльца, обязаны по данному сигналу оказать содѣйствіе къ снятію плота съ мели или къ очисткѣ прохода.

Примѣчаніе. Если чьи либо плоты нанесутъ вредъ судамъ и плотамъ другихъ владѣльцевъ, то хозяева первыхъ обязаны вознаградить потерѣвшихъ.

§ 5. При впаденіи рѣки Россеты въ Жыздру, для устраненія безпорядковъ при одновременномъ сплавѣ плотовъ изъ обѣихъ рѣкъ, — мѣстнымъ судоходнымъ начальствомъ устанавливается очередь, изъ какой рѣки должно начаться пропускъ первой партіи плотовъ, и затѣмъ плоты идутъ послѣдовательно изъ каждой рѣки партіями отъ 5 до 20 плотовъ; причемъ наблюдается, чтобы плоты одного владѣльца не разбивались на разныя партіи.

§ 6. При пропускѣ плотовъ черезъ мостъ въ городѣ Козельскѣ число рабочихъ должно быть увеличено вдвое наймомъ особыхъ погонщиковъ, отнюдь не трогая егонщиковъ заднихъ и переднихъ плотовъ.

§ 7. Остановка плотовъ въ городѣ Козельскѣ для забора рабочими харчей допускается лишь по проходѣ моста на такъ называемомъ Монастырскомъ плесѣ.

Лѣсопромышленники обязаны безъ промедленія выдавать своимъ егонщикамъ, какъ харчи, такъ и деньги на путевое довольствіе.

Для закупки харчей и полученія денегъ отъ каждой артели отправляется рядчикъ и одинъ рабочій, остальнымъ же егонщикамъ отлучаться съ плотовъ воспрещается.

По закупкѣ харчей плоты немедленно отправляются въ дальнѣйшій путь.

§ 8. Начальникъ дистанціи свидѣтельствуеть предъявляемыя ему лѣсопромышленниками или ихъ довѣренными накладныя, составляемыя на основаніи сплавныхъ билетовъ. Въ этихъ билетахъ должны быть прописаны имена и фамиліи рядчиковъ, провожающихъ партію.

Поэтому вмѣстѣ съ накладными Начальнику дистанціи представляются списки сказанныхъ лицъ, съ указаніемъ ихъ постоянного мѣста жительства по паспортамъ и самые паспорта также должны быть предъявлены Начальнику дистанціи.

Примѣчаніе. Воспрещается нанимать малолѣтнихъ и неопытныхъ стонщиковъ.

§ 9. Лѣсопромышленники, ихъ довѣренные, рядчики и рабочіе обязаны подчиняться всѣмъ законнымъ требованіямъ и распоряженіямъ судоходнаго начальства, передаваемымъ, смотря по обстоятельствамъ, или непосредственно, или черезъ береговыхъ сторожей.

Примѣчаніе. Въ случаяхъ, непредусмотрѣнныхъ настоящими правилами, всѣ суда и плоты подчиняются общимъ правиламъ для судоходства и существующимъ на этотъ предметъ законоположеніямъ.

§ 10. За нарушеніе настоящихъ правилъ, виновные въ томъ лѣсохозяева, ихъ довѣренные и рядчики подвергаются мѣстнымъ судоходнымъ начальствомъ денежному взысканію, предусмотрѣнному ст. 77 Уст. Наказ., налаг. Мир. Суд. При несогласіи виновнаго уплатить слѣдующій съ него штрафъ, судоходное начальство сообщаетъ о происшествіи мѣстной судебной или полицейской власти и, до прибытія представителя оной, задерживаетъ нарушившую правила партію плотовъ, соблюдая указанный въ § 4 порядокъ.

§ 11. Каждый сопровождающій партію плотовъ лѣсохозяинъ, довѣренный или рядчикъ обязанъ имѣть у себя экземпляръ настоящихъ правилъ.

36. 1895 г. Января 24. Отношение Канц. Мин. П. С. въ Правленіе Казанскаго Округа № 789.—О примѣненіи ст. 8 Высочайше утверж. 6-го мая 1894 г. Положенія и ст. 5 Высочайше утвержд. 4 Іюля того же года дополнительныхъ правилъ о производствѣ дѣлъ по инспекторской части гражданскаго вѣдомства.

Канцелярія Министра путей сообщенія имѣеть честь препроводить при семъ, для свѣдѣнія и надлежащаго руководства, копію отношенія управляющаго Собственною Его Императорскаго Величества Канцеляріею отъ 30 Декабря 1894 г. за № 822—относительно порядка примѣненія, согласно послѣдовавшаго въ 20-й день Декабря минувшаго 1894 г. Высочайшаго Повелѣнія, ст. 8 Высочайше утвержденного 6-го Мая 1894 г. Положенія и ст. 5 Высочайше утвержденныхъ 4 Іюля того же года дополнительныхъ правилъ о производствѣ дѣлъ по Инспекторской части гражданскаго вѣдомства.

Отношеніе Инспекторскаго Отдѣла Собств. Е. И. В. Канцеляріи Товарищу Министра П. С. 20 Декабря 1894 г. за № 822.

Комитетъ о службѣ чиновъ гражданскаго вѣдомства и о наградахъ повергалъ на Высочайшее благовозврѣніе Императорскаго Величества о встрѣченномъ по одному вѣдомству недоумѣніи при включеніи въ проектъ Высочайшаго приказа сроковъ, съ которыхъ представляемые лица увольняются отъ службы, а также о исполности, замѣченной въ семъ отношеніи, во многихъ, вносимыхъ подлежащими начальствами въ Собственную Его Величества Канцелярію представленіяхъ.

Государь Императоръ въ 20-й день сего Декабря, согласно положенію Комитета, Высочайше повелѣтъ созвать и подтвердить Г.г. Министрамъ и Главноуправляющимъ отдѣльными частями, для руководства по ввѣреннымъ имъ вѣдомствамъ, чтобы при примѣненіи статьи 8 Высочайше

утвержденнаго 6 Мая сего года Положенія и статьи 5 Высочайше утвержденныхъ 4-го Юля сего года Дополнительныхъ Правиль о производствѣ дѣлъ по инспекторской части гражданскаго вѣдомства (Собр. Узак. 1894 г. ст. 503 и 798 г.) обстоятельства какъ предварительнаго возложенія начальствомъ на предполагаемое къ назначенію лицо обязанностей по должности, такъ и предварительнаго освобожденія увольняемыхъ лицъ отъ исполненія обязанностей съ допущеніемъ ихъ къ сдачѣ дѣлъ,—были съ ясностью означаемы въ представленіяхъ, вносимыхъ подлежащими начальствами, (ст. 1 и 2 Дополнительныхъ правилъ) въ Собственную Его Императорскаго Величества Канцелярію по Инспекторскому отдѣлу.

О таковой Высочайшей волѣ имѣю честь увѣдомить Ваше Превосходительство.

37. 1895. Февраля 9-го Циркуляръ Министра Финан. Казеннымъ палатамъ № 15.—О сложеніи недоимокъ по Манифесту 14 ноября 1894 года.

Въ дополненіе къ циркуляру отъ 1 декабря 1894 года за № 76 о порядкѣ примѣненія къ сложенію казенныхъ недоимокъ Всемилостивѣйшаго Манифеста 14 ноября 1894 г., предлагаю Казеннымъ Палатамъ, по соглашенію съ Государственнымъ Контролемъ, принять къ руководству, въ видахъ установленія однообразнаго примѣненія сего Манифеста, слѣдующія указанія:

1) Подъ дѣйствіе п. 4 ст. 1 Манифеста подходят только долги, числящіеся за населеніемъ за выданныя оному продовольственныя и на обѣмненіе полей пособія, но не иные какіе либо долги по продовольственной части, происходящіе изъ начетовъ, взысканій и т. п.; съ другой стороны, подъ дѣйствіе пунктовъ 4а и 4б означенной статьи Манифеста подходят долги по продовольственнымъ и на обѣмненіе полей пособіямъ, числящіеся за всѣми сословіями и, между прочимъ, за помѣщиками, чрезъ посредство

коихъ, по существовавшему до 1866 года порядку, сн по собія выдавались, и за коими они понынѣ числятся.

Примѣчаніе Снми указапіями падлежитъ руководствоваться, насколькo они относятся до долговъ, числящихся непосредственно передъ казною; что же касается долговъ и недоимокъ передъ продовольственными капиталами, то указапія относительно недоимокъ этой категоріи зависятъ отъ Министерства Внутреннихъ Дѣлъ.

2) По продовольственнымъ ссудамъ, выданнымъ вслѣдствіе неурожаевъ 1891 и 1892 гг. въ губерніяхъ, указанныхъ въ Высочайшемъ повелѣніи 20 іюня 1893 г., Казенныя Палаты вступаютъ въ завѣдываніе остающимися за населеніемъ долгами лишь по полученіи отъ губернскаго начальства провѣренныхъ списковъ задолженности населенія (циркуляръ 3 мая 1894 г. по Кредитной Канцеляріи). Получивъ эти списки, Казенныя Палаты обязываются на основаніи п. 4 в ст. 1 Манифеста сложить половину долга, значащагося по этимъ спискамъ на 14 ноября 1894 года, съ каждаго сельскаго общества или иного должника, поименованнаго въ спискахъ. Въмѣстѣ съ тѣмъ, Казеннымъ Палатамъ слѣдуетъ принять мѣры къ приведенію въ извѣстность, какія именно суммы вписаны послѣ 14 ноября 1894 г. на пополненіе продовольственныхъ ссудъ, выданныхъ вслѣдствіе неурожаевъ 1891 и 1892 гг., дабы поступить съ этими суммами согласно указапіямъ, изложеннымъ въ 3 пунктѣ настоящаго циркуляра.

3) Платежи, кои поступили или поступятъ послѣ 14 ноября 1894 г. въ счетъ продовольственныхъ недоимокъ по ссудамъ изъ казны, должны быть зачтены въ уплату той доли сихъ недоимокъ, которая останется несложенною по Манифесту (п. 4б. и п. 4в. ст. 1), а если недоимка слагается въ силу Манифеста сполна (п. 4а), то такіе платежи должны быть или возвращены, или же зачтены въ другіе платежи, за тѣмъ же недоимщикомъ числящіеся. При этомъ подъ временемъ поступленія платежа слѣдуетъ разумѣть время взноса его въ Казначейство или Земскую Управу.

4) Всѣ суммы, поступившія послѣ 14 ноября 1894 г. и имѣющія поступить собственпо въ доходъ казны (а не оборотомъ только, по расчету съ продовольственными ка-

питалами) въ уплату продовольственныхъ недоимокъ, которыя останутся за населеніемъ, по п. 4б ст. I Всемило-сти въ йшаго Манифеста, подлежатъ зачисленію, въ ожиданіи особыхъ по нимъ распоряженій Министерства Финансовъ *), особымъ счетомъ въ общую наличность Государственнаго Казначейства, согласно существующимъ распоряженіямъ (циркуляры Департамента Государственнаго Казначейства, отъ 31 декабря 1893 г. и 7 марта 1894 г.).

5) Относительно способа примѣненія п.п. 5 и 6 той же 1 статьи Манифеста послѣдуютъ особыя распоряженія Министерства Финансовъ.

6) Подъ дѣйствіе пункта 1 ст. II Всемило-сти въ йшаго Манифеста 14 ноября 1894 г. подходятъ: а) всѣ пени и штрафы, причитающіеся въ казну до 14 ноября 1894 г. за несвоевременный взносъ окладныхъ сборовъ, въ томъ числѣ и окладныхъ сборовъ, взимаемыхъ въ Царствѣ Польскомъ **), а также дополнительныхъ сборовъ (процентнаго и раскладочнаго) съ торговыхъ и промышленныхъ предпріятій (Уст. о прям. налог., изд. 1893 года, ст.ст. 1, 435 и 439); б) всѣ штрафы и пени, установленныя закономъ по крѣпостнымъ пошлинамъ, а именно: половина двойной крѣпостной пошлины за утайку дѣйствительной цѣны продажи (Уст. о пошл., изд. 1893 г., ст. 205) и за владѣніе купленнымъ недвижимымъ имуществомъ безъ совершенія надлежащаго акта и взноса крѣпостной пошлины (Уст. о пошл., ст. 223, прим. 2), и пеня за несвоевременный взносъ крѣпостной пошлины (Уст. о пошл., ст. 223 и Высочайше утвержденное 8 іюня 1893 г. мнѣніе Государственнаго Совета объ измѣненіи сроковъ взиманія крѣпостной и актовой пошлинъ въ губерніяхъ Царства Польскаго и Прибалтійскихъ, ст.ст. I и VП); и в) всякаго рода пени по пошлинамъ съ имуществъ, переходящихъ безмездными способами: за несвоевременный взносъ сихъ пошлинъ (Уст. о

*) Относительно платежей, подлежащихъ зачисленію въ продовольственныя капиталы, сохраняется существующій порядокъ проведенія ихъ по счетамъ.

**) Пени по страховому и дорожному сборамъ въ Царствѣ Польскомъ, обращаемыя въ спеціальныя средства Министерства Внутреннихъ Дѣлъ, также слагаются на основаніи п. 1 ст. II Манифеста.

пошл., ст. 164), за пропускъ срока для подачи заявленій о наслѣдствѣ, за незаявленіе о какомъ либо подлежащемъ оплатѣ пошлиною наслѣдственнымъ имуществѣ (Уст. о пошл., ст. 161, пр., п. 4) и пени и штрафы по губерніямъ Царства Польскаго (Уст. о пошл., ст. 161, прим., прил. п. 13).

7) Согласно пп. 2 и 3 ст. II Всемилостивѣйшаго Манифеста 14 ноября 1894 г., прощению и сложенію въ установленныхъ сими пунктами размѣрахъ подлежатъ причитающіеся къ поступленію въ казну: а) всѣ вообще штрафы за совершенныя до 14 ноября 1894 г. нарушенія Положенія о сборѣ за право торговли и другихъ промысловъ, правилъ о сборѣ съ паровыхъ котловъ и статей 153—156 Уст. о пром., которые уже начтены или хотя бы только причитаются, но еще не поступили до означеннаго дня въ казну, и б) всѣ вообще недоимки по сборамъ съ торговли и промысловъ (за исключеніемъ лишь недоимокъ по дополнительному процентному сбору) слѣдующимъ за время до 1 января 1894 г. Засимъ, указанныя льготы должны быть распространяемы въ равной мѣрѣ и на тѣ случаи, когда ко дню воспослѣдованія Всемилостивѣйшаго Манифеста начтенныя или причитающіеся ко взысканію штрафы и сборы не были еще занесены въ недоимочные реестры, или даже не состоялось еще и постановленіе по существу дѣла Казенной Палаты, Губернскаго Податнаго присутствія или присутствія по фабричнымъ дѣламъ.

8) По п. 26 ст. II Манифеста надлежитъ имѣть въ виду, что циркулярное распоряженіе Министерства Финансовъ (по Департаменту Торговли и Мануфактуръ), отъ 27 августа 1894 г. № 15.890 объ измѣненіи срока взноса сбора съ паровыхъ котловъ въ минувшемъ году, Высочайше утверждено 4 ноября 1894 г. по положенію Комитета Министровъ, и что засимъ подѣ упомянутыми въ означенномъ пунктѣ Манифеста штрафами за нарушеніе правилъ о сборѣ съ паровыхъ котловъ, неподлежащими въ силу ст. XIII Манифеста возврату или зачету за другіе платежи въ случаѣ поступленія въ казну до 14 ноября 1894 г., слѣдуетъ разумѣть лишь тѣ штрафы, которые опредѣлены къ взыска-

нію за время съ 15 сентября по 14 ноября 1894 г.; суммы же, поступившія въ казну, какъ штрафы *), до 15 сентября прошлаго года должны подлежать, на точномъ основаніи Высочайшаго новелѣнія 4 ноября 1894 г. (п. 3 помянутаго циркуляра) зачету въ счетъ сбора съ паровыхъ котловъ за 1895 г.

9) Согласно п. 2в. ст. II Манифеста должны быть прощены начтенные или причитающіеся по постановленіямъ Присутствій по фабричнымъ дѣламъ, но еще не взысканные штрафы за нарушенія особыхъ правилъ о взаимныхъ отношеніяхъ фабрикантовъ и рабочихъ, перечисленные только въ ст.ст. 153—156 Уст. пром. Что же касается до денежныхъ взысканій, налагаемыхъ за другія нарушенія того же устава въ судебномъ или административномъ порядкѣ, то къ такимъ взысканіямъ примѣняются ст.ст. IV или V Манифеста по принадлежности.

10) Такъ какъ, на основаніи пп. 2 и 3 ст. II Манифеста, упоминаемая въ сихъ пунктахъ недоимки въ штрафахъ и сборахъ съ торговли и промысловъ подлежатъ сложенію: штрафы—въ размѣрѣ не свыше 300 р. по каждому нарушенію, а сборы въ размѣрѣ не свыше 50 р. по каждой недоимкѣ; то въ тѣхъ случаяхъ, когда суммы штрафовъ и сборовъ, опредѣленные къ взысканію по одному постановленію подлежащаго мѣста за совершенныя виновнымъ разнородныя нарушенія, превышаютъ указанные размѣры,—300 р. *штрафа* подлежатъ сложенію по каждому изъ сихъ нарушеній въ отдѣльности, хотя бы нарушенія эти и были удосто- вѣрены однимъ протоколомъ, за исключеніемъ случаевъ, когда штрафъ наложенъ съ примѣненіемъ правила ст. 152 Улож. о Нак. (по прод. 1893 г.), т. е. виновный подвергнутъ взысканію не общей, въ совокупности, суммы штрафовъ, а наибольшаго, по количеству штрафа, изъ котораго и надлежитъ въ этихъ случаяхъ исключать подлежащія сложенію 300 р. штрафныхъ

*) Изъ донесеній Казенныхъ Палатъ усматривается, что нѣкоторыми котловладельцами была внесена въ Казначейства добровольно „пеня“ за просрочку. Такъ какъ за несвоевременную уплату сбора съ паровыхъ котловъ опредѣленъ по закону штрафъ, а не пеня, то взысканіе къ сложенію и зачету „пени“ надлежитъ примѣнять изложенныя въ настоящемъ циркулярѣ указанія относительно штрафовъ за нарушеніе правилъ о сборѣ съ паровыхъ котловъ.

денегъ; 50 же р. *сборовъ* подлежатъ сложению не по каждому отдѣльному нарушенію, а по каждой отдѣльной недоимкѣ, подъ которою подлежитъ разумѣть сумму сборовъ, опредѣленныхъ къ взыванію съ одного лица по одному постановленію Казенной Палаты или Губернскаго Податнаго Присутствія.

11) На основаніи п. 5а. ст. II Манифеста слагаются недоимки оброчной и половино-оброчной подати, причитающіяся съ переселенцевъ *по мѣсту ихъ новаго водворенія*, безразлично, перечислены ли недоимщики изъ мѣстъ прежней ихъ приписки на основаніи отдѣла I или отдѣла III закона 13 іюля 1889 г. о добровольномъ переселеніи сельскихъ обывателей и мѣщанъ на казенныя земли. Подъ пунктъ же 5б той же статьи подходятъ недоимки всякаго рода казенныхъ сборовъ, числящіяся *по прежнимъ обществамъ* и переведенныя по мѣсту новой приписки на *личную отвѣтственность* тѣхъ переселенцевъ, на которыхъ распространяется дѣйствіе отдѣла III закона 13 іюля 1889 г.

12) Ввиду примѣчанія къ ст. 574 Уст. о подат. (изд. 1893 г.), на основаніи пункта 6 ст. II Всемилостивѣйшаго Манифеста должны быть сложены все причитающіяся къ поступленію по 1 января 1894 г. недоимки ясачнаго ебора какъ въ тѣхъ частяхъ, которыя слѣдуютъ въ доходъ Кабинета Еяго Императорскаго Величества, такъ и въ тѣхъ частяхъ, которыя причитались бы въ доходъ Государственнаго Казначейства.

13) Подъ недоимками, подлежащими сложению по пункту 16а II ст. Манифеста, слѣдуетъ разумѣть всю сумму недоимокъ по каждой ссудѣ, выданной переселенцамъ и разсроченной платежемъ по Высочайшему повелѣнію 3 января 1892 г. на 6 или болѣе лѣтъ, а не ту только часть означенныхъ недоимокъ, для платежа коей по сей послѣдней разсрочкѣ время наступило и пропущено.

14) На основаніи п. 17 ст. II Манифеста подлежатъ сложению со счетовъ убытки, причиненные казнѣ по 14 ноября 1894 г. неправильнымъ назначеніемъ нижнимъ чинамъ и ихъ женамъ и вдовамъ пособій, опредѣленныхъ Высочайше утвержденными: 25 іюня 1867 г. положеніемъ объ устройствѣ оставшихъ и безсрочно-отпускныхъ нижнихъ

чиновъ, 6 іюня 1872 г. положеніемъ Комитета по дѣламъ Царства Польскаго и 18 октября 1875 года мнѣніемъ Государственнаго Севѣта, а также ст. 33 уст. о воин. пов. Такъ какъ убытки казны по этимъ пособіямъ происходятъ отъ неправильныхъ ихъ выдачъ, обусловливаемыхъ неправильнымъ назначеніемъ, то подѣйствіе настоящаго пункта Манифеста должны быть подводимы, какъ недоимки, образовавшіяся вслѣдствіе неправильныхъ назначеній и выдачъ пособій лицамъ, не имѣвшимъ на оныя права, такъ и недоимки, происшедшія отъ выдачъ пособій такимъ лицамъ, которыя, имѣя средства для своего содержанія, представили неправильныя удостовѣренія общественныхъ учрежденій или полицейскихъ управленій объ отсутствіи сихъ средствъ.

15) Недоимки въ сборахъ съ содержанія какъ при увеличеніи оклада онаго, такъ и при поступленіи на государственную службу, а также въ сборахъ за пожалованіе орденами, слагаются со счетовъ, на основаніи 22 п. II ст. Манифеста, примѣнительно къ порядку, указанному въ опредѣленіи Правительствующаго Сената, отъ 23 ноября 1883 г. (Собр. узак. и распор. Прав. 1884 г. № 49), т. е. исключенію со счетовъ подлежать только тѣ части означенныхъ сборовъ, которыя *должны были быть удержаны* къ 14 ноября 1884 г., но въ дѣйствительности *не были удержаны*, а тѣ части сборовъ, обязательность уплаты которыхъ еще не наступила 14 ноября 1894 г., какъ несдѣлавшіяся еще недоимочными къ этому сроку, не подлежатъ сложенію. Такимъ же порядкомъ должны быть слагаемы по п. 22 ст. II Манифеста: 1) недоимки третнаго жалованья, 2) недоимки по удержаніямъ изъ производимыхъ изъ казны пенсій на пополненіе выданныхъ до назначенія пенсій единовременныхъ пособій изъ Государственнаго Казначейства, 3) недоимки по удержаніямъ изъ пенсій, отпускаемыхъ изъ казны, на пополненіе установленныхъ вычетовъ въ пенсіонный капиталъ, если вычеты эти не были удержаны до назначенія пенсій, 4) недоимки по возврату выданныхъ изъ казны пособій въ случаѣ непрослуженія лицами, получившими пособія, установленныхъ сроковъ въ привилегированныхъ мѣст

постяхъ, и 5) недоимки по возврату излишне полученнаго денежнаго довольствія въ случаѣ перемѣщенія на другія должности.

16) При примѣненіи п. 22 ст. II Манифеста къ сложенію недоимокъ по слѣдственнымъ и судебнымъ издержкамъ необходимо имѣть въ виду, что, согласно указу Правительствующаго Сената, отъ 23 ноября 1885 г. за № 13872, суммы, отпускаемыя по закону изъ казны на счетъ возврата въ качествѣ расходовъ по производству дѣлъ, относятся къ числу неокладныхъ недоимокъ съ момента ихъ отпуска и, слѣдовательно, подобныя суммы, отпущенныя до 14 ноября 1894 г., подлежатъ исключенію со счетовъ въ размѣрѣ не свыше 50 р. изъ каждой статьи, независимо отъ того, были ли рѣшены или нѣтъ къ 14 ноября 1894 г. дѣла, по которымъ означенные расходы произведены. При этомъ, такъ какъ въ недоимочныя книги по формѣ № 7 Казенными Палатами включаются такія слѣдственныя недоимки, по которымъ виновные еще не извѣстны, и которыя, за неполученіемъ точныхъ свѣдѣній, не могутъ быть ни непосредственно приняты на счетъ казны, ни отнесены на счетъ виновныхъ, то къ недоимкамъ такого рода, образовавшимся до 14 ноября 1894 г., дѣйствіе п. 22 ст. II Манифеста можетъ примѣняться лишь тогда, когда недоимки сіи, по полученіи Казенными Палатами соответствующихъ свѣдѣній, будутъ подлежать перенесенію въ недоимочныя книги по формѣ № 6.

17) По поводу примѣненія къ недоимкамъ 13 п. I ст. Всѣмилостивѣйшаго Манифеста 15 мая 1883 г. Правительствующій Сенатъ указомъ отъ 23 декабря 1885 г. за № 15.501 разъяснилъ, что льгота, дарованная означеннымъ пунктомъ Манифеста, не могла имѣть примѣненія къ уплатѣ присутственными мѣстами и должностными лицами денегъ за Сенатскія изданія и пересылку ихъ въ 1883 г., ибо по закону для уплаты обязательными подписчиками за Сенатскія изданія подписанныхъ денегъ никакого срока не установлено и такимъ срокомъ должно считаться 1 января года, слѣдующаго за тѣмъ, въ который изданія высланы, вслѣдствіе чего и деньги за 1883 г. могли бы считаться недоимочными только съ 1884 г. Примѣнительно

къ такому разъясненію Правительствующаго Сената, подѣйствіе 22 пункта II ст. Всемилостивѣйшаго Манифеста 14 ноября 1894 г. могутъ быть подводимы только тѣ недоимки за Сенатскія изданія и пересылку ихъ, которыя числятся за время до 1 января 1894 г.

18) Примѣнительно къ неоднократнымъ разъясненіямъ Правительствующаго Сената, послѣдовавшимъ по представленіямъ Межевой Канцеляріи и Губернскихъ Правленій о сложеніи по Манифесту 15 мая 1883 г. начетовъ, числящихся на межевыхъ и земельныхъ чинахъ, и недоимокъ, состоящихъ на владѣльцахъ за размежеваніе дачъ (указы Правительствующаго Сената, отъ 8 марта 1884 г. и 16 апрѣля 1887 г. за №№ 624 и 638), недоимки первой категоріи, въ томъ числѣ состоящія за межевыми чинами по расходу суммъ, употребленныхъ за ихъ счетъ на исправленіе ремарокъ ихъ межеванія, должны быть слагаемы на основаніи III ст. Всемилостивѣйшаго Манифеста 14 ноября 1894 г., а недоимки второй категоріи—на основаніи 22 п. ст. II сего же Манифеста.

19) Недоимки по взысканіямъ съ крестьянскихъ обществъ по возврату издержекъ, употребленныхъ изъ казны на отправленіе въ Сибирь однообщественниковъ ихъ по мірскимъ приговорамъ, должны быть подводимы, примѣнительно къ разъясненію Правительствующаго Сената въ указѣ отъ 4 мая 1884 г. за № 6512, подѣйствіе 22 п. II ст. Всемилостивѣйшаго Манифеста 14 ноября 1894 г.

20) На основаніи 22 п. II ст. Манифеста подлежатъ сложенію въ установленномъ симъ пунктомъ размѣрѣ недоимки пошлинъ крѣпостныхъ и съ безмезднаго перехода имущества. При сложеніи этихъ недоимокъ слѣдуетъ имѣть въ виду, что суммы означенныхъ пошлинъ обращаются въ недоимку лишь по наступленіи точно указанныхъ въ законѣ сроковъ, а именно: пошлины крѣпостныя—со времени совершенія подлежащаго оплатѣ пошлиною акта (уст. о пошл., изд. 1893 г., ст. 218), а по актамъ, совершеннымъ въ губерніяхъ Царства Польскаго и Прибалтійскихъ до обнаруженія Высочайше утвержденнаго 8 іюня 1893 г. мнѣнія Государственнаго Совѣта (объ измѣненіи сроковъ взима-

нія крѣпостныхъ пошлинъ въ губерніяхъ Царства Польскаго и Прибалтійскихъ),—со времени истеченія годоваго срока со дня обнародованія сего закона; пошлины наследственныя—по истеченіи одного мѣсяца со дня объявленія наследникамъ постановленія, которымъ опредѣлено количество пошлины (уст. о пошл., ст. 164), а въ тѣхъ случаяхъ, когда уплата пошлины была отсрочена или разсрочена,—по истеченіи сроковъ отсрочки или разсрочки (уст. о пошл., ст. 165); пошлины съ имуществъ, переходящихъ иными безмездными способами,—по истеченіи сроковъ, указанныхъ въ ст.ст. 174 и 175 уст. о пошл., изд. 1893 г. Посему изъ пошлинъ крѣпостныхъ, наследственныхъ и съ безмездно переходящихъ имуществъ могутъ быть слагаемы въ размѣрѣ не свыше 50 р. только тѣ, которыя къ 14 ноября 1894 г. были обращены уже въ недоимку.

21) По ст. III Всѣмилостивѣйшаго Манифеста 14 ноября 1894 года подлежатъ сложенію невзысканныя еще казенныя по службѣ пачеты, ущербы и утраты, а также переборы разныхъ видовъ личнаго денежнаго довольствія, и потому означенная III ст. Манифеста должна быть примѣняема исключительно къ взысканіямъ съ должностныхъ лицъ по служебнымъ упущеніямъ. Подъ выраженіемъ же „переборы“ слѣдуетъ разумѣть, согласно Высочайше утвержденному 11 іюля 1886 г. положенію Комитета Министровъ (Собр. узак. 1886 г. № 117) и опредѣленію Правительствующаго Сената отъ 31 іюля 1890 г., полученіе лицами, состоящими на службѣ въ правительственныхъ учрежденіяхъ, одного изъ видовъ денежнаго довольствія въ большемъ противъ слѣдуемаго по закону размѣрѣ, при чемъ кореннымъ и отличительнымъ признакомъ перебора является случайность, т. е. полученіе усиленнаго довольствія по ошибкѣ или неправильному расчету распорядителей, каковой признакъ совершенно отсутствуетъ, однако, въ понятіи о долгахъ, протекających изъ неисполненныхъ обязательствъ чиновника предъ казною и основанныхъ не на случайности, а на положительно выраженныхъ въ законѣ условіяхъ. Такъ, напр., долги за третное жалованье, по возврату пособій при неприслуженіи установленнаго срока

въ привилегированныхъ мѣстностяхъ и по возврату излишне полученнаго денежнаго довольствія въ случаѣ перемѣщенія на другія должности не могутъ быть причисляемы ни къ упоминаемымъ въ ст. III Манифеста переборамъ, ни къ начетамъ по службѣ, а потому и не должны быть подводимы подъ дѣйствіе ст. III Всемилостивѣйшаго Манифеста, за исключеніемъ лишь тѣхъ случаевъ, когда по обстоятельствамъ дѣла таковыя начеты упадаютъ къ взысканію на распорядителей кредитовъ.

22) Милости, дарованныя п.п. 7 и 8 ст. III Манифеста наследникамъ лицъ, подлежащихъ взысканіямъ и умершихъ до 14 ноября 1894 г., вдовамъ и сиротамъ ихъ, а также лицамъ, привлекаемымъ къ денежной отвѣтственности вслѣдствіе несостоятельности прямыхъ отвѣтственныхъ лицъ, не распространяются между прочимъ, за силою 13 п. этой же статьи, на случаи похищенія или растраты казенной собственности, на случаи причиненія казпѣ ущерба завѣдомо съ корыстною цѣлю, и на дѣйствія, по которымъ отчеты не представлены къ 14 ноября 1894 года. Если же со времени преступнаго дѣянія до 14 ноября 1894 г. прошло уже 10 лѣтъ, то и въ указанныхъ случаяхъ наследники виновныхъ лицъ и лица, подлежащія отвѣтственности вслѣдствіе несостоятельности самихъ виновныхъ, освобождаются примѣнительно къ Высочайше утвержденному 24 декабря 1891 г. мнѣнію Государственнаго Совѣта, отъ денежной предъ казною отвѣтственности на основаніи ст. VII Всемилостивѣйшаго Манифеста 14 ноября 1894 г. При этомъ, примѣнительно къ циркуляру Государственнаго Контроля отъ 4 июля 1881 г. № 4292 и указу Правительствующаго Сената отъ 18 февраля 1885 г. № 2.017, необходимо имѣть въ виду, 1) что непредставленіе отвѣтственными лицами, умершими до изданія Всемилостивѣйшаго Манифеста 14 ноября 1864 г., отчета не лишаетъ ихъ наследниковъ, а также лицъ, привлекаемыхъ къ денежной отвѣтственности вслѣдствіе несостоятельности прямыхъ отвѣтственныхъ лицъ, а равно наследниковъ ихъ, льготъ и милостей, дарованныхъ ст. III сего Манифеста, въ томъ числѣ и льготъ, указанныхъ въ п.п. 7 и 8 этой статьи; 2) что подъ непред-

ставленіемъ отчетности до 14 ноября 1894 г. слѣдуетъ разумѣть непредставленіе отчета вообще по начальству, а не въ учрежденія Государственнаго Контроля; и 3) что п. 13 ст. III Манифеста не ограничиваетъ примѣненія предписующихъ пунктовъ этой статьи въ тѣхъ случаяхъ, когда фактъ преступнаго дѣянія не былъ и не можетъ быть, за истеченіемъ уголовной давности, установленъ судомъ.

23) Ограниченіе, помѣщенное въ XIII ст. Всеплодствѣйшаго Манифеста 14 ноября 1894 г. относительно невозврата суммъ, имѣющихся въ распоряженіи разныхъ правительственныхъ учреждений на пополненіе казенныхъ взысканій, не можетъ касаться такихъ взысканій, которыя обезпечены только паложеніемъ на имущества лицъ запрещенія, ибо послѣднее, согласно указу Правительствующаго Сената отъ 20 апрѣля 1892 г. № 4.674, не можетъ считаться равносильнымъ пополненію взысканія и пренятствовать сложенію взысканія.

24) Такъ какъ недоимки, причитавшіяся къ поступленію въ бывшій государственный земскій сборъ, причислены, на основаніи примѣчанія къ ст. I Высочайше утвержденного 10 декабря 1874 г. мѣвія Государственнаго Совѣта къ суммамъ Государственнаго Казначейства, то дѣйствіе Всеплодствѣйшаго Манифеста 14 ноября 1894 г. распространяется и на сіи недоимки.

25) Недоимки, числящіяся на иностранно-подданныхъ, находящихся подъ дѣйствіемъ законовъ Россіи, должны быть также подводимы подъ дѣйствіе Всеплодствѣйшаго Манифеста 14 ноября 1894 г. (опредѣленіе Правительствующаго Сената отъ 28 ноября 1894 г., Собр. узак. и распор. Прав. 1885 г. № 58).

26) Пособія Государственному Казначейству отъ разныхъ учреждений и лицъ на содержаніе учебныхъ заведеній и другихъ правительственныхъ учреждений, примѣнительно къ указу Правительствующаго Сената отъ 17 мая 1889 г. № 6563 (Вѣст. Финанс., Пром. и Торг. 1889 года, № 26), не могутъ быть слагаемы по Всеплодствѣйшему Манифесту 14 ноября 1894 г.

38. 1895 г. *Феврала 16-го* Извѣщеніе Канцеляріи Министра П. С. о томъ, что прошенія о назначеніи на должность на имя г. Министра могутъ быть подаваемы лишь относительно должностей не VI класса.

Въ Министерство Путей Сообщенія, на имя Господина Управляющаго Министерствомъ, поступаютъ многочисленныя прошенія отъ лицъ разныхъ званій и состояній объ опредѣленіи на должности по учрежденіямъ Вѣдомства Путей Сообщенія и въ особенности о предоставленіи вольнонаемныхъ занятій въ центральномъ и мѣстныхъ управленіяхъ и по линіямъ желѣзныхъ дорогъ, а также о выдачѣ пособій лицамъ, какъ состоявшимъ на службѣ по вѣдомству путей сообщенія и ихъ семействамъ, такъ и совершенно постороннимъ сему вѣдомству, при чемъ большая часть подобныхъ прошеній поступаютъ безъ оплаты гербовымъ сборомъ.

По закону [Св. Зак. Т. III. (изд. 1876 г.) Уст. о сл. нрав, ст. 181 и 179]—желающій поступить на службу обязанъ обращаться съ прошеніемъ съ представленіемъ надлежащихъ документовъ въ то самое мѣсто или къ тому начальству, въ вѣдѣніе котораго опредѣлится намѣренъ, при этомъ всѣ прошенія должны быть, на основаніи ст. 6 и 73 устава о гербовомъ сборѣ, оплачены установленнымъ сборомъ.

Для устраненія происходящихъ отъ неподлежащей подачи прошеній недоразумѣній Канцелярія Министра Путей Сообщенія, по приказанію Его Сіятельства Господина Управляющаго Министерствомъ Путей Сообщенія, объявляетъ, что на имя Министра могутъ быть подаваемы прошенія только объ опредѣленіи на высшія должности по учрежденіямъ Министерства Путей Сообщенія, не ниже VI класса, а о выдачѣ пособій изъ суммъ Министерства—исключительно отъ служившихъ въ Вѣдомствѣ Путей Сообщенія и ихъ семействъ; всѣ же прошенія объ опредѣленіи на нишія должности въ центральныхъ и мѣстныхъ учрежденіяхъ и по желѣзнымъ дорогамъ должны быть подаваемы въ тѣ учрежденія или въ управленія желѣзныхъ дорогъ, въ вѣдѣніе которыхъ просители желаютъ поступить.

39. 1895 г. Февраля 14-го Предложеніе Депар-та Ш. и В. С. Правленію Казанскаго Округа № 1535.—О напечатаніи и распространеніи, между парходчиками правилъ плаванія, касающихся отличительныхъ огней.

Въ виду повторяющихся случаевъ нарушенія установленныхъ правилъ для отличительныхъ огней и происходящихъ отъ этого столкновеній паровыхъ и непаровыхъ судовъ, Г. Управляющій Министерствомъ Путей Сообщенія по докладѣ сего предмета Департаментомъ Шос. и Вод. Сообщ. приказаль: 1) предложить Правленіямъ Округовъ и с. немедленно озаботиться отпечатаніемъ отдѣльнымъ объявленіемъ §§ 12, 13, 14, 15, 16, 17, 18, 19 и 21 временныхъ правилъ для плаванія по внутреннимъ воднымъ путямъ и вывѣситъ таковыя на видныхъ мѣстахъ парходовъ, пристаней, дебаркадеровъ и канцелярій Начальниковъ судходныхъ дистанцій и 2) поручить Начальникамъ Отдѣленій, ихъ Помощникамъ и Начальникамъ судходныхъ дистанцій лично и чрезъ судовую прислугу разъяснить судходцамъ о необходимости соблюденія означенныхъ правилъ и объ отвѣтственности за нарушеніе таковыхъ.

О такомъ приказаніи Его Сіятельства департаментъ Ш. и В. С. увѣдомляетъ Правленіе Казанскаго Округа для исполненія.

40. 1895 г. Марта 15 го. Собраніе узаконеній и распоряженій Правительства № 46 ст. 304 Объ измѣнни и дополненіи Устава Волжско-Тверскаго парходства по цѣпи между городами Рыбинскомъ и Тверью.

По выслушаніи записки, за Министра Путей Сообщенія, Товарища Министра, отъ 7 октября 1894 года (по Деп. Шос. и Вод. Сообщ.), объ измѣненіи и дополненіи Устава Волжско-Тверскаго парходства по цѣпи между городами Рыбинскомъ и Тверью и отношенія бывшего Министра Путей Сообщенія къ Управляющему дѣлами Комитета Министровъ, отъ 29 ноября 1894 г. за № 1.0554, съ дополнительными по сему

дѣлу свѣдѣніями, Комитетъ Министровъ полагалъ: настоящее представленіе утвердить, поднеся на Высочайшее Его Императорскаго Величества благоусмотрѣніе проектъ измѣненій и дополненій соответственныхъ параграфовъ дѣйствующаго Устава названнаго пароходства.

Государь Императоръ на положеніе Комитета Высочайше соизволилъ, а проектъ измѣненій и дополненій Устава удостоить разсмотрѣнія и утвержденія Его Величества, въ Царскомъ Селѣ въ 23 день декабря 1894 года.

На подлинныхъ записано: «Государь Императоръ разсматривать и Высочайше утвердить соизволилъ, въ Царскомъ Селѣ, въ 23 день декабря 1894 года»

Подписалъ: Управляющій дѣлами Комитета Министровъ,

Стать-Секретарь *А. Куломзинъ.*

ИЗМѢНЕНІЯ И ДОПОЛНЕНІЯ

Высочайше утвержденнаго 28 іюня 1868 года. устава акціонерной компаніи Волжско-Тверскаго пароходства по цѣпи между городами Рыбинскомъ и Тверью.

Наименованіе Компаніи изложить слѣдующимъ образомъ:

„Высочайше утвержденная Акціонерная Компанія Волжско-Тверскаго товаро-пассажирскаго и туэрнаго пароходства между городами Рыбинскомъ и Тверью,

§§ 1 и 5 изложить слѣдующимъ образомъ:

§ 1 „Учрежденіе Компаніи Волжско-Тверскаго товаро-пассажирскаго и туэрнаго пароходства имѣетъ цѣлью:

а) содержаніе правильнаго товаро-пассажирскаго сообщенія между городами Рыбинскомъ и Тверью.

б) буксированіе судовъ, плавающихъ по р. Волгѣ, между названными городами, и

в) доставленіе на собственныхъ судахъ срочныхъ грузовъ изъ Рыбинска на Тверскую станцію Николаевской желѣзной дороги“.

§ 5. „Компанія отвѣчаетъ за цѣлость перевозимыхъ грузовъ и буксируемыхъ судовъ на точиомъ основаніи статей 253—255 Устава Торговаго (Св. Зак. т. XI, ч. II изд. 1893 г.).

§§ 3, 4, 19 и 22 дополнить постановленіями слѣдующаго содержанія.

Къ § 3-му „а также постановленіемъ уставовъ строительнаго, торговаго и путей сообщенія. Независимо отъ сего, по требованію Министерства Путей Сообщенія, въ тѣхъ прибрежныхъ мѣстахъ рѣчныхъ путей, гдѣ будутъ находиться постоянные агенты Компаніи, она обязывается чрезъ этихъ агентовъ производить наблюденія надъ горизонтомъ воды, по правиламъ, преподааннымъ Министерствомъ Путей Сообщенія, и сообщать таковыя наблюденія сему Министерству.

На принадлежащихъ Компаніи пристаняхъ и пароходахъ должны находиться въ постоянной готовности и исправности огнегасительные приборы и другія средства тушенія пожара; при возникновеніи такового на берегу, пристани и на другихъ судахъ, агенты Компаніи обязаны немедленно оказывать помощь тушенію и прекращенію онаго, какъ помянутыми огнегасительными снарядами, такъ и самими пароходами съ ихъ командами, подчиняясь въ сихъ случаяхъ распоряженіямъ мѣстнаго судоходнаго или полицейскаго начальства.

Компанія, ея конторы и агенты подчиняются относительно платежа гильдейскихъ повинностей, сбора за право торговли и другихъ промысловыхъ, таможенныхъ, гербовыхъ, судовыхъ, судоходныхъ и иныхъ общихъ и мѣстныхъ сборовъ всемъ правиламъ и постановленіямъ, какъ нынѣ дѣйствующимъ, такъ и тѣмъ, какія будутъ на сей предметъ изданы.

Все пароходы и суда Компаніи должны быть достаточной прочности, приспособлены для удобнаго помѣщенія пассажировъ и передвиженія грузовъ и постоянно содержимы въ полной исправности и чистотѣ. Въ отношеніи опредѣленія допускаемаго на пароходахъ Компаніи предѣльнаго числа пассажировъ, количества балласта и грузовъ, а также способа размѣщенія послѣднихъ, Компанія подчиняется всемъ правиламъ и распоряженіямъ Министерства Путей Сообщенія.

Пароходамъ Компаніи разрѣшается плавать не иначе, какъ по предьявленіи мѣстному судоходному начальству актовъ о произведенномъ, на основаніи существующихъ уза-

коненій, освидѣтельствованіи пароходовъ со стороны прочности ихъ корпусовъ, исправности паровыхъ котловъ, наличности всѣхъ установленныхъ для паровыхъ судовъ принадлежностей и соблюденія другихъ обязательныхъ для пароходовъ правилъ.

Пароходы и суда должны быть снабжены всѣми спасательными средствами и приспособленіями, а также имѣть вполне достаточное число шлюпокъ для перевозки команды и пассажировъ во время могущаго произойти на пароходѣ несчастья.

Для удостовѣренія въ прочности и соотвѣтственномъ условіямъ плаванія устройствѣ, а равно надлежащей исправности принадлежащихъ Компаніи пароходовъ и судовъ, таковыя подлежатъ ежегодно передъ началомъ навигаціи и во время навигаціи, когда это будетъ признано необходимымъ, освидѣтельствванію лицами для сей цѣли командируемыми судоходнымъ начальствомъ. Но это освидѣтельствованіе не освобождаетъ Компанію отъ отвѣтственности за поврежденія, происшедшія, какъ отъ неудовлетворительной постройки самыхъ пароходовъ и судовъ, отъ неисправнаго ихъ содержанія и ремонта, такъ и отъ несвоевременнаго исправленія случившихся въ нихъ поврежденій.

О всѣхъ происшедшихъ во время плаванія несчастныхъ случаяхъ съ пассажирами и командою, равно какъ о поврежденіяхъ въ пароходѣ, вызвавшихъ остановку онаго, капитаны судовъ и пароходовъ Компаніи обязаны сообщать мѣстному судоходному начальству немедленно по прибытіи къ ближайшей пристани.

Для удовлетворенія надобностей Правительства, связанныхъ съ приведеніемъ арміи и флота на военное положеніе (мобилизаціи), а равно и по другимъ обстоятельствамъ вызываемымъ военными потребностями. всякое судно Компаніи можетъ быть изъято изъ ея владѣнія во временное пользованіе или въ полную собственность Правительства. Порядокъ изытія и размѣръ вознагражденія Компаніи за изытія въ распоряженіе Правительства суда имѣютъ быть опредѣлены симъ послѣднимъ особыми правилами и положеніемъ“.

Къ § 4-му „На должности капитановъ, машинистовъ, судоправителей и рулевыхъ должны быть назначены лица, обладающія необходимыми знаніями и опытностью. При этомъ на мѣста, гдѣ служащія имѣютъ соприкосновеніе съ публикою, должны быть назначаемы непремѣнно лица, свободно владѣющія русскимъ языкомъ.

Въ случаѣ распоряженія или дѣйствій разныхъ управленій Компаніи или агентовъ ея во вредъ интересамъ правительственнымъ или общественнымъ, правленіе Компаніи, по требованію Министра Путей Сообщенія, немедленно устраняетъ безпорядки, а въ случаѣ продолженія оныхъ удаляетъ виновныхъ лицъ. Всякаго рода имущественная отвѣтственность за дѣйствія управленія, агентовъ и служащихъ Компаніи остается на самой Компаніи, которая, удовлетворивъ Правительство или частныхъ лицъ, вѣдается съ виновными на основаніи общихъ законовъ, по усмотрѣнію общаго собранія акціонеровъ.

Если Министерство Путей Сообщенія въ случаяхъ признанныхъ имъ нужными потребуетъ увольненія кого либо изъ служащихъ въ Компаніи, то сія послѣдняя обязана исполнить такое требованіе неотлагательно и безпрекословно.

На каждомъ пассажирскомъ пароходѣ Компаніи должна находиться на видномъ мѣстѣ книга для жалобъ, прошнурованная и за печатью инспектора судоходства. Книга эта, съ четкою на ней надписью, должна храниться, вмѣстѣ съ письменнымъ приборомъ, въ особо устроенной для того и запертой конторкѣ, ключъ отъ которой долженъ храниться у капитана парохода и предъявляться по первому требованію пассажира, желающаго занести жалобу“.

Къ § 5-му „Компанія представляетъ въ Министерство Путей Сообщенія подробныя правила о порядкѣ и условіяхъ пріема, храненія, передвиженія и сдачи кладей и товаровъ, а также объ отвѣтственности Компаніи за цѣлость оныхъ предъ кладчиками и товарохозяевами, равно какъ и правила о порядкѣ и условіяхъ перевозки пассажировъ. Правила эти утверждаются Министерствомъ Путей Сообщенія по предварительномъ соглашеніи о семъ съ

Министромъ Финансовъ и публикуются во всеобщее свѣдѣніе и руководство. Правила эти, по ихъ утверженіи, должны быть отпечатаны на оборотѣ фрахтовой квитанціи и замѣняютъ собой договоръ о перевозкѣ между отправителемъ и Компаніею, если только они не будутъ видоизмѣнены особымъ письменнымъ договоромъ, не содержащимъ въ себѣ какихъ либо условій, противорѣчащихъ общимъ законамъ гражданскимъ

Правленіе и уполномоченные агенты Компаніи не имѣютъ права брать писемъ, денегъ и маловѣсныхъ посылокъ, подлежащихъ перевозкѣ по почтѣ. Въ случаѣ, если такіе предметы будутъ найдены въ сданныхъ кладяхъ или товарныхъ мѣстахъ, Компанія обязана тотчасъ же отправлять ихъ въ ближайшую почтовую контору, съ показаніемъ имени и фамиліи, а если можно, то и мѣста жительства отправителя и получателя. Для предупрежденія же вложенія писемъ, денегъ и посылокъ, подлежащихъ отправленію по почтѣ, въ нескрываемыя Компаніею мѣста, Компанія должна на всѣхъ выдаваемыхъ ею отправителямъ квитанціяхъ означать, что за отправленіе на пароходахъ Компаніи писемъ, денегъ и маловѣсныхъ посылокъ, подлежащихъ отправленію по почтѣ, виновные подвергаются отвѣтственности на основаніи законовъ.

Пріемъ кладн отъ отправителей производится по накладнымъ адресованнымъ на имя правленія Компаніи или ея конторъ и агентовъ. Въ накладныхъ должны быть точно обозначены: званіе, имя, отчество и фамилія, какъ товароотправителя, такъ и товарополучателя, родъ товара, число мѣстъ и вѣсъ.

При пріемѣ кладн для транспортированія Правленіе, конторы и агенты Компаніи выдаютъ отправителю квитанцію на печатномъ бланкѣ. Въ квитанціи этой, копія съ которой остается въ Компаніи, должны быть означены: родъ посылаемыхъ вещей или товаровъ, вѣсъ оныхъ, количество или мѣра, число мѣстъ и всѣ условія перевозки, а равно отвѣтственность Компаніи за несвоевременную доставку, порчу и утрату вещей, происходящія отъ недосмотра

управленія. Квитанція эта замѣняетъ договоръ съ отправителемъ клади и можетъ быть именная или на предъявителя, Квитанція должна быть возвращена Компаніи при сдачѣ клади и учиненіи расчета на мѣстѣ ея назначенія.

Въ случаѣ утраты квитанціи или неумышленного ея истребленія, лицо, у котораго она находилась, обязано опубликовать о томъ въ Правительственномъ Вѣстникѣ, вѣдомостяхъ обѣихъ столицъ и мѣстныхъ губерскихъ и, независимо отъ того, для полученія клади, представить Компаніи удостовѣреніе о своей личности, если квитанція именная, или же удостовѣреніе отправителя о принадлежности ему клади, означенной въ утраченной безымянной квитанціи. По исполненіи сихъ требованій кладъ выдается безъ предъявленія квитанціи Компаніи.

Погрузка товаровъ и кладей на суда и пароходы Компаніи производится или средствами отправителей, или по соглашенію ихъ съ Правленіемъ и агентами Компаніи, средствами сей послѣдней.

Въ случаѣ пропажи отправленныхъ чрезъ Компанію кладей, Правленіе и агенты оной обязаны принять все законныя мѣры къ отысканію таковыхъ.

Компанія отвѣтствуетъ за причиненные ею вредъ и убытки на основаніи общихъ законовъ гражданскихъ или на основаніи особаго письменнаго по этому предмету договора, причемъ, въ случаѣ, если бы условія, включаемыя Компаніею согласно сего параграфа, въ выдаваемыя ею квитанціи объ отвѣтственности за убытки отъ неисправной доставки и порчи грузовъ, измѣняли въ чемъ либо упомянутыя въ семъ параграфѣ правила, или противорѣчили общимъ законамъ гражданскимъ, то таковыя условія для отправителей не обязательны.

Грузы, не принятыя въ теченіе 30 дней со дня ихъ прибытія къ мѣсту назначенія, считаются не востребовавшими. По прошествіи означеннаго срока о непринятыхъ грузѣхъ троекратно въ продолженіе двухъ недѣль публикуется въ Правительственномъ Вѣстникѣ, вѣдомостяхъ обѣихъ столицъ и мѣстныхъ городскихъ и губерскихъ. Засимъ, въ

случаѣ неявки получателя въ теченіе 4-хъ мѣсяцевъ со дня послѣдней публикаціи, неостребованные грузы продаются съ публичнаго торга. Вырученныя за кладъ деньги обращаются на удовлетвореніе Компаніи за провозъ, расходы и полежалое, остальные же затѣмъ деньги отсылаются въ кредитныя установленія для обращенія ихъ изъ процентовъ, съ которыми и выдаются по требованію владѣльцевъ, до истеченія десятилѣтняго срока со дня продажи клады.

Продажа клады производится отъ Компаніи, съ соблюденіемъ правилъ, постановленныхъ въ статьяхъ 359, 363 370—377 Положенія о взысканіяхъ гражданскихъ (Св. Зак. т. XVI, ч. II изд. 1892 г.) или въ соотвѣтствующихъ имъ статьяхъ Уст. Гражд. Судопр., смотря по тому, какіе законы дѣйствуютъ въ той мѣстности, гдѣ производится продажа, причемъ взыскиваются все сборы (въ пользу аукціонистовъ, аукціонныхъ мѣсть и городскихъ доходовъ), о которыхъ упоминается въ приведенной ст. 377 Положенія о взысканіяхъ гражданскихъ.

Клады, легко подвергающіяся порчѣ, въ случаѣ неявки пріемщика или отказа отъ принятія оныхъ, могутъ быть проданы немедленно при посредствѣ полиціи.

Если предложенно на первыхъ торгахъ высшею цѣною не покروются причитающіеся Компаніи платежи вмѣстѣ съ расходами по продажѣ, то она можетъ, по своему усмотрѣнію, назначить во второй разъ торги, но эти вторые торги должны быть назначены не позже мѣсяца со дня первыхъ торговъ и на нихъ товары должны быть проданы окончательно и съ вырученными отъ продажи суммами поступаетъ на основаніи сего параграфа.

Если же на вторичномъ торгѣ вещи не будутъ проданы за отсутствіемъ желающихъ торговаться, то Компанія оставляетъ ихъ за собою, прекращая все расчеты съ владѣльцемъ товара. Засимъ, поступившее на семъ основаніи въ собственность Компаніи имущество продается ею съ аукціона или по вольной цѣнѣ за свой счетъ.

Публикаціи Компаніи, во всехъ указанныхъ въ законѣ и въ настоящемъ Уставѣ случаяхъ, дѣлаются въ Правитель-

ственномъ Вѣстникѣ, Вѣстникѣ финансовъ, промышленности и торговли (Указателѣ правительственныхъ распоряженій по Министерству Финансовъ), Журналѣ Министерства Путей Сообщенія, вѣдомостяхъ обѣихъ столицъ и мѣстныхъ губернскихъ, съ соблюденіемъ установленныхъ правилъ“.

Къ § 19-му „Примѣчаніе. При перевозкахъ на товаро-пассажирскихъ пароходахъ за перевозку багажа взимается по таксѣ; клади же перевозятся по соглашенію съ отправителями“.

Къ § 22-му „Постройка на бечевникахъ мастерскихъ, помѣщений для людей, пристаней для склада дровъ и товаровъ допускается на общемъ основаніи по отводу мѣстнаго судоходнаго начальства и по соглашенію въ городахъ—съ городскимъ общественнымъ управленіемъ, собственно на сей предметъ, временно, и притомъ такъ, чтобы сооруженія эти ни въ какомъ случаѣ не заграждали пути для конныхъ и пѣшихъ сообщеній по всему протяженію бечевника; въ случаѣ же неудобствъ подобныхъ временныхъ построекъ и необходимости устройства постоянныхъ, дѣлать это не иначе, какъ съ разрѣшенія Министра Путей Сообщенія и по соглашенію съ владѣльцами прибрежныхъ земель. Постройками этими можетъ быть занято не болѣе половины узаконенной статьями 358 и 359 устава путей сообщенія (ч. 1 т. XII. Св. Зак. изд. 1857 г.) десятисаженной ширины бечевника.

Во всѣхъ постоянныхъ пунктахъ остановки пароходовъ Компанія обязывается устроить надлежащія удобныя и прочныя пристани, которыя должны содержаться въ исправномъ видѣ. При оставовкѣ пароходовъ для спуска или приѣма пассажировъ обязательна подача надлежаще устроенныхъ прочныхъ сходней“.

41. 1895 г. Марта 15. Собраніе узаконеній и распоряженій Правительства № 46, ст. 305.—Объ измѣненіи и дополненіи Устава. Елецко-Ростовскаго Донскаго Пароходо-промышленнаго Общества.

По выслушаніи записки бывшаго Министра Путей Сообщенія, отъ 19 ноября 1894 г. (по Ден. Шос. и Вод. Сообщ.),

объ измѣненіи Устава Елецко-Ростовско-Донскаго пароходо-промышленнаго общества, Комитетъ Министровъ полагалъ: представленіе это утвердить, поднеся на Высочайшее Его Императорскаго Величества благоусмотрѣніе проектъ измѣненій и дополненій соотвѣтственныхъ параграфовъ дѣйствующаго устава названнаго общества.

§§ 1, 5, 30, 32, 33, 34, 35, 70, 71 изложить слѣдующимъ образомъ:

§ 1. „Для содержанія и развитія пароходнаго сообщенія по р. Дону и его притокамъ, съ цѣлью перевозки пассажировъ и грузовъ, выдачи ссудъ подъ перевозимые товары и продажи послѣднихъ, по порученію товарохозяевъ, за коммисіонную плату, учреждается акціонерное общество подъ названіемъ „Елецко-Ростовско-Донское пароходо-промышленное общество“.

§ 5. „Обществу предоставляется право пріобрѣтать въ собственность, а равно устраивать или арендовать, гдѣ надобность и польза укажутъ, соотвѣтственные цѣли его пароходы, суда, краны, эллинги, механическія мастерскія и верфи, пристани и подѣздные къ пристанямъ и заведеніямъ общества рельсовые и иные пути, товарные склады и другія постройки; для сего пріобрѣтать или арендовать земли, лѣса и воды, съ соблюденіемъ при этомъ существующихъ постановленій“ и т. д. безъ измѣненія.

§ 30. „По желанію пріобрѣтателя акціи общества могутъ быть именные или на предъявителя, а также нѣсколько акцій въ числѣ кратномъ къ пяти могутъ быть соединяемы въ одинъ листъ. Акціи вырѣзываются изъ книги, означаются нумерами по порядку и выдаются за подписью трехъ членовъ правленія, бухгалтера и кассира, съ приложеніемъ печати общества“.

§ 32. „Передача именныхъ акцій отъ одного владѣльца другому, а также стороннимъ лицамъ, дѣлается передаточною надписью на акціяхъ, которыя, при передаточномъ объявленіи должны быть предъявлены Правленію для отмѣтки передачи въ его книгахъ. Передача отъ одного лица другому акцій на предъявителя совершается безъ всякихъ формальностей и владѣльцемъ акцій на предъявителя при-

знается всегда то лицо, которое имѣетъ ихъ въ своихъ рукахъ. Купоны могутъ быть передаваемы и вмѣстѣ съ акціями, и отдѣльно отъ оныхъ, причемъ при передачѣ купоновъ не требуется никакихъ передаточныхъ подписей“.

§ 33. „Само Правленіе дѣлаетъ передаточную подпись на именныхъ акціяхъ только въ случаяхъ, оговоренныхъ въ ст. 2167 т. X ч. I Св. Зак. Гражд., изд. 1887 г. и по судебному опредѣленію“.

§ 34. „Утратившій именныя акціи долженъ письменю объявить о томъ Правленію, съ означеніемъ номеровъ утраченныхъ именныхъ акцій. Правленіе производитъ за счетъ его публикацію. Если по прошествіи шести мѣсяцевъ со дня публикаціи не будетъ доставлено никакихъ свѣдѣній объ утраченныхъ акціяхъ, то выдаются новыя акціи, подъ тѣми же номерами и съ подписью, что онѣ выданы взамѣнъ утраченныхъ, причемъ акціи выдаются безъ купоннаго листа за текуція десять лѣтъ“.

§ 35. „Объ утратѣ купоновъ, а равно акцій на предъявителя Правленіе никакихъ заявленій не принимаетъ и утратившій листъ купоновъ лишается права на полученіе дивиденда за все утраченные имъ купоны. По наступленіи же срока выдачи новыхъ купонныхъ листовъ по акціямъ, таковые выдаются владѣльцамъ акцій“.

§ 70. „Въ общихъ собраніяхъ каждая акція даетъ одинъ голосъ акціонеру; но, кромѣ того числа голосовъ, которое онъ имѣетъ по своимъ акціямъ, акціонеръ по довѣренности отъ другихъ акціонеровъ можетъ имѣть еще не болѣе пяти голосовъ. Всего вообще лично и по довѣренности одно лицо не можетъ имѣть болѣе двадцати пяти голосовъ“.

§ 71. „По переданнымъ отъ одного лица другому именнымъ акціямъ право голоса предоставляется новому ихъ владѣльцу не прежде трехъ мѣсяцевъ со времени отмѣтки Правленіемъ передачи. Для полученія права присутствія въ общемъ собраніи и подачи въ немъ голоса владѣльцы акцій на предъявителя обязаны представить въ Правленіе свои акціи или росписки кредитныхъ учрежденій, какъ государственныхъ, такъ и дѣйствующихъ на основаніи Правительствомъ утвержденныхъ уставовъ, въ храненіи и залогѣ ихъ

не позже, какъ за 15 дней до дня собранія. Въ респискахъ Должны быть обозначены нумера акцій“.

42. 1895 г. Марта 27. *Собрание узаконеній и распоряженій Правительства № 35, ст. 359.*—Объ измѣненіи § 38 устава „Пароходнаго Общества по Волгѣ“.

Вслѣдствіе ходатайства Правленія Высочайше утвержденнаго „Пароходнаго Общества по Волгѣ“ Министерство Путей Сообщенія, руководствуясь 2 примѣчаніемъ къ § 38 Устава означеннаго Общества, признало возможнымъ, по соглашенію съ Министромъ Фининсовъ, § 38 означеннаго Устава изложить слѣдующимъ образомъ:

§ 38. „Операціонный годъ Общества считается съ перваго января по первое января слѣдующаго года. За каждый истекшій годъ Правленіе Общества обязано представить на усмотрѣніе общаго собранія акціонеровъ, *не позже пятнадцатаго мая*, за подписью всѣхъ директоровъ Правленія, подробный отчетъ и балансъ его оборотовъ, со всѣми принадлежащими къ нему книгами, счетами, документами и приложеніями. Печатные экземпляры годовыхъ отчета и баланса раздаются въ Правленіи Общества за двѣ недѣли до годоваго общаго собранія всѣмъ владѣльцамъ акцій, заявляющимъ о желаніи получить таковыя“.

43. 1895 г. Марта 27. *Собрание узаконеній и распоряженій Правительства № 35, ст. 386.*—Объ обрагной передачѣ надзора за паровыми котлами на частныхъ паровыхъ судахъ, плавающихъ по внутреннимъ водамъ, въ Министерство Путей Сообщенія.

Министръ Финансовъ и Управляющій Министерствомъ Путей Сообщенія въ всеподданнѣйшемъ докладѣ Государю Императору полагали:

1) въ отмѣну Высочайшаго повелѣнія 15 марта 1891 г., сосредоточить въ Министерствѣ Путей Сообщенія надзоръ за паровыми пароходными котлами, во исполненіе требованія ст. 79 Устава о промышленности, на основаніяхъ, проектъ которыхъ имѣетъ быть представленъ на благоусмотрѣніе

Государственнаго Совѣта, по соглашенію Министерствъ Путей Сообщенія и Финансовъ, и

2) впредь до утвержденія сихъ предположеній и въ устраненіе могущихъ оказаться задержекъ въ освидѣтельствованіи въ текущую навигацію паровыхъ котловъ на частныхъ паровыхъ судахъ, плавающихъ по внутреннимъ водамъ: а) перевести въ распоряженіе Министерства Путей Сообщенія состоящій въ наличности по день утвержденія сего всеподданнѣйшаго доклада остатокъ отъ кредита, ассигнованнаго по смѣтѣ 1895 года Высочайше утвержденнымъ 14 марта 1894 года мнѣніемъ Государственнаго Совѣта (отд. XII) на содержаніе техникувъ по надзору за сказанными паровыми котлами, для принятія зависящихъ отъ ближайшаго уомотрѣнія сего Министерства экстренныхъ мѣръ, необходимыхъ къ устраненію означенныхъ задержекъ въ текущую навигацію; б) подчинить пароходныхъ техникувъ (Высочайшее повелѣніе 27 мая 1894 г.) вѣдѣнію названнаго Министерства, и в) освободить Министерство Финансовъ отъ надзора за пароходными паровыми котлами.

Государь Императоръ, въ 24 день марта 1895 г. Высочайше на сіе соизволилъ.

ВЫСОЧАЙШЕЕ ПОВЕЛѢНІЕ, ПРЕДЛОЖЕННОЕ ПРАВИТЕЛЬСТВУЮЩЕМУ СЕНАТУ.

44. 1895 г. Марта 27-го. Собраніе узаконеній и распоряженій Правительства № 35, ст. 872.- 0 сронахъ пожалованія Высочайшихъ наградъ.

Управляющій Собственною Его Императорскаго Величества Каицелярією увѣдомилъ, что Государь Императоръ, въ 3 день марта 1895 года, Высочайше повелѣтъ соизволилъ сроки пожалованія Всемилостивѣйшихъ наградъ, установленныя въ росписаніи сихъ сроковъ (приложеніе къ ст. 6-й т. I, части II св. зак., изд. 1892 г.), перенести съ 26 февраля на 6 мая и съ 30 августа на 6 декабря.

45. 1895 года. Марта 29-го. Приказъ по Министерству Путей Сообщ. № 5. **О надзорѣ за паровыми котлами.** Временныя Правила освидѣтельствования оныхъ и росписание мѣстъ зимовокъ паровыхъ судовъ по бассейнамъ рѣкъ, съ указаніемъ лицъ и учреждений, къ коимъ должны быть обращаемы заявленія объ испытаніи паровыхъ котловъ.

Государь Императоръ по Всподданнѣйшему докладу Министра Финансовъ и моему, въ 24-й день марта сего 1895 года, Высочайше повелѣтъ соизвоилъ:

1) въ отмѣну Высочайшаго повелѣнія 15 марта 1891 г., сосредоточить въ Министерствѣ Путей Сообщенія надзоръ за паровыми пароходными котлами, во исполненіе требованія ст. 79 Устава о промышленности, на основаніяхъ, проектъ которыхъ имѣеть быть представленъ на благоусмотрѣніе Государственнаго Совѣта по соглашенію Министерствъ Путей Сообщенія и Финансовъ, и

2) впредь до утвержденія сихъ предположеній и въ устраненіе могущихъ оказаться задержекъ въ освидѣтствованіи въ текущую навигацію паровыхъ котловъ на частныхъ паровыхъ судахъ, плавающихъ по внутреннимъ водамъ: а) перевести въ распоряженіе Министерства Путей Сообщенія состоящей въ наличности по день утвержденія сего Всподданнѣйшаго доклада остатокъ отъ кредита, ассигнованнаго по смѣтѣ 1895 года Высочайше утвержденнымъ 14 марта 1894 г. мѣніемъ Государственнаго Совѣта (отд. XII) на содержаніе техниковъ по надзору за сказанными паровыми котлами, для принятія зависящихъ отъ ближайшаго усмотрѣнія сего Министерства экстренныхъ мѣръ, необходимыхъ къ устраненію означенныхъ задержекъ въ текущую навигацію; б) подчинить пароходныхъ техниковъ (Высочайшее повелѣніе 27 мая 1894 г.) вѣдѣнію названнаго Министерства и в) освободить Министерство Финансовъ отъ надзора за пароходными паровыми котлами.

Принявъ къ исполненію таковое Высочайшее повелѣніе, симъ объявляю, что общее руководство и наблюденіе по надзору за пароходными котлами мною возложено на

Главную Инспекцію желѣзныхъ дорогъ, шосейныхъ и водяныхъ сообщеній.

Для болѣе успѣшнаго веденія сего дѣла, кромѣ лицъ и учреждений, кои будутъ исключительно съ этой цѣлью назначены (пароходныхъ техниковъ), освидѣтельствованіе котловъ на частныхъ паровыхъ судахъ будетъ поручаемо техникамъ изъ состава желѣзнодорожныхъ Управленій на основаніи утвержденныхъ мной нижеслѣдующихъ временныхъ правилъ, которыя предлагаю принять къ руководству и надлежащему исполненію.

1. Пароходовладѣльцы, имѣющіе надобность въ производствѣ пробы или осмотра котловъ принадлежащихъ имъ пароходовъ, согласно изданнымъ на сей предметъ правиламъ 30 іюня 1890 года*), обязуются заблаговременно съ извѣщеніемъ о семъ обращаться:

а) для паровыхъ судовъ плавающихъ на внутреннихъ водахъ, за исключеніемъ нижепоименованныхъ,—къ мѣстному Начальнику судоходной дистанціи;

б) для паровыхъ судовъ, плавающихъ на р.р. Вислѣ, Западной Двинѣ, Днѣстрѣ, Нѣманѣ, Шекснѣ, и верхней части рѣки Днѣпра—къ мѣстнымъ Помощникамъ Инспекторовъ судоходства, и

в) для паровыхъ судовъ, зимующихъ въ морскихъ портахъ—въ ближайшія Управленія начальниковъ работъ по устройству коммерческихъ портовъ.

Примѣчаніе. Для паровыхъ судовъ, зимующихъ въ портахъ, въ которыхъ имѣются Портовые Управленія, обращаться къ Капитанамъ надъ портами на основаніи § 12 Положенія объ административномъ завѣдываніи торговымъ мореходствомъ и о портовой полиціи въ приморскихъ торговыхъ портахъ. (Приложеніе къ ст. 123 Уст. Торговаго изд. 1893 г.).

Распредѣленіе паровыхъ судовъ по бассейнамъ рѣкъ, мѣста ихъ зимовки и мѣстонахожденіе тѣхъ лицъ и учреждений, къ коимъ пароходовладѣльцы должны обращаться

*) Помѣщены въ Собр. Узакон. и расп. Прав. 1890 г. ст. 885 и Журн. Министерства Путей Сообщенія № 37 того же года.

съ заявленіями объ освидѣтельствѣваніи паровыхъ котловъ указаны въ прилагаемомъ при семъ росписаніи.

2. Начальники судоходныхъ дистанцій обязываются, подобравъ всѣ заявленія въ порядкѣ поступления таковыхъ, снести по телеграфу съ Начальникомъ или Управляющимъ соотвѣтственной желѣзной дороги, по принадлежности, какъ указано въ томъ же росписаніи, о командированіи техника для пробы и освидѣтельствѣванія означенныхъ котловъ, подлежащихъ испытанію, въ порядкѣ по пути слѣдованія техника. Лицамъ же назначеннымъ спеціально для освидѣтельствѣванія и пробы котловъ (пароходнымъ техникамъ) Начальникъ судоходной дистанціи сообщаетъ о поступившихъ отъ пароходовладѣльцевъ заявленіяхъ съ соблюденіемъ того же порядка, но отъ себя непосредственно.

3. Начальники судоходныхъ дистанцій и помощники инспекторовъ судоходства, при вызовѣ техниковъ, руководствуются такимъ расчетомъ, чтобы, во избѣжаніе частыхъ разъѣздовъ техниковъ, имъ предъявлялось къ освидѣтельствѣванію и пробѣ одновременно нѣсколько котловъ; при этомъ суда, котлы коихъ подлежатъ испытанію, должны быть по возможности стягиваемы къ мѣстонахожденію ближайшихъ желѣзнодорожныхъ мастерскихъ.

4. Пароходовладѣльцы обязаны исполнить указанное выше требованіе, дабы отчасти облегчить испытаніе свидѣтельствуемыхъ котловъ и избѣжать промедленія, неминуемаго въ томъ случаѣ, если суда будутъ расположены на большихъ разстояніяхъ другъ отъ друга и въ дали отъ желѣзнодорожныхъ мастерскихъ.

5. Ко времени пріѣзда командированнаго для испытанія котловъ техника судоходное начальство обязано озаботиться скорѣйшимъ его доставленіемъ на казенномъ или частномъ пароходѣ къ мѣсту нахождения назначенныхъ къ освидѣтельствѣванію котловъ.

6. Управленія поименованныхъ въ прилагаемомъ росписаніи желѣзныхъ дорогъ, по полученіи требованія о командированіи техниковъ, обязуются исполнить это требованіе неотлагательно, при чемъ названные техники должны быть

снабжены необходимыми для испытанія котловъ инструментами и предметами, а равно денежными средствами (проѣздными, суточными и деньгами на перевозку гидравлическаго пресси) отъ казенныхъ дорогъ—изъ общаго аванса имѣющагося въ распоряженіи Начальника дороги, а отъ частныхъ —изъ суммы, которая будетъ разрѣшена подлежащимъ Правленіемъ Общества къ отпуску авансомъ на сей предметъ Управляющему дорогою.

7. Техники, командируемые Управленіями желѣзныхъ дорогъ для освидѣтельствванія паровыхъ котловъ, должны обязательно быть избираемы изъ числа лицъ, получившихъ высшее техническое образованіе и опытныхъ какъ въ испытаніи котловъ, такъ и въ механическомъ дѣлѣ.

8. Командированный Управленіемъ желѣзной дороги техникъ, или лицо, специально для испытанія котловъ назначенное, долженъ освидѣтельствовать и испытать за одну поѣздку всѣ котлы въ данной мѣстности къ пробѣ предъявленные.

9. Техники при пробѣ и испытаніи котловъ должны въ точности руководствоваться изданными на сей предметъ правилами, утвержденными Министромъ Финансовъ 30 іюля 1890 года, при чемъ всѣ книги и документы, къ пробѣ и испытанію котловъ относящіеся, должны быть ведены согласно формамъ, приложеннымъ къ симъ правиламъ. Почему либо допущенныя отъ сихъ правилъ отступленія должны быть оговариваемы въ шпуровыхъ (котловыхъ) книгахъ, съ подробнымъ объясненіемъ причинъ, вызвавшихъ эти отступленія.

10. Освидѣтельствваніе котловъ должно производиться въ порядкѣ установленной §§ 2 и 3 очереди; котлы же, по своей конструкціи или неподготовленности къ испытанію, требующіе для пробы и освидѣтельствванія болѣе сутокъ, не должны задерживать пробу другихъ, предъявленныхъ къ испытанію судовыхъ котловъ.—При этомъ котлы, требующіе по предварительному ихъ осмотру испытанія болѣе продолжительнаго и осмотра болѣе тщательнаго, оставляются на вторую очередь до окончательной ихъ къ тому подготовки.

11. По освидѣтельствуваніи котла, техники обязаны вписывать въ шнуровую книгу слѣдующій срокъ, назначаемый для испытанія котла, смотря по дѣйствительному состоянію послѣдняго.—Въ указанное упомянутой записью время пароходный котелъ долженъ быть вновь освидѣтельствованъ, хотя бы и ранѣе срока, опредѣленнаго правилами 30 іюля 1890 года.

12. Инспектора судоходства, ихъ помощники и завѣдывающие судоходными участками обязаны лично удостовѣряться въ томъ, что всѣ котлы, въ данную навигацію подлежащіе пробѣ и наружному осмотру, своевременно освидѣтельствованы, о чемъ и дѣлать въ котловыхъ книгахъ соответствующія отмѣтки.

13. Пароходовладѣльцы, за пробу и освидѣтельствованіе котловъ, никакихъ денежныхъ уплатъ не производятъ, но согласно § 17 правилъ, утвержденныхъ Министромъ Финансовъ 30 іюля 1890 г., обязаны оказывать лицу, назначенному для освидѣтельствуванія котла, содѣйствіе и производить за свой счетъ всѣ необходимыя при этомъ работы.

14. Всѣ недоразумѣнія между пароходовладѣльцами и техниками, возникающія по предмету надзора за паровыми котлами, подлежатъ рѣшенію Главной Инспекціи желѣзныхъ дорогъ, шоссейныхъ и водяныхъ сообщеній.

15. Всѣ документы, къ пробѣ котловъ относящіеся, должны въ копіяхъ быть препровождаемы въ Главную Инспекцію желѣзныхъ дорогъ, шоссейныхъ и водяныхъ сообщеній.

16. Расходы, понесенные Управленіями желѣзныхъ дорогъ на испытаніе пароходныхъ котловъ, должны относиться на особый счетъ: „Расходы по освидѣтельствуванію пароходов“. Отчеты и расходные документы, къ сему предмету относящіеся, должны быть ежемѣсячно препровождаемы въ Главную Инспекцію, коею указанные расходы будутъ возмѣщаемы изъ подлежащаго источника.

17. Командируемые отъ Управленій желѣзныхъ дорогъ техники должны вести подробный счетъ раходамъ по ко-

мандировкѣ и представлять отчетъ съ соотвѣтствующими документами въ Управленіе подлежащей желѣзной дороги.

18. Въ расходныхъ документахъ и отчетахъ по освидѣтельствуванію и пробѣ паровыхъ котловъ должны быть указаны:

а) предметъ расхода.

б) фамиліи паровладельцевъ, названія паровыхъ, число котловъ и относящіяся къ каждому изъ нихъ дапныя, требуемыя правилами 30 іюля 1890 г.

и в) замѣченные въ котлахъ недостатки.

19. Путевые расходы командированныхъ для пробы и освидѣтельствуванія паровыхъ котловъ техниковъ покрываются порядкомъ, на сей предметъ установленнымъ (ст.ст. 613—659, III томъ, Свода Закон. Уставъ о службѣ гражданской), при чемъ размѣръ суточныхъ денегъ, согласно ст. 652 того же устава, опредѣляется въ 3 рубля.

20. Хотя на лицъ, командируемыхъ для освидѣтельствуванія паровыхъ котловъ, исключительно возлагается надзоръ за таковыми въ предѣлахъ правилъ 30 іюля 1890 г., тѣмъ не менѣе, если означенныя лица усмотрятъ какіе либо недостатки въ корпусѣ и механизмахъ судна, а также неисправности въ противопожарномъ отношеніи, то о таковыхъ, вмѣстѣ съ представленіемъ документовъ по освидѣтельствуванію котловъ, они доводятъ до свѣдѣнія Главнаго Инспектора.

46. 1895 г. *Апрѣля 15-го. Предложеніе Департамента Ш. и В. С. Правленію Округа № 3277.*—Относительно переписки по телеграфу.

Департаментъ ш. и в. с. препровождаетъ при семъ для зависящаго исполненія копию съ распоряженія Директора Департамента отъ 19 Апрѣля № 10, относительно переписки по телеграфу.

Копія.

Въ видахъ все чаще и чаще повторяющейся необходимости въ сообщеніи приказаній, распоряженій или свѣдѣній

по телеграфу т. е. способомъ, нашими общими законами непредусмотрѣннымъ, нахожу нужнымъ предложить къ руководству и исполненію приѣмъ, постоянно указываемый мною доселѣ въ моихъ резолюціяхъ о передачахъ по телеграфу, а именно, чтобы вслѣдъ за депешей и не позднѣе слѣдующаго дня, таковая буквально списывалась и подтверждалась соответственнымъ отношеніемъ съ надлежащими, буде встрѣтится надобность, разъясненіями. Разумѣется, что списываемыя въ такія отношенія депеши должны быть помѣщены съ соблюденіемъ всѣхъ правилъ правописанія, со всѣми по мѣстамъ знаками прешинанія.

Разъясненіе это объявляя для исполненія по Департаменту, прошу сообщить и всѣмъ Правленіямъ Округовъ. Подписалъ А. Столпакъ.

47. 1895 г. Мая 4-го. Собраніе узаконеній и распоряженій Правительства № 74, ст. 503.—Объ утвержденіи правилъ сплава дровъ и бревенъ розсыпью по р. Пашѣ и впадающимъ въ нее рѣкамъ и рѣчкамъ.

Управляющій Министерствомъ Путей Сообщенія, 15 января 1895 г., представилъ въ Правительствующій Сенатъ, для распубликованія, утвержденныя имъ, на основаніи 2 примѣчанія къ ст. 89 Устава Путей Сообщенія (по прод. 1893 г.), правила сплава дровъ и бревенъ розсыпью по р. Пашѣ и впадающимъ въ нее рѣкамъ и рѣчкамъ.

Утверждены Управляющимъ Министерствомъ Путей Сообщенія 11 января 1895 года.

П Р А В И Л А

сплава дровъ и бревенъ розсыпью по р. Пашѣ и впадающимъ въ нее рѣкамъ и рѣчкамъ.

§ 1. Лѣсопромышленники, имѣющіе заготовки лѣса по р. Пашѣ и впадающимъ въ нее рѣкамъ и рѣчкамъ, дрово-

промышленники, желающіе сплавать по названнымъ рѣкамъ дрова розсыпью, а равно и владѣльцы лѣсопильныхъ заводовъ, имѣющіе на означенныхъ рѣкахъ заготовки предназначенныхъ къ сплаву весенними водами въ судахъ и плотахъ досокъ и плашекъ, обязаны ежегодно, не позже 15 февраля, подать о томъ объявленіе завѣдующему сплавомъ Начальнику 5-й судоходной дистанціи Шлиссельбургскаго Отдѣленія С.-Петербургскаго Округа путей сообщенія, лично или чрезъ своихъ довѣренныхъ, съ указаніемъ каждымъ изъ нихъ мѣстности и количества заготовленныхъ ими лѣсныхъ матеріаловъ.

§ 2. Подавшія согласно предъидущему параграфу объявленія лица собираются на совѣщаніе въ с. Кондратьевѣ до начала сплава и отнюдь не позже 1 марта, составляя въ ономъ относящіяся къ производству сплава условія, въ которыя, съ общаго согласія или же по большинству голосовъ, вносятся все признанное ими полезнымъ.

Результатъ сего соглашенія заносится, за общою подписью участниковъ сплава, въ протоколъ, подлежащій передачѣ завѣдующему сплавомъ, которымъ, сверхъ того, отбираются отъ лѣсо-и дровопромышленниковъ, согласно ст. 251 Устава Путей Сообщенія, подписки въ томъ, что они обязуются безпрекословно исполнять: 1) все, постановленное въ ихъ собраніи, 2) предусмотрѣнное настоящими правилами, а также и 3) все то, что признаютъ необходимымъ распорядители сплава, въ видѣ временной мѣры, для поддержанія порядка сплава и судоходства.

§ 3. На помянутомъ собраніи лѣсопромышленниками избираются одинъ или нѣсколько довѣренныхъ комиссіонеровъ по сплаву, къ которымъ и обращается судоходное начальство со всѣми касающимися сплава распоряженіями.

§ 4. Началомъ сплава считается день, когда, по вскрытіи въ пріозерскихъ плесахъ р. Капши, ледъ пройдетъ мимо Уштовскаго погоста. О днѣ этомъ завѣдующій сплавомъ объявляетъ лѣсопромышленникамъ черезъ комиссіонеровъ.

§ 5. Срокъ сплава розсыпью дровъ и идущихъ вмѣстѣ съ ними бревенъ назначается въ 100 дней отъ вскрытія р. Капши.

Въ означенный срокъ всѣ дрова и бревна должны быть убраны за продольныя запани; причеиъ къ 1 сентября дрова должны быть выгружены на берегъ; бревна сплочены, а запани притянуты къ берегу.

Примѣчаніе: Лѣсопромышленники, не прибывшіе на общее собраніе лично и не приславшіе въ оное своихъ довѣренныхъ (§ 2), подчиняются всѣмъ условіямъ, выработаннымъ на общемъ собраніи. Въ случаяхъ желанія кого либо изъ промышленниковъ сплавлять свои лѣсные матеріалы отдѣльно отъ общественнаго сплава, таковой можетъ быть иачать лишь по окончаніи общественной гонки и въ отдѣльныхъ запаняхъ.

При смѣшеніи лѣсныхъ матерьяловъ единичныхъ сплавщиковъ съ матерьялами общественными, означенные лѣсовладѣльцы обязаны подчиниться всѣмъ постановленіямъ, выработаннымъ на общемъ собраніи.

§ 6. При сплавѣ лѣсныхъ матерьяловъ, лѣсопромышленникамъ предоставляется право устраивать какъ поперечныя, такъ и продольныя запани въ удобнѣйшихъ для сего мѣстахъ, но съ тѣмъ, чтобы послѣдняя поперечная запань на р. Пашѣ была устроена не ниже впаденія въ нее р. Шижны, а послѣдняя продольная—на 200 саж. выше устья р. Козапани.

Продольныя запани устраиваются по обѣимъ сторонамъ рѣкъ въ 12 дней, считая отъ начала сплава (§ 4).

Примѣчаніе 1. Проходъ судовъ между запанями долженъ быть свободенъ.

Примѣчаніе 2. Въ случаѣ надобности, какъ продольныя, такъ и поперечныя запани, могутъ быть устроены и ниже названныхъ мѣстъ, но не иначе, какъ съ особаго на то, въ каждомъ отдѣльномъ случаѣ, соиз-

воленія завѣдующаго сплавомъ, причемъ, поперечная запань должна быть устроена отнюдь не ниже одной версты отъ устья рѣки Рыбыжки и не ранѣе, какъ на 20-й день послѣ начала сплава.

§ 7. Кромѣ указанныхъ въ предъидущемъ параграфѣ запаней, лѣсопромышленники обязаны устроить коренную запань у Рождественскаго Пошскаго погоста, не позже 11-го дня сплава, съ потребнымъ при ней количествомъ снастей и якорей.

Примѣчаніе. Комиссіонерамъ компаніи вмѣняется въ обязанность строго слѣдить какъ за устройствомъ запаней, такъ и за прочностью ихъ, равно и за доброкачественностію снастей и якорей.

За всѣ упущенія по существу изложеннаго, комиссіонеръ отвѣтствуетъ лично, помимо компаній,

§ 8. За всякую прорванную запань, виновные въ семь подвергаются, сверхъ исправленія ихъ за свой счетъ и помимо возмѣщенія произошедшихъ отъ сего убытковъ, взысканію по ст. 77 Уст. о наказ., налаг. мировыми судьями. Такому же взысканію подвергаются лица не убравшія своихъ дровъ и бревенъ за продольныя запани или не выгрузившія ихъ на берѣгъ, въ назначенные для того сроки (§ 5).

§ 9. Въ случаѣ образовапія во время сплава, отъ какихъ бы то нибыло причинъ, заломовъ, препятствующихъ движенію судовъ, сплавщики обязуются въ продолженіи не болѣе 3-хъ сутокъ разобрать таковыя и пропустить остановленныя заломомъ суда своими рабочими, безъ всякаго за то вознагражденія,

§ 10. Лѣсопромышленники обязаны содержать за свой счетъ постоянныхъ рабочихъ въ продолженіе всего сплава, въ числѣ опредѣляемомъ завѣдующими сплавомъ особыми нарядами, какъ на запаняхъ, такъ и по всему протяженію рѣкъ, согласно указанію мѣстнаго судоходнаго начальства.

Въ случаѣ неисполненія лѣсопромышленниками вышепомянутыхъ нарядовъ, завѣдующій сплавомъ безотлагательно

нанимаетъ потребное число рабочихъ за счетъ владѣльцевъ партій.

§ 11. Сложенныя на бечевникахъ дрова и бревна не должны причинять ни малѣйшаго препятствія бечевому ходу. Для сего повсемѣстно оставляется свободная полоса бечевника не менѣе двухъ саж. ширины отъ гребня; ниже же гребня, по отпуску бечевника, дрова и бревна складываются не выше бечевого хода; при неисполненіи сего лѣсной матеріаль приводится въ должный порядокъ распоряженіемъ завѣдующаго сплавомъ за счетъ виновныхъ.

§ 12. Въ случаѣ желанія кого либо изъ владѣльцевъ лѣсопильныхъ заводовъ остановить часть принадлежащихъ ему бревенъ у завода для распиловки, ему вмѣняется въ обязанность устроить запань, не препятствующую проплаву остальнаго лѣса, и имѣть для сортировки бревенъ три смѣны рабочихъ, число которыхъ опредѣляется установленными, согласно § 2 сихъ правилъ, условіями.

§ 13. Коммисіонерамъ по сплаву вмѣняется въ обязанность доставлять судоходному начальнику свѣдѣнія о количествѣ выгруженныхъ въ мѣстахъ ихъ назначенія дровъ и бревенъ еженедѣльно, или же и въ иное время, по требованію судоходнаго начальства.

§ 14. По окончаніи выгрузки на берегъ дровъ и бревенъ въ мѣстахъ ихъ назначенія, — лѣсопромышленники обязаны приступить къ выемкѣ изъ рѣкъ топляковъ, для чего и назначается имъ десятидневный срокъ. Въ случаѣ неисполненія сего лѣсопромышленниками въ положенный срокъ, завѣдующій сплавомъ распоряжается объ очисткѣ фарватера рѣвки отъ топляковъ за счетъ компаніи, предоставляя симъ послѣднимъ самые топляки, но, не принимая на себя ни храненія, ни передачи ихъ участникамъ сплава.

§ 15. За нарушеніе установленныхъ для сплава дровъ и бревенъ правилъ, виновные подвергаются денежному взысканію въ размѣрѣ не свыше 50 рублей по ст. 77 Уст. о наказ., налаг. мировыми судьями порядкомъ, указаннымъ въ ст. 1255—1259 Уст. Угол. Судопр. изд. 1876 г.

Примѣчаніе. Взысканныя штрафныя деньги поступаютъ въ земскій по губерніи капиталъ на устройство

мѣотъ заключенія для подвергаемыхъ аресту по приговорахъ мировыхъ судей.

48. Мая 5-го. Собрание узаконеній и распоряженій Правительства № 75, ст. 523.—О назначеніи отставнымъ чиновникамъ пенсій по предъидущимъ высшимъ ихъ должностямъ.

МНѢНІЕ ГОСУДАРСТВЕННОГО СОВѢТА.

20 марта 1895 года. Государственный Совѣтъ, въ Соединенныхъ Департаментахъ Государственной Экономіи и Законовъ, рассмотрѣвъ представленіе Военнаго Министра по вопросу о назначеніи отставнымъ чиновникамъ пенсій по предъидущимъ высшимъ ихъ должностямъ, мнѣніемъ положилъ:

Разъяснивъ, что по смыслу дѣйствующихъ узаконеній (ст. 60 уст. о пенс., свод. зак. т. III, изд. 1876 г. и ст. 208 ч. 2 кн. VIII, свод. воен. пост., изд. 1889 года), размѣръ пенсій лицамъ, занимавшимъ при увольненіи въ отставку должности низшія сравнительно съ тѣми, въ коихъ они состояли при выслугѣ установленныхъ для полученія пенсіи сроковъ, опредѣляется по разрядамъ пенсіонныхъ окладовъ, присвоенныхъ симъ послѣднимъ (высшимъ) должностямъ, если упомянутыя лица пробывли въ нихъ или въ равныхъ съ ними должностяхъ не менѣе пяти лѣтъ.

49. Мая 5-го. Временныя правила вязни и сплава судовъ въ плотяхъ по рѣкамъ Вислѣ, Пилицѣ, Вепржу, Западному Бугу, Нареву, Бобру, Муховцу и Пинѣ, каналамъ Августовскому и Днѣпровско-Бугскому и водопроводу Бѣлозерскому.

УТВЕРЖДЕНЫ МИНИСТРОМЪ П. С. 5 МАЯ 1895 Г.

Строевой лѣсъ вяжется въ плоты, размѣры которыхъ зависятъ отъ величины составныхъ частей плота называемыхъ тафлями (или плаицами) и пасами.

Тафля состоитъ изъ ряда бревень, положенныхъ вдоль водной струи и скрѣпленныхъ поперечными (рубли, рамена), помощью желѣзныхъ гвоздей или лозовыхъ хомутовъ.

Пась состоитъ изъ нѣсколькихъ тафель, связанныхъ въ длину между собою вдоль водной струи вицами изъ березняка.

Плоты принадлежащія одному хозяину и сплаваемые одновременно, составляютъ лѣсной караванъ (транспортъ).

Часть каравана, состоящая не болѣе какъ изъ шести плотовъ, называется „колеей“ (партією).

§ 1. Для плаванія по рѣкамъ: Вислѣ, Пилицѣ, Вепржу, Запад. Вугу, Нареву, Бобру, Муховцу и Пинѣ, по каналамъ Августовскому и Днѣпровско-Бугскому и водопроводу Бѣлозерскому допускаются только *однорядные* плоты безъ нагрузки и съ нагрузкою хлѣбомъ, лѣсомъ и прочими товарами, причемъ осадка какъ груженныхъ, такъ и не груженыхъ плотовъ не должна превышать четырехъ четвертей аршина, или двадцати восьми русскихъ дюймовъ.

Примчаніе. Осадка плотовъ, проходящихъ въ шлюзованныхъ частяхъ, назначается сообразно состоянію воды, по усмотрѣнію судоходнаго начальства, о чемъ объявляется при сооруженіяхъ.

§ 2. Пользованіе бечевниками допускается на свободныхъ рѣкахъ, кромѣ тѣхъ мѣстъ, гдѣ, по какимъ либо уважительнымъ причинамъ, это будетъ запрещено судоходнымъ начальствомъ.

§ 3. Длина плота на всѣхъ поименованныхъ рѣкахъ не должна быть болѣе 50 саж., на Августовскомъ каналѣ длина его должна быть 36 саж., а при проходѣ шлюзовыхъ камеръ этого канала—18 саж.

§ 4. Наибольшая ширина плотовъ допускается олѣ дующая.

Для р. Вислы:

Отъ носада Завихость до Новогеоргіевской крѣпости—6 сажень, отъ Новогеоргіевской крѣпости до Прусской границы—9 саж.

Для р. Западный-Бугъ.

Отъ Австрійской границы до г. Влодавы 3 саж., отъ г. Влодавы до впаденія въ р. Наревъ—6 сажени.

Для р. Наревъ:

Отъ г. Тикоцина до посада Визны—3 саж., отъ посада Визны до впаденія въ р. Вислу—6 сажени.

Для рѣкъ Бобра, Вепржа, Пилицы и для Днѣпровско-Бугской системы (каналъ, р.р. Муховець и Пина):

3 сажени.

Для Августовскаго канала:

2¹/₂ сажени.

Для Бѣлозерскаго водопровода:

1¹/₂ сажени.

Примѣчаніе. Сверхъ вышеуказанной предѣльной ширины плота допускается на зазоръ между пасами: для плотовъ въ 2 паса—1 футъ (7 вершк.), а въ 3 паса—2 фута (14 вершковъ).

§ 5. Каждый плотъ долженъ имѣть: а) на штокѣ доску съ надписью, кому принадлежитъ плотъ, а равно, кто приказчикъ и лоцманъ; б) взамѣнъ колокола сигнальную доску съ колотушкой; в) 20 сажени каната не менѣе 4-хъ дюймовъ въ окружности; г) фонарь для освѣщенія масломъ или для овѣчей; д) два топора; е) красный и бѣлый флаги на 2-хъ саженныхъ шестахъ.

§ 6. Число потесей должно быть: на р. Вислѣ—на каждый однопасный плотъ—3, на 2 паса—4 и на 3 паса—6, а на прочихъ путяхъ—на каждый пасъ по 2 потеси. Кромѣ сего, на всѣхъ плотахъ, на каждый пасъ, надлежитъ имѣть по одной запасной потеси.

§ 7. Для управленія плотами при сплавлѣ надлежитъ имѣть слѣдующее число рабочихъ.

а) Для однопаснаго плота—4 человекъ на всѣхъ путяхъ, за исключеніемъ рѣкъ Бобра и Нарева—отъ Тикочина до Визны и Вѣлосерскаго водопровода, гдѣ на однопасныхъ плотахъ допускается 2 рабочихъ.

б) Для двухпаснаго на р. Вислѣ—6 человекъ, а на прочихъ путяхъ, гдѣ допускаются двухпасные плоты—5 человекъ.

в) На трехпасныхъ плотахъ на р. Вислѣ—8 рабочихъ.

Примѣчаніе. Рабочіе на плотахъ должны быть не моложе 18 и не старше 50 лѣтъ.

§ 8. На плотахъ должно имѣть на каждаго рабочаго по два отпорныхъ шеста (ляски) и по два кола (шрека) толщиной 3—4 вершка, длиною 2—3 сажени.

§ 9. На Днѣпровско-Бугской системѣ, до закрытія плотинъ—на каждый плотъ по 15 человекъ (для плотовъ съ осадкой двѣ четверти аршина) при предѣльной его ширинѣ и длинѣ, а послѣ закрытія плотинъ—по 11 человекъ; при большей осадкѣ плотовъ и другихъ размѣрахъ длины и ширины паса—по мѣрѣ потребности, по усмотрѣнію судоходнаго начальства.

б) На прочихъ путяхъ—по усмотрѣнію судоходнаго начальства.

При семь въ число тяглицевъ могутъ быть включены положенные для управленія плотовъ рабочіе, за исключеніемъ одного, который долженъ служить для отталкиванія плотовъ.

По путямъ, гдѣ это окажется возможнымъ, допускается, тяга плотовъ и пароходами.

§ 10. Для каждой колеи плотовъ (не болѣе шести 2-хъ пасныхъ плотовъ) обязательно имѣть не болѣе одного якоря, вѣсомъ не менѣе 6 пудовъ, съ канатомъ 50 саж. длины и 4½ дюйма окружности.

§ 11. Полагается имѣть по одной лодкѣ (подымающей не менѣе 8 человекъ) на каждые шесть однопасныхъ плотовъ, или же на каждые три плота большой ширины.

Кромѣ сихъ лодокъ полагается на каждаго лоцмана и помощника его по одной легкой лодкѣ для ихъ развѣздовъ.

§ 12. Плоты во время слѣдованія своего должны проводиться лоцманами (ретманами) и ихъ помощниками. Для колесъ изъ одного или двухъ плотовъ полагается одинъ лоцманъ, для колесъ въ 3 или 4 плота—одинъ лоцманъ и одинъ помощникъ и для колесъ въ 5 или 6 плотовъ на всѣхъ путяхъ, за исключеніемъ Дигъпровско-Бугской системы—одинъ лоцманъ и два помощника, а на Дигъпровско-Бугской—1 лоцманъ и 1 помощникъ.

За одну колею считается не болѣе 6 плотовъ.

Примѣчаніе. Означенные лоцмана и ихъ помощники полагаются сверхъ указаннаго въ § 7 количества рабочихъ.

§ 13. На каждомъ плоту долженъ быть выставленъ вымпелъ (флагъ): когда плотъ на ходу—красный, и когда онъ стоитъ—бѣлый.

§ 14. На право проводки плотовъ лоцмана (ретмана) должны имѣть на каждую навигацію установленныя свидѣтельства (билеты) отъ подлежащихъ учрежденій вѣдомства путей сообщенія.

Безъ билетовъ и вѣдъ раіоновъ, указанныхъ въ билетахъ, не дозволяется никому проводить плоты.

Примѣчаніе. Учрежденія вѣдомства путей сообщенія, на коихъ возлагается выдача лоцманскихъ билетовъ, имѣютъ быть указаны въ особыхъ объявленіяхъ. Лѣсопромышленники и вообще лица, желающія сплавлять плоты по рѣкамъ, на которыхъ распространяется дѣйствіе сихъ правилъ, обязаны заблаговременно подать въ означенное учрежденіе, лично или по почтѣ, по приложенной къ симъ правиламъ формѣ, прошеніе о выдачѣ лоцманамъ билетовъ съ представленіемъ списка лоцмановъ, которыхъ они желаютъ договорить для проводки плотовъ. Одновременно съ прошеніемъ присылаются и билеты тѣхъ лоцмановъ, коимъ таковыя были уже выданы прежде.

§ 15. Во время слѣдованія плотовъ лоцманскіе билеты, вмѣстѣ съ паспортами, предъявляются при каждомъ ихъ затребованіи службѣ путей сообщенія и полиціи.

Примѣчаніе. За нарушеніе правилъ судоходства, кромѣ взысканій административнымъ или судебнымъ порядкомъ съ лѣсохозяевъ, приказчиковъ и лоцмановъ, лоцмапа могутъ быть лишаемы права проводки плотовъ на время по усмотрѣнію подлежащихъ учреждений вѣдомства путей сообщенія, выдавшихъ билеты. О всѣхъ допущенныхъ лоцманомъ нарушеніяхъ правилъ и о наложеніяхъ на него взысканія судоходнымъ надзоромъ дѣлается отмѣтка въ лоцманскомъ билетѣ и сообщается по начальству.

§ 16. Плотохозяева обязаны при наймѣ и содержаніи рабочихъ соблюдать установленныя дѣйствующими законоположеніями правила.

§ 17. Плотохозяева обязаны предъявлять судоходному начальству договоры, заключенные ими съ рабочими для удостовѣренія того, что рабочіе наняты въ надлежащемъ количествѣ.

§ 18 Гонщики плотовъ, какъ при слѣдованіи, такъ и во время стоянки, обязаны строго наблюдать, чтобы плоты ихъ не причинили ни препятствій судоходству, ни поврежденій другимъ судамъ, а также указательнымъ знакамъ, сигналамъ, мостамъ, пристанямъ, купальнямъ, бечевникамъ, плотинамъ и другимъ сооруженіямъ и предметамъ, находящимся какъ на самихъ водяныхъ путяхъ, такъ и на берегахъ; воспрещается повреждать и рубить въ сдѣланныхъ искусственныхъ насажденіяхъ деревья, лозу и ивовые саденцы; а равно не дозволяется останавливать или направлять плоты при берегахъ и сооруженіяхъ посредствомъ дѣйствія ралями.

§ 19. Во время плаванія на плотахъ, идущихъ не тягою, дрыгалки должны быть навѣшаны и при нихъ должны неотлучно находиться рабочіе. Елья (шесты, ляски) предназначаются въ помощь къ дрыгалкамъ въ крутыхъ и извилистыхъ мѣстахъ стрелня и тамъ, гдѣ бечевники въ неисправномъ состояніи и не допускаютъ правильной бечевой тяги; при чемъ ельями не дозволяется упираться въ откосы и сооруженія, а лишь въ дно русла.

§ 20. Плоты при слѣдованіи должны идти въ одинъ рядъ и, при сплавѣ по теченію, на разстояніи не менѣе 50 сажень одинъ отъ другого. Въ устьѣ р. Нарева, отъ гор. Новый-Дворъ до выхода въ рѣку Вислу—идти съ промежутками не менѣе 100 сажень.

§ 21 При встрѣчѣ плотовъ съ пароходами или другими судами, или при обгонѣ ихъ таковыми, гонщики плотовъ обязаны соотвѣтственно даваемымъ ими сигналамъ останавливать плоты, давать ходъ судамъ и принимать всѣ мѣры къ избѣжанію столкновеній съ судами.

§ 22. Въ затруднительныхъ мѣстахъ (мѣстахъ съ извилистымъ фарватеромъ, при сооруженіяхъ, мостахъ съ узкими пролетами, въ разводныхъ частяхъ плавающихъ мостовъ и т. п.), или же гдѣ то будетъ указано службой путей сообщенія, плоты должны разбираться на пасы и даже тафели (поленницы, а равно отгружаться. Количество рабочихъ силъ для прохода плотовъ въ сихъ случаяхъ должно быть удваиваемо, для чего люди могутъ быть переводимы съ идущихъ сзади или съ прошедшихъ плотовъ.

Примѣчаніе: При проходѣ чрезъ разводные мосты въ мѣстахъ, находящихся въ особыхъ условіяхъ, плоты должны соблюдать установленныя для сихъ мѣстъ спеціальныя правила.

§ 23 На Днѣпровско-Вугской системѣ, съ открытіемъ навигаціи, до закрытія плотинъ, допускается движеніе плотовъ въ одиночку; съ закрытіемъ же плотины движеніе допускается лишь транспортомъ, состоящими не болѣе какъ изъ 40 плотовъ. Съ началомъ сплошнаго движенія плотины открываются для пропуска плотовъ только въ опредѣленное для этого время назначаемое ежегодно мѣстнымъ судоходнымъ начальствомъ до открытія навигаціи.

По требованію судоходнаго начальства количество рабочихъ на плотяхъ при пропускѣ чрезъ плотины, должно быть увеличено до полуторнаго размѣра, опредѣленнаго § 7 этихъ правилъ.

Прошедшіе чрезъ плотины плоты не должны останавливаться и заграждать проходъ чрезъ плотину слѣдующимъ за ними транспортамъ.

Лица, сопровождающія плоты, при проходѣ чрезъ плотины, обязаны исполнять распоряженія судоходнаго надзора.

§ 24. Во время низкаго состоянiя воды, когда легкiе (съ меньшей осадкой) плоты нагоняютъ болѣе тяжелые (съ болѣею осадкой), послѣднiе не должны задерживать ихъ, а въ первомъ же удобномъ мѣстѣ остановиться и пропустить впередъ.

Примѣчанiе. Въ случаѣ неисполненiя этого правила, кромѣ подлежащихъ взысканiй за неисполненiе правилъ сплава, пропускъ производится распоряженiемъ судоходнаго надзора.

§ 25. Въ туманное и ночное время, а также при сильномъ вѣтрѣ, движенiе плотовъ безусловно воспрещается; при этомъ, на рѣкахъ гдѣ существуетъ судоходство и пароходство, съ плотовъ во время тумана должны непрерывно даваться сигналы ударами въ сигнальную доску.

§ 29. Отъ заката до восхода солнца на серединѣ плота на шестѣ, длиною 2 саж., долженъ горѣть фонарь съ бѣлымъ огнемъ—во время стоянки плота.

§ 27. Воспрещается стоянка плотовъ на фарватерѣ, а также въ узкихъ и извилистыхъ мѣстахъ рѣки и у прижимныхъ береговъ.

§ 28. У сосуна Варшавскихъ водопроводовъ, при мостахъ чрезъ рѣки и каналы, при паромныхъ переправахъ, при водоудержательныхъ плотинахъ и у мѣстъ, гдѣ проложенъ телеграфный кабель, можно останавливаться лишь внѣ границъ, указанныхъ особыми знаками.

Примѣчанiе. При проходѣ чрезъ линiи проложеннаго по дну рѣки кабеля воспрещается опускать на дно шреки, якоря и т. п.

§ 29. Въ случаѣ постановки какого либо плота на мель, вслѣдствiе чего произошло бы загражденiе фарватера, слѣдующiе за ними лѣсные транспорты должны остановиться и немедленно оказать содѣйствiе къ снятiю плота съ мели и очисткѣ прохода.

§ 30. Если бы во время низкаго состоянія воды оказалось, что какой либо изъ сплавляемыхъ плотовъ чрезмѣрно тяжелъ, чрезъ что движеніе его слишкомъ медленно и задерживаетъ остальные „транспорты“, то онъ, по распоряженію судоходнаго начальства, можетъ быть въ удобномъ мѣстѣ отведенъ въ сторону и задержанъ до прибыли воды.

§ 31. Въ случаяхъ подлежащихъ съ плотовъ денежныя взысканія, плоты задерживаются до вношенія ихъ хозевами соотвѣтствующаго залога въ обезпеченіе взысканія.

§ 32. Плотохозяинъ является отвѣтственнымъ лицомъ за убытки, причиненные его рабочими.

§ 33. Плотохозяева и ихъ приказчики, лоцмана и рабочіе должны подчиняться всѣмъ распоряженіямъ судоходнаго начальства, передаваемымъ, сообразно мѣстимъ обстоятельствамъ, или непосредственно, или чрезъ десятиниковъ, мастеровъ и постовыхъ.

§ 34. Каждый плотохозяинъ и его приказчикъ, а также лоцманъ обязанъ имѣть при себѣ по одному экземпляру настоящихъ правилъ для руководства.

§ 35. Плоты, оказавшіеся въ неисправности и неудовлетворяющіе требованіямъ сихъ правилъ, кромѣ взысканій за нарушеніе правилъ, задерживаются до приведенія ихъ въ надлежащій порядокъ.

§ 36. Лѣсные транспорты, выведенные изъ очереди вслѣдствіе несоотвѣтствія размѣровъ, осадки, или числа рабочихъ съ требованіями настоящихъ правилъ, вводятся въ очередь немедленно по удостовѣреніи судоходнымъ начальствомъ исполненія всѣхъ его распоряженій.

§ 37. Плотохозяева, желающіе остановиться на зимовку, обязаны о томъ заблаговременно подать заявленіе судоходному начальству для разрѣшенія имъ зимовки въ избранномъ ими мѣстѣ, въ сторонѣ отъ стржня, оставляя его совершенно свободнымъ для судоходства и сплава.

Во время зимовки на каждомъ лѣспомъ транспортѣ должны находиться по два сторожа.

Весною зимовавшіе плоты могутъ двинуться дальше не ранѣе полученія на то разрѣшенія судоходнаго начальства по освидѣтельствуваніи ихъ.

§ 38. Виновные въ нарушеніи настоящихъ правилъ привлекаются къ отвѣтственности,—на основаніи ст. 77 Устава о наказаніяхъ, налагаемыхъ мировыми судьями,—лицами судоходно-инспекторскаго надзора, которыя, при привлеченіи виновныхъ къ отвѣтственности, руководствуются ст. 1230—1233 Устава Уголовнаго Судопроизводства, причемъ, въ случаяхъ, указанныхъ въ ст. 1232 сего Устава, виновные задерживаются до прибытія на мѣсто мирового судьи.

50. Мая 23-го. Циркуляръ по Канцелярїи Министра П. С. № 4888.— О томъ, чтобы въ представленіяхъ нъ пенсіи были называемы какъ день полученія приказа объ увольненіи отъ должности, такъ и день удовлетворенія содержаніемъ.

На основаніи статей 570 Уст. о служ. гражд. и 212 Уст. о пенс. т. III Св. Зак., производство содержанія увольняемымъ отъ службы чиновникамъ прекращается со дня полученія въ мѣстахъ ихъ служенія о томъ приказовъ и съ этого же дня тѣмъ изъ нихъ, кои имѣютъ право на пенсію, назначается производство сей послѣдней въ случаѣ, если они, при выходѣ въ отставку, не упустили предъявить о таковомъ своемъ правѣ. Между тѣмъ, въ пенсіонныхъ вѣдомостяхъ, препровождаемыхъ черезъ Департаментъ Государственнаго Казначейства въ Казенныя Палаты, въ графѣ: „съ котораго времени слѣдуетъ начать производство пенсіи“,—по увѣдомленію Государственнаго Контролера, нерѣдко означается день состоянія приказа объ увольненіи въ отставку. А какъ день этотъ и день полученія приказа объ увольненіи въ мѣстѣ служенія въ большинствѣ случаевъ не совпадаютъ, то нерѣдко чиновники за одно и то же время получаютъ и содержаніе и пенсію.

Въ видахъ устраненія таковыхъ неправильностей Господинъ Министръ Путей Сообщенія изволилъ приказать принять

на будущее время по Вѣдомству Путей Сообщенія правиломъ — чтобы въ представленіи о назначеніи пенсій были указы- ваемы, согласно ст. 212 уст. о пенс. т. 3 Св. Зак. изд. 1876 года день полученія приказа объ увольненіи въ мѣстахъ слу- женія выходящихъ въ отставку и день, по который уволенный удовлетворенъ содержаніемъ, и чтобы день полученія приказа объ увольненіи былъ обозначаемъ всегда и въ выдаваемыхъ симъ послѣднимъ аттестатахъ о службѣ.

О такомъ распоряженіи Его Сіятельства Господина Министра Путей Сообщенія симъ объявляется по Вѣдомству Путей Сообщенія для руководства и исполненія.

51. 1895 г. Июня 2-го. Собраніе узаконеній и распоря- женій Правительства № 90, ст. 648.—Объ Учрежденіи Том- ского Округа Путей Сообщенія и объ утвержденіи штатовъ сего Округа.

Его Императорское Величество воспослѣдовавшее мигъ- ніе въ Общемъ Собраніи Государственного Совѣта, по проекту узаконеній о Томскомъ Округѣ Путей Сообщенія, Высочайше утвердить соизволилъ и повелѣлъ исполнить.

Подписалъ: Предсѣдатель Государственного Совѣта *МИХАИЛЬ*.

МНѢНІЕ ГОСУДАРСТВЕННОГО СОВѢТА.

20 Марта 1895 года.

Выпущено изъ журнала Соединенныхъ Департа- ментовъ Законовъ и Го- сударственной Экономіи 3 декабря 1894 г. и Об- щаго собранія 6 марта 1895 г.

Государственный Совѣтъ, въ Соединен- ныхъ Департаментахъ Законовъ и Государст- венной Экономіи и въ Общемъ Собраніи, разсмотрѣвъ представленіе Министра путей сообщенія объ учрежденіи Западно-Сибирскаго Управленія водяныхъ сообщеній и объ ассигнованіи средствъ на содержаніе сего Управленія и на улучшеніе рѣкъ, подлежащихъ вѣдѣнію онаго, *мнѣніемъ положила:*

I. Въ измѣненіе и дополненіе подлежащихъ узаконеній постановить:

1) Для завѣдыванія водяными сообщениями Обскаго бассейна и Обь-Енисейскаго соединительнаго пути, учреждается особый Округъ Путей Сообщенія, съ наименованіемъ его Томскимъ, на основаніи общихъ постановленій Устава путей сообщенія и нижеслѣдующихъ особыхъ правилъ.

2) Ближайшее опредѣленіе водяныхъ путей, подлежащихъ вѣдѣнію Управленія Округомъ, принадлежитъ Министру путей сообщенія.

3) Мѣстомъ пребыванія Управленія Округомъ назначается городъ Томскъ.

4) Начальнику Округа присвоиваются права и обязанности начальниковъ Округовъ путей сообщенія, окружныхъ Правленій и общихъ ихъ присутствій. Начальникъ Округа разрѣшаетъ дѣла, въ предѣлахъ предоставленной означеннымъ установленіямъ власти, единолично, за исключеніемъ предметовъ, исчисленныхъ въ статьѣ 6.

5) Присутствіе Управленія Округовъ образуется подъ предсѣдательствомъ Начальника Округа, изъ его Помощника, если онъ имѣется на лицо, и двухъ старшихъ по должности чиновъ Управленія Округомъ. Въ случаѣ отсутствія Начальника Округа, въ Присутствіи предсѣдательствуетъ его помощникъ.

6) Вѣдѣнію Присутствія (ст. 5) подлежатъ дѣла: а) по избранію торговаго или хозяйственнаго способа исполненія подрядовъ, поставокъ и заготовленій; б) по производству торговъ; в) по продажѣ ненужнаго казеннаго имущества; г) по сложенію недоимокъ; д) объ отвѣтственности должностныхъ лицъ; е) по сложнымъ техническимъ проектамъ и смѣтамъ и ж) по технической отчетности.

7) Распоряженія о хозяйственномъ производствѣ работъ или исполненіи подрядовъ, поставокъ и заготовленій могутъ быть дѣлаемы Присутствіемъ (ст. 5) по разрѣшеннымъ операціямъ стоимостью не свыше двадцати пяти тысячъ рублей (Уст. пут. сообщ. ст. 28, по прод. 1893 г.).

8) Во время производства работъ, въ утвержденныхъ Министерствомъ путей сообщенія проектахъ, Присутствіемъ (ст. 5) могутъ быть допускаемы такія отступленія, которыя, не измѣняя главнѣйшихъ основаній проектовъ (общей системы и ти-

повъ сооруженій), представляются по ходу работъ неотложными и не потребуютъ увеличенія ассигнованныхъ на работы суммъ, отъ тѣмъ, чтобы о таковыхъ отступленіяхъ Начальникомъ Округа благовременно доводимо было до свѣдѣнія Министра путей сообщенія.

9) Продажа ненужнаго казеннаго движимаго имущества утверждается Присутствіемъ (ст. 5), если первоначальная стоимость сего имущества не превышаетъ тысячи рублей (зак. гражд., ст. 1489).

10) Водяные пути, подлежащіе вѣдѣнію Управленія Округомъ (ст. 2), раздѣляются на три участка. Распредѣленіе сихъ путей по участкамъ и опредѣленіе мѣстъ пребыванія начальниковъ участковъ и ихъ помощниковъ предоставляется Министру Путей Сообщенія.

11) Начальникамъ участковъ и ихъ помощникамъ присваиваются права и обязанности начальниковъ отдѣленій и дистанцій въ округахъ путей сообщенія.

12) Подробное распредѣленіе обязанностей между чинами Округа, а равно порядокъ дѣлопроизводства опредѣляется инструкціею, утверждаемою Министромъ Путей Сообщенія.

II. Проектъ штата Томскаго Округа Путей Сообщенія поднести къ Высочайшему Его Императорскаго Величества утвержденію и, по воопослѣдованіи оиаго, ввести въ дѣйствіе въ теченіи 1895 года.

III. Учрежденныя, на основаніи Высочайше утвержденнаго 13 іюня 1888 мѣсяця Государственнаго Совѣта, Управленія Тобольскимъ и Омскимъ участками водяныхъ путей сообщенія, Высочайше утвержденное 3 мая 1893 г. Управленіе Обь-Енисейскимъ воднымъ путемъ (Сбор. узак. 745) и временное Управленіе Западно-Сибирскими внутренними водными путями, учрежденное на основаніи Высочайше утвержденнаго 30 іюня 1893 г. положенія Комитета Сибирской жел. дор.—упразднить одновременно съ введеніемъ въ дѣйствіе штата Томскаго Округа Путей Сообщенія (отд. 2).

IV. За тѣми изъ служащихъ нийѣ въ означенныхъ (отд. III) Управленіяхъ, которые, по учрежденіи Томскаго Округа, Путей Сообщенія, будутъ зачислены на должности, соединен-

ныя съ меньшими правами и преимуществами противъ тѣхъ, коими лица сіи пользуются въ настоящее время, сохранить содержаніе и прочія служебныя права и преимущества по прежнимъ должностямъ, пока останутся на тѣхъ должностяхъ, на которыя они будутъ зачислены.

V. Тѣхъ изъ служащихъ въ упраздняемыхъ Управленіяхъ (отд. III), которые не получаютъ новыхъ назначеній, оставить за штатомъ на общемъ основаніи, съ отнесеніемъ расхода по производству имъ заштатнаго жалованья на остатки отъ кредита на содержаніе личнаго состава округовъ путей сообщенія.

VI. Въ дополненіе къ суммамъ на содержаніе округовъ путей сообщенія отпускать, начиная съ 1895 года, по подлежащимъ подраздѣленіямъ расходныхъ смѣтъ Министерства Путей сообщенія сто три тысячи триста рублей въ годъ, разрѣшивъ къ расходованію на содержаніе временнаго Управленія Западно-Сибирскими внутренними водяными путями (отд. III) кредиты: внесенный въ смѣту сего Министерства 1894 года къ условному отпуску, а равно внесенный въ смѣту того же Министерства 1895 г. на расходы по завѣдыванію означенными путями,—въ мѣрѣ дѣйствительной надобности, впредь до введенія въ дѣйствіе штата учреждаемаго Томскаго Округа Путей Сообщенія (отд. II).

VII. Предоставить Министру Путей Сообщенія вносить ежегодно въ подлежащія подраздѣленія расходныхъ смѣтъ вѣреннаго ему Министерства кредиты на удовлетвореніе нуждъ и потребностей, вызываемыхъ принятіемъ мѣръ къ воспособленію судоходства по рѣкамъ, подлежащимъ вѣдѣнію Томскаго Округа Путей Сообщенія, разрѣшивъ къ расходованію назначенный на сей предметъ къ условному отпуску, по § 17 статьи 3-ей расходной смѣты Министерства Путей Сообщенія 1894 г., кредитъ въ двѣсти пятьдесятъ пять тысячъ семь рублей.

Подлинное мнѣніе подписано въ журналахъ Предсѣдателями и Членами.

На подлинномъ Собственною Его Императорскаго Величества рукою подписано:

Въ Царскомъ Селѣ
20 марта 1895 года.

„Быть по сему“.

Ш Т А Т Ъ

ТОМСКАГО ОКРУГА ПУТЕЙ СООБЩЕНІЯ.

	Число лицъ.	В Ъ Г О Д Ъ.				Классы и разряды.		
		Ооде- жанія.	Разъ- вѣд- ныхъ.	Одно- му.	Всего.	По доль- ности.	По мунди- ру.	По пенсіи
I. Управление.								
Начальникъ округа	1	5.000	2.000	7.000	7.000	V	V	ст.1 III
Помощникъ Начальника округа	1	4.200	1.000	5.200	5.200	VI	VI	ст.2 III
Старшій инженеръ, заведывающій техническо-инспекторскою ча- стью	1	4.000	—	4.000	4.000	VII	VII	IV
Младшій инженеръ, для занятій по техническимъ дѣламъ	1	3.000	—	3.000	3.000	VIII	VIII	V
Дѣлопроизводитель по админи- стративной, хозяйственной и счетной частямъ, отвѣже юри- консультъ	1	2.000	—	2.000	2.000	VII	VII	IV
Помощникъ дѣлопроизводителя, отвѣже бухгалтеръ	1	1.600	—	1.600	1.600	IX	IX	VI
На развѣды и путевые расходы служащимъ въ округѣ, не полу- чающимъ особнхъ постоянныхъ развѣдныхъ окладовъ	—	—	—	—	4.000			
На содержаніе канцелярскихъ чи- новниковъ и писцовъ, чертеж- никовъ, сторожей, разсыл- ныхъ, на канцелярскіе расходы, на наемъ помѣщенія и на дру- гіе хозяйственныя потребности	—	—	—	—	6.000			
Итого	—	—	—	—	32.300			
II. участки.								
Начальниковъ участковъ	3	4.000	600	4.600	13.800	VI	VI	ст.2 III
Помощниковъ ихъ	3	3.000	600	3.600	10.800	VII	VII	IV
Письмоводителей (они же бух- галтеры)	3	1.200	—	1.200	3.600	X	X	VII
Инженеровъ	6	2.400	—	2.400	14.400	VIII	VIII	V
На познагражденіе вольнонаем- ныхъ техниковъ	—	—	—	—	14.400			
На содержаніе канцелярскихъ чи- новниковъ и писцовъ, чертеж- никовъ, разсылныхъ, сторожей, на канцелярскіе расходы, на наемъ помѣщеній и на другія хозяйственныя потребности	—	—	—	—	13.500			
Итого	—	—	—	—	70.500			
Всего	—	—	—	—	103300			

П Р И М Ъ Ч А Н І Е.

1) Изъ назначенныхъ семь штатомъ окладовъ содержанія двѣ пятыхъ считаются жалованьемъ, двѣ пятыхъ—столовыми и одна пятая - квартирными деньгами.

2) На положенныя въ семь штатѣ должности могутъ быть назначаемы лица, не имѣющія правъ поступления на государственную службу; но лица сии не пользуются, вѣдь установленнаго порядка, правами на чины и на пенсію.

3) Начальнику Округа, съ разрѣшенія Министра Путей Сообщенія предоставляется въ случаѣ неимѣнія инженеровъ путей сообщенія для замѣненія должностей производителей работъ, обращать назначенныя на содержаніе сихъ инженеровъ суммы на увеличеніе числа вольнонаемныхъ техниковъ.

4) Размѣръ вознагражденія техникамъ и число ихъ на каждый участокъ опредѣляются Начальникомъ Округа, соотвѣтственно дѣйствительной потребности

5) Положенныя въ семь штатѣ суммы на канцелярскія и хозяйственныя потребности распределяются Министромъ Путей Сообщенія: а) на содержаніе низшихъ служащихъ, б) на канцелярскіе расходы, и в) на хозяйственныя по управленію и участкамъ нужды.

6) Командируемыя по дѣламъ службы лица, за исключеніемъ чиновъ, получающихъ разъѣздные оклады, удовлетворяются, съ разрѣшенія Начальника Округа, путевымъ довольствіемъ на счетъ штатной суммы въ четыре тысячи рублей.

52. *Юня 6-го № 189 Подтвержденіе Министерства П. С. о точномъ исполненіи Циркуляра Министерства отъ 7-го Юля 1893 года за № 5403. О новыхъ срокахъ представленія финансовыхъ смѣтъ главныхъ управленій.*

Въ виду допущеннаго въ минувшемъ году нѣкоторыми центральными и мѣстными учрежденіями Министерства Путей Сообщенія уклоненія отъ исполненія изложеннаго въ циркулярѣ по Министерству, отъ 7 іюля 1893 года № 5403, распоряженія о доставленіи смѣтныхъ данныхъ въ Канцелярію Министра въ указаные въ семь циркулярѣ сроки, Его Сіятельство Господинъ Министръ Путей Сообщенія, по докладу о семь Канцеляріи Министра, отъ 28 минувшаго мая за № 638, изволилъ приказать подтвердить всѣмъ учрежденіямъ Министерства Путей Сообщенія о точномъ и неуклонномъ исполненіи означеннаго циркуляра, объявленнаго по вѣдомству путей сообщенія.

53. *Юня 9-го. Собраніе узаконеній и распоряженій Правительства № 96, ст. 706.*

О разрѣшеніи пріема билетовъ Московскаго Купеческаго Банка на внесенные въ оной денежныя безсрочныя вклады наравнѣ съ налич-

ными деньгами въ залогъ по казеннымъ подрядамъ и поставкамъ и въ обезпеченіе платежа разнаго рода акциза.

Велѣдствіе ходатайства Правленія Московскаго Купеческаго Банка и руководствуясь существующими законоположеніями, Министръ Финансовъ призналъ возможнымъ разрѣшить пріемъ билетовъ названнаго Банка на внесенные въ оный денежные безсрочные вклады наравнѣ съ наличными деньгами въ залогъ по казеннымъ подрядамъ и поставкамъ и въ обезпеченіе платежа разнаго рода акциза, но съ тѣмъ, чтобы указанные выше билеты принимались въ таковыя залогѣи всѣми казенными мѣстами на сумму, въ общей сложности не превышающую 500.000 рублей.

54 *Юня 20-го. Собраніе узаконеній и распорѣженій Правительства № 101, ст. 753. Обь устройствѣ пароходныхъ сообщеній по р. Печорѣ и между устьемъ ея и Архангельскомъ.*

Его Императорское Величество воспослѣдовавшее мнѣніе въ Общемъ Собраніи Государственнаго Совѣта, обь устройствѣ пароходныхъ сообщеній по р. Печорѣ и между устьемъ ея и Архангельскомъ, Высочайшее утвердить соизволилъ и повелѣлъ исполнить.

Подписалъ: Предсѣдатель Государственнаго Совѣта *МИХАИЛЬ*.

МНѢНІЕ ГОСУДАРСТВЕННОГО СОВѢТА.

Выпущено изъ журналовъ Соединенныхъ Департаментовъ Государственной Экономіи и Законовъ 12 января и 6 апрѣля и Общаго Собранія 24 апрѣля 1895 г

Государственный Совѣтъ, въ Соединенныхъ Департаментяхъ Государственной Экономіи и Законовъ и въ Общемъ Собраніи разсмотрѣвъ представленіе Министра Финансовъ обь устройствѣ пароходныхъ сообщеній по р. Печорѣ и между устьемъ ея и Архангельскомъ, *мнѣніемъ положилъ:*

I. Предоставить Архангельскому Губернатору войти въ соглашеніе относительно содержанія пароходныхъ рейсовъ въ навигацію 1895 года:

1) Отъ Архангельска до села Куя, лежащаго близъ устья рѣки Печоры, съ предпринимателемъ, потомственнымъ почет-

нымъ гражданиномъ А. М. Сибиряковымъ на слѣдующихъ главныхъ основаніяхъ:

а) Предприниматель обязывается совершать между означенными пунктами, на принадлежащемъ ему пароходѣ „Норденшильдъ“, въ теченіе навигаціи 1895 года, отъ двухъ до трехъ рейсовъ, считая рейсомъ плаваніе туда и обратно, съ уплатою изъ казны за каждый изъ первыхъ двухъ рейсовъ по 3750 р., а въ случаѣ совершенія третьяго рейса—всего *десяти тысячъ рублей*.

б) Независимо отъ указаинаго въ предъидущемъ пунктѣ порейсоваго пособия, Правительство обезпечиваетъ предпринимателю перевозку, въ теченіе навигаціи 1895 года, изъ Архангельска въ с. Куя, 24,000 пудовъ груза, съ уплатой, какъ за дѣйствительно перевезенные въ счетъ этого количества, такъ и за недоданные до онаго, грузы по 20 к. съ пуда.

в) Порейсовое пособіе (п. а) и плата за обезпеченные къ перевозкѣ грузы (п. б) производятся предпринимателю и въ томъ случаѣ, если окажется, что его пароходъ былъ лишенъ возможности прибыть въ устье рѣки Печоры вслѣдствіе непреодолимой силы и предприниматель представитъ при томъ подлежащее о семъ удостовѣреніе мѣстныхъ властей.

о) Предприниматель обязывается перевозить грузы всѣхъ вообще отправителей по тарифу, не превышающему 25 к. съ пуда.

2) По рѣкѣ Печорѣ, отъ с. Куя до с. Шугора, Вологодской губерніи, съ предпринимателемъ, выборъ коего предоставляется Архангельскому Губернатору, на слѣдующихъ главныхъ основаніяхъ:

а) Предприниматель обязывается, въ теченіе навигаціи 1895 г., совершить между указанными пунктами отъ 6 до 8 рейсовъ, считая рейсомъ плаваніе парохода туда и обратно, съ уплатою изъ казны за каждый рейсъ около 1,000 р. и съ тѣмъ, чтобы общіе расходы казны какъ на выдачу сего пособия, такъ и на другія надобности, связанныя съ установленіемъ означенныхъ рейсовъ, не превышали *десяти тысячъ рублей*

б) Предприниматель обязывается перевозить пассажировъ и грузы за плату, предѣльный размѣръ коей не долженъ превышать: 1) для пассажировъ I класса $1\frac{1}{2}$ к., II—1 к., и III— $\frac{1}{2}$ к.

съ версты на всемъ пути и вдвое противъ сего на промежуточныхъ разстояніяхъ, 2) для грузовъ I разряда 0,06 к., II—0,04 к. и III—0,03 к. съ пуда и версты на всемъ пути, а на промежуточныхъ разстояніяхъ—для грузовъ I разряда 0,3 к. II—0,2 к., и III—0,1 к. съ пуда и версты.

Составленныя на основаніи сихъ предѣльныхъ ставокъ подробныя таблицы провозныхъ платъ, съ распредѣленіемъ товаровъ на разряды, должны быть заблаговременно до открытія навигаціи, представлены на утвержденіе Архангельскаго Губернатора и засимъ опубликованы во всеобщее свѣдѣніе и сообщены Министрамъ Финансовъ и Путей Сообщенія.

в) Предприниматель обязывается перевозить: 1) бесплатно: а) всякаго рода почтовую корреспонденцію и сопровождающихъ ее чиновъ; б) всѣхъ служащихъ по полиціи и вообще тѣхъ должностныхъ лицъ, которыя ѣдутъ по билетамъ за подписью Губернатора, безъ платежа прогоновъ, причемъ должностныя лица имѣютъ право на бесплатный провозъ багажа до трехъ пудовъ, и в) арестантовъ и конвой при нихъ, и 2) за уменьшенную на 50% противъ общаго тарифа плату: а) нижнихъ воинскихъ чиновъ, состоящихъ на дѣйствительной службѣ и увольняемыхъ въ запасъ, и б) воспитанниковъ и воспитанницъ учебныхъ заведеній.

II. Суммы, потребныя на устройство указанныхъ въ отд. I парходныхъ сообщеній, въ количествѣ *двадцати тысячъ рублей*, обратить на счетъ ассигнованій по государственной росписи 1895 г. на расходы, не предусмотрѣнные смѣтами, на экстренныя въ теченіе года надобности.

III. Предоставить Министру Финансовъ продолжить, буде въ томъ представится надобность, дѣйствіе имѣющаго быть заключеннымъ Архангельскимъ Губернаторомъ, на основаніи ст. 2 отд. I, условія, относительно содержанія парходныхъ рейсовъ по рѣкѣ Печорѣ, на 1896 г.

55. *Юля 22-го. Собраніе узаконеній и распоряженій Правительства № 125, ст. 917* **О предоставленіи Обществу Парходства и Торговли подъ фирмою „А. А. Зевене“ права выпуска облигацій съ соответственными измѣненіями и дополненіями устава онаго.**

По выслушаніи записки Министра Путей сообщенія отъ 14 марта 1895 года (по Департаменту Шоссейныхъ и Водяныхъ

Сообщеній), о предоставленіи Обществу Пароходства и Торговли подъ фирмою „А. А. Зевене“ права выпуска облигацій, съ соотвѣтственнымъ измѣненіемъ устава онаго, Комитетъ Министровъ полагалъ: настоящее представленіе Министра Путей Сообщенія утвердить, поднеся на Высочайшее Его Императорскаго Величества благоусмотрѣніе проектъ измѣненій и дополненій соотвѣтственныхъ параграфовъ дѣйствующаго устава названнаго Общества.

Государь Императоръ на положеніе Комитета Высочайше соизволилъ, а проектъ измѣненій и дополненій устава удостоенъ разсмотрѣнія и утвержденія Его Величества, въ Царскомъ Селѣ, въ 21 день апрѣля 1895 г.

На подлинномъ написано: „Государь Императоръ разсматривать и Высочайше утвердить соизволилъ, въ Царскомъ Селѣ, въ 21 день апрѣля 1895 г.“.

Подписалъ: Управляющій дѣлами Комитета Министровъ,

Статсъ-Секретарь *А. Куломзинъ*.

ИЗМѢНЕНИЯ И ДОПОЛНЕНИЯ

Высочайше утвержденного 8 июня 1890 года Устава Общества Пароходства и Торговли подъ фирмою „А. А. Зевене“

§ 29 дополнить постановленіемъ слѣдующаго содержанія:

§ 29. . . . „Обществу предоставляется для образованія оборотнаго капитала выпустить облигаціи на нарицательный капиталъ не превышающій шестисотъ тысячъ рублей, съ тѣмъ: 1) чтобы нарицательная цѣна каждой облигаціи была не менѣе 250 р., и 2) чтобы уплата процентовъ по означеннымъ облигаціямъ и капитала по облигаціямъ, вышедшимъ въ тиражъ, была обезпечена преимущественно предъ всѣми долгами Общества: а) всѣми доходами Общества, б) запаснымъ капиталомъ и в) всѣмъ движимымъ и недвижимымъ имуществомъ Общества: какъ приобрѣтеннымъ при его образованіи, такъ и тѣмъ, которое впредь имъ приобрѣтено будетъ; для чего облигаціи могутъ быть выпущены только по наложеніи на все недвижимое имущество Общества запрещенія въ полной суммѣ выпускаемыхъ облигацій, и при самомъ выпускѣ оныхъ должны быть очищены всѣ могущіе быть на Обществѣ долги. Вмѣстѣ съ симъ общество, въ лицѣ своего правленія, обязы-

вается подпискою сообщать Министру Финансовъ о всякомъ вновь приобретаемомъ имуществѣ для наложенія на оное запрещенія. Въ случаѣ несостоятельности Общества и ликвидаціи его дѣль (§ 84), владѣльцы облигацій удовлетворяются преимущественно предъ прочими кредиторами Общества, за исключеніемъ долговъ причисленныхъ по пп. 1, 2, 4—10 ст. 599 Уст. Судопр. Торг. (Св. Зак. т. XI, Уст. Торг., изд. 1893 г.) къ 1 разряду. Что касается размѣра процентовъ, уплачиваемыхъ по облигаціямъ, условій ихъ выпуска, формы, сроковъ и способовъ погашенія оныхъ, то таковыя должны быть опредѣлены общимъ собраніемъ акціонеровъ и, предварительно самаго выпуска, представлены на утвержденіе Министра Финансовъ.

Послѣ выпуска облигацій Общество не можетъ уже совершать какія либо другія закладныя на принадлежація ему движимое и недвижимое имущества.

Акціи и облигаціи Общества могутъ, по соображеніи съ биржевою цѣною оныхъ, быть принимаемы въ казенные залоговъ съ разрѣшенія Министра Финансовъ и по цѣнѣ, устанавливаемой имъ на каждое полугодіе.

Объ утратѣ облигацій или купоновъ къ нимъ Правленіе никакихъ заявленій не принимаетъ и утратившіи купоны лишается права на полученіе по нимъ процентовъ. По иступленіи же срока выдачи новыхъ купонныхъ листовъ по облигаціямъ, таковыя выдаются владѣльцамъ облигацій“.

Пунктъ *a* § 48 и пунктъ *a* § 60 изложитъ слѣдующимъ образомъ:

§ 48. . . . а) „наблюденіе за исправною уплатою процентовъ и погашенія по облигаціямъ и пріемъ отъ учредителей поступившихъ за акціи Общества денегъ и выдача самыхъ акцій“.

§ 60. . . . а) „состояніе капиталовъ: основнаго, запаснаго, на погашеніе стоимости имущества и облигаціоннаго, а равно объ уплатѣ по послѣднему процентовъ и погашенія; при чемъ капиталы Общества, заключающіеся въ процентныхъ бумагахъ, должны быть показываемы не свыше той цѣны, по которой бумаги эти приобретены, если же биржевая цѣна въ день составленія баланса ниже покупной цѣны, то стоимость бумагъ показывается по биржевому курсу, состоявшемуся въ день заключенія счетовъ“.

§§ 63, 65 и 67 изложить въ слѣдующей редакціи:

§ 63. „По утвержденіи отчета общимъ собраніемъ, изъ годового чистаго дохода, т. е. суммы, остающейся за покрытіемъ всѣхъ расходовъ и убытковъ и за уплатою процентовъ и погашенія по облигаціямъ, отчисляется ежегодно“.

(и т. д. безъ измѣненія).

§ 65. „Запасный капиталъ назначается на уплату той суммы процентовъ и погашенія по облигаціямъ, которая остается непокрытою по случаю недостатка на сіе доходовъ Общества, а равно на покрытіе непредвидѣнныхъ расходовъ.“

Расходование запаснаго капитала на этотъ послѣдній предметъ производится не иначе, какъ по опредѣленію общаго собранія акціонеровъ, и лишь тогда, когда уплата процентовъ и погашеній по облигаціямъ вполнѣ обезпечена доходами Общества.

Въ тѣ годы, когда доходовъ Общества будетъ недостаточно для уплаты процентовъ и погашенія по облигаціямъ и недостающая сумма не можетъ быть покрыта изъ имѣющагося запаснаго капитала, для уплаты всего облигаціоннаго долга обращается въ продажу сначала движимое, а потомъ недвижимое имущество Общества“.

§ 67. „Дивиденды по акціямъ и проценты по облигаціямъ, а равно капиталъ по облигаціямъ, вышедшимъ въ тиражъ, не потребованные въ теченіи десяти лѣтъ, обращаются въ собственность Общества“.

(и т. д. безъ измѣненія).

56. *Августа 11-го Собрание узаконеній и распоряженій Правительства № 139, ст. 1013. О нѣкоторыхъ измѣненіяхъ въ положеніи объ эмеритальной кассѣ инженеровъ путей сообщенія.*

Его Императорское Величество воспослѣдовавшее мнѣніе въ Общемъ Собраніи Государственнаго Совѣта, о нѣкоторыхъ измѣненіяхъ въ положеніи объ эмеритальной кассѣ инженеровъ путей сообщенія, Высочайше утвердить соизволилъ и повелѣлъ исполнить.

Подписаль: Предсѣдатель Государственнаго Совѣта **МИХАИЛЬ**.

МНѢНІЕ ГОСУДАРСТВЕННОГО СОВѢТА.

5 іюня 1895 года.

Выписано изъ журналовъ
Соединенныхъ Департа-
ментовъ Государствен-
ной Экономіи, Законовъ и
Гражданскихъ и Духов-
ныхъ Дѣлъ 16 мая и
Общаго Собранія 29
мая 1895 г.

Государственный Совѣтъ, въ Соединенныхъ Департаментахъ Государственной Экономіи, Законовъ и Гражданскихъ и Духовныхъ Дѣлъ и въ Общемъ Собраніи, разсмотрѣвъ представленіе Министерства Путей Сообщенія о нѣкоторыхъ измѣненіяхъ въ положеніи объ эмеритальной кассѣ инженеровъ путей сообщенія, *мнѣніемъ положили*:

I. Въ измѣненіе и дополненіе подлежащихъ статей устава эмеритальной кассы инженеровъ путей сообщенія (Св. Зак. т. III, изд. 1886 г.) постановить:

1) Свободныя наличныя деньги кассы обращаются на приобрѣтеніе государственныхъ или гарантированныхъ Правительствомъ процентныхъ бумагъ, а также закладныхъ листовъ земельныхъ банковъ и облигацій С.-Петербургскаго и Московскаго городскихъ кредитныхъ обществъ.

2) Эмеритальные вычеты производятся: а) съ участниковъ кассы, получающихъ содержаніе отъ казны, а также съ лицъ, добровольно участвующихъ въ кассѣ, въ размѣрѣ семи процентовъ (вмѣсто 6%) и б) съ инженеровъ и чиновъ бывшаго строительнаго отряда, уволенныхъ къ занятіямъ по частнымъ предпріятіямъ, въ размѣрѣ четырнадцати процентовъ (вмѣсто 12%).

3) Эмеритальные вычеты съ управляющихъ частными желѣзными дорогами (директоровъ) производятся въ размѣрѣ семи процентовъ съ четырехъ пятыхъ получаемого ими содержанія.

4) Четырнадцати-процентныя вычеты въ эмеритуру съ участниковъ кассы, уволенныхъ къ занятіямъ по частнымъ предпріятіямъ, высылаются въ казначейства по третямъ года, не позже, какъ въ слѣдующемъ за отчетною третью мѣсяцѣмъ.

II. Статьею 15 того же устава отмѣнить.

Подлинное мнѣніе подписаю въ журналахъ Предсѣдателями и Членами.

57. *Августа 11. Собрание узаконеній и распоряженій Правительства № 139, ст. 1015. Объ измѣненіяхъ и дополненіяхъ Устава Компаніи Цѣпнаго пароходства по рѣкѣ Шекснѣ.*

По выслушаніи записки Министра Путей Сообщенія, отъ 25 апрѣля 1895 года (по Деп. Шос. и Вод. Сообщ.) объ измѣненіи и дополненіи устава „Компаніи цѣпнаго пароходства по р. Шекснѣ“, Комитетъ Министровъ полагалъ: представленіе Министра Путей Сообщенія утвердить, поднеся проектъ измѣненій и дополненій Устава названной Компаніи на Высочайшее Его Императорскаго Величества благоусмотрѣніе.

Государь Императоръ на положеніе Комитета Высочайше соизволилъ, а проектъ измѣненій и дополненій Устава удостоенъ разсмотрѣнія и утвержденія Его Величества, въ Царскомъ Селѣ, въ 26 день мая 1895 года.

На подлинномъ написано: „Государь Императоръ разсматривать и Высочайше утвердить соизволилъ, въ Царскомъ Селѣ въ 26 донь мая 1895 г.

Подписалъ: Управляющій дѣлами Комитета Министровъ, Статсъ-Секретарь
А. Куломзинъ

ИЗМѢНЕНІЯ И ДОПОЛНЕНІЯ

Высочайше утвержденнаго 4 января 1861 г., устава компаніи цѣпнаго пароходства по р. Шекснѣ.

§§ 3, 4, 5 и 22 дополнить постановленіями слѣдующаго содержанія:

§ 3. „Компанія обязана исполнять все законоположенія, правила и вообще правительственныя распоряженія о судоходствѣ и пароходствѣ, а также правила уставовъ пожарнаго, строительнаго, торговаго и путей сообщенія, какъ нынѣ дѣйствующія, такъ и тѣ, какія будутъ изданы впослѣдствіи. Независимо отъ сего, по требованію Министерства Путей Сообщенія, въ тѣхъ прибрежныхъ мѣстахъ рѣчныхъ путей, гдѣ будутъ находиться постоянные агенты Компаніи, она обязывается чрезъ этихъ агентовъ производить наблюденія надъ горизонтомъ воды, по правиламъ преподааннымъ Министерствомъ Путей Сообщенія, и сообщать таковыя наблюденія сему Министерству.

На принадлежащихъ Компаніи пристаняхъ и парохо-

дахъ должны находиться въ постоянной готовности и исправности огнегасительные приборы и другія средства тушенія пожара; при возникновеніи такового на берегу, пристани и на другихъ судахъ, агенты Компаніи обязаны немедленно оказывать помощь тушенію и прекращенію онаго, какъ по мянутыми огнегасительными снарядами, такъ и самыми парходами съ ихъ командами, подчиняясь въ сихъ случаяхъ распоряженіямъ мѣстнаго судоходнаго или полицейскаго начальства.

Компанія, ея конторы и агенты подчиняются относительно платежа гильдейскихъ повинностей, пошлинъ за право торговли, таможенныхъ, гербовыхъ, судовыхъ, судоходныхъ и другихъ общихъ и мѣстныхъ сборовъ, всѣмъ правиламъ и постановленіямъ какъ общимъ, такъ и относящимся къ предпріятію ея, нынѣ въ Имперіи дѣйствующимъ, равно и тѣмъ, какія и впредь будутъ на сей предметъ изданы.

Парходамъ Компаніи разрѣшается плавать не иначе, какъ по предъявленіи мѣстному судоходному начальству актовъ о произведенномъ, на основаніи существующихъ узаконеній, освидѣтельствованіи парходовъ со стороны прочности ихъ корпусовъ, исправности паровыхъ котловъ, личности всѣхъ установленныхъ для паровыхъ судовъ принадлежностей и соблюденія другихъ обязательныхъ для парходовъ правилъ.

Парходы и суда должны быть снабжены всѣми спасательными средствами и приспособленіями, а также имѣть вполне достаточное число шлюпокъ для перевозки команды во время могущаго произойти на парходѣ несчастія.

Для удостовѣренія въ прочности и соответственномъ условіямъ плаванія устройствѣ, а равно подлежащей исправности принадлежащихъ Компаніи парходовъ и судовъ, таковыя подлежатъ ежегодно передъ началомъ навигаціи и во время навигаціи, когда это будетъ признано необходимымъ, освидѣтельствованію лицами для сей цѣли командированными судоходнымъ начальствомъ.

Но это освидѣтельствованіе не освобождаетъ Компанію

отъ отвѣтственности за поврежденія, происшедшія какъ отъ неудовлетворительной постройки самыхъ пароходовъ и судовъ, отъ неисправнаго ихъ содержанія и ремонта, такъ и отъ несвоевременнаго исправленія случившихся въ нихъ поврежденій.

О всѣхъ происшедшихъ во время плаванія несчастныхъ случаяхъ, равно какъ о поврежденіяхъ въ пароходѣ, вызвавшихъ остановку оного, капитаны судовъ и пароходовъ Компаніи обязаны сообщать мѣстному судоходному начальству немедленно по прибытіи къ ближайшей пристани.

Для удовлетворенія надобностей Правительства, связанныхъ съ приведеніемъ арміи и флота на военное положеніе (мобилизація), а равно и по другимъ обстоятельствамъ, вызываемымъ военными потребностями, всякое судно Компаніи можетъ быть изъято изъ ея владѣнія во временное пользованіе или въ полную собственность Правительства. Порядокъ изъятія и размѣръ вознагражденія Компаніи за изъятія въ распоряженіе Правительства суда имѣютъ быть опредѣлены симъ послѣднимъ особыми правилами и положеніемъ“.

§ 4. „Компанія въ правѣ выбирать служащихъ всѣхъ разрядовъ какъ изъ русскихъ подданныхъ, такъ и изъ иностранцевъ, подчиняясь въ послѣднемъ случаѣ дѣйствующимъ въ Россіи общимъ объ иностранцахъ правиламъ. На должности капитановъ, машинистовъ, судоуправителей и рулевыхъ должны быть назначаемы лица, обладающія необходимыми знаніями и опытностью. При этомъ на мѣста, гдѣ служащіе имѣютъ соприкосновеніе съ публикою, должны быть назначаемы непременно лица, свободно владѣющія русскимъ языкомъ.

Въ случаѣ распоряженія или дѣйствій разныхъ управленій Компаніи или агентовъ ея во вредъ интересамъ правительственнымъ, правленіе Компаніи, по требованію Министра Путей Сообщенія, немедленно устраняетъ безпорядки, а въ случаѣ продолженія оныхъ удаляетъ виновныхъ лицъ.

Если Министерство Путей Сообщенія, въ случаяхъ признанныхъ имъ нужными, потребуетъ увольненія кого либо изъ служащихъ въ Компаніи, то сія послѣдняя обязана

исполнить такое требованіе неотлагательно и безпрекословно.“

§ 5. „Всякаго рода имущественная отвѣтственность за дѣйствія управленія, агентовъ и служащихъ Компаніи, а равно за сохранность поручаемыхъ Компаніи для провода судовъ, остается на самой Компаніи, которая, удовлетворивъ Правительство или частныхъ лицъ, вѣдается съ виновными на основаніи общихъ законовъ, по усмотрѣнію общаго собранія акціонеровъ“.

§ 22 „Компаніи предоставляется право пріобрѣтать въ собственность на общемъ основаніи, а равно устранивать вновь или арендовать соотвѣтственные цѣли ся строснія, пароходы, суда, пристани и механическіе заводы, съ пріобрѣтеніемъ для сего необходимыхъ земель и лѣсовъ, съ соблюденіемъ при этомъ существующихъ постановленій и правъ частныхъ лицъ и по испрошеніи, въ надлежащихъ случаяхъ, разрѣшенія Правительства.

Постройка на бечевникахъ мастерскихъ, помѣщеній для людей, пристаней для склада дровъ и т. п. допускается на общемъ основаніи, по отводу мѣстнаго судоходнаго начальства и по соглашенію въ городахъ—съ городскимъ общественнымъ управленіемъ, собственно на сей предметъ временно, и притомъ такъ, чтобы сооруженія эти ни въ какомъ случаѣ не заграждали пути для конныхъ или гвѣзжихъ сообщеній по всему протяженію бечевника; въ случаѣ же неудобствъ подобныхъ временныхъ построекъ и необходимости устройства постоянныхъ, дѣлать это не иначе, какъ съ разрѣшенія Министра Путей Сообщенія и по соглашенію съ владѣльцами прибрежныхъ земель. Постройками этими можетъ быть занято не болѣе половины узаконенной ст. 358 и 359 Уст. Пут. Сообщ. (ч. I, т. XII, Свод. Зак. изд. 1857 г.) десятисаженной ширины бечевника.

Во вѣхъ постоянныхъ пунктахъ остановки пароходовъ Компанія обязывается устроить надлежащія удобныя и прочныя пристани, которыя должны содержаться въ исправномъ видѣ“.

§§ 7 и 48 изложитъ слѣдующимъ образомъ:

§ 7. „Срокъ существованія Компаніи продолжается до 10 мая 1912 года“.

§ 48. „По истеченіи опредѣленнаго въ § 7 срока предоставляется правленію “ и т. д. безъ измѣненія

58. *Августа 11 Собраніе узаконеній и распорядженій Правительства № 139, ст. 1038.* Объ установленіи въ нижней части теченія впадающей въ рѣку Мологу рѣки Ратыни, на протяженіи 1½ версты отъ ея устья, бечевника двухсаженной ширины, по обоимъ берегамъ.

Министръ Путей Сообщенія, 18 іюля 1895 г., донесъ Правительствующему Сенату, для распубликованія, что на основаніи дополненія къ 359 статьѣ Устава Путей Сообщенія по прод. 1893 года, сдѣлано распоряженіе объ установленіи въ нижней части теченія впадающей въ рѣку Мологу рѣки Ратыни, на протяженіи 1½ версты отъ ея устья, бечевника двухъ-саженной ширины по обоимъ берегамъ.

59 *Августа 19 Циркуляръ Канцеляріи М. П. С. № 7978.* О нѣкоторыхъ измѣненіяхъ въ положеніи объ эмеритальной кассѣ инженеровъ Пут. Сообщ.

Высочайше утвержденнымъ 5-го іюня сего года мнѣніемъ Государственнаго Совѣта о нѣкоторыхъ измѣненіяхъ въ положеніи объ эмеритальной кассѣ инженеровъ путей сообщенія, между прочимъ, установлены увеличенные размѣры эмеритальныхъ вычетовъ съ участниковъ кассы.

Въ предупрежденіе могущихъ возникнуть, при примѣненіи сего закона, недоразумѣній, Канцелярія Министра считаетъ долгомъ разъяснить, что означенные усиленные вычеты слѣдуетъ, согласно ст. 59 Осн. Госуд. Зак. (Св. Зак. Т. I ч. I изд. 1892 г.), производить со дня полученія учрежденіями № 139 Собранія узаконеній и распорядженій Правительства, отъ 11 сего августа, въ коемъ распубликовано вышеупомянутое Высочайше утвержденное мнѣніе Государственнаго Совѣта.

60. *Августа 22 Циркуляръ правленіямъ Округовъ по Департаменту III. и В. С. № 7051. О переходѣ въ казну Боровичской желѣзной дороги.*

По Высочайше утвержденному, 5-го іюля сего года, положенію Комитета Министровъ, Боровичская желѣзная дорога, 15 августа сего года, перешла въ казну.

Вслѣдствіе сего всѣ суммы, могущія причитаться этой дорогѣ, какъ за время до передачи этой дороги въ распоряженіе Правительства, такъ и за послѣдующее время,— согласно заявленію Управленія казенныхъ желѣзныхъ дорогъ, должны вноситься, съ 15 августа, въ Главное Казначейство, въ депозиты Управленія казенныхъ желѣзныхъ дорогъ, или въ С.-Петербургское Губернское Казначейство, въ депозиты Начальника Николаевской желѣзной дороги.

Департаментъ поставляетъ о семъ въ извѣстность по вѣдомству шоссейныхъ и водяныхъ сообщеній, для свѣдѣнія и надлежащаго исполненія.

61. *Августа 31-го Распоряженіе Министерства II. С. по Канцеляріи Министра, № 7979. О доставленіи свѣдѣній, относительно заготовленія бланковъ для ассигновокъ въ Канцелярію не позже 1-го Октября.*

Для своевременнаго заготовленія бланковъ ассигновокъ на будущій годъ, Канцелярія Министра проситъ центральныя и мѣстныя учрежденія Министерства, а также и всѣхъ отдѣльныхъ распорядителей кредитовъ смѣты Министерства Путей Сообщенія доставить ей *не позже 1 октября сего года* свѣдѣнія, сколько именно потребуется каждому распорядителю кредитовъ бланковъ ассигновокъ: прямыхъ, авансовыхъ и оборотныхъ въ будущемъ 1896 году.

Недоставленіе указанныхъ свѣдѣній къ означенному сроку будетъ сочтено отсутствіемъ надобности въ бланкахъ, которые поэтому и не будутъ вовсе высланы.

62. *Сентября 13-го. Циркуляръ Правленіямъ Округовъ по Департаменту III. и В. С. № 7614. Объ авансахъ на производство работъ.*

Одна изъ Контрольных Палатъ возбудила вопросъ о

правильности отпуска одному и тому же лицу нѣсколькихъ авансовъ на ремонтныя работы изъ одного подраздѣленія смѣтъ.

Вопросъ этотъ разрѣшенъ Совѣтомъ Государственнаго Контроля въ томъ смыслѣ, что (по ст. 138 пункт. 4 кассовыхъ правилъ) авансы могутъ быть отпускаемы одновременно по каждой отдѣльной операціи; за отдѣльную же операцію слѣдуетъ считать каждую работу или группу работъ, которыя предложены къ исполненію извѣстному лицу однимъ общимъ предписаніемъ мѣстнаго начальства, а какъ для производства работъ одному какому либо лицу можетъ быть дано нѣсколько такихъ отдѣльныхъ предписаній, то и къ выдачѣ особаго аванса на каждую отдѣльную операцію, или, точнѣе, для исполненія каждаго отдѣльнаго предписанія о производствѣ работъ, не можетъ встрѣчаться какихъ либо препятствій, хотя бы на одно лицо и было возложено нѣсколько такихъ операцій.

63. Сентября 26-го Собрание узаконеній и распоряженій Правительства № 162 ст. 1372 Объ измѣненіи §§ 94 и 95 Временныхъ правилъ для плаванія по внутреннимъ водянымъ путямъ.

Министръ Путей Сообщенія, 25 августа 1895 года, представилъ въ Правительствующій Сенатъ, для республикованія, утвержденныя имъ, на основаніи примѣчанія 3-го къ статьѣ 86 Устава Путей Сообщенія (по прод. 1893 г.), измѣненіе §§ 94 и 95 временныхъ правилъ для плаванія по внутреннимъ водянымъ путямъ, республикованныхъ въ Собраніи узаконеній и распоряженій Правительства за 1878 г. № 162, ст. 664. и вмѣстѣ съ тѣмъ донесъ, что означенныя измѣненія постановлено ввести въ дѣйствіе съ навигаціи 1896 года.

§ 94. „Отъ м. Чайки до г. Вытегры вводится конная тяга судовъ. Во время эпизоотіи, недостатка лошадей и т. п. исключительныхъ обстоятельствъ Начальнику Вытегорскаго Округа П. С. предоставляется во избѣжаніе задержекъ судоходства, разрѣшать между поименованными въ § 95 пунктами людскую тягу судовъ“.

§ 95. Станціи для смѣны тягловыхъ лошадей назначаются въ слѣдующихъ пунктахъ:

- а) у м. Чайки на р. Шекснѣ, передъ входомъ въ каналъ;
- б) выше шлюза Св. Константина на р. Ковжѣ;
- в) выше шлюза Св. Андрея на р. Вытегрѣ и
- г) ниже шлюза Св. Сергія на р. Вытегрѣ у города Вытегры“.

64. Октября 8-го Предложеніе Департамента Ш и В. С. Правленію Округа № 8378, О предоставленіи начальникамъ судоводныхъ дистанцій дѣлать отсрочки на паспортахъ судорабочихъ, съ наклейкой марокъ.

На основаніи ст. ст. 61 и 71 Высочайше утвержденнаго 3 іюня 1896 г. полож. о видахъ на жительство, паспорта, срокъ коихъ истекъ, отсрочиваются полиціею, по желанію владѣльцевъ, въ мѣстахъ временнаго ихъ пребыванія, причѣмъ за отсрочки паспортовъ взыскивается особый сборъ посредствомъ наклейки на паспорта паспортныхъ марокъ.

Принимая во вниманіе, что отправленіе рабочаго съ судна или плота въ полицейское управленіе, для полученія отсрочки, сопряжено съ неизбѣжной задержкой въ слѣдовапіи транспорта, а между тѣмъ начальники судоводныхъ дистанцій въ округахъ п. с., провѣряя, въ силу лежащей на нихъ обязанности (ст. 320, 323. Т. XII ч. I Уст. п. с.) виды судорабочихъ, могли бы дѣлать на паспортахъ отмѣтки объ отсрочкахъ, безъ задержанія транспортовъ, одно изъ Правленій Округовъ п. с. возбудило вопросъ о предоставленіи Начальникамъ судоводныхъ дистанцій права дѣлать съ иаложеніемъ марокъ, отсрочки на паспортахъ судорабочихъ, слѣдующихъ на судахъ и плотахъ. Министерство п. с. разсмотрѣвъ это ходатайство и принимая во вниманіе, что на основаніи ст. 39 Уст. п. с. Начальники судоводныхъ дистанцій вѣдомства пут. сообщ. исполняютъ обязанности по судоводной полиціи въ районѣ ихъ дистанцій и по сполненію съ Министерствомъ Внутреннихъ Дѣлъ признало возможнымъ предоставить Начальникамъ судоводныхъ дистанцій право отсрочивать установленнымъ въ законѣ порядкомъ, съ наклейкою требу-

емыхъ марокъ, паспорта слѣдующихъ на судахъ и плотахъ судорабочихъ, когда отлучки сихъ послѣднихъ въ Полицейское Управленіе для полученія отсрочекъ повлекли бы за собой остановки въ движеніи транспортовъ, — съ тѣмъ, чтобы о сдѣланныхъ отсрочкахъ Начальники дистанцій увѣдомляли мѣстныхъ полицейскія управленія.

Департаментъ ш. и в. с. сообщаетъ объ изложенномъ Окружному Правленію для соответствующихъ распоряженій.

65. *Ноября 7, 10 и 14-го. Собраніе узаконеній и распоряженій Правительства. № 180, 181 и 183, ст. 1528.* — **О конвенціи между Россією, Австро-Венгрією и Румынією относительно измѣненія нѣкоторыхъ постановленій условія $\frac{3}{15}$ декабря 1866 года о судоходствѣ по рѣкѣ Пруту.**

Товарищъ Министра Иностранныхъ Дѣлъ, отношеніемъ отъ 13 октября 1895 года за № 4.046 увѣдомилъ Министра Юстиціи, что $\frac{18 \text{ февраля}}{2 \text{ марта}}$ 1895 г. подписана въ г. Бухарестѣ конвенція между Россією, Австро-Венгрією и Румынією относительно измѣненія нѣкоторыхъ постановленій условія $\frac{3}{15}$ декабря 1866 года о судоходствѣ по рѣкѣ Пруту, удостоившаяся Высочайшей ратификаціи 18 апрѣля 1895 года, и что, согласно увѣдомленію Россійскаго Посланника въ Бухарестѣ, обмѣнъ ратификацій сей конвенціи состоялся въ означенномъ городѣ 21 сентября 1895 года.

Сообщенные тайнымъ совѣтникомъ Шишкинымъ текстъ означеннаго договора съ русскимъ переводомъ онаго Министръ Юстиціи, 20 октября 1895 г., предложилъ Правительствующему Сенату, для раопубликованія.

БОЖІЕЮ ПОСПѢШЕСТВУЮЩЕЮ МИЛОСТІЮ.

МЫ, НИКОЛАЙ ВТОРЫЙ, ИМПЕРАТОРЪ И САМОДЕРЖЕЦЪ ВСЕРОССІЙСКІЙ,

Московскій, Кіевскій, Владимірскій, Новгородскій, Царь Казанскій, Царь Астраханскій, Царь Польскій, Царь Сибирскій, Царь Херсониса Таврическаго, Царь Грузинскій; Госу-

дарь Псковскій и Великій Князь Смоленскій, Литовскій, Во-
лынскій, Подольскій и Финляндскій; Князь Эстляндскій, Лиф-
ляндскій, Курляндскій и Семигальскій, Самогитскій, Вѣло-
стокскій, Корельскій, Тверскій, Югорскій, Пермскій, Вятскій,
Болгарскій и иныхъ; Государь и Великій Князь Новгорода
низовскія земли, Черниговскій, Рязанскій, Полотскій, Ростов-
скій, Ярославскій, Вѣлозерскій, Удорскій, Обдорскій Кондійскій,
Витебскій, Мстиславскій и вся Сѣверныя страны Повелитель;
и Государь Иверскія, Карталинскія и Кабардинскія земли и
области Армеискія, Черкасскихъ и Горскихъ князей и иныхъ
Наслѣдный Государь и Обладатель; Государь Туркестанскій;
Наслѣдникъ Норвежскій, Герцогъ Шлезвигъ-Голстинскій, Стор-
марнскій, Дитмарсенскій и Ольденбургскій, и прочая, и прочая,
и прочая. Объявляемъ чрезъ сіе, что вслѣдствіе взаимнаго
соглашенія между Н а м и и Его Величествомъ Императоромъ
Австрійскимъ, Королемъ Богемскимъ и пр. пр. и Апостоли-
ческимъ Королемъ Венгерскимъ, и Его Величествомъ Коро-
лемъ Румынскимъ Полномочные Н а ш и заключили и под-
писали въ Вухарестѣ ^{18 февраля}/_{2 марта} 1895 г. Конвенцію объ измѣ-
неніи нѣкоторыхъ постановленій Условія ³/₁₅ Декабря 1866 г,
о судоходствѣ по р. Пруту, которая отъ слова до слова гла-
ситъ тако:

КОНВЕНЦІЯ

объ измѣненіи нѣкоторыхъ
постановленій условія ³/₁₅
декабря 1866 года о судо-
ходствѣ по Пруту.

ЕГО ВЕЛИЧЕСТВО ИМПЕ-
РАТОРЪ Всероссійскій, Его
Величество Императоръ Авст-
рійскій, Король Богемскій и пр.,
и Апостолическій Король Веи-
герскій и Его Величество Ко-
роль Румынскій, признавъ за
благо внести нѣкоторыя измѣ-

CONVENTION

pour la modification de cer-
taines dispositions des stipu-
lations du ³/₁₅ décembre 1866
concernant la navigation du
Pruth.

SA MAJESTÉ L'EMPEREUR
de toutes les Russies, Sa Majesté
l'Empereur d'Autriche, Roi de
Bohême etc. et Roi Apostolique
de Hongrie, et Sa Majesté le Roi
de Roumanie, ayant jugé néces-
saire d'apporter certaines mo-
difications à la Convention du

ненія въ Коnвенцію $\frac{3}{15}$ декабря 1866 года о судоходствѣ по Пруту, назначили Своими Уполномоченными, а именно:

ЕГО ВЕЛИЧЕСТВО ИМПЕРАТОРЪ Всероссийскій,

Его Превосходительство Николай Фонтонъ, Своего Тайнаго Совѣтника и Гофмейстера, Кавалера орденовъ Св. Владимира 2 степени, Св. Анны и Св. Станислава 1 степени Румынской Короны Большаго Креста, и пр. и пр., Своего Чрезвычайнаго Посланника и Полномочнаго Министра при Дворѣ Его Величества Короля Румынскаго;

Его Величество Императоръ Австрійскій, Король Богемскій и пр., и Апостолическій Король Венгерскій,

Его Превосходительство Графа Родольфа Велзерсгеймба, Своего Тайнаго Совѣтника и Камергера, кавалера орденовъ Леопольда и Франца-Иосифа, и пр. и пр., Своего Чрезвычайнаго Посланника и Полномочнаго Министра при Дворѣ Его Величества Короля Румынскаго;

Его Величество Король Румынскій,

$\frac{3}{15}$ Décembre 1866 concernant la navigation du Pruth, ont nommé pour leurs Plénipotentiaires, savoir:

SA MAJESTÉ L'EMPEREUR de toutes les Russie,

Son Excellence Monsieur Nicolas de Fonton, son Conseiller intime et Maître de la Cour, Chevalier de Ses Ordres de St. Vladimir de 2-ème classe, de St. Anne et. de St. Stanislas de 1-ère classe, Grand' Croix de l'Ordre Royal de la Couronne de Roumanie etc. etc., son Envoyé Extraordinaire et Ministre Plénipotentiaire près Sa Majesté le Roi de Roumanie;

Sa Majesté l'Empereur d'Autriche, Roi de Bohême etc. et Roi Apostolique de Hongrie,

Son Excellence Monsieur Rodolphe Comte Welsersheimb, Son Conseiller intime et Chambellan, Chevalier de Ses Ordres de Léopold et de François Ioseph etc. etc., Son Envoyé Extraordinaire et Ministre Plénipotentiaire près Sa Majesté le Roi de Roumanie;

Sa Majesté le Roi de Roumanie,

Его Превосходительство Александра Н. Лаговари, кавалера ордена Румынской Короны Большаго Креста и Императорскаго ордена Леопольда Австрійскаго Большаго Креста, и пр. и пр., Министра Статсъ-Секретаря по Иностраннымъ Дѣламъ,

Каковыя Уполномоченные, по взаимномъ сообщеніи своихъ полномочій, найденныхъ въ доброй и надлежащей формѣ, условились въ нижеслѣдующемъ:

Статья первая.

Статьи 2, 17, 20, 29, 30, 31 и 32 Конвенціи, заключенной въ Бухарестѣ $\frac{3}{15}$ декабря 1866 года, измѣнены слѣдующимъ образомъ:

Ст. 2. Съ исключительною цѣлью покрытія расходовъ на работы по улучшенію рѣки и на поддержаніе ея судоходности вообще, будетъ наложена на судоходство такса въ соотвѣтственномъ размѣрѣ и взыскиваемая—или при впаденіи Прута въ Дунай или въ Русскихъ Унгенахъ. Кромѣ этой единственной таксы никакого другого сбора, каково бы ни

Son Excellence Monsieur Alexandre N. Lahovari, Grand' Croix de Son Ordre de la Couronne de Roumanie, Grand' Croix de l'Ordre Impérial de Léopold d'Autriche etc. etc., Son Ministre Secrétaire d'Etat au Département des Affaires Etrangères.

Lesquels, après s'être communiqué leurs pleins pouvoirs respectifs, trouvés en bonne et due forme, sont convenus de ce qui suit:

Article Premier.

Les articles 2, 17, 20, 29, 30, 31 et 32 de la Convention conclue à Bucarest le $\frac{3}{15}$ Décembre 1866 concernant la navigation du Pruth, sont modifiés de la manière suivante:

Art. 2. Dans le but exclusif de couvrir les frais des travaux d'amélioration du fleuve et ceux de l'entretien de la navigabilité en général, une taxe d'un taux convenable sera imposée à la navigation et perçue soit à l'embouchure du Pruth dans le Danube, soit à Unghe-ni-Russe. Outre cette taxe unique, aucun autre droit, quelque soit son nom et son origine,

было его наименованіе и происхожденіе, не можетъ быть налагаемо на судоходство, исключая случаевъ, предусмотрѣнныхъ статьей 18.

Ст. 17. На томъ и на другомъ берегу рѣки, какъ правительственными учрежденіями, такъ и торговыми, пароходными и другими компаніями, а равно частными лицами не могутъ быть возводимы мосты, пристани, набережныя или какія либо другія, подобнаго же рода, сооруженія, планы коихъ не были бы сообщены Смѣшанной Коммисіи, и которыя были бы признаны могущими вредно отразиться на работахъ по улучшенію рѣки.

Ст. 20. Согласно статьямъ 2 и 7 настоящаго акта, Прутская Смѣшанная Коммисія установитъ тарифъ сборовъ съ судоходства, кои должны взиматься либо при устьѣ, либо въ Русскихъ Унгенахъ, съ цѣлью возмѣщенія расходовъ по улучшенію рѣки. Тарифъ этотъ, по одобреніи Правительствами, будетъ приложенъ къ сему акту, дабы имѣть ту же силу и значеніе, какъ если бы онъ составлялъ нераздѣльную часть онаго.

ne pourra être prélevé sur la navigation, sauf les cas prévus à l'article 18.

Art. 17. Il ne sera construit, sur l'une ou sur l'autre des rives du fleuve, soit par une administration publique, soit par des compagnies de commerce, de navigation ou autres, soit enfin par des particuliers, aucun pont, débarcadère, quai, échelle ou autres établissements de même nature, dont les plans n'auraient pas été communiqués à la Commission mixte et reconnus comme ne pouvant compromettre en rien les effets des travaux d'amélioration.

Art. 20. Conformément aux articles 2 et 7 du présent acte, la Commission mixte du Pruth arrêtera un tarif des taxes de navigation, qui doivent être prélevées soit à son embouchure, soit à Ungheni - Russe pour le remboursement des frais d'amélioration. Ce tarif, après avoir reçu l'approbation des Gouvernements, sera joint à cet acte pour avoir même force et valeur que s'il en faisait partie intégrante.

Ст. 29. Суда, плоты и проч., плавающие по Пруту, не будут подвергаемы никакимъ санитарнымъ мѣрамъ, пока въ прибрежныхъ къ Пруту и къ Дунаю—сосѣднихъ съ Прутомъ—областяхъ не появится ни холеры, ни чумы, ни какой либо другой болѣзни, особенно опасной по своему эпидемическому характеру.

Всякое судно, плотъ и проч., останавливающееся у какой либо пристани, обязано представить мѣстнымъ властямъ свое свидѣтельство о здравіи.

Ст. 30. Въ случаѣ появленія въ прибрежныхъ къ Пруту или Дунаю—сосѣднихъ съ Прутомъ — областяхъ одной изъ эпидемическихъ болѣзней, указанныхъ въ предыдущей статьѣ, Правительства прибрежныхъ Государствъ,—кромѣ общихъ мѣръ, кои каждое изъ нихъ признаетъ нужнымъ принять, согласно своимъ законамъ, внутри страны,—обязуются установить, смотря по надобности, одинъ или нѣсколько санитарныхъ пунктовъ у пристаней на Прутѣ. О числѣ этихъ пунктовъ и мѣстѣ, гдѣ они будутъ устроены, каждое изъ прибрежныхъ Государствъ будетъ уведомлять Смѣшанную Коммисію.

Art. 29. Les bâtimens, radeaux etc., naviguant sur le Pruth, ne seront soumis à aucune mesure sanitaire tant qu'il ne règnera dans les provinces du Pruth ou dans celles du Danube avoisinant le Pruth, ni choléra, ni peste, ni aucune autre maladie particulièrement dangereuse par son caractère épidémique.

Tout bâtiment, radeau etc., s'arrêtant à une escale, est tenu de produire à l'autorité locale sa patente de santé.

Art. 30. Dans le cas où l'une des maladies épidémiques mentionnées dans l'article précédent viendrait à éclater dans les provinces riveraines du Pruth ou dans celles du Danube avoisinant le Pruth, les Gouvernements des États riverains—outre les mesures générales, que chacun d'eux jugerait nécessaire de prendre, conformément à ses lois, à l'intérieur du pays—s'engagent à établir, suivant la nécessité, une ou plusieurs stations sanitaires dans les escales du Pruth. Le nombre de ces stations, ainsi que la localité, où elles seront établies, sera communiqué à la Commission mixte par chaque Etat riverain.

Пункты эти будут снабжены необходимымъ штатомъ и средствами, нужными:

1) для производства дезинфекціи зараженныхъ судовъ, а также путешественниковъ, экипажа и ихъ вещей;

2) для изоляціи и ухода за больными заразными болѣзнями и представляющими подозрительные симптомы, которыхъ суда должны оставлять на излѣченіе.

Равнымъ образомъ, на судахъ будутъ приняты мѣры для констатированія заболѣваній и изоляціи больныхъ и для предохраненія водъ рѣки отъ зараженія.

Для примѣненія этихъ положеній, Смѣшанной Коммисіей будутъ выработаны особыя правила, имѣющія быть одобрены подлежащими Правительствами. Въ основаніе оныхъ рекомендуется принять германскій регламентъ 1892 года о санитарныхъ мѣрахъ по рѣчнымъ путямъ сообщенія.

Ст. 31. Взиманіе сборовъ должно производиться только

Ces stations seront pourvues de tout le personnel et le matériel nécessaires:

1) Pour servir à la désinfection des bateaux contaminés, des voyageurs, des équipages et de leurs effets;

2) Pour isoler et soigner les malades atteints de maladies contagieuses et ceux, qui présenteraient des symptômes suspects, que les bateaux devraient laisser en traitement;

Des mesures seront également prises à bord des bâtiments en vue de la constatation et de l'isolement des malades et à l'effet de prévenir la contamination des eaux de la rivière.

Un règlement spécial pour l'application de ces principes sera élaboré par la Commission mixte, sous réserve de l'apporobation des Gouvernements respectifs. On recommande comme base les règlements allemands de 1892, concernant le régime sanitaire des voies fluviales.

Art. 31. La perception des droits ne pourra s'effectuer qu'à

при впаденіи Прута въ Дунай или въ Русскихъ Унгенахъ, и не должно ни въ чемъ стѣснять судоходное движеніе.

Ст. 32. Румынскій постъ будетъ учрежденъ при устьѣ Прута, а русскій постъ будетъ учрежденъ въ Русскихъ Унгенахъ для оказанія содѣйствія, въ случаѣ сопротивленія, комиссарамъ, инспектору судоходства, а также агентамъ, коимъ поручено взиманіе сборовъ.

Статья вторая.

Настоящая конвенція будетъ ратификована и ратификаціи будутъ обмѣнены въ Бухарестѣ въ скорѣйшемъ по возможности времени.

Въ удостовѣреніе чего обоюдные Уполномоченные подписали оную и приложили къ ней свои печати.

Учинено въ Бухарестѣ въ трехъ экземплярахъ восемнад-

l'embouchure du Pruth dans le Danube ou à Ungheni-Russe et elle ne devra gêner en rien le mouvement de la navigation.

At. 32. Un poste roumain sera placé à l'embouchure du Pruth et un poste russe sera placé a Ungheni-Russe pour prêter main-forte, en cas d'opposition, aux commissaires, à l'inspecteur de la navigation, ainsi qu'aux agents chargés de la perception.

Article Deuxième.

La présent Convention sera ratifiée et les ratifications en seront échangées à Bucarest le plus tôt possible.

En foi de quoi, les Plénipotentiaires respectifs l'ont signée et y ont apposé leurs cachets.

Fait en triple expédition, à Bucarest, le dix huit Février (deux

цатаго феврала (второго марта) тысяча восемьсотъ девяносто пятаго года.

Mars), mil huit cent quatre vingt quinze.

(Подп.) Н. Фонтонъ. (М. П.)

(signé) N. de Fonton. (L. S.)

(Подп.) Велзерсгеймбъ. (М. П.)

(signé) Welsersheimb. (L. S.)

(Подп.) Ал. Лаговари. (М. П.)

(signé) Al. Lahovari. (L. S.)

Того ради, по довольномъ разсмотрѣннн сей Конвенціи, Мы признали оную за благо, подтвердили и ратификовали, яко же симъ за благо пріемлемъ, подтверждаемъ и ратификуемъ, обѣщая Императорскимъ Нашимъ Словомъ за Насъ, Наслѣдниковъ и Преемниковъ Нашихъ, что все, въ сей конвенціи постановленное, соблюдаемо и исполняемо будетъ ненарушимо. Въ удостовѣреніе чего, Мы сію Нашу Императорскую ратификацію Собственноручно подписавъ, повелѣли утвердить Государственною Нашею печатью. Дано въ Царскомъ Селѣ апрѣля восемнадцатаго дня, въ лѣто отъ Рождества Христова тысяча восемьсотъ девяносто пятое, Царствования же Нашего въ первое.

66. *Ноября 10-го Собраніе узаконеній и распоряженій Правительства № 181, ст. 1546.*—Объ утвержденіи Правиль для плаванія судовъ и плотовъ въ устьяхъ Днѣпра по Збурьевскому фарватеру и углубленному въ немъ ходу.

Миинистръ Путей Сообщенія, 13 сентября 1895 года, представилъ въ Правительствующій Сенатъ, для распубликованія утвержденныя имъ, на основаніи 3 примѣчанія къ ст. 86 Устава Путей Сообщенія (по продолж. 1893 года), правила для плаванія судовъ и плотовъ въ устьяхъ Днѣпра по Збурьевскому фарватеру и углубленному въ немъ ходу.

Утверждены за Министра Путей Сообщенія дѣйствительнымъ статскимъ совѣтникомъ инженеромъ Сумароковымъ 3 сентября 1895 года.

П РА В И Л А

для плаванія судовъ и плотовъ въ устьяхъ Днѣпра по Збурьевскому фарватеру и углубленному въ немъ ходу.

§ 1 По Збурьевскому фарватеру въ участкѣ между Лоцмейстерскимъ постомъ на островѣ Черкасскомъ и входнымъ со стороны лимана судномъ вѣдомства путей сообщенія, въ интересахъ судоходства и въ предотвращеніе засореній судового хода устанавливаются нижеслѣдующія правила плаванія.

§ 2. По означенному въ § 1 пути дозволяется проходъ плотамъ лишь днемъ, а всѣмъ судамъ—какъ днемъ, такъ и ночью.

§ 3. Для прохода по Збурьевскому фарватеру суда какъ паровыя, такъ и не паровыя, должны имѣть осадку *по крайней мѣрѣ на полъ-фута* менѣе наименьшей глубины, существующей на означенномъ пути; плоты же должны имѣть осадку *на два фута менѣе* той же глубины.

Примѣчаніе. Въ случаѣ сильнаго волненія или другихъ уважительныхъ причинъ, допускаемая симъ параграфомъ осадка судовъ и плотовъ можетъ быть уменьшена по усмотрѣнію Завѣдывающаго Полицейско - Лоцмейстерскимъ постомъ въ устьяхъ р. Днѣпра.

§ 4. Проходъ плотовъ дозволяется не иначе, какъ па буксирѣ за пароходами, причемъ размѣры буксируемаго плота не должны превосходить по длинѣ 36 саж., а по ширинѣ 8 сажень.

§ 5. Непаровымъ судамъ разрѣшается проходъ не иначе, какъ на буксирѣ пароходовъ, причемъ буксирный возъ судовъ, не считая буксирующаго парохода, долженъ состоять: а) не болѣе чѣмъ изъ *трехъ* судовъ, при буксированіи ихъ одно за другимъ, и б) не болѣе *четырехъ* судовъ, при буксированіи ихъ счаленными лагомъ по два въ рядъ.

§ 6. Всѣ непаровыя суда и плоты, идущіе не за буксиромъ парохода изъ р. Днѣпра въ лиманъ или обратно, дол-

жны остановиться, не заграждая собою судового хода, въ нижеуказанныхъ мѣстахъ, для *обязательнаго обмѣра* чинами команды Полицейско-Лоцмейстерскаго поста въ устьяхъ р. Днѣпра осадки, допускаемой согласно § 3 сихъ правилъ.

Съ этою цѣлью всѣ означенные суда и плоты, идущіе въ направленіи къ лиману по рукавамъ Днѣпра, Копкѣ и Бакаю, должны становиться на якорь не доходя зданія Полицейско-Лоцмейстерскаго поста на островѣ Черкасскомъ, а слѣдующіе изъ лимана въ Днѣпръ по вышепомянутымъ рукавамъ, должны становиться на якорь въ лиманѣ у входнаго судна вѣдомства путей сообщенія, показывающаго глубину въ гирлахъ.

Примѣчаніе. Буксирнымъ пароходамъ, ведущимъ возъ судовъ или плотовъ, удовлетворяющихъ требованіямъ правилъ какъ по размѣру, такъ и по осадкѣ, разрѣшается свободный и безостановочный проходъ; тѣ же суда или плоты буксирнаго воза, которые не удовлетворяютъ требованіямъ настоящихъ правилъ, должны быть оставлены шкиперомъ парохода на якорѣ въ мѣстахъ, указанныхъ въ семъ параграфѣ.

§ 7. Всѣ суда, ставшія на якорь, согласно § 6 сихъ правилъ и желающія пройти съ той или другой стороны по Збурьевскому фарватеру, увѣдомляютъ о томъ Полицейско-Лоцмейстерскій постъ сигналомъ, который подается *днемъ*, согласно сигналу „Международнаго Коммерческаго свода сигналовъ“ *), соотвѣтствуетъ словамъ „пужень лоцманъ“ или „можно-ли достать лоцмана“ и выражается поднятіемъ на мачтѣ двухъ флаговъ, означенныхъ подъ буквами Р и Х сего свода, а именно: верхняго (Р)—синяго флага съ бѣлымъ горизонтальнымъ прямоугольникомъ по срединѣ и нижняго (Х)—трехцвѣтнаго флага, состоящаго изъ трехъ вертикальныхъ полосъ: красной, бѣлой и синей, изъ коихъ красная полоса прилегаетъ къ шкаторинѣ.

Для *ночной* сигнализациі вышеупомянутой сигналъ замѣняется поднятіемъ на мачтѣ двухъ огней, расположен-

*) См. „Международный коммерческий сводъ сигналовъ“, русское изданіе 1870 г., часть III (алфавитный) указатель стр. 164, столбецъ 2.

ныхъ по вертикальной линіи, въ разстояніи 3 футовъ одинъ ниже другого, причемъ верхній огонь долженъ быть зеленаго цвѣта, а нижній—краснаго.

Вышепомянутый сигналъ долженъ быть спущенъ немедленно, по полученіи управителемъ судна или буксирнаго вѣса разрѣшительнаго ярлыка, выдаваемого чинами Полицейско-Лоцмейстерскаго въ устьяхъ Диѣпра поста для слѣдованія по Збурьевскому фарватеру и прорытому въ немъ ходу.

§ 8. Управителю обмѣреннаго судна, если осадка его окажется не болѣе указанной § 3 сихъ правилъ, выдается чинами Полицейско-Лоцмейстерскаго поста разрѣшительный ярлыкъ для слѣдованія по Збурьевскому фарватеру, послѣ чего судно немедленно снимается съ якоря и слѣдуетъ по вышепомянутому пути, причемъ непаровыя суда идутъ не иначе, какъ согласно указаніямъ, изложеннымъ въ § 5 сихъ правилъ.

§ 9. Подошедшія сверху или снизу къ указаннымъ въ сихъ правилъ пунктамъ Збурьевскаго фарватера суда съ осадкою болѣе указанной въ § 3 настоящихъ правилъ, или же въ числѣ болѣемъ за однимъ буксиромъ, чѣмъ указано въ § 5, а также плоты съ недозволенной осадкой или неудовлетворяющіе требованіямъ § 4, должны озаботиться скорѣйшимъ устраненіемъ неисправностей, препятствующихъ ихъ дальнѣйшему ходу, и для сего—остановиться на якорѣ въ мѣстахъ, указанныхъ § 6 сихъ правилъ, въ сторонѣ отъ хода—такъ, чтобы плаваніе прочихъ судовъ и плотовъ ими не стѣснялось: въ противномъ случаѣ эти суда и плоты, по требованію Полицейско-Лоцмейстерскаго надзора, должны немедленно перейти и стать на якорь на указанныя симъ надзоромъ мѣста, гдѣ и должны оставаться до устраненія или минованія причины, вызвавшей пріостановку ихъ движенія.

§ 10. Если по проходѣ Збурьевскаго фарватера, суда или плоты по какимъ либо причинамъ не могутъ продолжать дальнѣйшаго плаванія, то таковыя, во избѣжаніе стѣсненія судоходства, по требованію Полицейско-Лоцмейстер-

скаго надзора, должны немедленно перейти и стать на якорь на указанномъ симъ надзоромъ мѣстѣ, гдѣ и должны оставаться до минованія причины, вызвавшей приѣздъ ихъ движенія.

§ 11. Останавливаться на якорѣ на Збурьевскомъ фарватерѣ и въ прорытомъ въ немъ ходѣ строго воспрещается.

§ 12. Въ случаѣ посадки на мель судна или плота въ предѣлахъ воднаго пути, указанныхъ въ § 6 сихъ правилъ, буксирные пароходы, находящіеся въ семъ районѣ, по требованію Полицейско-Лоцмейстерскаго надзора, обязаны принимать участіе въ снятіи ставшаго на мель судна или плота.

§ 13. Если судно или плотъ при буксированіи пароходомъ сядетъ на мель или потонетъ на Збурьевскомъ фарватерѣ или въ прорытомъ въ немъ ходѣ и если сей пароходъ въ теченіе сутокъ не сниметъ и не уберетъ съ фарватера буксированнаго судна или плота, то все работы по снятію такого судна или плота съ мели и уборкѣ его съ фарватера могутъ быть произведены, по усмотрѣнію и распоряженію Полицейско-Лоцмейстерскаго поста, за счетъ средствъ владѣльца сего судна или плота.

§ 14. Если какимъ либо судномъ или буксирнымъ возомъ будетъ сорванъ, поврежденъ или потопленъ какой либо указательный знакъ изъ числа поставленныхъ для огражденія судового хода, то въ первомъ случаѣ капитанъ или шкиперъ судна, а во второмъ шкиперъ буксирнаго парохода обязаны немедленно вышеупомянутымъ поврежденіемъ заявить въ тотъ рейсъ Полицейско-Лоцмейстерскому надзору въ устьяхъ Двѣпра, а оторванный знакъ доставить на сей постъ и уплатить за убытокъ отъ поврежденія указательныхъ знаковъ.

Примѣчаніе. Командиры судовъ, которые, на основаніи сего параграфа, пользуются правомъ безостановочнаго прохода Збурьевскаго фарватера, не смотря на поднятіе краснаго флага или краснаго огня, должны принимать все мѣры предосторожности во время хода и, въ случаѣ аварии, несутъ за нее отвѣтственность.

§ 15. Въ случаѣ загражденія по какой либо причинѣ судового хода, проходъ по нему плотовъ, ненаровыхъ судовъ и пароходовъ, за исключеніемъ казенныхъ и почтовопассажир-

скихъ, по усмотрѣнію Полицейско-Лощмейстерскаго надзора, можетъ быть воспрещенъ поднятіемъ на входныхъ мачтахъ днемъ *краснаго флага*, а ночью *краснаго огня*.

§ 16. Сверхъ сихъ правилъ, плавающіе въ Днѣпровскихъ гирлахъ суда и плоты обязаны исполнять въ точности и неуклонно какъ дѣйствующія и установленныя закономъ общія правила для плаванія, такъ и временныя распоряженія, кои могутъ быть установлены мѣстнымъ инспекторскимъ и судоходнымъ надзоромъ при производствѣ дноуглубительныхъ работъ въ Днѣпровскихъ гирлахъ.

§ 17. За нарушеніе или неисполненіе сихъ правилъ виновные привлекаются судоходнымъ Начальствомъ къ отвѣтственности по 77 и 87 статьямъ Устава о наказаніяхъ, илагаемыхъ Мировыми Судьями.

Должностныя лица, при привлеченіи виновныхъ къ отвѣтственности, руководствуются ст. 1230—1233 Уст. уголовн. судопроизводства.

67. Ноября 28-го. Собрание узаконеній и распоряженій Правительства. № 188, ст. 1586.—Объ уменьшеніи заноннаго десятисаженнаго бечевника рѣчки Волковки (протекающей въ районѣ г. С.-Петербурга) въ судоходной ея части, на протяженіи одной версты.

Министръ Путей Сообщенія, 8 ноября 1895 г., донесъ Правительствующему Сенату, для распубликованія, что, на основаніи примѣчанія къ 360 ст. Устава Путей Сообщенія, по прод. 1893 г., имъ сдѣлано распоряженіе—законный десятисаженный бечевникъ рѣчки Волковки (протекающей въ районѣ г. С.-Петербурга) въ судоходной ея части на протяженіи одной версты уменьшить до двухсаженной ширины.

68. Декабря 19-го. Собрание узаконеній и распоряженій Правительства № 195 ст. 1651. Объ утвержденіи дополненія къ § 86 временныхъ Правилъ для плаванія по внутреннимъ водянымъ путямъ.

Министръ Путей Сообщенія, 8 ноября 1895 г., представилъ въ Правительствующій Сенатъ для распубликованія, утвержденное имъ, на основаніи 2 примѣчанія къ ст. 89 Устава Путей

Сообщенія (по прод. 1893 г.), дополнение къ § 86 временныхъ правилъ для плаванія по внутреннимъ водянымъ путямъ, опубликованному въ Собраніи узаконеній и распоряженій Правительства 1880 г., № 49, ст. 370.

Утверждено Министромъ Путей Сообщенія 1 ноября 1895 года.

Дополненіе къ § 86 временныхъ правилъ для плаванія по внутреннимъ водянымъ путямъ.

а) Для предупрежденія столкновеній спускныхъ и взводныхъ судовъ и пароходовъ учреждены сторожевые посты съ сигнальными мачтами и столбами въ слѣдующихъ затруднительныхъ мѣстахъ р. Невы: 1) въ порогахъ у мыса Святки близъ села Ивановскаго и 2) въ Кривомъ колѣнѣ выше Новосаратовской колоніи.

б) Поднятый на мачтѣ шаръ указываетъ, что взводные суда и пароходы, приближающіеся къ мысу Святки—въ порогахъ и къ повороту въ Кривомъ колѣнѣ, не имѣютъ ирава переходить линіи, обозначенной столбами и должны выждать спуска шара, не переходя указанной линіи столбовъ. Спускные же суда и гонки, которымъ поднятый шаръ указываетъ о приближеніи къ вышеназваннымъ пунктамъ взводныхъ судовъ, обязаны проходить затруднительныя мѣста, подавая сигналы согласно § 39 временныхъ правилъ для плаванія по внутреннимъ водянымъ путямъ. т. е. паровыя суда даютъ продолжительный свистокъ, а непаровыя ударяютъ въ колоколь или доску.

в) Когда шаръ съ мачты спущенъ, то симъ означается отсутствіе встрѣчныхъ судовъ. Въ этомъ случаѣ проходятъ судовъ, пароходовъ и гонокъ по Кривому колѣну и въ порогахъ р. Невы, близъ села Ивановскаго, свободенъ съ соблюденіемъ упомянутой въ § 39 правилъ для плаванія по внутреннимъ водянымъ путямъ подачи сигналовъ.

1896 г.

69. *Января 10-го. Отношеніе Канцеляріи М. П. С. въ Казанскій Округъ Ш. С. № 228.*—относительно доставленія подробныхъ свѣдѣній о лицахъ, представляемыхъ къ пенсіи.

Въ Департаментѣ Государственнаго Казначейства сосредоточивается громаднѣйшій и драгоцѣннѣйшій матеріалъ по пенсіонной части, правильная группировка и разработка коего въ цѣляхъ статистическихъ затрудняется принятою въ нѣкоторыхъ вѣдомствахъ системою составленія пенсіонныхъ вѣдомостей и недостаткомъ въ нихъ нѣкоторыхъ необходимыхъ свѣдѣній.

Озабочиваясь устраненіемъ упомянутыхъ недостатковъ, Министръ Финансовъ проситъ Господина Министра Путей Сообщенія предложить подвѣдомственнымъ Министерству Путей Сообщенія учреждениямъ доставлять на будущее время, начиная съ 1-го января 1896 г., болѣе подробныя и полныя матрикульныя свѣдѣнія, какъ о самихъ пенсіонерахъ, такъ и о ихъ семействахъ.

Велѣдствіе сего, Канцелярія Министра, по приказанію Его Сіятельства, имѣетъ честь покорнѣйше просить Казанскій Округъ Путей Сообщенія, въ представленіяхъ о назначеніи пенсій, какъ самимъ пенсіонерамъ, такъ и ихъ семействамъ, на будущее время обозначать точныя, основанныя на метрикахъ, формулярахъ, указахъ объ отставкѣ, аттестатахъ и видахъ на жительство, свѣдѣнія о времени рожденія не только самихъ пенсіонеровъ и ихъ семействъ, но также вдовъ и дѣтей, какъ несовершеннолѣтнихъ, такъ и совершеннолѣтнихъ; затѣмъ свѣдѣнія о томъ, женаты-ли выслужившій пенсію или холосты.

70. *Января 12. Предложеніе Департа III. и В. С. Правленію Казанскаго Округа. № 307.*—относительно бесплатной пересылки по почтѣ корреспонденціи съ низшими агентами Округа.

Главное Управленіе почтъ и телеграфовъ, съ которымъ было сдѣлано сношеніе о примѣненіи распоряженія Министра

Внутреннихъ дѣлъ по почтовой части отъ 17 Января 1890 г. относительно порядка пересылки служебной корреспонденціи безъ платежа въсовыхъ денегъ къ низшимъ агентамъ округовъ п. с. при доставленіи ими различныхъ свѣдѣній по почтѣ,—отъ 3-го сего января за № 293 увѣдомило, что означенное распоряженіе Министра Внутреннихъ дѣлъ касается порядка пересылки служебной корреспонденціи лишь командированныхъ отъ правительственныхъ учреждений по дѣламъ службы чиновниковъ, а потому не можетъ быть распространяемо на корреспонденцію вольнонаемныхъ служащихъ и низшихъ, агентовъ, какъ то: дорожныхъ мастеровъ, десятниковъ, наблюдателей водомѣрныхъ постовъ и т. п., тѣмъ болѣе, что журиаломъ Соединенныхъ Департаментовъ Государственной Экономіи и Законовъ отъ 16 апрѣля 1890 г. постановлено, между прочимъ, предоставить Министру Внутреннихъ Дѣлъ приступить къ разработкѣ вопроса объ ограниченіи льготъ по бесплатной пересылкѣ корреспонденціи. Распоряженіе это вызвано слѣдующимъ представленіемъ Правленія Окр. въ Департаментъ Ш. и В. С. отъ 21 Сентября 1895 г. № 8055.

Имѣя въ виду Министерское циркулярное распоряженіе, помѣщенное въ журналѣ М.—на В. Д. по почт.-телеграфной части 1890 г. № 2, Правленіемъ Округа былъ изданъ циркуляръ о порядкѣ доставленія свѣдѣній по почтѣ безъ платежа въсовыхъ денегъ наблюдателями водомѣрныхъ постовъ и др. низшими служебными агентами Округа. Бывшій Начальникъ Нижегородскаго уч. Инженеръ Вѣнскій допесъ Правленію, что согласно этого предписанія имъ была выдана наблюдателю Пучежскаго водомѣрнаго поста Домбску пронумерованная, за шнуромъ и печатью импrial равноснлая книга для посылки казенной корреспонденціи безъ платы въсовыхъ денегъ, о чемъ вмѣстѣ съ тѣмъ отношеніемъ отъ 5 августа за № 258 имъ было сообщено и Начальнику Пучежской почтово-телеграфной конторы съ просьбой о приѣмѣ корреспонденціи на основаніи распоряженія Г. Министра В. Д. пропечатаннаго въ журналѣ М. В. Д. по почт. тел. вѣд. отъ 1890 г. № 2, по на отношеніе это Начальникъ Пучежской почтово-телеграфной конторы сообщилъ, что подлѣ вышесказанное распоряженіе Г. Министра Вн. Д. наблюдатель водомѣрнаго поста не подходитъ.

Будучи заинтересовано въ скорѣйшемъ доставленіи и полученіи свѣдѣній, безусловно необходимыхъ для судоходства, а въ нѣкоторыхъ случаяхъ и обязательныхъ по закону, Правленіе Округа имѣетъ честь покорнѣе просить, не найдеть ли Департаментъ возможнымъ снестись съ Министерствомъ Вн. Д. для разъясненія настоящаго вопроса по примѣненію указаннаго циркуляра Министра Вн. Д. къ низшимъ служебнымъ агентамъ Округа, каковы командированные съ служебной цѣлью: вольнонаемные техники, наблюдатели водомѣрныхъ постовъ, перекатные старшины, багермейстеры землечерпательныхъ работъ и т. п.

71. Января 16-го. (Вѣстн. № 2). Извѣщеніе отъ Департамента Ш. и В. С. — Объ измѣненіяхъ по судоходнымъ и водянымъ сообщеніямъ въ штатѣ Ковенскаго Округа П. С.

Господинъ Министръ Путей Сообщенія, по докладу Департамента Шоссейныхъ и Водяныхъ Сообщеній отъ 22 декабря 1895 г. № 847, изволилъ разрѣшить: ввести въ штатѣ и росписаніи Ковенскаго Округа слѣдующія измѣненія: 1) упразднить, съ 1-го января 1896 г., должность начальника 2-й шоссейной дистанціи Ковенскаго Округа, съ образованіемъ изъ путей, входящихъ въ эту и въ 3-ю шоссейныя дистанціи, одной 2 дистанціи; 2) назначить, съ того же числа, 3-го помощника начальника Гродненскаго отдѣленія того же Округа съ содержаніемъ 1.500 р., разъѣздными 300 р. и канцелярскими 350 р., итого 2.150 р., и 3) утвердить, за означенными измѣненіями, слѣдующее росписаніе 3-хъ участковъ Гродненскаго отдѣленія и 2-й шоссейной дистанціи Ковенскаго Округа.

ГРОДНЕНСКОЕ ОТДѢЛЕНІЕ.

Участки помощниковъ начальника отдѣленія.

1-й участокъ.

Младшій помощникъ инспектора судоходства, онъ же помощникъ начальника отдѣленія въ м. Телеханахъ (каз. кв.).

Главные пути.

Р. Ясольда отъ соединенія съ р. Пиною до Огинскаго канала—32 вер. и Огинскій каналъ съ озерами до р. Щары—50,28 вер., со всѣми находящимися на нихъ сооруженіями.

Второстепенные пути.

Р. Ясольда—135 в. и р. Щара—74 в. отъ истока до Огинскаго канала.

2-й участокъ.

Младшій помощникъ инспектора судоходства, онъ же помощникъ начальника отдѣленія, въ гор. Слонимѣ (каз. кв.).

Главные пути.

Р. Щара отъ Огинскаго канала до впаденія въ р. Нѣманъ—212½ вер. и р. Нѣманъ отъ м. Новаго-Свержня до м. Мосты включительно—229 в., со всѣми сооруженіями.

Второстепенные пути.

Р. Нѣманъ отъ истока до м. Новаго-Свержня 52 вер.

Примѣчаніе. Помощникъ начальника отдѣленія исполняетъ обязанности помощника инспектора судходства въ искусственной части пути, т. е. на р. Шарѣ.

3-й участокъ.

Помощникъ начальника отдѣленія въ г. Вильнѣ.

Главные пути

Р. Нѣманъ отъ м. Мосты до Прусской границы—447 вер. со всѣми сооруженіями.

Второстепенные пути.

Р. Вилія 657 вер., притоки ея: Двиноса и Жеймянка съ притокомъ Мерою и притоки Нѣмана: Мерчанка съ притокомъ Сольчею и Невѣжъ.

Сухопутныя сообщенія.

2 дистанція

(бывшія 2 и 3 дистанціи).

Начальникъ дистанціи въ г. Митавѣ.

1. *Шоссе:* а) *Рижско-Таурогенское*, отъ границы Лифляндской губерніи съ Курляндскою до границы Пруссіи (150,73+45,35)=196,08 в.

б) *Энгельгардсговское*, чрезъ г. Ригу, до границы Курляндской губ. 61,191 в.

в) Отъ Митавы по Либавскому тракту до рѣки Шветъ 3,95 в.

2. *Мостовыя:* а) у Прусской границы (0,35 в.), въ Шавляхъ (0,23 в.) и въ м. Янишкахъ (0,822 в.)=1,302 в.

б) По Таренбергской дамбѣ у г. Рига—0,901 в.

Итого: мостовыхъ 2,203 в., шоссе 261²²¹ в.

3. Почтовыхъ станціонныхъ домовъ два: Нескучинскій и въ м. Таурогенѣ.

4. Дорожныхъ казармъ 19, изъ нихъ 12 каменныхъ и 7 деревянныхъ.

При этомъ измѣняется и нумерація остальныхъ шоссе-ныхъ дистанцій Округа, а именно: 4-й (въ Вилькомирѣ)—въ 3-ю, 5-й (въ Двинскѣ)—въ 4-ю, 6-й (въ Витебскѣ)—въ 5-ю, 7-й (въ Бобруйскѣ)—въ 6-ю, 8-й (въ Слуцкѣ)—въ 7-ю, 9-й (въ Пружанахъ)—въ 8-ю, 10-й (въ Брестъ-Литовскѣ)—въ 9-ю и 11-й (въ Гродно)—въ 10-ю.

72. 30 Января. Собрание узакон. и распоряж. Правит. № 11, ст. 92.—О срокъ представленія въ Государственный Совѣтъ смѣтъ чрезвычайныхъ расходовъ.

Его Императорское Величество воспослѣдовавшее мнѣніе въ Общемъ Собраніи Государственнаго Совѣта, о срокъ представленія въ Государственный Совѣтъ смѣтъ чрезвычайныхъ расходовъ, Высочайше утвердить соизволилъ и повелѣлъ исполнить.

Подписалъ: Предсѣдатель Государственнаго Совѣта *МИХАИЛЬ*.

25 декабря 1895 г.
Выпущено изъ журна-
ловъ Департамента Го-
сударственной Экономіи
19 октября и Общаго
Собрания 4 декабря
1895 года.

МНѢНІЕ ГОСУДАРСТВЕННОГО СОВѢТА.

Государственный Совѣтъ, въ Департа-
ментѣ Государственной Экономіи и въ
Общемъ Собраніи, рассмотрѣвъ представле-
ніе Министерства Финансовъ и Государ-
ственнаго Контроля о срокъ представленія въ Государствен-
ный Совѣтъ смѣтъ чрезвычайныхъ расходовъ, *мнѣніемъ*
положилъ:

Въ измѣненіе и дополненіе подлежащихъ узаконеній постановить:

1) Смѣты чрезвычайныхъ расходовъ по всеѣмъ вѣдомст-
вамъ представляются въ Государственный Совѣтъ не позже
1 ноября предшествующаго смѣтному года и одновременно

съ тѣмъ сообщаются на заключеніе Министерства Финансовъ и Государственнаго Контроля.

2) Министерство Финансовъ и Государственный Контроль замѣчанія свои по означеннымъ смѣтамъ представляютъ въ Государственный Совѣтъ и сообщаютъ подлежащимъ вѣдомствамъ въ теченіе двухъ недѣль со дня полученія смѣтъ;

и 3) объясненія вѣдомствъ на замѣчанія Министерства Финансовъ и Государственнаго Контроля представляются въ Государственный Совѣтъ въ теченіе одной недѣли со дня полученія замѣчаній.

73. Февраля 28-го Приказъ Министра П. С. № 24.— Обь отмѣнѣ дѣйствующихъ правилъ обь испытаніи и освидѣтельствovanіи паровыхъ котловъ и замѣнѣ новыми правилами.

Опытъ примѣненія утвержденныхъ мною 29 марта 1895 года правилъ обь испытаніи и освидѣтствованіи паровыхъ котловъ на частныхъ судахъ, плавающихъ по внутреннимъ водамъ, указалъ на необходимость нѣкоторыхъ измѣненій и дополненій, какъ въ самыхъ правилахъ, такъ равно въ приложенномъ къ симъ правиламъ росписаніи.

Въ виду сего, въ отмѣну дѣйствовавшихъ съ 29-го марта правилъ, утвердивъ временныя правила испытанія и освидѣтствованія котловъ, предлагаю принять оныя къ исполненію и руководству.

ВРЕМЕННЫМЪ ПРАВИЛА

испытанія и освидѣтствованія паровыхъ котловъ.

1. Владѣльцы паровыхъ судовъ, коихъ котлы, согласно правиламъ 30 іюля 1895 года, подлежатъ освидѣтствованію, обязуются съ извѣщеніемъ о семъ заблаговременно обращаться по принадлежности: къ паровымъ техникамъ, помощникамъ инспекторовъ судоходства (завѣдывающимъ судоходными участками), начальникамъ судоходныхъ дистанцій и въ ближайшія управленія начальниковъ работъ по устройству коммерческихъ портовъ, согласно прилагаемому при семъ росписанію.

2. Въ мѣстахъ, гдѣ, согласно прилагаемому росписанію, освидѣтствованіе котловъ производится при посредствѣ

желѣзнодорожныхъ техниковъ, лица, къ коимъ поступили заявленія владѣльцевъ о необходимости освидѣтельствования паровыхъ котловъ, должны немедленно снестись письменно или по телеграфу съ Начальникомъ или Управляющимъ соответственной желѣзной дороги о командированіи техника для пробы и освидѣтельствования означенныхъ котловъ, поименовавъ мѣсто стоянки паровыхъ и количество котловъ, подлежащихъ испытанію, въ порядкѣ по пути слѣдованія техника.

3. Помощники инспекторовъ судоходства (завѣдывающіе судоходными участками) и Начальники судоходныхъ дистанцій, при вызовѣ техниковъ, руководствуются такимъ расчетомъ, чтобы, во избѣжаніе частыхъ разъѣздовъ техниковъ, имъ предъявлялось къ освидѣтельствуванію и пробѣ одновременно нѣсколько котловъ; при этомъ суда, котлы коихъ подлежатъ испытанію, должны быть, по возможности, стягиваемы къ мѣстонахожденію ближайшихъ желѣзнодорожныхъ мастерскихъ.

4. Пароходовладѣльцы обязаны исполнить указанное выше требованіе, дабы отчасти облегчить испытаніе свидѣтельствуемыхъ котловъ и избѣжать промедленія, неминуемаго въ томъ случаѣ, если суда будутъ расположены на большихъ разстояніяхъ другъ отъ друга и вдали отъ желѣзнодорожныхъ мастерскихъ.

5. Ко времени приѣзда командированнаго для испытанія котловъ техника, судоходное начальство обязано озаботиться скорѣйшимъ его доставленіемъ на казенномъ или частномъ пароходѣ къ мѣсту нахождения назначенныхъ къ освидѣтельствуванію котловъ.

6. Управленія поименованныхъ въ прилагаемомъ росписаніи желѣзныхъ дорогъ, по полученіи требованія о командированіи техниковъ, обязуются исполнить это требованіе неотлагательно, причемъ названные техники должны быть снабжены необходимыми для испытанія котловъ инструментами и предметами, а равно денежными средствами (проѣздными, суточными и деньгами на перевозку гидравлическаго пресса); отъ казенныхъ дорогъ изъ общаго аванса, имѣющагося въ распоряженіи Начальника дороги, а отъ частныхъ—

изъ суммы, которая будетъ разрѣшена подлежащимъ Правленіемъ Общества къ отпуску авансомъ на сей предметъ Управляющему дорогою.

7. Техники, командируемые Управленіями желѣзныхъ дорогъ для освидѣтельствванія пароводныхъ котловъ, должны обязательно быть избираемы изъ числа лицъ, получившихъ высшее техническое образованіе и опытныхъ, какъ въ испытаніи котловъ, такъ и въ механическомъ дѣлѣ.

8. Командированный Управленіемъ желѣзной дороги техникъ, или лицо, спеціально для испытанія котловъ назначенное, долженъ освидѣтельствовать и испытать за одну поѣздку все котлы въ данной мѣстности, къ пробѣ предъявленные.

9. Техники при пробѣ и испытаніи котловъ руководствуются изданными на сей предметъ правилами, утвержденными Министерствомъ Финансовъ 30 іюля 1890 года, причемъ котловыя книги слѣдуетъ вести, согласно утвержденной формѣ, съ точнымъ обозначеніемъ всѣхъ найденныхъ въ котлѣ недостатковъ. Почему либо допущенныя отъ сихъ правилъ отступленія должны быть оговариваемы въ шнуровыхъ (котловыхъ) книгахъ, съ подробнымъ объясненіемъ причинъ, вызвавшихъ эти отступленія.

Примѣчаніе 1. Если на пароводѣ, по какой либо причинѣ, не оказалось бы на лицо котловой книги, техникъ обязанъ выдать командиру парохода письменное удостовѣреніе въ произведенномъ испытаніи, изложивъ въ этомъ удостовѣреніи все данныя, подлежащія внесенію въ котловую книгу. О выдачѣ такового свидѣтельства, вмѣсто книги, должно быть упомянуто въ представляемомъ Главной Инспекціи донесеніи объ испытаніи.

Примѣчаніе 2. Котловыя книги или временныя свидѣтельства должны всегда находиться на суднѣ и безотлагательно предъявляться по требованію судоводнаго надзора. Везъ наличности того или другого изъ сихъ документовъ котлы къ дѣйствию не допускаются.

10. Пароводовладѣльцы за пробу и освидѣтельствваніе котловъ, кромѣ случаевъ, указанныхъ § 12, никакихъ денеж-

ныхъ уплатъ не производятъ, но, согласно § 17 правилъ 30 іюля 1890 г., обязаны оказывать содѣйствіе лицу, назначенному для освидѣтельствванія котла, и приготовить котель къ внутреннему освидѣтельствванію заблаговременно, до пріѣзда ревизующаго техника, производя на свой счетъ всѣ необходимыя при этомъ работы.

11. Изготовленіе котла къ внутреннему освидѣтельствванію должно заключаться въ слѣдующемъ:

- а) тонка и всѣ дымовые ходы должны быть очищены отъ золы, пепла и каменной кладки, колосники вынуты;
- б) котель внутри очищенъ отъ накипи и грязи;
- в) одежда котла снаружи снята и самый котель хорошо очищенъ;
- г) контрольные приборы и вся арматура тщательно протерты, очищены отъ грязи и накипи и находятся на мѣстѣ ихъ назначенія въ полной исправности;
- д) всѣ отверстія для чистки котла открыты и котель до пріѣзда ревизующаго техника опорожненъ;
- ж) всѣ прокладки для фланцевъ изготовлены для немедленнаго закрытія котла, а равно все должно быть приготовлено для наполненія котла и производства его испытанія.

12. Если къ сроку, назначенному для испытанія котла, таковой не будетъ приготовленъ къ освидѣтельствванію, согласно вышеизложенному §, и пробу необходимо будетъ отложить, то расходы по вторичной поѣздкѣ техника для освидѣтельствванія котла будутъ возложены на пароходовладѣльца.

13. По освидѣтельствваніи котла техника обязаны вписывать въ шнуровую котловую книгу слѣдующій срокъ, назначаемый для испытанія котла, смотря по дѣйствительному состоянію послѣдняго. Въ указанное упомянутой записью время нахожденный котель долженъ быть вновь освидѣствованъ, хотя бы и ранѣе срока, опредѣленнаго правилами 30 іюля 1890 года.

14. При установкѣ новаго пароваго котла на суднѣ или замѣнѣ стараго котла другимъ, даже бывшимъ въ употребленіи, пароходовладѣльцы должны заранѣе обращаться къ указаннымъ въ § 3-мъ лицамъ, представляя чертежъ, описаніе

котла и его помѣщенія, согласно требованіямъ §§ 19 и 20 правилъ 30 іюля 1890 года. Безъ исполненія этихъ требованій вновь поставленные котлы не могутъ быть допущены къ освидѣтельствуванію, а пароходъ—къ дѣйствию.

15. О произведенныхъ освидѣтельствующихъ и о данныхъ разрѣшеніяхъ на постановку новыхъ котловъ или о замѣнѣ другими, — техники должны своевременно представлять отчеты въ Главную Инспекцію, согласно утвержденнымъ формамъ.

16. Всѣ недоразумѣнія между пароходовладѣльцами и техниками, возникающія по предмету надзора за паровыми котлами, подлежатъ рѣшенію Инспекціи желѣзныхъ дорогъ и Главной Инспекціи шоссеиныхъ и водяныхъ сообщеній.

17. Общій надзоръ за службой паровыхъ котловъ во время плаванія, такъ же, какъ и за своевременностью обязательныхъ внутреннихъ и наружныхъ испытаній и освидѣтельствующихъ котловъ, возлагается на мѣстный судоходный надзоръ въ лицѣ Инспекторовъ судоходства и ихъ Помощниковъ (завѣдывающихъ инспекціонными участками), которые руководятъ дѣйствіями Начальниковъ судоходныхъ дистанцій по вызову техниковъ для испытанія и освидѣтельствующихъ пароходныхъ котловъ.

18. Инспектора судоходства и ихъ Помощники (завѣдывающіе инспекціонными участками) обязаны во время навигаціи лично наблюдать, чтобы пароходные котлы содержались во всѣхъ отношеніяхъ въ порядкѣ, указаннымъ правилами 30 іюля 1890 года, причемъ о замѣченыхъ отступленіяхъ отъ сихъ правилъ должны быть дѣлаемы соответствующія отмѣтки въ котловыхъ книгахъ.

19. Расходы, понесенные Управленіями желѣзныхъ дорогъ на испытаніе пароходныхъ котловъ, должны относиться на особый счетъ: „Расходы по освидѣтельствуванію пароходовъ“. Отчеты и расходные документы, къ сему предмету относящіеся, должны быть ежемѣсячно препровождаемы въ Главную Инспекцію при общемъ счетѣ Управленія, съ подробнымъ подраздѣленіемъ на суточные, разѣздные и др. мелкіе расходы, каковыя будутъ возмѣщаемы Главною Инспекціею изъ подлежащаго источника.

20. Командируемые отъ Управленія желѣзныхъ дорогъ техники должны вести подробный счетъ расходамъ по командировкѣ и представлять отчетъ съ соотвѣтствующими документами въ Управленіе подлежащей желѣзной дороги.

21. Въ расходныхъ документахъ по освидѣтельствуванію и пробѣ паровыхъ котловъ должны быть указаны:

а) предметъ расхода.

б) фамиліи пароводовладѣльцевъ, названія пароводовъ и число находящихся на нихъ котловъ.

22. Путевые и др. мелочные расходы командированныхъ для пробы и освидѣтельствуванія паровыхъ котловъ техниковъ возмѣщаются по дѣйствительной стоимости, причѣмъ размѣръ суточныхъ денегъ опредѣляется въ 3 рубля.

23. Хотя на лицѣ, командируемыхъ для освидѣтельствуванія паровыхъ котловъ, исключительно возлагается надзоръ за таковыми въ предѣлахъ правилъ 30 іюля 1890 года, тѣмъ не менѣе, если означенныя лица усмотрятъ какіе либо недостатки въ корпусѣ и механизмахъ судна, а также неисправности въ противопожарномъ отношеніи, то о таковыхъ вмѣстѣ съ представленіемъ документовъ по освидѣтельствуванію котловъ, они доводятъ до свѣдѣнія Главиаго Инспектора.

74. *Марта 5-го, № 147.*—*Извѣщеніе Депар-та Ш. и В. С.*
—**Объ утвержденіи новаго росписанія судоходныхъ дистанцій въ Казанскомъ Округѣ п. с.**

Съ разрѣшенія Г. Министра Путей Сообщенія, послѣдовавшаго по докладу Департамента Шоссейныхъ и Водяныхъ Сообщеній отъ 5 марта 1896 г. № 147, въ Казанскомъ Округѣ Путей Сообщенія упразднены судоходныя дистанціи въ Городицѣ, Лысковѣ, Алатырѣ, Вольскѣ и Дубовкѣ и, взаменъ ихъ, назначены судоходныя дистанціи во Владиміровкѣ, Козмодемьянскѣ, Вяткѣ, Чердынѣ и Елабугѣ.

Вмѣстѣ съ симъ Его Сіятельство изволилъ утвердить слѣдующее, новое росписаніе судоходныхъ дистанцій Казанскаго Округа Путей Сообщенія.

НИЖЕГОРОДСКОЕ ОТДѢЛЕНІЕ

Ярославскій участокъ.

1 дистанція.

Начальникъ дистанціи въ г. Рыбинскѣ.

Р. Волга отъ верхней границы Рыбинской пристани (дер. Омуть) до г. Романова-Борисоглѣбска включительно, 48 вер. и устье р. Шексны 15 вер.

2 дистанція.

Начальникъ дистанціи въ г. Ярославлѣ.

Р. Волга отъ г. Романова-Борисоглѣбска до Харчевенскаго переката включительно, 94 вер., съ притоками.

3 дистанція.

Начальникъ дистанціи въ г. Костромѣ.

Р. Волга отъ Харчевенскаго переката до Наволокскаго переката исключительно, 107 вер.

4 дистанція.

Начальникъ дистанціи въ г. Кинешмѣ.

Р. Волга отъ Наволокскаго переката до устья р. Немды исключительно, 70 вер.

Нижегородскій участокъ.

1 дистанція.

Начальникъ дистанціи въ г. Юрьевцѣ.

Р. Волга отъ устья р. Немды до с. Городца включительно, 99 вер.

2 дистанція.

Начальникъ дистанціи въ г. Нижнемъ-Новгородѣ.

Р. Волга отъ с. Городца до Безводнаго переката включительно, 89 вер. и устье р. Оки 10 вер.

Васильсурснй участокъ.*1 дистанція.*

Начальникъ дистанціи въ г. Васильсурскѣ.

Р. Волга отъ Безводнаго переката до устья р. Ветлуги 176 вер. и р. Сура съ притоками на всемъ протяженіи.

2 дистанція.

Начальникъ дистанціи въ г. Козмодемьянскѣ.

Р. Волга отъ устья р. Ветлуги до границы Чебоксарскаго уѣзда 50 вер. и р. Ветлуга съ притоками на всемъ протяженіи.

Казанскій участокъ.*1 дистанція.*

Начальникъ дистанціи въ г. Чебоксарахъ.

Р. Волга отъ границы Чебоксарскаго уѣзда до устья р. Свіяги 114 вер., съ притоками на этомъ протяженіи.

2 дистанція.

Начальникъ дистанціи въ г. Казани.

Р. Волга отъ устья р. Свіяги до устья р. Майны 170 вер., р. Свіяга 25 вер. и р. Казанка 7 вер.

САРАТОВСКОЕ ОТДѢЛЕНІЕ.**Самарскій участокъ.***1 дистанція.*

Начальникъ дистанціи въ г. Симбирокѣ.

Р. Волга отъ устья р. Майны до г. Ставрополя 205 вер.

2 дистанція.

Начальникъ дистанціи въ г. Самарѣ.

Р. Волга отъ г. Ставрополя до с. Костичи 188 вер.

3 дистанція.

Начальникъ дистанціи въ г. Сызрани.

Р. Волга отъ с. Костычи до г. Хвалынска 104 вер.

Саратовскій участокъ.*1 дистанція.*

Начальникъ дистанціи въ г. Хвалынскѣ.

Р. Волга отъ г. Хвалынска до с. Балакова 62 вер.

2 дистанція.

Начальникъ дистанціи въ с. Балаковѣ.

Р. Волга отъ с. Балакова до колоніи Екатериненштадтъ
83 вер.

3 дистанція.

Начальникъ дистанціи въ г. Саратовѣ.

Р. Волга отъ колоніи Екатериненштадтъ до колоніи
Яблока 152 вер.

4 дистанція.

Начальникъ дистанціи въ г. Камышинѣ.

Р. Волга отъ колоніи Яблока до Быковыхъ Хуторовъ.

Астраханскій участокъ.*1 дистанція.*

Начальникъ дистанціи въ г. Царицынѣ.

Р. Волга отъ Быковыхъ Хуторовъ до Колоніи Сарепта
146 вер.

2 дистанція.

Начальникъ дистанціи во Владиміровкѣ *).

Р. Волга отъ Колоніи Сарепты до г. Енотаевска 300 вер.

*) Владиміровская дистанція упразднена въ 1897 г. и замѣнена Пензенскою. Прим. рѣд.

3 дистанція.

Начальникъ дистанціи въ г. Астрахани.

Р. Волга отъ г. Енотаевска до Каспійскаго моря (по Бахтемировскому фарватеру) до Зюзинокой розсыпи 288 вер.

ПЕРМСКОЕ ОТДѢЛЕНІЕ.

1 дистанція.

Начальникъ дистанціи въ г. Чердыни.

Р. Вишера отъ истока до впадеиія въ р. Каму 433 вер., съ притоками на этомъ протяженіи.

2 дистанція.

Начальникъ дистанціи въ г. Перми.

Р. Кама отъ устья р. Вишеры до Воткинскаго завода 580 вер.

3 дистанція.

Начальникъ дистанціи въ г. Елабугѣ.

Р. Кама отъ Воткинскаго завода до устья р. Вятки 355 вер.

4 дистанція.

Начальникъ дистанціи въ г. Чистополѣ.

Р. Кама отъ устья р. Вятки до впадеиія въ р. Волгу 200 вер.

5 дистанція.

Начальникъ дистанціи въ г. Уфѣ.

Р. Бѣлая отъ г. Уфы до впадеиія въ р. Каму. 435 вер.

6 дистанція.

Начальникъ дистанціи въ г. Вяткѣ.

Р. Вятка отъ г. Слободскаго до устья р. Пижмы 331 вер., съ притоками на этомъ протяженіи.

7 дистанція.

Начальникъ дистанціи въ г. Мамадынѣ.

Р. Вятка отъ устья р. Пижмы до впаденія въ р. Каму 382 вер., съ притоками на этомъ протяженіи.

75. *Марта 16-го (Вѣстн. № 10). Извѣщеніе Департамента Ш. и В. С.—1) о переводѣ мѣстопробыванія Начальника отдѣленія С.-Петербургскаго Округа П. С. въ Новгородъ и переименованіи самого отдѣленія въ Новгородскій и 2) о наименованіи казенныхъ судовъ и снарядовъ Варшавскаго и Казанскаго Округовъ.*

Съ разрѣшенія Г. Министра Путей Сообщенія, послѣдовавшаго по докладамъ Департамента Шоссейныхъ и Водяныхъ Сообщеній отъ 27 и 28 февраля сего года № 132 и 133, мѣстопробываніе Начальника Опоченскаго отдѣленія С.-Петербургскаго Округа путей сообщенія переведено изъ Опоченскаго посада въ Новгородъ, при чемъ самое отдѣленіе переименовано въ Новгородское.

По докладу Департамента отъ 19 минуваго февраля № 105, Г. Министръ Путей Сообщенія извоилъ приказать: 1) переименовать состоящіе въ вѣдѣніи Варшавскаго Округа путей сообщенія суда вѣдомства путей сообщенія—пароходъ „Инженеръ“ и барказы „Варшавянка“ и „Посылный“, присвоивъ имъ названія: первому „Бугъ“, второму „Пилица“ и третьему „Ново-Александрія“, 2) строящійся на заводѣ „Ланге и сынъ“ пароходъ для верхняго плеса р. Волги въ С.-Петербургскомъ Округѣ путей сообщенія наименовать „Тверь“ и 3) заказаннымъ на заводѣ „Верфь-Копрадъ“, для Кіевскаго и Казанскаго Округовъ путей сообщенія землечерпательницамъ присвоить наименованія, соотвѣтственныя ихъ назначенію: для Кіевскаго Округа путей сообщенія „Днѣпровская 3-я“ и для Казанскаго Округа путей сообщенія—„Волжская 5-я“.

76. *Марта 30-го.* (Вѣст. № 11 и 12). *Извѣщеніе отъ Главной Инспекціи Ш. и В. С.—* 0 томъ, что квитанціи котлового сбора должны всегда находиться на судахъ въ числѣ документовъ, къ котламъ относящихся.

Высочайше утвержденнымъ 14 марта 1894 г. мнѣніемъ Государственнаго Совѣта установленъ въ пользу казны временно на три года сборъ съ паровыхъ котловъ.

Ввиду того, что надзоръ за пароходными котлами, а равно наблюдение за своевременнымъ поступленіемъ указанного сбора, нынѣ поручены Главной Инспекціи шоссейныхъ и водяныхъ сообщений, симъ объявляется Гг. пароходовладельцамъ, что квитанціи, удостоверяющія своевременное внесение котлового сбора, должны всегда находиться на судахъ въ числѣ прочихъ документовъ, къ пароходнымъ котламъ относящихся, и предъявляться по первому требованію, лицамъ судоходнаго надзора и свидѣтельствующимъ котлы техникамъ.

77. *Апрѣля 20-го.* (Вѣст. № 15). *Высочайше утвержденное положеніе Комитета Министровъ.—* Объ измѣненіи и дополненіи Устава Товарищества цѣпнаго (туэрнаго) пароходства по р. Свири, съ измѣненіями и дополненіями.

По выслушаніи записки Министра Путей Сообщенія отъ 20 декабря 1895 г. (по Деп. Шос. Вод. Сообщ.) объ уменьшеніи основнаго капитала Товарищества цѣпнаго (туэрнаго) пароходства по р. Свири на *семдесятъ тысячъ* рублей и объ измѣненіи устава онаго, Комитетъ Министровъ полагалъ: представленіе это утвердить, поднеся исправленный по замѣчаніямъ Комитета Министровъ проектъ измѣненій и дополненій устава названной Компаніи на Высочайшее Его Императорскаго Величества благоусмотрѣніе.

Государь Императоръ на положеніе Комитета Высочайше соизволилъ, а проектъ измѣненій и дополненій устава удостоенъ разсмотрѣнія и утвержденія Его Величества въ С.-Петербургѣ, въ 19 день января 1896 года.

ИЗМѢНЕНІЯ И ДОПОЛНЕНІЯ

Высочайше утвержденного, 30 января 1876 г., устава Товарищества цѣпнаго (туэрнаго) пароходства по рѣнѣ Свири.

§ 21 дополнить примѣчаніемъ слѣдующаго содержания:

§ 21. *Примѣчаніе.* „Съ разрѣшенія Правительства основной капиталъ Товарищества уменьшенъ на 70.000 р., посредствомъ уничтоженія принадлежащихъ Товариществу на 70.000 р. паевъ, и составляетъ 330.000 руб., раздѣленныхъ на 330 паевъ по тысячѣ рублей каждый“.

§§ 26, 27 и 28 изложить слѣдующимъ образомъ:

§ 26. „Купоны не могутъ быть передаваемы отдѣльно отъ паевъ, за исключеніемъ купона за текущій годъ и за предшествовавшее время; въ такихъ случаяхъ не требуется никакихъ передаточныхъ иадписей на купонахъ, или объявленій о передачѣ оныхъ“.

§ 27. „Утратившій по какой либо причинѣ пай долженъ письменно объявить о томъ Правленію съ обозначеніемъ номеровъ утраченныхъ паевъ. Правленіе дѣлаетъ за счетъ его публикацію и по прошествіи шести мѣсяцевъ со дня публикаціи, если не будетъ доставлено никакого свѣдѣнія объ утраченныхъ паяхъ, выдаетъ новые пай, подъ прежними номерами, но безъ купоновъ какъ за текущій годъ, такъ и за истекшее до подачи объявленія объ утратѣ время и съ надписью на новыхъ паяхъ, что они выданы взамѣнъ утраченныхъ“.

§ 28. „Объ утратѣ купоновъ за текущій годъ и за предшествовавшее время Правленіе никакихъ заявленій не принимаетъ и утратившій таковые лишается права на полученіе по онымъ дивиденда. При утратѣ же другихъ купоновъ соблюдаются правила, изложенныя въ § 27 относительно потери паевъ“.

Примѣчанія къ §§ 25 и 63 дополнить слѣдующими словами:

§ 25. *Примѣчаніе.* „со дня полученія Правленіемъ заявленія пайщика о желаніи продать пай. Владѣлецъ паевъ, получившій согласно вышеизложен-

наго, право продажи паевъ стороннимъ лицамъ, пользуется симъ правомъ въ теченіе одного года со дня поданнаго заявленія“.

§ 63. *Примѣчаніе.* „за исключеніемъ тѣхъ случаевъ, когда на выдачу дивиденда по купонамъ наложено судебною властью запрещеніе, или когда предъявленный купонъ окажется однимъ изъ тѣхъ, объ утратѣ которыхъ подано въ Правленіе Товарищества объявленіе, вызвавшее со стороны Правленія дѣйствія, указанные въ § 27 настоящаго устава“.

78 *Апрѣля 26. Собраніе узак. и распоряж. Правит. № 41, ст. 538. Высочайше утвержденное Мнѣніе Государственнаго Совѣта.*—**О передачѣ дамбы при с. Балаковѣ, Николаевского уѣзда, въ завѣдываніе Самарскаго губернскаго земства.**

Его Императорское Величество воспослѣдовавшее миѣніе въ Соединенныхъ Департаментахъ Государственной Экономіи и Законовъ Государственнаго Совѣта о передачѣ дамбы при селѣ Балаковѣ, Николаевского уѣзда, въ завѣдываніе Самарскаго губернскаго земства, Высочайше утвердить соизволилъ и повелѣлъ исполнить.

Подписалъ: Предсѣдатель Государственнаго Совѣта *МИХАИЛЬ*.

МНѢНІЕ ГОСУДАРСТВЕННОГО СОВѢТА.

26 Февраля 1896 года. Государственный Совѣтъ, въ Соединенныхъ Департаментахъ Государственной Экономіи и Законовъ, разсмотрѣвъ представленіе Министерства Путей Сообщенія о передачѣ дамбы при селѣ Балаковѣ, Николаевского уѣзда, въ завѣдываніе Самарскаго губернскаго земства, *мнѣніемъ положилъ:*

Предоставить Министру Путей Сообщенія передать построенную бывшимъ Управленіемъ общественныхъ работъ дамбу при селѣ Балаковѣ, Николаевского уѣзда, Самарской губерніи, въ завѣдываніе мѣстнаго губернскаго земства, безъ пособія отъ казны.

79. *Апрѣля 26-го. Извѣщеніе отъ Департа-та Ш. и В. С.*—**О** присоединеніи нѣкоторыхъ сооружений, входящихъ въ 3-ю шоссе-ную дистанцію Ковенскаго Округа п. с., къ вновь образованному 3-му участку Гродненскаго отдѣленія того же Округа.

Съ разрѣшенія Г. Министра Путей Сообщенія, послѣдовавшаго по докладу Департамента Шоссейныхъ и Водяныхъ Сообщеній отъ 30 минувшаго апрѣля № 296, нѣкоторыя сооружения, входящія нынѣ въ 3-ю шоссе-ную дистанцію Ковенскаго Округа путей сообщенія, а именно: а) наплавной на плотахъ мостъ черезъ р. Нѣманъ въ г. Ковно; б) деревянный домъ и сарай на правомъ берегу р. Нѣманъ въ г. Ковно; в) каменный домъ въ дер. Алексотѣ и г) каменная въ г. Ковно, на правомъ берегу р. Нѣмана, дамба, протяженіемъ 641½ погон. саж., присоединены къ вновь образованному 3-му участку Гродненскаго отдѣленія того же Округа путей сообщенія.

80. *Апрѣля 26. (Вѣст. № 16).*—**О** наименованіи вновь приоб-рѣтенныхъ землечерпательныхъ машинъ и землеотвозныхъ шаландъ.

Г. Министръ Путей Сообщенія, по докладу Комиссіи по устройству коммерческихъ портовъ, опредѣлилъ назвать вновь приобрѣтаемыя для портовъ землечерпательницы именами инженеровъ, извѣстныхъ своими заслугами въ портовомъ дѣлѣ въ Россіи, нынѣ умершихъ или же находящихся въ отставкѣ. При выборѣ же наименованій для землеотвозныхъ шаландъ, пароходовъ и т. п. Г. Министръ призналъ соответственнымъ давать имъ историческія имена поселеній, близъ коихъ этимъ судамъ предстоитъ работать (напр., имена древнихъ колоній, древнерусскихъ поселеній и т. п.).

Согласно сему даны слѣдующія наименованія:

1) землечерпательницѣ для портовъ Азовскаго моря „*Николай Гора*“—по имени перваго главнаго инженера Новороссійскихъ Коммерческихъ портовъ;

2) землечерпательницѣ для устьевъ Днѣпра „*Александръ Головачевъ*“—по имени бывшего Начальника Кіевскаго Округа путей сообщенія;

3) землечерпательницѣ для портовъ сѣвернаго берега Чернаго моря „*Викторъ Августиновичъ*“—по имени инженера, производившаго въ шестидесятыхъ годахъ первыя работы по расширенію Одесскаго порта;

4) землечерпательницѣ Рижскаго порта „*Александръ Беттихеръ*“—по имени бывшего Начальника работъ по устройству Рижскаго порта;

5) землечерпательницѣ для С.-Петербургскаго порта „*Михаилъ Фусбаевскій*“—по имени бывшего инженеръ-строителя С.-Петербургскаго Морскаго канала;

6) землечерпательницѣ Архангельскаго порта „*Гитъ Эйдригевичъ*“—по имени бывшего Начальника Вытегорскаго Округа путей сообщенія, составившаго первыя предположенія по улучшенію Архангельскаго порта;

7) паровымъ шаландамъ, заказаннымъ для Азовскаго моря—„*Пантикалея*“, „*Танаисъ*“ и „*Фанагорія*“,—по именамъ древнегреческихъ колоній въ окрестностяхъ Азовскаго моря; для остальныхъ же шаладъ, пароходовъ и т. п. снярядовъ будутъ выбраны подобныя же, подходящія къ мѣстности работъ, названія.

81. *Мая 29-го. Предложеніе Департамента III. и В. С. № 3556.*—Относительно доношеній Министерству о свободныхъ остаткахъ суммъ на содержаніе личнаго состава и о томъ, почему таковыя образовались.

По приказанію Г. Министра, Департаментъ шоссейныхъ и водяныхъ сообщеній проситъ Правленія округовъ доносить, для доклада Его Сіятельству, о всѣхъ свободныхъ остаткахъ, образующихся отъ суммъ на содержаніе личнаго состава, съ указаніемъ, по какимъ именно причинамъ образовались означенные остатки и съ предположеніями о распредѣленіи ихъ между чинами Округовъ.

82. *Юня 19-го. (Вѣст. № 27). Циркуляръ Департамента Ш и В. С. Правленіяжъ Округовъ.*— **О переходѣ Московско-Брестской ж. д. въ распоряженіе казны.**

По Высочайше утвержденному 12 мая сего года положенію Соединеннаго Присутствія Комитета Министровъ и Департамента Государственной Экономіи Государственнаго Совѣта—Московско-Брестская желѣзная дорога 1 іюля сего года будетъ принята въ распоряженіе казны.

Вслѣдствіе сего всѣ суммы, могущія причитаться Правленію Общества и Управленію этой дороги по расчетамъ, какъ за время до передачи въ распоряженіе Правительства, такъ и за послѣдующее время, согласно просьбѣ Управленія казенныхъ желѣзныхъ дорогъ, надлежитъ вносить, съ 1 іюля сего года, въ Главное Казначейство, въ депозиты сего Управленія, или въ Московское Губернское Казначейство, въ депозиты Начальника Московско-Брестской жел. дороги.

83. *Юня 28-го. (Вѣст. № 25). Извѣщеніе отъ Департамента Ш. и В. С.*—**Объ именованіи судоводныхъ дистанцій Казанскаго Округа по мѣстожительству начальниковъ сихъ дистанцій.**

За Министра Путей Сообщенія, Г. Товарищъ Министра, по докладу Департамента отъ 23 мая 1896 года, № 334, изволилъ разрѣшить именовать официально судоводныя дистанціи Казанскаго Округа путей сообщенія не по нумераціи, какъ это установлено нынѣ, а по мѣсту жительства Начальниковъ сихъ дистанцій.

На этомъ основаніи, судоводныя дистанціи Казанскаго Округа, показанныя въ росписаніи, республикованномъ въ № 13 Вѣстника Министерства Путей Сообщенія за 1896 годъ, должны именоваться:

НИЖЕГОРОДСКОЕ ОТДѢЛЕНІЕ.

Ярославскій участонъ:

1-я дистанція.	Рыбинскою.
2-я „	Ярославскою.
3-я „	Костромскою.
4-я „	Кинешемскою.

Нижегородскій участокъ.

1-я дистанція.	Юрьевецкою.
2-я „	Нижегородскою.

Васильсурскій участокъ:

1-я дистанція.	Васильсурскою.
2-я „	Козьмодемьянскою.

Казанскій участокъ:

1-я дистанція.	Чебоксарскою.
2-я „	Казанскою.

САРАТОВСКОЕ ОТДѢЛЕНІЕ:**Самарскій участокъ:**

1-я дистанція.	Симбирскою.
2-я „	Самарскою.
3-я „	Сызраискою.

Саратовскій участокъ:

1-я дистанція.	Хвалынскою.
2-я „	Валаковскою.
3-я „	Саратовскою.
4-я „	Камышинскою.

Астраханскій участокъ:

1-я дистанція.	Царицынскою.
2-я „	Владиміровскою.
3-я „	Астраханскою.

Пермское отдѣленіе.

1-я дистанція.	Чердынскою.
2-я „	Пермскою.
3-я „	Елабужкою.
4-я „	Чистопольскою.
5-я „	Уфимскою.
6-я „	Вятскою.
7-я „	Мамадышскою.

84. *Июня 24-го. Предложеніе Департамента Ш. и В. С. Правл. Округа № 5244.*—По вопросу о предоставленіи казенныхъ пароходовъ для проѣзда высокопоставленныхъ лицъ.

Однимъ изъ Правленій Округовъ Путей Сообщенія возбуждено ходатайство о разрѣшеніи предоставлять находящіяся въ распоряженіи Округа казенные пароходы для проѣзда высокопоставленныхъ лицъ постороннихъ вѣдомствъ и о покрытіи расходовъ по продовольствію этихъ лицъ во время пути.

Принимая на видъ, что казенные пароходы предназначены только для исполненія служебныхъ обязанностей, Департаментъ признаетъ возможнымъ предоставлять казенные пароходы для поѣздокъ вышеупомянутыхъ лицъ только въ тѣхъ случаяхъ, когда таковыя поѣздки будутъ совпадать одновременно съ служебными маршрутами пароходовъ, и не воспрепятствуютъ исполненію тѣхъ обязанностей, для которыхъ собственно назначены пароходы.

Что же касается расходовъ по продовольствію упомянутыхъ лицъ во время пути, то, въ виду того, что расходы эти не предусмотрѣны никакими законами или правилами по вѣдомству путей сообщенія, Департаментъ признавалъ бы возможнымъ относить ихъ, въ размѣрахъ крайне ограниченныхъ, на предвидѣнные остатки отъ суммъ, ассигнованныхъ на содержаніе личнаго состава и канцелярскіе расходы Округа.

Съ разрѣшенія г. Министра, Департаментъ извѣщаетъ объ изложенномъ Правленія Округовъ для исполненія въ будущемъ.

85. *Июня 29-го. (Вѣст. № 26). Извѣщеніе Департамента Ш. и В. С.—О томъ, что строящейся на заводѣ „Верфь-Конрадъ“ землечерпательницѣ присвоено названіе „Волжская 6-я“.*

По утвержденному Господиномъ Министромъ Путей Сообщенія докладу Департамента Шоссейныхъ и Водяныхъ Сообщеній, отъ 1 сего іюня за № 356, опредѣлено присвоить

строющейся на заводѣ „Верфъ-Конрадъ“ землечерпательницѣ наименованіе „Волжская 6-я“.

86. *Іюня 30-го. Циркуляръ Канцеляріи Министра П. С. Начальникамъ центр. и мѣст. управл. № 6651 — 0* срокахъ доставленія смѣтныхъ росписаній о доходахъ и исчисленій по расходамъ.

Въ видахъ точнаго исполненія Высочайше утвержденнаго 8 іюня 1893 г. мнѣнія Государственнаго Совѣта о срокахъ представленія финансовыхъ смѣтъ Министерствъ и Главныхъ Управленій, Г. Министръ Путей Сообщенія, по докладу Канцеляріи Министра, извоилъ приказать вмѣнить всѣмъ учрежденіямъ Министерства въ обязанность, при составленіи смѣтныхъ росписаній и представленіи оныхъ въ Канцелярію Министра, принять къ точному руководству ниже-слѣдующее:

1) всѣ смѣтныя росписанія объ ожидаемыхъ доходахъ, а равно о расходахъ, исчисленныхъ на основаніи Высочайшихъ повелѣній, Высочайше утвержденныхъ штатовъ и мнѣній Государственнаго Совѣта, а равно и другихъ законоположеній доставлять въ Канцелярію центральнымъ учрежденіямъ къ 15 августа, а мѣстнымъ къ 1 августа;

2) всѣ смѣтныя исчисленія по хозяйственно-операционнымъ расходамъ Департамента Шоссейныхъ и Водяныхъ Сообщеній составлять не позже 10 сентября въ окончательно изготовленномъ и не подлежащемъ никакимъ измѣненіямъ видѣ,

и 3) въ виду незначительной разности между сроками, установленными для представленія въ Государственный Совѣтъ первоначальной и дополнительной смѣтъ (15 октября и 1 ноября), всѣ ожидаемые доходы и предстоящіе на данный смѣтный годъ расходы исчислять по первоначальной смѣтѣ и лишь въ самыхъ исключительныхъ и оправдываемыхъ особою необходимостью случаяхъ составлять послѣ указанныхъ сроковъ (пп. 1 и 2) лишь дополнительные исчисленія по тѣмъ собственно кредитамъ, надобность въ испрошеніи которыхъ не могла быть предвидѣна при составленіи первоначальной

чальной смѣты съ тѣмъ при томъ, чтобы всѣ подобныя до-
полнительныя исчисленія были доставляемы въ Канцелярію
центральныхъ учрежденіями только между 10 и 20 октября;
послѣ каковаго срока никакія исчисленія не должны имѣть
мѣста.

Затѣмъ, въ виду допущеннаго въ 1893 г. нѣкоторыми
центральныхъ и мѣстными учрежденіями Министерства уклон-
ненія отъ исполненія изложеннаго распоряженія Г. Министра,
сообщеннаго онымъ въ циркулярѣ по Министерству отъ 7
іюня 1893 г. № 5403, Его Сіятельство Господинъ Министръ
Путей Сообщенія, по докладу о семъ Канцеляріи Министра,
отъ 28 мая 1895 г. № 638, изволилъ приказать вновь под-
твердить всѣмъ учрежденіямъ Министерства Путей Сообщенія
о точномъ и неуклонномъ исполненіи означеннаго циркуляра,
какое распоряженіе и было объявлено учрежденіямъ Мини-
стерства Канцеляріею Министра 9 іюня 1895 г.

Между тѣмъ, и въ минувшемъ году было допущено нѣ-
которыми центральныхъ и мѣстными учрежденіями Мини-
стерства вторичное уклоненіе отъ изложеннаго распоряженія
Г. Министра.

Въ виду сего и принимая во вниманіе, что всякое за-
медленіе въ доставленіи смѣтныхъ росписаній въ Канцеля-
рію Министра можетъ повлечь за собою несвоевременное пред-
ставленіе въ Государственный Совѣтъ смѣтъ Министерства
Путей Сообщенія, Канцелярія Министра долгомъ считаетъ
вновь просить Гг. начальниковъ центральныхъ и мѣстныхъ
Управленій Министерства Путей Сообщенія сдѣлать завися-
щія распоряженія о точномъ и неуклонномъ исполненіи рас-
поряженія Его Сіятельства, объявленнаго въ отношеніи Кан-
целяріи отъ 9 іюня 1895 г. за № 5732.

87. Іюля 1-го. Извѣщеніе Департамента III. и В. С. № 423. —
О наименованіи землечерпательницъ для Дона и Донца „Донская 1-я“
и „Донская 2-я“, для Оки и Волги „Волжская 31-я“ и „Волжская
32-я“.

По утвержденному Г. Министромъ Путей Сообщенія до-
кладу Департамента Шоссейныхъ и Водяныхъ Сообщеній отъ

1-го іюля с. г. за № 424, землечерпательницамъ, заказаннымъ Любекскому Обществу, назначаемымъ на службу на Дону и Донцѣ, придано наименованіе: „Донская 1-я“ и „Донская 2-я“, землечерпательницы же, заготовленные для Оки и Волги, названы въ отличіе отъ существующихъ уже Волжскихъ сильнаго типа, „Волжская 31-я“ и „Волжская 32-я“.

88. *Іюля 11-го. Предписаніе Департамента III. и В. С. Правл. Округа № 5660.*—**О печатаніи, объявленій о торгахъ, и результатовъ оныхъ въ Торгово-Промышленной газетѣ.**

Образованное по приказанію Его Сіятельства Г. Министра п. с. особое совѣщаніе подъ предсѣдательствомъ Вице-Директора Департамента ж. д. дѣйств. ст. сов. Ястржембскаго, изъ представителей: Департамента ж. д., Управленія казенныхъ ж. д., Департамента ш. и в. с., Управленія по сооруженію Сибирской ж. д., Редакціоннаго Комитета Журнала М-ва п. с. и отъ М-ва Финансовъ, 30 апрѣля с. г. разсмотрѣвъ вопросъ о публикованіи извѣщеній о торгахъ, назначаемыхъ по вѣдомству п. с., а также свѣдѣній о результатахъ этихъ торговъ въ „Торгово-Промышленной газетѣ“ полагало:

1) рекомендовать всѣмъ центральнымъ, а равно и подвѣдомственнымъ имъ учрежденіямъ М-ва п. с. и лицамъ во всѣхъ тѣхъ случаяхъ, когда они помѣщаютъ въ органахъ печати объявленія о вызовахъ на торги, конкуренцію или соисканія, или о продажѣ ненужныхъ матеріаловъ, помѣщать объявленія о семъ и въ „Торгово-Промышленной газетѣ“, имѣя въ виду: а) что газета эта при весьма обширномъ кругѣ читателей можетъ содѣйствовать къ привлеченію на торги, соисканія и состязанія большаго числа лицъ къ обоюдной выгодѣ какъ учреждений, сдающихъ работы и поставки, такъ и лицъ, принимающихъ на себя подряды; б) что объявленія должны быть излагаемы въ возможно сжатомъ видѣ и в) что уплата за ипечатаніе объявленій будетъ взиматься въ размѣрѣ дѣйствительнаго расхода самой редакціи газеты;

2) рекомендовать тѣмъ-же учрежденіямъ и лицамъ во всѣхъ случаяхъ, когда они не усмотрятъ основаній къ сохра-

ненію въ тайнѣ результатовъ торговъ, соисканій или конкуренцій, а равно продажи негодныхъ матеріаловъ, посылать въ редакцію „Торгово-Промышленной газеты“ краткія сообщенія о достигнутыхъ результатахъ, или о томъ, что торгъ, соисканіе или конкуренція несостоялся, изъ каковыхъ сообщений редакція газеты будетъ составлять замѣтки и помѣщать ихъ бесплатно въ газетѣ.

О вышеизложенномъ Департаментъ ш. и в. с. по приказанію Его Сіятельства Г. Министра, увѣдомляетъ для руководства и зависящаго распоряженія.

89. Юля 13-го, (Вѣст. № 28). Извѣщеніе Депар-та Ш. и В. С.—О включеніи р. Согожи, отъ Пошехонья до устья въ районъ завѣдыванія начальника 2-й судов. дистан. Вытегорскаго Окр. п. с.

Г. Министръ Путей Сообщенія, по докладу Департамента Шоссейныхъ и Водяныхъ Сообщеній, отъ 17 минувшаго іюня № 396, изволилъ разрѣшить включить р. Согожу, отъ Пошехонья до впаденія въ р. Шексню въ районъ завѣдыванія начальника 2-й судоходной дистанціи, Кузьминскаго отдѣленія, Вытегорскаго Округа путей сообщенія.

90. Юля 18-го. Собраніе узакон. и распоряж. Правит. № 88, ст. 964. Имянной Высочайшій указъ Правит. Сенату.—Объ отмѣнѣ четверть-процентнаго судоходнаго сбора съ цѣнности грузовъ и товаровъ, отправляемыхъ по воднымъ путямъ Имперіи, поименованнымъ въ п. 3, ст. 87-й Уст. П. С. Св. Зак. т. XII, ч. 1, примѣч. 7 къ сей статьѣ

Въ заботахъ объ облегченіи земледѣльческаго промысла и преуспѣяніи торговли и судоходства Нашею Отечества, въ память пребыванія Нашею на Всероссийской художественно-промышленной Выставкѣ въ Нижнемъ-Новгородѣ, на главномъ сосредоточіи рѣчныхъ сообщений Имперіи, признали Мы, по представленіи Нашею Министра Финансовъ, за благо: отмѣнить съ 22-го сего іюля четверть-процентный судоходный сборъ съ цѣнности грузовъ и товаровъ, отправляемыхъ по воднымъ путямъ Имперіи, поименованнымъ въ п. 3 ст. 87 уст. пут. сообщ., св. зак. т. XII, ч. 1, и примѣчаніи 7-мъ къ сей статьѣ.

91. *Юля 20-го. (Вѣст. № 29). Извѣщеніе Департамента III. и В. С.—О раздѣленіи въ Вышневолоцкомъ Отдѣленіи С. Петербургскаго Округа п. с. техническихъ и инспекціонныхъ участковъ и росписаніи оныхъ.*

На основаніи предоставленнаго Министру Путей Сообщенія, Высочайше утвержденнымъ 20 мая 1875 г. мнѣніемъ Государственнаго Совѣта, права дѣлать измѣненія въ штатахъ и росписаніяхъ Округовъ путей сообщенія, Господинъ Министръ Путей Сообщенія, по докладу Департамента Шоссейныхъ и Водяныхъ Сообщеній отъ 21 іюня сего года № 405, призналъ необходимымъ раздѣлить Вышневолоцкое отдѣленіе С.-Петербургскаго Округа, вмѣсто существующихъ нынѣ четырехъ техническихъ и одного инспекціоннаго участка,—на три техническихъ и два инспекціонныхъ участка и, вслѣдствіе сего, сократитъ одну должность помощника начальника отдѣленія, онъ же младшій помощникъ инспектора судоходства (на Осугскомъ бейшлотѣ) и прибавитъ одну должность младшаго помощника инспектора судоходства (въ г. Твери). Новое росписаніе участковъ Вышневолоцкаго отдѣленія при семь прилагается.

РОСПИСАНІЕ

участковъ Вышневолоцкаго отдѣленія С.-Петербургскаго Округа путей сообщенія

1 участокъ.

Помощникъ начальника отдѣленія, онъ же младшій помощникъ инспектора судоходства—при плотинахъ заводскаго водохранилища близъ гор. Вышняго Волочка (казен. квар.).

Главные пути

Озеро Мстино 12 вер., р. Цна отъ устья до Цнинскаго полушлюза и отъ деревяннаго заводскаго бейшлота до Цнинскаго канала 11 вер., Цнинскій каналъ 1½ вер., Тверецкій каналъ 2½ вер. и р. Тверца отъ Тверецкаго полушлюза до владенія въ р. Волгу 177½ вер.

Второстепенные пути.

Рѣка Цна отъ истока до заводскаго бейшлота 128 вер., р. Шлина отъ озера Шлино до заводскаго резервуара 114 вер., обводный каналъ при Цнинской набережной 160 пог. саж., р. Осуга отъ истока до впаденія въ р. Тверцу 174 вер. и р. Повѣдь отъ истока до впаденія въ р. Осугу 30 вер.

С о о р у ж е н і я .

Мстинскій каменный полушлюзъ съ заплывами, Рудневскій и Ящинскій бейшлоты, каменный и деревянный Цнинскіе бейшлоты съ заплывами, гранитный и деревянный заводскіе бейшлоты, съ заплывами, ледорѣзами и лѣсопроводнымъ каналомъ, Шишковскій водопускъ, гранитныя обдѣлки береговъ по р. Цнѣ, Цнинскому и Тверецкому каналамъ, каменный и деревянный полушлюзы въ Цнинскомъ каналѣ, каменный полушлюзъ въ Тверецкомъ каналѣ, деревянный Шлинскій бейшлотъ, деревянный Осугскій бейшлотъ, Прутенскій шлюзъ, водостѣснительныя сооруженія по р. Тверцѣ, береговыя укрѣпленія на разливахъ вохранилищъ и рѣкъ и бечевыя сооруженія на указанныхъ путяхъ.

2 участокъ.

Помощникъ Начальника отдѣленія, онъ же младшій помощникъ въ Верхневолжскомъ бейшлотѣ (казен. квартира).

Главные пути.

Рѣка Волга отъ истока до Верхневолжскаго бейшлота 110 вер., Озеро Селигеръ, р. Селижаровка 26 вер., р. Волга отъ Верхневолжскаго бейшлота до г. Ржева 147 вер. съ Верхневолжскимъ бейшлотомъ и всѣми сооружеиіями по разливу Верхневолжскаго резервуара.

Второстепенные пути.

Притокъ Волги р. Итомля 80 вер.

3 участокъ.

Помощникъ начальника отдѣленія въ г. Твери.

Главные пути

Рѣка Волга отъ г. Ржева, до г. Твери 168 вер. и отъ г. Твери до предѣловъ Рыбинской пристани 344 вер., всего 512 вер. со всѣми бечевыми и водостѣснительными сооружениями, р. Молога отъ с. Вѣтрино до устья въ р. Волгу 58 вер. съ бечевыми сооружениями.

Второстепенные пути.

Притоки р. Волги, р. Вазуза 105 вер. съ притокомъ р. Гжатыю 99 вер., р. Шоша 12 вер., р. Дубна 29 вер., съ притокомъ р. Сестрою 92 вер.

УЧАСТКИ МЛАДШИХЪ ПОМОЩНИКОВЪ ИНСПЕКТОРА СУДОХОДСТВА.

1 участокъ.

Младшій помощникъ инспектора судоходства въ г. Твери.

Главные пути.

Рѣка Волга отъ Верхневолжскаго бейшлота до г. Ржева 147 вер. и отъ г. Ржева до г. Твери 168 вер. и р. Тверца отъ г. Твери до г. Торжка 81 вер.

Второстепенные пути.

Притоки р. Волги: рр. Итомля 80 вер. и Вазуза 105 вер., съ притокомъ р. Гжатыю 99 вер.

2 участокъ.

Младшій помощникъ инспектора судоходства въ г. Твери.

Главные пути.

Рѣка Волга отъ г. Твери до предѣловъ Рыбинской пристани 344 вер. и р. Молога отъ села Вѣтрино до устья въ р. Волгу 58 вер.

Второстепенные пути.

Притоки р. Волги: Шоша и Дубна съ притокомъ Сестрою.

92. *Августа 18. (Вѣстн. № 33).*—Объ измѣненіи условій содержанія срочнаго почтово-пассажирскаго пароходства по р. Ленѣ.

Его Императорское Величество воспослѣдовавшее мнѣніе въ Общемъ Собраніи Государственнаго Совѣта, объ измѣненіи условій содержанія срочнаго почтово-пассажирскаго пароходства по р. Ленѣ, Высочайше утвердить соизволилъ и повелѣлъ исполнить.

Подписалъ: Предсѣдатель Государственнаго Совѣта *МИХАИЛЬ*.

23 мая 1896 г.

Выписано изъ журналовъ Соединенныхъ Департаментовъ Государственной Экономіи и Законовъ 1 апрѣля и Общаго Собранія 11 мая 1896 г.

МНѢНІЕ ГОСУДАРСТВЕННОГО СОВѢТА.

Государственный Совѣтъ, въ Соединенныхъ Департаментахъ Государственной Экономіи и Законовъ и въ Общемъ Собраніи, рассмотрѣвъ представленіе Министерства Путей Сообщенія объ измѣненіи условій содержанія срочнаго почтово-пассажирскаго пароходства по р. Ленѣ, *мнѣніемъ положилъ:*

I. Предоставить Иркутскому Генераль-Губернатору войти въ соглашеніе съ Нижнеудинскимъ купцомъ Н. Е. Глотовымъ относительно измѣненія на одобренныхъ Государственнымъ Совѣтомъ основаніяхъ заключеннаго съ нимъ договора объ устройствѣ и содержаніи срочнаго почтово-пассажирскаго пароходства по р. Ленѣ, съ тѣмъ: 1) чтобы обязательные рейсы совершались съ навигаціи 1896 г. только между Якутскомъ и Усть-Кутой, съ выдачею предпринимателю и порейсовой платы отъ казны не свыше 50, 737 р. 50 коп. въ теченіе остающихся съ 1896 г. по срокъ договора одиннадцати навигацій, и 2) чтобы погашеніе какъ выданныхъ уже Н. Е. Глотову въ безпроцентную ссуду 30.000 руб., такъ и подлежащихъ выдачѣ 30.000 р. было произведено въ теченіе шестилѣтняго срока, считая со времени выдачи каждой изъ сихъ суммъ, равными частями, съ удержаніемъ этихъ денегъ изъ первыхъ въ каждомъ году платежей порейсовой платы.

II. Предоставить Министру Внутреннихъ Дѣлъ сдѣлать распоряженіе о возстановленіи полнаго комплекта лошадей на почтовыхъ станціяхъ Приленскаго тракта, съ отнесеніемъ

расхода по сему предмету въ текущемъ году на кредитъ, ассигнованный по § 7 дѣйствующей смѣты Главнаго Управленія Почтъ и Телеграфовъ на содержаніе почтовыхъ станцій.

Подлинное мнѣніе подписано въ журналахъ Предсѣдателями и Членами.

93. *Августа 31 (Вѣст. № 35.) Извѣщенія отъ Департамента III. и В. С.—* О томъ: а,) что р. Сула принята въ завѣдываніе Министерства П. С. и б,) что Днѣстровское Отд. Кіевскаго Округа П. С. раздѣлено вмѣсто 2-хъ—на 3 судоходныя дистанціи.

Съ разрѣшенія, за Министра, Господина Товарища Министра Путей Сообщенія, послѣдовавшаго по докладу Департамента Шоссейныхъ и Водяныхъ Сообщеній отъ 23 іюля сего года № 479, р. Сула, притокъ р. Нѣмана, принята въ непосредственное завѣдываніе Министерства Путей Сообщенія, со включеніемъ ея въ 1-ю судоходную дистанцію и 2-й участокъ Гродненскаго отдѣленія Ковенскаго Округа путей сообщенія.

Съ разрѣшенія Господина Управляющаго Министерствомъ Путей Сообщенія, послѣдовавшаго по докладу Департамента Шоссейныхъ и Водяныхъ Сообщеній отъ 8 августа 1896 г. № 528 Днѣстровское отдѣленіе Кіевскаго Округа путей сообщенія, вмѣсто существующихъ нынѣ 2 судоходныхъ дистанцій, раздѣлено на 3 судоходныхъ дистанцій, какъ показано въ прилагаемомъ при семъ росписаніи, при чемъ штатъ Кіевскаго Округа увеличенъ одною должностію начальника судоходной дистанціи.

РОСПИСАНІЕ

судоходныхъ дистанцій Днѣстровскаго отдѣленія Кіевскаго Округа путей сообщенія.

1 дистанція.

Начальникъ дистанціи въ г. Могилевѣ на Днѣстрѣ.

Могилевская пристань и р. Днѣстръ отъ Австрійской границы до г. Сорокъ—260 вер.

2 дистанція.

Начальникъ дистанціи въ Рыбницѣ.

Рыбницкая пристань и р. Днѣстръ отъ г. Сорокъ до впаденія въ нее р. Ягорлыка, на границѣ Подольской губ. съ Херсонскою—210 вер.

3 дистанція.

Начальникъ дистанціи въ Варницахъ.

Варницкая пристань и р. Днѣстръ отъ впаденія въ нее р. Ягорлыка до лимана—337 вер.

94. *Сентября 4-го. Предложеніе Департамента III. и V. С. Правл. Окр. № 7228.* О доставленіи въ главныя управленія всѣхъ свѣдѣній, необходимыхъ для веденія послужныхъ списковъ о лицахъ, опредѣляемыхъ высшими начальствами.

Въ ст. 778 Уст. о сл. по опред. отъ Правит. между прочимъ изображено:

„ О лицахъ въ губернскихъ учрежденіяхъ служащихъ, опредѣленіе коихъ зависитъ отъ Высшаго Начальства, учрежденія сіи должны доставлять въ Министерства и Главныя Управленія всѣ свѣдѣнія, нужныя для веденія полныхъ о тѣхъ лицахъ послужныхъ списковъ, по формѣ и въ сроки, установленныя каждымъ Министерствомъ и Главнымъ Управленіемъ.“

Между тѣмъ на практикѣ обнаруживается, что нѣкоторые изъ представленныхъ Правленіями Округовъ, по разнымъ случаямъ, копіи послужныхъ списковъ лицъ, назначенныхъ на службу въ Округа властью Министра, заключаютъ въ себѣ свѣдѣнія, незанесенныя въ подлинники Департамента по той причинѣ, что таковыхъ свѣдѣній, какъ напримѣръ: о возвращеніи изъ отпусковъ, о вступленіи въ бракъ, о перемѣнахъ въ семейномъ и имущественномъ положеніи и пр. не было доставлено въ свое время.

Вслѣдствіе сего Деп-тъ III. и в. с. проситъ Правленіе о неукосительномъ, на будущее время, исполненіи выше приведеннаго закона.

95. Сентября 7-го. Собрание узак. и распорядж. Правит. № 101., ст. 1112. Высочайше утвержденное мнѣніе Государст. Совѣта.—О принятіи въ вѣдѣніе Кавказскаго Округа п. с. пріюта у Мамисонскаго перевала, на южномъ склонѣ военно-осетинской дороги.

Его Императорское Величество воспослѣдовавшее мнѣніе въ Соединенныхъ Департаментахъ Законовъ и Государственной Экономіи Государственнаго Совѣта, о принятіи въ вѣдѣніе Кавказскаго Округа путей сообщенія пріюта у Мамисонскаго перевала на южномъ склонѣ военно-осетинской дороги, Высочайше утвердить соизволилъ и повелѣлъ исполнить.

Подписаль: Предсѣдатель Государственнаго Совѣта *МИХАИЛЬ*.

МНѢНІЕ ГОСУДАРСТВЕННОГО СОВѢТА.

6 мая 1896 г

Вышювано изъ журна-
ла соединенныхъ Депар-
таментовъ Законовъ и
Государственной Экономіи
2 и 30 марта 1896 г.

Государственный Совѣтъ, въ Соединенныхъ Департаментахъ Законовъ и Государственной Экономіи, разсмотрѣвъ представленіе Министра Путей Сообщенія о принятіи въ вѣдѣніе Кавказскаго Округа путей сообщенія пріюта у Мамисонскаго перевала на южномъ склонѣ военно-осетинской дороги, мнѣніемъ положилъ:

1. Предоставить Министру Путей Сообщенія принять въ вѣдѣніе управленія Кавказскаго Округа путей сообщенія пріютъ, существующій у Мамисонскаго перевала на южномъ склонѣ военно-осетинской дороги.

2. Расходы: а) по найму двухъ сторожей при означенномъ пріютѣ, въ размѣрѣ *трехсотъ шестидесяти* руб. ежегодно и б) по содержанию въ исправности зданій пріюта покрывать изъ суммъ, отпускаемыхъ по смѣтамъ Министерства Путей Сообщенія на ремонтъ шоссеиныхъ дорогъ.

Подлинное мнѣніе подписано въ журналѣ Предсѣдателемъ и Членами.

96. *Сентября 7-го (Вѣст. № 36) Извѣщеніе Департамента П. и В. С. — О переименованіи, въ Варшавскомъ Окр. П. С. должности младшаго помощ. инспектора судоходства въ старшаго — съ содержаніемъ въ 2400 р.*

Съ разрѣшенія Господина Управляющаго Министерствомъ Путей Сообщенія, послѣдовавшаго по докладу Департамента Шоссейныхъ и Водяныхъ Сообщеній отъ 22-го августа 1896 г. № 560, положенная въ Варшавскомъ Округѣ путей сообщенія должность младшаго помощника инспектора судоходства, завѣдующаго инспекціею рр. Вислы и Западнаго Буга, съ содержаніемъ 1.520 руб., разъѣздными 480 руб. и канцелярскими 425 руб., — переименована въ должность старшаго помощника инспектора судоходства, завѣдывающаго тою же инспекціею, съ назначеніемъ по оной содержанія 2.400 р. и разъѣздныхъ и канцелярскихъ денегъ въ прежнемъ размѣрѣ.

97. *Сентября 19-го. Циркуляръ Канцеляріи Министра П. С. Начальникамъ Округовъ № 9026. — О помѣщеніи въ пріютахъ учреждений Императрицы Маріи и ремесленныхъ отдѣленіяхъ дѣтей недостаточныхъ служащихъ вѣдомства П. С. и объ установкѣ кружекъ для сбора пожертвованій на ж. д. станціяхъ, пароходныхъ пристаняхъ и шоссейныхъ заставахъ.*

Московскій Совѣтъ дѣтскихъ пріютовъ вѣдомства учреждений ИМПЕРАТРИЦЫ МАРИИ обратился въ Министерство Путей Сообщеній съ предложеніемъ помѣщать въ подвѣдомственные сему Совѣту пріюты и ремесленные отдѣленія дѣтей недостаточныхъ служащихъ вѣдомства Путей Сообщенія, причемъ просилъ оказать Совѣту поддержку со стороны Министерства въ установкѣ кружекъ для сбора пожертвованій на желѣзнодорожныхъ станціяхъ, пароходныхъ пристаняхъ, шоссейныхъ заставахъ и вообще въ учрежденіяхъ и мѣстахъ, подвѣдомственныхъ Министерству.

Съ признательностью принимая вышеизложенное предложеніе Московскаго Совѣта дѣтскихъ пріютовъ, Министерство Путей Сообщенія, по соглашенію съ представителемъ Москов-

скаго Совѣта, выработало нижеслѣдующее по сему предмету положеніе:

1. Московскій Совѣтъ дѣтскихъ пріютовъ чрезъ свой Комитетъ по сбору пожертвованій будетъ высылать въ тѣ пункты, которые будутъ указаны представителями Министерства Путей Сообщенія, запечатанныя за номерами кружки для станцій, полустанцій жел. дорогъ, пристаней⁴ заставъ и иныхъ мѣстныхъ и центральныхъ учрежденій Министерства.

2. Начальствующимъ лицамъ, по требованію которыхъ высланы кружки, вмѣняется въ обязанность дѣлать распоряженіе чрезъ своихъ агентовъ о выемкѣ изъ кружекъ денегъ не менѣе одного раза въ годъ, составляя для каждой кружки актъ за подписью не менѣе двухъ лицъ и выписывая прописью оказавшееся количество денегъ.

3. Собранныя деньги должны быть сдаваемы немедленно въ мѣстное Казначейство въ депозиты Московскаго Совѣта дѣтскихъ пріютовъ и полученныя квитанціи посылаемы въ Канцелярію Министра Путей Сообщенія, а акты въ Комитетъ для сбора пожертвованій въ г. Москву на имя Предсѣдателя онаго.

4. Въ случаѣ порчи печати кружекъ слѣдуетъ возобновлять ее съ составленіемъ акта, а въ случаѣ пропажи кружекъ, взлома ихъ и т. д. необходимо каждый разъ испрашивать указанія Комитета.

5. Московскій Совѣтъ дѣтскихъ пріютовъ будетъ вести особый счетъ всему сбору, получаемому изъ кружекъ, поставленныхъ въ пунктахъ вѣдомства Путей Сообщенія, присвоивая этому сбору наименованіе неприкосновеннаго фонда Министерства Путей Сообщенія, съ такимъ расчетомъ, чтобы каждые 4.000 рублей составляли капиталъ одной стипендіи, дающей право Министру Путей Сообщенія помѣстить въ пріютскіе интернаты одного ребенка до 14 лѣтъ включительно.

6. По окончаніи общаго пріютскаго курса, Московскій Совѣтъ дѣтскихъ пріютовъ обязывается дать мальчикамъ и дѣвочкамъ ремесленное образованіе, а дѣтей изъ привилегированнаго класса, по особому каждый разъ соглашенію съ Министерствомъ, помѣщать въ особые интернаты: дѣвочекъ

для прохожденія курса въ гимназіяхъ или равныхъ имъ училищахъ, а мальчиковъ—для прохожденія курса въ Коммиссаровскомъ—Техническомъ, Реальномъ, Строгоновскомъ училищахъ или равныхъ имъ.

Сообщая вышеизложенныя положенія для надлежащаго свѣдѣнія и руководства, предлагаю гг. Начальникамъ и Управляющимъ желѣзныхъ дорогъ, Начальникамъ Округовъ и иныхъ мѣстныхъ учреждений Министерства немедленно по полученіи сего сообщить непосредственно отъ себя Московскому Совѣту дѣтскихъ приютовъ о числѣ необходимыхъ кружекъ для сбора пожертвованій, печатей и бланковъ актовъ вскрытія и копию сего сообщенія препроводить Директору Канцеляріи Министра Путей Сообщенія.

98. Сентября 24-го. Циркуляръ Канцеляріи Министра П. С. Правл. Окр. № 7817.—О томъ, что торговыя свидѣтельства могутъ быть представляемы и послѣ торговъ, но обязательно до заключенія договора о подрядѣ или поставкѣ.

Однимъ изъ Округовъ путей сообщенія возбужденъ вопросъ о томъ, могутъ ли быть допускаемы къ участию въ торгахъ на подряды и поставки лица, не имѣющія торговыхъ свидѣтельствъ.

Разсмотрѣвъ касающіеся сего предмета законы, Департаментъ Шоссейныхъ и Водяныхъ Сообщеній находитъ, что:

1) въ числѣ документовъ, представленіе коихъ въ силу 9, 99 и 144 ст. Полож. о каз. подр. и пост. требуется отъ лицъ, желающихъ быть допущенными къ участию въ торгахъ какъ изустныхъ, такъ и производящихся посредствомъ запечатанныхъ объявленій, не указаны торговыя свидѣтельства, а въ силу 123 ст. того же Положенія вопросъ о томъ, имѣетъ ли лицо, желающее вступить съ казною въ договоръ подряда или поставки, надлежащее свидѣтельство, принимается въ соображеніе лишь послѣ торговъ передъ заключеніемъ договора;—слѣдовательно, свидѣтельство это можетъ быть представлено лицомъ, участвующимъ въ торгахъ, и послѣ торговъ;

2) въ силу ст. 214 п. II Уст. о прямыхъ налогахъ (Св. Зак. т. V, изд. 1893 г.), къ числу торговыхъ дѣйствій, для исполненія коихъ требуется установленное на право торговли свидѣтельство, отнесено самое вступленіе въ обязательство съ казною по подрядамъ и поставкамъ, а потому взятіе установленнаго торговаго свидѣтельства обязательно лишь передъ заключеніемъ договора.

На основаніи сего, къ участию въ торгахъ иа подряды и поставки должны быть допускаемы и такія лица, которыя не имѣютъ никакихъ на право торговли свидѣтельствъ. Однако, отъ такихъ лицъ до торговъ слѣдуетъ отбирать, примѣнительно къ ст. 4 Полож. о каз. подр. и пост., подписки въ томъ, что при утвержденіи за ними торгоа ими будутъ представлены установленныя свидѣтельства.

Вышеизложенное Департаментъ Шоссейныхъ и Водяныхъ Сообщеній проситъ Правленія принять къ руководству.

99. *Октября 7-го. Циркуляръ Канцеляріи Министра начальникамъ центральныхъ и мѣстныхъ управл. М-ва П. С. № 9483.*—**О** принятіи къ руководству при заведеніи бухгалтерскихъ книгъ на 1897-й годъ, дополнительныхъ правилъ счетоводства и отчетности распорядительныхъ управленій по спеціальнымъ средствамъ и по общественнымъ, сословнымъ и другимъ капиталамъ, состоящимъ въ депозитахъ этихъ управленій.

Господинъ Управляющій Министерствомъ Путей Сообщенія, по соглашенію съ Государственнымъ Контролеромъ, изволилъ приказать принять къ руководству прилагаемыя при семъ дополнительныя правила счетоводства и отчетности распорядительныхъ управленій по спеціальнымъ средствамъ и по общественнымъ, сословнымъ и другимъ капиталамъ, состоящимъ въ депозитахъ этихъ управленій (съ формою сличительной вѣдомости), съ тѣмъ, чтобы указанныя правила были приняты къ руководству при заведеніи бухгалтерскихъ книгъ на будущій 1897 годъ.

Дополнительныя правила счетоводства и отчетности распорядительныхъ управленийъ по спеціальнымъ средствамъ и по общественнымъ, сословнымъ и другимъ капиталамъ, состоящимъ въ депозитахъ этихъ управленийъ.

1. Для записи оборотовъ спеціальныхъ средствъ, въ третьей части главной книги распорядительныхъ управленийъ (статьи 136 и 137 правилъ счетоводства для нихъ) открываются по каждому спеціальному средству отдѣльные счета, по числу рубрикъ доходовъ и расходовъ, предусмотрѣнныхъ спеціальными сметами.

2. Кромѣ того, въ означенной книгѣ открываются, по каждому спеціальному средству отдѣльно, особые счета: а) для оборотовъ по ссудамъ и позаймствованіямъ, б) для прямыхъ поступленийъ и расходовъ, *не предусмотрѣнныхъ спеціальными сметами*, и в) для кассовыхъ оборотовъ, съ распределеніемъ послѣднихъ на обороты: *по пересылкѣ суммъ между кассами (1), по переводу ихъ черезъ наличный фондъ Государственнаго казначейства (2) и по прочимъ поступленіямъ и расходамъ.*

Примѣчаніе. Перечисленіе въ какой-либо спеціальный источникъ суммъ, поступившихъ за его счетъ непосредственно въ наличный фондъ Государственнаго казначейства, хотя бы и по другой кассѣ, считается прямымъ доходомъ; точно также перечисленіе изъ спеціальныхъ средствъ въ наличный фондъ для выдачи кредитору (а не для обратнаго перечисленія въ то же спеціальное средство по другой кассѣ) считается прямымъ расходомъ.

3. Къ числу прочихъ кассовыхъ оборотовъ относятся исключительно доходы и расходы, подлежащіе возврату, какъ-то: обороты по суммамъ, неподлежаще зачисленнымъ кассовыми учрежденіями въ спеціальныя средства, по неправильному или излишнему отнесенію расхода на счетъ спеціального средства и по возмѣщенію его, по обмѣну наличныхъ денегъ на процентныя бумаги и на оборотъ, по выдачѣ суммъ для временнаго или постояннаго храненія въ учрежденіяхъ Государственнаго банка и въ разныхъ установленіяхъ,

не подчиненныхъ единству кассъ, и по возврату такихъ суммъ и т. п.

Примѣчаніе 1. Расходы на пересылку (страховыя деньги) и переводъ суммъ, а также прибыль и убытокъ, полученные при покупкѣ или продажѣ процентныхъ бумагъ (противъ номинальной стоимости послѣднихъ), причисляются не къ кассовымъ оборотамъ, а къ прямымъ доходамъ и расходамъ.

Примѣчаніе 2. По книгамъ эмеритальныхъ кассъ и и пенсіонныхъ капиталовъ проценты, уплачиваемые при покупкѣ процентныхъ бумагъ по текущему купону, заносятся въ число прямыхъ расходовъ, но въ особый отъ другихъ расходовъ счетъ.

4. Указанные въ предыдущихъ (1—3) статьяхъ отдѣльные счета по рубрикамъ приходовъ и расходовъ могутъ быть открываемы, если это будетъ признано распорядительными управленіями болѣе удобнымъ, не въ главной книгѣ, а во вспомогательныхъ; въ такомъ случаѣ по главной книгѣ обороты каждаго спеціального средства проводятся въ одномъ счетѣ.

Примѣчаніе. Въ тѣхъ случаяхъ, когда въ распоряженіи какого либо учрежденія состоитъ нѣсколько пожертвованныхъ суммъ или капиталовъ, соединенныхъ по спеціальной смѣтѣ въ одну группу (безразлично, носитъ ли она наименованіе отдѣла, параграфа или статьи), упомянутые въ пп. 1—3 счета приходовъ и расходовъ открываются не по каждому пожертвованію въ отдѣльности, а по цѣлой группѣ ихъ.

5. Правила предыдущихъ (1—4) статей примѣняются къ счетоводству какъ по суммамъ спеціальныхъ средствъ, хранящихся въ казначействахъ и кассахъ спеціальныхъ сборщиковъ, такъ и по суммамъ, хранящимся въ учрежденіяхъ Государственнаго банка и въ установленіяхъ, не подлежащихъ единству кассы.

6. Сличительныя (а по Морскому Министерству отчетныя) вѣдомости по спеціальнымъ средствамъ составляются по прилагаемой формѣ, отдѣльно отъ сличительныхъ вѣдомостей по

депозитамъ и партикулярнымъ суммамъ, и заключаютъ въ себѣ: по остаткамъ къ началу и къ концу отчетнаго года лишь общія данныя по каждому специальному средству, а по поступленіямъ и расходамъ—независимо отъ того еще частныя данныя по каждому изъ подраздѣленій, по которымъ открыты отдѣльные счета въ бухгалтерскихъ книгахъ (ст. 1—4).

7. Удостоверенія въ согласіи сличительныхъ вѣдомостей о специальныхъ средствахъ съ книгами казначействъ, установленныя ст. 148 и слѣд. бухгалтерскихъ правилъ, касаются исключительно итоговъ оборотовъ по каждому специальному средству, составляющему отдѣльное подраздѣленіе по специальной смѣтѣ, сличать же со своими книгами частныя данныя по поступленіямъ и расходамъ въ предѣлахъ каждаго специального средства казначейства не обязаны.

8. По оборотамъ суммъ, хранящихся въ учрежденіяхъ Государственнаго банка и въ установленіяхъ, не подлежащихъ единству кассъ, распорядительными управленіями доставляются ревизіоннымъ учрежденіямъ дополнителныя къ сличительнымъ вѣдомости, не позже 20 числа слѣдующаго за отчетнымъ мѣсяца.

9. На тѣхъ же основаніяхъ устанавливается счетоводство и отчетность распорядительныхъ управленій по сословнымъ и общественнымъ капиталамъ, состоящимъ въ распоряженіи правительственныхъ учреждений, а также по всѣмъ вообще капиталамъ, входящимъ нынѣ въ составъ депозитовъ, но не составляющихъ залоговъ и переходящихъ суммъ. При открытіи въ главной книгѣ (IV ч.) счетовъ по доходамъ и расходамъ каждаго капитала принимаются въ руководство утвержденныя установленнымъ порядкомъ смѣты сословныхъ и общественныхъ средствъ, а при отсутствіи смѣтъ—главнѣйшіе виды доходовъ и расходовъ.

Примѣчаніе. Счетоводство по суммамъ губернскихъ земскихъ сборовъ, капиталамъ казачьихъ войскъ и депозитамъ казенныхъ желѣзныхъ дорогъ ведется на существующихъ основаніяхъ.

10. Въ казначействахъ счеты капиталамъ, упомянутымъ въ предыдущей девятой статьѣ, открываются въ книгѣ депозитовъ и партикулярныхъ суммъ, но ведутся не противъ cadaго отдѣльнаго поступления, какъ установлено ст. 267 инструкции казначействамъ для залоговъ и переходящихъ суммъ, а примѣнительно къ порядку, установленному тою же статьею для специальныхъ средствъ.

11. Вѣдомости по оборотамъ означенныхъ капиталовъ составляются и удостовѣряются казначействами по правиламъ, указаннымъ выше въ ст. 6 и 7.

12. Ревизионнымъ учрежденіямъ Государственного Контроля вмѣняется въ обязанность выяснить, по сношеніи съ распорядительными управленіями, по какимъ именно капиталамъ должно быть установлено, на основаніи предыдущихъ (9 и 10) статей, счетоводство, отдѣльное отъ счета залоговъ и переходящихъ суммъ.

100. *Октября 12-го (Вѣст. № 41) Распоряженіе объявленное Прав. Сенату Управляющимъ Министерствомъ П. С. О порядкѣ и условіяхъ перевозки тяжестей и пассажировъ по шоссе въ самодвижущихся экипажахъ.*

Примѣчаніемъ къ 568 ст. устава Путей Сообщенія (Св. Зак. т. XII ч. I, изд. 1893 года) Министру Путей Сообщенія предоставлено издавать, по соглашенію съ Министрами Внутреннихъ Дѣлъ, Финансовъ и Земледѣлія и Государственныхъ Имуществъ, а въ подлежащихъ случаяхъ и съ Военнымъ Министромъ, обязательныя къ исполненію правила о порядкѣ и условіяхъ перевозки тяжестей по шоссевымъ дорогамъ, равно какъ о конструкціи и предѣльной нагрузкѣ употребляемыхъ для такой перевозки общественныхъ экипажей (дилижансовъ), фургоновъ и тому подобныхъ повозокъ.

Примѣнительно къ сему закону Министр. Путей Сообщенія по соглашенію съ Министрами Внутреннихъ Дѣлъ, Финансовъ и Земледѣлія и Государственныхъ Имуществъ, призналъ необходимымъ издать обязательное постановленіе о порядкѣ и условіяхъ перевозки тяжестей и пассажировъ по шоссе вѣдомства путей сообщенія въ самодвижущихся экипажахъ.

О семъ Управляющій Министерствомъ Путей Сообщенія съ представленіемъ вышеозначеннаго постановленія, 11 сентября 1896 г., донесъ Правительствующему Сенату, для опубликованія.

ПОСТАНОВЛЕНІЕ
МИНИСТРА ПУТЕЙ СООБЩЕНІЯ.

11 сентября 1896 г.

№ 7453.

На основаніи примѣчанія къ ст. 568 Устава Путей Сообщенія (Св. Зак. т. XII ч. I, изд. 1893 года) и по соглашенію съ подлежащими вѣдомствами, признано необходимымъ установить нижеслѣдующія обязательныя правила о порядкѣ и условіяхъ перевозки тяжестей и пассажировъ по шоссе вѣдомства путей сообщенія въ самодвижущихся экипажахъ:

1. При прохожденіи по шоссе самодвижущихся экипажей должны соблюдаться все установленныя закономъ правила проѣзда по шоссе *) и относящіяся къ сообщенію по шоссе правительственныя распоряженія, а также все постановленія, которыя впредь будутъ издаваемы относительно движенія по шоссеинымъ дорогамъ.

2. При эксплуатаціи самодвижущихся экипажей скорость ихъ движенія, при встрѣчѣ съ экипажами, запряженными лошадьми, чтобы не пугать лошадей, должна быть уменьшаема до самаго тихаго хода, съ этой же цѣлью самодвижущійся экипажъ при сказанныхъ встрѣчахъ долженъ удаляться по возможности на самый край шоссе.

3. На крутыхъ поворотахъ самодвижущіеся экипажи должны двигаться тихо, а въ закрытой мѣстности, кромѣ того, трубить.

4. Соотвѣтственно съ требованіями общей безопасности, скорость прохожденія самодвижущихся экипажей должна быть уменьшаема: на спускахъ, при встрѣчахъ съ другими экипажами, въ мѣстахъ пересѣченія шоссе съ другими дорогами и по селеніямъ.

*) Уставъ Путей Сообщенія 568-л ст. пункты в, г и д, 570-л ст. пунктъ 1-й.

5. При движеніи по шоссе, на которыхъ существуютъ заставы для взиманія шосейнаго сбора, самодвижушіеся экипажи уплачиваютъ шосейный сборъ въ томъ размѣрѣ; который будетъ установленъ за право проѣзда по шоссе такихъ экипажей.

6. При каждомъ самодвижущемся экипажѣ должно имѣться надлежащее удостовѣреніе, что экипажъ исправенъ во всѣхъ частяхъ и что всѣ части механическаго двигателя находятся въ исправномъ и безопасномъ состояніи.

Примѣчаніе. Для выдачи такихъ удостовѣреній владѣльцамъ самодвижущихся экипажей, предназначенныхъ къ движенію на дорогахъ вѣдомства путей сообщенія, полагается производить освидѣтельствованіе сихъ экипажей тѣмъ же порядкомъ и въ тѣ же сроки, которые установлены для освидѣтельствованія паровыхъ котловъ на пароходахъ, плавающихъ по внутреннимъ водамъ.

7. Желѣзныя шины на ободьяхъ самодвижущихся экипажей должны быть по всей поверхности плоскими, отнюдь не выпуклыми и не вогнутыми и такъ прикрѣплены къ ободьямъ, чтобы гвозди, штифты, винты или заклепки не выступали наружу.

8. Ширина колесныхъ ободьевъ и желѣзныхъ шинъ не должна быть ни въ какомъ случаѣ менѣе 3 $\frac{1}{4}$ дюймовъ при полномъ вѣсѣ экипажа съ нагрузкой отъ 120 до 180 пудовъ и не менѣе 4-хъ дюймовъ при вѣсѣ экипажа съ нагрузкой отъ 180 до 300 пудовъ.

9. Проходъ по шоссе самодвижущихся экипажей вѣсомъ болѣе 300 пудовъ не дозволяется безъ особаго, испрошеннаго заблаговременно, разрѣшенія.

10. Весною, до просушки шосейнаго полотна. проходъ общественныхъ и грузовыхъ самодвижущихся экипажей можетъ быть воспрещаемъ завѣдывающими шоссе, при чемъ точное опредѣленіе времени остановки движенія этихъ экипажей предоставляется ихъ усмотрѣнію, но съ тѣмъ, чтобы, останавливая движеніе, они немедленно доносили о томъ Министерству Путей Сообщенія и мѣстному губернскому начальству, а также безотлагательно озаботились вывѣшиваньемъ по линіи слѣдованія сказанныхъ экипажей объявленій о слѣ-

ланномъ распоряженіи. Если въ упомянутомъ распоряженіи не будетъ указано число дней, на которое пріостановлено движеніе, то тѣмъ же порядкомъ, т. е. при условіи донесенія Министерству и мѣстному губернскому начальству и вывѣшиванія объявленій, должно быть сдѣлано распоряженіе и объ открытіи движенія означенныхъ самодвижущихся экипажей и притомъ заблаговременно, не менѣе какъ за день до открытія движенія.

11. Наблюденіе за исполненіемъ сихъ правилъ возлагается на мѣстную полицію и лицъ, завѣдывающихъ ремонтомъ шоссе; въ случаѣ сомнѣнія въ точномъ соблюденіи правилъ, означенныя лица удостовѣряются въ нарушеніи правилъ и привлекаютъ виновныхъ къ законной отвѣтственности. За причиненную же остановку самодвижущагося экипажа для удостовѣренія вѣса или осмотра шинъ, владѣльцы не имѣютъ права требовать вознагражденія.

12. Министръ Путей Сообщенія оставляетъ за собою право не разрѣшать прохожденія общественныхъ и грузовыхъ самодвижущихся экипажей по отдѣльнымъ шоссе вѣдомства путей сообщенія тамъ, гдѣ, по размѣру общаго движенія на этихъ шоссе и ширинѣ полотна ихъ, означенное прохожденіе можетъ представляться не безопаснымъ для проѣзда конныхъ экипажей.

Примѣчаніе. Настоящія правила вступаютъ въ дѣйствіе по 7 и 8 статьямъ въ полугодовой, а по всѣмъ прочимъ въ мѣсячный срокъ со дня объявленія въ каждой мѣстности.

101. Ноября 20 (Вѣст. № 44.) Извѣщенія отъ Департамента III. и В. С.—О присоединеніи р. Стырь, съ притоками къ Брестъ-Литовскому Отдѣленію Ковенскаго Округа.

Съ разрѣшенія Г. Управляющаго Министерствомъ Путей Сообщенія, послѣдовавшаго по докладу Департамента Посейскихъ и Водяныхъ Сообщеній отъ 12-го октября 1896 г. № 677, рѣка Стырь, входящая въ отдѣльный участокъ рѣки Припяти Ковенскаго Округа путей сообщенія и верхній бас-

сейнъ сей рѣки до с. Бережцы съ притоками Струмень и Турія, входящими также въ означенный участокъ, присоединены къ Брестъ-Литовскому Отдѣленію Ковенскаго Округа.

При этомъ Его Превосходительствомъ утверждено слѣдующее новое росписаніе путей Брестъ-Литовскаго Отдѣленія и отдѣльнаго участка рѣки Припяти.

БРЕСТЪ-ЛИТОВСКОЕ ОТДѢЛЕНІЕ.

Начальникъ Отдѣленія, онъ же инспекторъ работъ и судоходства въ г. Брестъ-Литовскѣ.

Рѣка Пина отъ впаденія въ рѣку Припять 88,97 вер., Днѣпровско-Бугскій каналъ съ водопроводами и озерами 171,035 вер. (въ томъ числѣ канала 76,085 вер., водопроводовъ: Бѣлозерскаго 28 вер. и Орѣховско-Турскаго 67 вер.), рѣка Муховець до впаденія въ Западный Бугъ 83,415 вер., рѣка Западный-Бугъ отъ Австрійской границы до разборчатой плотины у крѣпости Брестъ-Литовскъ включительно 342 вер., рѣка Припять отъ впаденія рѣки Туріи до села Бережцы 164 вер., рѣка Турія 120 вер., рѣка Струмень 115 вер., рѣка Стырь 400 вер., съ притокомъ Иквою 70 верстъ.

Участки помощниковъ начальника отдѣленія.

1 участокъ.

Младшій помощникъ инспектора судоходства, онъ же помощникъ начальника отдѣленія, въ гор. Пинскѣ.

Рѣка Припять отъ впаденія рѣки Туріи до села Бережцы 164 вер., рѣка Турія 120 вер., рѣка Струмень 115 вер., рѣка Стырь 400 вер., съ притокомъ Иквою 70 вер., рѣка Пина отъ впаденія въ р. Припять до начала Днѣпровско-Бугскаго канала 88,97 вер., Пинская покатость канала 39,106 вер., раздѣльный бьефъ Днѣпровско-Бугскаго канала 24,72 вер., Бѣлозерскій, Турскій и Орѣховскій водопроводы съ озерами, со всѣми находящимися на участкѣ сооруженіями.

2 участокъ.

Младшій помощникъ инспектора судоходства, онъ же помощникъ начальника отдѣленія, въ гор. Брестъ-Литовскѣ.

Муховецкая покатость Днѣпровско-Бугскаго канала 12,²⁵⁹ вер., рѣка Муховець отъ начала канала до крѣпости Брестъ-Литовскъ 83,⁴¹⁵ вер., и рѣка Западный-Бугъ отъ Австрійской границы до разборчатой плотины у крѣпости Брестъ-Литовскъ 342 вер., со всѣми сооруже́ніями.

Судоходныя дистанціи.

1 дистанція.

Начальникъ дистанціи въ гор. Пинскѣ.

Пинская пристань, Пинская покатость Днѣпровско-Бугскаго канала 32,¹⁰⁶ вер., рѣка Пина 88,²⁷ вер., рѣка Припять отъ соединенія съ рѣкою Турією до селенія Бережцы 164 вер., съ притоками, Турія 120 вер. и Струмень 115 вер.

2 дистанція.

Начальникъ дистанціи въ гор. Брестъ-Литовскѣ.

Брестъ-Литовская пристань, Муховецкая покатость Днѣпровско-Бугскаго канала 12,²⁵⁹ вер., рѣка Муховець 83,⁴¹⁵ вер., рѣка Западный-Бугъ въ предѣлахъ отдѣленія 342 вер.

3 дистанція.

Начальникъ дистанціи въ городѣ Луцкѣ.

Луцкая пристань и рѣка Стырь 400 вер., съ притокомъ Иквою 70 вер.

Отдѣльный участокъ рѣни Припяти.

Завѣдывающій участкомъ, помощникъ начальника отдѣленія, въ м. Чернобыль.

Рѣка Припять отъ селенія Бережцы до устья 454 вер., съ притоками Горынь 537 вер. и рѣка Случь 216 вер., со всѣми сооруже́ніями и регуляціонными работами у м. Чернобыля, села Берещовъ и у моста Вильно-Ровенской желѣзной дороги.

Мозырская судоходная дистанція.

Начальникъ дистанціи въ городѣ Мозырѣ.

Мозырская пристань и рѣка Припять 454 вер., съ притоками Горынь 537 верстъ и рѣка Случь 246 вер.

102. *Декабря 7-го. (Вѣст. № 49). Распоряженіе объявленное Правит. Сенату.—Объ утвержденіи временныхъ правилъ испытанія и освидѣтельствванія паровыхъ котловъ.*

Управляющій Министерствомъ Путей Сообщенія представилъ въ Правительствующій Сенатъ, для распубликованія, утвержденныя Министромъ Путей Сообщенія 28 февраля 1896 года временныя правила объ испытаніи и освидѣтельствваніи паровыхъ котловъ.

На подлинныхъ Министромъ Путей Сообщенія написано:
„Утверждаю въ измѣненіе правилъ, изданныхъ 29 марта 1895 года, 28 февраля 1896 года“.

ВРЕМЕННЫЯ ПРАВИЛА

испытанія и освидѣтельствванія паровыхъ котловъ.

1. Владѣльцы паровыхъ, коихъ котлы, согласно правиламъ 30 іюля 1890 года, подлежатъ освидѣтельствванію, обязуются съ извѣщеніемъ о семъ заблаговременно обращаться по принадлежности: къ паровымъ техникамъ, помощникамъ инспекторовъ судоходства (завѣдывающимъ судоходными участками), начальникамъ судоходныхъ дистанцій и въ ближайшія управленія начальниковъ работъ по устройству коммерческихъ портовъ, согласно прилагаемому при семъ росписанію.

2. Въ мѣстахъ, гдѣ согласно прилагаемому росписанію освидѣтельствваніе котловъ производится при посредствѣ железнодорожныхъ техниковъ, лица, къ коимъ поступили заявленія владѣльцевъ о необходимости освидѣтельствванія паровыхъ котловъ, должны немедленно съестесъ письменно или по телеграфу съ Начальникомъ или Управляющимъ соотвѣтственной желѣзной дороги о командированіи техника для пробы и освидѣтельствванія означенныхъ котловъ, поименовавъ мѣсто стоянки паровыхъ и количество котловъ, подлежащихъ испытанію, въ порядкѣ по пути слѣдованія техника.

3. Помощники инспекторовъ судоходства (завѣдывающіе судоходными участками) и Начальники судоходныхъ дистан-

РОСПИСАНІЕ

МѢСТЪ зимовокъ паровыхъ судовъ по бассейнамъ рѣкъ, съ указаніемъ лицъ и учреждений, къ коимъ должны быть обращаемы заявленія объ испытаніи паровыхъ котловъ.

НАИМЕНОВАНІЯ.		Мѣстонахожденіе желѣзнодорожныхъ мастерскихъ, Управленій дорогъ и специальныхъ лицъ, къ коимъ имѣютъ обращаться Начальники судоводныхъ дистанцій и другія должностныя лица.				Мѣстонахожденіе должностныхъ лицъ, къ коимъ должны обращаться пароходовладельцы.			
Рѣкъ и каналовъ.	Городовъ, затонъ и портовъ.	Мѣстонахожденіе желѣзнодорожныхъ мастерскихъ.	Наименованіе соответственной дороги.	Адресъ Управленія дорогомъ.	Мѣстонахожденіе пароходныхъ техникумовъ.				
Онега	Архангельскъ				С-Петербургъ.	Главная Инспекція С-Петербурга.			
Сѣверная Двина	На протяженіи означенныхъ рѣкъ.								
Сухона									
Вологда									
Ковжа									
Вытегра									
Свирь	Рыбинскъ								
Онежское озеро									
Шекена									
Приладожскіе каналы и р. Волховъ отъ устья до пороговъ									
Рѣки Тихвинскаго воднаго пути									
Озеро Ильмень съ впадающими рѣками		С-Петербургъ	Николаевская	С-Петербургъ				г. Новгородъ	
Озеро Псковское и Чудское съ впадающими рѣками	Юрьевъ, Псковъ и другіе затоны	Псковъ и Ревель	С-Петербургъ-Варшав.-Балтійская	Петербургъ				г. Псковъ	
Кама	Пермь	Пермь, Березняки	Уральск. Горноз.	Пермь			Казань	г. Пермь	
Бѣлая	Слободской								г. Казань
Волга	Котельничъ					Пароходн. техникумъ			
	Кукарка								
	Уфа	Уфа	Самаро-Златоуст.	Уфа		г. Уфа			
	Тверь	Тверь	Николаевская	Петербургъ		г. Тверь			
	Рыбинскъ	Рыбинскъ	Рыбинск.-Бологов.	Рыбинскъ		г. Рыбинскъ			
	Ярославль					г. Ярославль			
	Кострома	Ярославль	Москов.-Арханг.	Москва		г. Кострома			
	Кинешма					г. Кинешма			
	Юрьевецъ								
	Нижн.-Новгородъ								
	Васильсурскъ и затоны р. Оки отъ устья до Муромъ	Нижн.-Новгородъ	Моск.-Нижегор.	Москва	Ниж.-Новгор.	г. Нижній-Новгородъ Пароходн. техникумъ			
Сура	Козьмодемьянскъ				Казань	г. Казань			
Волга	Чебоксары							Пароходн. техникумъ	
	Казань								
	Самара	Самара	Самаро-Златоуст.	Самара			г. Самара		
	Саратовъ	Саратовъ	Рязань-Уральск.	Саратовъ			г. Саратовъ		
	Царицынъ	Царицынъ	Юго-Восточныя	Воронежъ			г. Царицынъ		
	Астрахань					Астрахань	г. Астрахань		
Волга	Бирючья коса							Пароходн. техникумъ	
Ока	Калуга. Серпух.	Калуга	Сызрано-Вязем.	Калуга				г. Калуга. Нач. суд. дист.	
	Рязань	Рязань	Моск.-Казанская	Москва				Помощ. Инсп. судоход	
	Муромъ	Муромъ	Моск.-Курская	Москва				Рязань	
Москва		Москва	Моск.-Курская	Москва				Нач. суд. дист. Москва	
Донъ	Калачь, Ростовъ	Царицынъ	Юго-Восточныя	Воронежъ				Нач. суд. дист. хут. Калачь	
		Ростовъ	Владикавказская	Ростовъ				г. Ростовъ	
Днѣпръ	Верхнее теченіе съ притоками Березина, Припять, Сожъ	Орша	Моск. Брестск.	Москва			Пом. Инсп. Нач. Судох. Дист.	Помощн. Инспектора судоходства	
	Кіевъ	Жлобинъ	Либаво-Роменск.	Минскъ				г. Могилевъ на Днѣпрѣ	
	Кременчугъ	Гомель	Полѣвскія	Вильно				г. Кіевъ	
	Екатеринославъ	Кіевъ	Юго-Западныя	Кіевъ				г. Кременчугъ	
	Александровскъ	Кременчугъ	Харьково-Никол.	Харьковъ				г. Екатеринославъ	
	Херсонъ	Екатеринославъ	Екатеринославъ	Екатеринославъ				г. Херсонъ	
		Александровскъ	Кур.-Хар.-Азов.	Харьковъ				г. Херсонъ	
		Николаевъ	Харьк.-Николаев.	Харьковъ		г. Черниговъ			
		Брянскъ	Полѣвскія	Вильно		г. Витебскъ			
		Витебскъ	Риго-Орловская	Рига		г. Гродно			
		Ковно	СПБ.-Варшавск.	Петербургъ		г. Варшава			
		Варшава	Варш.-Тересп.	Варшава		г. Тересполь			
		Бендеры	Юго-Западныя	Кіевъ		Нач. работъ Новорос. порта Новороссійскъ			
		Екатеринодаръ	Владикавказск.	Рост. на Дону		Начальникъ судоходн. дист. Николаевъ			
Ю. Бугъ	На всемъ протяженіи	Николаевъ	Харьк.-Николаев.	Харьковъ					
ПОРТЫ.									
	Ревель	Ревель	Балтійская	Петербургъ	Петербургъ	Зав. сооруж. Ревел. порта			
	Нарва	Нарва		Либава		Минскъ	Нач. работъ Либавскаго порта		
	Либава	Либава		Либава		Минскъ	Нач. работъ Виндавскаго порта		
	Виндава	Либава	Либава-Роменск.	Минскъ		Нач. работъ Виндавскаго порта			
	Перновъ	Рига	Риго-Орловск.	Рига	Харьковъ	Завѣд. Перновскимъ портомъ			
	Аренсбургъ	или Помощникъ	Инспект. судоход.	въ Витебскѣ			Произв. работъ Таганрог. порта		
	Таганрогъ	Таганрогъ	Кур.-Хар.-Азов.	Харьковъ			Завѣд. соор. Мариупол. порта		
	Ейскъ		Кур.-Хар.-Азов.				Произв. работъ Бердянскаго порта		
	Мариуполь		Екатеринославъ				Произв. работъ Бердянскаго порта		
	Бердянскъ	Таганрогъ	Кур.-Хар.-Азов.	Харьковъ			Нач. работъ Новороссійскаго порта		
	Геническъ	Севастополь	Кур.-Хар.-Азов.	Харьковъ			Нач. работъ Новороссійскаго порта		
	Новороссійскъ	Новороссійскъ	Владикавказск.	Рост. на Дону			Завѣд. работъ Ялтскаго порта		
	Темрюкъ	Екатеринодаръ						Нач. работъ Феодосійскаго порта	
	Керчь	Екатеринодаръ						Нач. работъ Потійскаго порта	
	Севастополь	Севастополь	Кур.-Хар.-Азов.	Харьковъ			Нач. работъ Батумскаго порта		
	Ялта								г. Астрахань
	Феодосія								Пароходный техникумъ
	Поти	Поти	Закавказская	Тифлисъ					
	Батумъ	Батумъ							
	Баку	Баку		Закавказская	Тифлисъ	Астрахань			
	Петровскъ	Петровскъ	Владикавказская	Рост. на Дону					

РОСПИСАНІЕ

МѢСТЪ зимовокъ паровыхъ судовъ по бассейнамъ рѣкъ, съ указаніемъ лицъ и учреждений, къ коимъ должны быть обра-
щаемы заявленія объ испытаніи паровыхъ котловъ.

НАИМЕНОВАНІЯ.		Мѣстонахожденія желѣзнодорожныхъ мастерскихъ, Управленій дорогъ и специальныхъ лицъ, къ коимъ имѣютъ обращаться Начальники судоходныхъ дистанцій и другія должностныя лица.				Мѣстонахожденіе должностныхъ лицъ, къ коимъ должны обращаться пароходовладельцы.
Рѣкъ и каналовъ.	Городовъ, затоновъ и портовъ.	Мѣстонахожденіе желѣзнодорожныхъ мастерскихъ.	Наименованіе соотвѣтственной дороги.	Адресъ Управленія дорогомъ.	Мѣстонахожденіе пароходныхъ техникумовъ.	
Онега	Архангельскъ	Архангельскъ Начал. раб. по устр. ком. порт.	г. Архангельскъ.
Сѣверная Двина Сухона Вологда Ковжа Вытегра Свирь Онежское озеро	На протяженіи означенныхъ рѣкъ	Вытегра	г. Вологда. Пр. Вознесенская. Пом. Инсп. суд. Ниловицъ. Нач. суд. дист. Рыбинскъ. Нач. суд. дист. Ш.иссельб.б. Нач. суд. дист. Нов. Лад. Нач. 3-го Техн. участ. тпхв. отд. с. Солно.
Шексна	Рыбинскъ	Рыбин.-Бологовъ	Рыбинскъ
Приладожскіе каналы	Ш.иссельбургъ Новая Ладога	Петербургъ	Николаевская	Петербургъ
Рѣки Тихвинскаго воднаго пути Озеро Ильмень съ впадающими рѣками. Озеро Псковское и Чудское съ впадающими рѣками.	г. Новгородъ. г. Псковъ
Кама Вятка	Юрьевъ, Псковъ и другіе затоны Пермь Слободской Котельничъ Кукарки	Псковъ и Ревель Пермь. Березники	С.-Петер. Варшавск. Балтійская Уральск.-Горнозав.	Петербургъ Пермь	г. Пермь.
Бѣлая Волга	Уфа Тверь Рыбинскъ Ярославль Кострома Кинешма Юрьевецъ Нижній-Новгородъ Козьмодемьянскъ Чебоксары Казань Самара Саратовъ Царицынъ Астрахань Бирючья коса	Уфа Тверь Рыбинскъ Ярославль Нижній-Новгородъ	Самаро-Златоустов. Николаевская Рыбин.-Бологовъ Моск.-Архангельск. Москов.-Нижегород.	Уфа Петербургъ Рыбинскъ Москва Москва Казань Нижній-Нов. Казань	г. Уфа. г. Тверь. г. Рыбинскъ. г. Ярославль. г. Кострома. г. Кинешма г. Нижній-Новгород.
Ока	Калуга, Серпуховъ Рязань Муромъ	Калуга Рязань Муромъ Москва Царицынъ Ростовъ	Сызрано-Вяземская. Московско-казанск. Московско-Курская. Московско-Курская. Юго-Восточныя Владикавказская. Москов.-Брестская. Либаво-Роменская. Полтвскія Юго-Западныя. Харьков.-Николаев. Екатерининская. Курско-Харьк.-Азов. Харьков.-Николаев. Полтвскія Рязанско-Орловская. Спб.-Варшавская. Варшава-Тереспол. Юго-Западныя	Калуга Москва Москва Москва Воронежъ Ростовъ Москва Минскъ Вильно Кіевъ Харьковъ Екатеринославъ Харьковъ Харьковъ Вильно Рига С.-Петербургъ Варшава Кіевъ Астрахань Казань Самара Саратовъ Царицынъ Астрахань Калуга Пом. Инспектор. судоход. Рязань. Нач. суд. дист. Москва. Нач. суд. дист. хут. Калачъ. г. Ростовъ. Помощникъ Инспект. судоход. гор. Могилевъ на Днѣпрѣ. г. Кіевъ. г. Кременчугъ. г. Екатеринославъ. г. Херсонъ. г. Черниговъ. г. Витебскъ. г. Гродно. г. Варшава. г. Тирасполь.	
Москва Донъ	Калачъ, Ростовъ	Царицынъ Ростовъ	Юго-Восточныя Владикавказская. Москов.-Брестская. Либаво-Роменская. Полтвскія Юго-Западныя. Харьков.-Николаев. Екатерининская. Курско-Харьк.-Азов. Харьков.-Николаев. Полтвскія Рязанско-Орловская. Спб.-Варшавская. Варшава-Тереспол. Юго-Западныя	Воронежъ Ростовъ Москва Минскъ Вильно Кіевъ Харьковъ Екатеринославъ Харьковъ Харьковъ Вильно Рига С.-Петербургъ Варшава Кіевъ Астрахань Казань Самара Саратовъ Царицынъ Астрахань Калуга Пом. Инспектор. судоход. Рязань. Нач. суд. дист. Москва. Нач. суд. дист. хут. Калачъ. г. Ростовъ. Помощникъ Инспект. судоход. гор. Могилевъ на Днѣпрѣ. г. Кіевъ. г. Кременчугъ. г. Екатеринославъ. г. Херсонъ. г. Черниговъ. г. Витебскъ. г. Гродно. г. Варшава. г. Тирасполь.	
Днѣпръ	Верхнее теченіе съ притоками Березина, Припять, Сожъ Кіевъ Кременчугъ Екатеринославъ Александровскъ Херсонъ	Орша Жлобинъ Гомель Кіевъ Кременчугъ Екатеринославъ Александровскъ Николаевъ Брянскъ Витебскъ Ковно Варшава Бендеры	Орша Жлобинъ Гомель Кіевъ Кременчугъ Екатеринославъ Александровскъ Николаевъ Брянскъ Витебскъ Ковно Варшава Бендеры	Минскъ Вильно Кіевъ Харьковъ Екатеринославъ Харьковъ Харьковъ Вильно Рига С.-Петербургъ Варшава Кіевъ Астрахань Казань Самара Саратовъ Царицынъ Астрахань Калуга Пом. Инспектор. судоход. Рязань. Нач. суд. дист. Москва. Нач. суд. дист. хут. Калачъ. г. Ростовъ. Помощникъ Инспект. судоход. гор. Могилевъ на Днѣпрѣ. г. Кіевъ. г. Кременчугъ. г. Екатеринославъ. г. Херсонъ. г. Черниговъ. г. Витебскъ. г. Гродно. г. Варшава. г. Тирасполь.	
Десна Западная Двина Нѣманъ Днѣстръ	На всемъ протяженіи.	г. Кіевъ. г. Кременчугъ. г. Екатеринославъ. г. Херсонъ. г. Черниговъ. г. Витебскъ. г. Гродно. г. Варшава. г. Тирасполь.
ПОРТЫ.						
	Ревель Нарва Либавъ Виндава Перновъ и Аренсбургъ Николаевъ Таганрогъ, Мариуполь Бердянскъ Новороссійскъ Керчь Севастополь Ялта Феодосія Поти Батумъ Баку	Ревель Нарва Либавъ Николаевъ Таганрогъ Новороссійскъ Севастополь Поти Батумъ	Балтійская Либаво-Роменская Харьк.-Николаевъ Кур.-Харьк.-Азовъ Владикавказская Кур.-Харьк.-Азовъ Закавказская	С.-Петербургъ Минскъ Харьковъ Харьковъ Ростовъ-на-Дону Харьковъ Тифлисъ Рига Рига Рига Рига Баку	

Нач. судоход. дистанцій.

Начальники судоходныхъ дистанцій.

Пом. инсп. Нач. суд. дист.

цій, при вызовѣ техниковъ, руководствуются такимъ расчетомъ, чтобы, во избѣжаніе частыхъ разѣздовъ техниковъ, имъ предъявлялось къ освидѣтельствуванію и пробѣ одновременно нѣсколько котловъ; при этомъ суда, котлы коихъ подлежатъ испытанію, должны быть, по возможности, стягиваемы къ мѣстонахожденію ближайшихъ желѣзнодорожныхъ мастерскихъ.

4. Пароходовладѣльцы обязаны исполнить указанное выше требованіе, дабы отчасти облегчить испытаніе свидѣтельствуемыхъ котловъ и избѣжать промедленія, неминуемаго въ томъ случаѣ, если суда будутъ расположены на большихъ разстояніяхъ другъ отъ друга и вдали отъ желѣзнодорожныхъ мастерскихъ.

5. Ко времени пріѣзда командированнаго для испытанія котловъ техника, судоходное начальство обязано озаботиться скорѣйшимъ его доставленіемъ на казенномъ или частномъ пароходѣ къ мѣсту нахожденія назначенныхъ къ освидѣтельствуванію котловъ.

6. Управленія поименованныхъ въ прилагаемомъ распisanіи желѣзныхъ дорогъ, по полученіи требованія о командированіи техниковъ, обязуются исполнить это требованіе неотлагательно, причемъ названные техники должны быть снабжены необходимыми для испытанія котловъ инструментами и предметами, а равно денежными средствами (пробѣздными, суточными и деньгами на перевозку гидравлическаго пресси) отъ казенныхъ дорогъ изъ общаго аванса, имѣющагося въ распоряженіи Начальника дороги, а отъ частныхъ— изъ суммы, которая будетъ разрѣшена подлежащимъ Правленіемъ Общества къ отпуску авансомъ на сей предметъ Управляющему дорогою.

7. Техники, командируемые Управленіями желѣзныхъ дорогъ для освидѣтельствуванія паровыхъ котловъ, должны обязательно быть избираемы изъ числа лицъ, получившихъ высшее техническое образованіе и опытныхъ, какъ въ испытаніи котловъ, такъ и въ механическомъ дѣлѣ.

8. Командированный Управленіемъ желѣзной дороги техникъ, или лицо, специально для испытанія котловъ назна-

ченное, долженъ освидѣтельствовать и испытать за одну поѣздку всѣ котлы въ данной мѣстности, къ пробѣ предъявленные.

9. Техники при пробѣ и испытаніи котловъ руководствуются изданными на сей предметъ правилами, утвержденными Министерствомъ Финансовъ 30 іюля 1890 года, причемъ котловыя книги слѣдуетъ вести, согласно утвержденной формѣ, съ точнымъ обозначеніемъ всѣхъ найденныхъ въ котлѣ недостатковъ. Почему либо допущенныя отъ сихъ правилъ отступленія должны быть оговариваемы въ шнуровыхъ (котловыхъ) книгахъ, съ подробнымъ объясненіемъ причинъ, вызвавшихъ эти отступленія.

Примѣчаніе 1. Если на пароходѣ, по какой либо причинѣ, не оказалось бы на лицо котловой книги, техникъ обязанъ выдать командиру парохода письменное удостовѣреніе въ произведенномъ испытаніи, изложивъ въ этомъ удостовѣреніи всѣ данныя, подлежащія внесенію въ котловую книгу. О выдачѣ такового свидѣтельства, вмѣсто книги, должно быть упомянуто въ представляемомъ Главной Инспекціи донесеніи объ испытаніи.

Примѣчаніе 2. Котловыя книги или временныя свидѣтельства должны всегда находиться на суднѣ и безотлагательно предъявляться по требованію судоводнаго надзора. Безъ наличности того или другого изъ сихъ документовъ котлы къ дѣйствию не допускаются.

10. Пароходовладѣльцы за пробу и освидѣтельствованіе котловъ, кромѣ случаевъ, указанныхъ § 12, никакихъ денежныхъ уплатъ не производятъ, но согласно § 17 правилъ 30 іюля 1890 г., обязаны оказывать содѣйствіе лицу, назначенному для освидѣтельствованія котла, и приготовить котель къ внутреннему освидѣтельствованію заблаговременно, до пріѣзда ревизующаго техника, производя на свой счетъ всѣ необходимыя при этомъ работы.

11. Приготовленіе котла къ внутреннему освидѣтельствованію должно заключаться въ слѣдующемъ:

а) топка и всѣ дымовыя ходы должны быть очищены отъ золы, пепла и каменной кладки, колосники вынуты;

б) котелъ внутри очищенъ отъ накипи и грязи;

в) обшивка котла снаружи снята и самый котелъ хорошо очищенъ;

г) контрольные приборы и вся арматура тщательно протерты, очищены отъ грязи и накипи и находиться на мѣстѣ ихъ назначенія въ полной исправности;

д) всѣ отверстія для чистки котла открыты и котелъ до приѣзда ревизующаго техника опорожненъ;

е) всѣ прокладки для флянцевъ изготовлены для немедленнаго закрытія котла, а равно все должно быть приготовлено для наполненія котла водою и производства его испытанія.

12. Если къ сроку, назначенному для испытанія котла, таковой не будетъ приготовленъ къ освидѣтельствуванію, согласно вышеизложенному §, и пробу необходимо будетъ отложить, то расходы по вторичной поѣздкѣ техника для освидѣтельствуванія котла будутъ возложены на пароходовладѣльца.

13. По освидѣтельствуваніи котла техники обязаны вписывать въ шнуровую котловую книгу слѣдующій срокъ, назначаемый для испытанія котла, смотря по дѣйствительному состоянію послѣдняго. Въ указанное упомянутой записью время пароходный котелъ долженъ быть вновь освидѣтствованъ, хотя бы и ранѣе срока, онредѣленнаго правилами 30 іюля 1890 года.

14. При установкѣ новаго пароваго котла на суднѣ или замѣнѣ стараго котла другимъ, даже бывшимъ въ употребленіи, пароходовладѣльцы должны заранѣе обращаться къ указаннымъ въ § 1 лицамъ, представляя чертежъ, описаніе котла и его помѣщенія, согласно требованіямъ §§ 19 и 20 правилъ 30 іюля 1890 года. Безъ исполненія этихъ требованій вновь поставленные котлы не могутъ быть допущены къ освидѣтельствуванію, а пароходъ—къ дѣйствию.

15. О произведенныхъ освидѣтельствуваніяхъ и о данныхъ разрѣшеніяхъ на постановку новыхъ котловъ или о замѣнѣ другими, — техники должны своевременно пред-

ставлять отчеты въ Главную Инспекцію, согласно утвержденнымъ формамъ.

16. Всѣ недоразумѣнія между пароходовладѣльцами и техниками, возникающія по предмету надзора за паровыми котлами, подлежатъ рѣшенію Инспекціи желѣзныхъ дорогъ и Главной Инспекціи шоссейныхъ и водяныхъ сообщеній.

17. Общій надзоръ за службой паровыхъ котловъ во время плаванія, такъ же, какъ и за своевременностью обязательныхъ впутреннихъ и наружныхъ испытаній и освидѣтельствовацій котловъ, возлагается на мѣстный судоходный надзоръ въ лицѣ Инспекторовъ судоходства и ихъ Помощниковъ (завѣдывающихъ инспекціонными участками), которые руководятъ дѣйствіями Начальниковъ судоходныхъ дистанцій по вызову техниковъ для испытанія и освидѣтствованія пароводныхъ котловъ.

18. Инспектора судоходства и ихъ Помощники (завѣдывающіе инспекціонными участками) обязаны во время навигаціи лично наблюдать, чтобы пароводные котлы содержались во всѣхъ отношеніяхъ въ порядкѣ, указанномъ правилами 30 іюля 1890 года, причемъ о замѣченныхъ отступленіяхъ отъ сихъ правилъ должны быть дѣлаемы соотвѣтствующія отмѣтки въ котловыхъ книгахъ.

19. Расходы, понесенные Управленіями желѣзныхъ дорогъ на испытаніе пароводныхъ котловъ, должны относиться на особый счетъ: „расходы по освидѣтствованію пароводовъ“. Отчеты и расходные документы, къ сему предмету относящіеся, должны быть ежемѣсячно препровождаемы въ Главную Инспекцію при общемъ счетѣ Управленія, съ подробнымъ подраздѣленіемъ на суточные, разѣздные и др. мелкіе расходы, каковыя будутъ возмѣщаемы Главною Инспекціею изъ подлежащаго источника.

20. Командируемые отъ Управленій желѣзныхъ дорогъ техники должны вести подробный счетъ расходамъ по командировкѣ и представлять отчетъ съ соотвѣтствующими документами въ Управленіе подлежащей желѣзной дороги.

21. Въ расходныхъ документахъ по освидѣтствованію и пробѣ пароводныхъ котловъ должны быть указаны:

а) предметъ расхода,

б) фамиліи пароходовладѣльцевъ, названія пароходовъ и число находящихся на нихъ котловъ.

22. Путевые и другіе мелочные расходы командированныхъ для пробы и освидѣтельствованія пароходныхъ котловъ техниковъ возмѣщаются по дѣйствительной стоимости, причемъ размѣръ суточныхъ денегъ опредѣляется въ 3 рубля.

23. Хотя на лицъ, командируемыхъ для освидѣльствованія пароходныхъ котловъ, исключительно возлагается надзоръ за таковыми въ предѣлахъ правилъ 30 іюля 1890 года, тѣмъ не менѣе, если означенныя лица усмотрятъ какіе либо недостатки въ корпусѣ и механизмахъ судна, а также неисправности въ противопожарномъ отношеніи, то о таковыхъ, вмѣстѣ съ представленіемъ документовъ по освидѣльствованію котловъ, они доводятъ до свѣдѣнія Главнаго Инспектора.

103. *Декабря 12-го. Циркуляръ Канцеляріи Министра П. С. Центр. учрежд. М-ва П. С. № 11428.—Объ измѣненіи сроковъ для представленій къ Высочайшимъ наградамъ за отличія неслужебныя.*

Въ виду Высочайшаго повелѣнія, сообщеннаго Господину Министру Путей Сообщенія Временно Управляющимъ Собственною Его Императорскаго Величества Канцеляріей 3-го декабря 1896 года за № 1.796, о приуроченіи объявленія пожалованія Высочайшихъ наградъ за отличія не служебныя къ опредѣленнымъ срокамъ, Господинъ Министръ Путей Сообщенія изволилъ приказать: установленные циркуляромъ Канцеляріи, отъ 25-го сентября 1892 г. за № 6.357, сроки для внесенія въ Канцелярію Министра представленій о наградахъ за отличія неслужебныя измѣнить, съ тѣмъ, чтобы на будущее время представленія о таковыхъ наградахъ вносились въ Канцелярію: за январьскую треть года—*не позже 15-го февраля*, за майскую треть—*не позже 15-го іюля* и за сентябрьскую треть—*не позже 1-го декабря*.

104, Декабря 12-го. (Вѣст. № 50). Высочайше утвержд. Мнѣніе Государств. Совѣта.—О продленіи срока дѣйствія постановленій о сборѣ съ паровыхъ котловъ.

Его Императорское Величество воспослѣдовавшее мнѣніе въ Общемъ Собраніи Государственного Совѣта, о продленіи срока дѣйствія постановленій о сборѣ съ паровыхъ котловъ, Высочайше утвердить соизволилъ и повелѣлъ исполнить.

Подписалъ: Предсѣдатель Государственного Совѣта *МИХАИЛЬ*

МНѢНІЕ ГОСУДАРСТВЕННОГО СОВѢТА.

25 ноября 1896 г.
Выпущено изъ журна-
ловъ Департамента Го-
сударственной Экономіи
10 октября и Общаго
Обранія 11 ноября
1896 г.

Государственный Совѣтъ, въ Департа-
ментѣ Государственной Экономіи и въ Об-
щемъ Собраніи, рассмотрѣвъ представленіе
Министерства Финансовъ о продленіи срока
дѣйствія постановленій о сборѣ съ паровыхъ
котловъ, *мнѣніемъ положили:*

Дѣйствіе постановленій отд. VII Высочайше утвержден-
наго, 14 марта 1894 г., мнѣнія Государственного Совѣта, о
сборѣ съ паровыхъ котловъ (прил. къ ст. 76 [прим. 2] уст.
пром., Свод. Зак. т. XI, ч. II, по прод. 1895 г.), продолжить
еще на одинъ годъ, т. е. по 1 января 1898 года.

Подлинное мнѣніе подписано въ журналахъ Предсѣдателями и Членами.

1897 г.

105. 1897 г. Января 10-го. Собрание Узаконеній и Распоряженій Правительства. № 4 ст. 46.—Объ утвержденіи правил сплава судовъ и плотовъ по р.р. Жиздрѣ и Рессетѣ.

Министръ Путей Сообщенія 11 ноября 1896 г., представилъ въ Правительствующій Сенатъ, для распубликованія, утвержденныя имъ, на основаніи примѣчанія 2 къ ст. 89 устава путей сообщенія (по прод. 1893 г.), правила сплава судовъ и плотовъ по рѣкамъ Жиздрѣ и Рессетѣ, взамѣнъ распубликованныхъ въ Собраніи узаконеній и распоряженій Правительства отъ 24 февраля 1895 года № 6, ст. 138.

Утверждены Министромъ П. С. 6 Ноября 1896 года.

П Р А В И Л А

СПЛАВА СУДОВЪ И ПЛОТОВЪ ПО Р.Р. ЖИЗДРѢ И РЕССЕТѢ.

§ 1. Всѣ суда и барки отправляются въ путь немедленно по вскрытіи рѣкъ Жиздры и Рессеты отъ льда, съ соблюденіемъ очереди, указанной судоходнымъ начальствомъ.

Сплотка плотовъ на фарватерѣ допускается лишь по проходѣ судовъ и должна быть окончена на 14-ый день по вскрытіи рѣкъ отъ льда.

По прошествіи указаннаго срока сплотка на фарватерѣ воспрещается и всѣ лѣса обязаны пуститься въ путь.

§ 2. Во время слѣдованія судовъ и барокъ, а равно по истеченіи 14-ти дневнаго срока отъ вскрытія рѣкъ отъ льда сплотка плотовъ разрѣшается лишь въ заводахъ и въ такихъ мѣстахъ, гдѣ къ тому позволяетъ ширина рѣки, не стѣсняя свободнаго проплава лѣса.

По окончаніи сплотки въ указанныхъ мѣстахъ плоты могутъ быть отправляемы въ путь немедленно по проходѣ мимо нихъ всей той партіи одного хозяина, которая въ это время плыветъ мимо этого мѣста.

§ 3. О времени вскрытія рѣкъ отъ льда и о началѣ сплава плотовъ прибываются объявленія отъ мѣстнаго судо-

ходнаго надзора въ тѣхъ мѣстахъ, гдѣ это имѣ, по соглашенію оъ мѣстными лѣсопромышленниками, будетъ признано полезнымъ и цѣлесообразнымъ.

§ 4. Плоты, сплавляемые по рѣкамъ Жиздрѣ и Ресетѣ, не могутъ имѣть болѣе 35 сажень длины и ширины болѣе 4 саж. Каждый плотъ долженъ быть снабженъ двумя концами веревки толщиною въ діаметрѣ въ 1 дюймъ и длиною въ 10 сажень и кромѣ того тремя заостренными кольями (пахарями) для удержанія плота, а также должны имѣть два шеста и два рычага для удержанія гона.

Каждая партія лѣса въ составѣ не болѣе, чѣмъ въ 20 плотовъ должна быть снабжена лодкою.

Примѣчаніе. Безусловно запрещается употреблять пахари у застроенныхъ береговъ, вблизи пролегающихъ дорогъ, у переправъ и въ мѣстахъ, гдѣ имѣются какія либо искусственныя сооруженія.

§ 5. Сплачивать и выпускать для сплава на фарватерѣ разрѣшается лѣсъ всякой толщины и породъ, если даннаго объема лѣсъ можетъ дѣйствительно плыть по существующей въ то время водѣ.

§ 6. Если вслѣдствіе чрезмѣрной осадки, недостатка рабочихъ или снастей или неимѣнія косоваго плотъ остановится въ пути, замелѣетъ или инымъ способомъ загородить проходъ слѣдующимъ за нимъ партіямъ лѣса, то таковой распоряженіемъ мѣстнаго судоходнаго надзора при помощи рабочихъ сзади идущихъ плотовъ расплачивается и для освобожденія фарватера бревна онаго подкатываются къ берегу.

Остановленный такимъ образомъ плотъ можетъ быть пущенъ въ ходъ при первой же возможности съ соблюденіемъ однако вышеуказанныхъ ограииченій о сплоткѣ плотовъ на фарватерѣ и съ тѣмъ, чтобы онъ во всякомъ случаѣ не вторгался въ партію плотовъ одного хозяина, въ то время плывущихъ мимо.

§ 7. На каждой косѣ, въ крутомъ поворотѣ, всѣмъ плотамъ обязательно имѣть „косоваго“, т. е. общаго рабочаго, стоящаго на косѣ и имѣющаго канатъ, привязанный одиимъ коицомъ къ врытому въ землю столбу или пахарю, а другимъ

захватывающимъ проходящій плотъ для облегченія ему огибать эту косу.

§ 8. Мѣста, на которыхъ обязательно имѣть косоваго, опредѣляются заранѣе мѣстнымъ судоходнымъ начальствомъ по соглашенію съ заинтересованными лѣсопромышленниками. О такихъ мѣстахъ своевременно доводится до свѣдѣнія лѣсопромышленниковъ указаннымъ въ § 3 порядкомъ.

Примѣчаніе. Каждый лѣсопромышленникъ имѣеть право нанять по вольной цѣнѣ косоваго для пропуска своихъ плотовъ.

§ 9. Плоты должны слѣдовать не сплошною массою, а на разстояніи одинъ отъ другаго не менѣе какъ въ 25 саж. и держаться очереди, установленной настоящими правилами.

Остановка въ пути отдѣльныхъ плотовъ и цѣлыхъ партій допускается только въ тѣхъ пунктахъ рѣки, гдѣ есть свободный проходъ для другихъ плотовъ.

Послѣ остановки плоты могутъ двинуться въ путь, соблюдая указанный въ § 6 порядокъ сплава.

Примѣчаніе. Если чьи либо плоты нанесутъ вредъ судамъ и плотамъ другихъ владѣльцевъ, то по требованію потерпѣвшихъ составляется судоходнымъ надзоромъ надлежащій актъ.

§ 10. При впаденіи рѣки Ресеты въ Жнздру, для устраниенія безпорядковъ при одновременномъ сплавѣ плотовъ изъ обѣихъ рѣкъ, мѣстнымъ судоходнымъ начальствомъ устанавливается очередь, изъ какой рѣки долженъ начаться пропускъ первой партіи плотовъ, и затѣмъ плоты идутъ послѣдовательно изъ каждой рѣки партіями въ 20 плотовъ.

§ 11. При пропускѣ плотовъ черезъ мостъ въ городѣ Козельскѣ число рабочихъ должно быть увеличено вдвое наймомъ особыхъ поденщиковъ, отнюдь не трогая сгонщиковъ заднихъ и переднихъ плотовъ.

§ 12. Остановка плотовъ въ городѣ Козельскѣ для забора рабочими харчей допускается лишь по проходѣ моста на такъ называемомъ монастырскомъ плесѣ. Лѣсопромышленники обязаны безъ промедленія выдавать своимъ сгонщикамъ какъ харчи, такъ и деньги на путевое довольствіе. Для закупки

харчей и получеиія денегъ отъ каждой артели отправляется рядчикъ и одинъ рабочій, остальнымъ же сгонщикамъ отлучаться съ плотовъ воспрещается. По закупкѣ харчей плоты немедленно отправляются въ дальнѣйшій путь.

§ 13. Начальникъ дистанціи свидѣтельствуесть предъявляемыя ему лѣсопромышленниками или ихъ довѣренными накладныя, составляемыя на осиованіи сплавныхъ билетовъ. Вмѣстѣ съ накладными начальнику дистанціи представляются списки рядчиковъ, провожающихъ партію, съ указаніемъ ихъ постоянного мѣстожителства по паспортамъ, которые также должны быть предъявляемы начальнику дистанціи.

Примѣчаніе. Воспрещается нанимать малолѣтнихъ сгоищиковъ.

§ 14. Лѣсопромышленники, ихъ довѣренные, рядчики и рабочіе обязаны подчиниться всѣмъ законнымъ требованіямъ и распоряженіямъ судоходнаго начальства, передаваемымъ, смотря по обстоятельствамъ, или непосредственно, или черезъ береговыхъ сторожей.

Примѣчаніе. Въ случаяхъ не предусмотрѣнныхъ настоящими правилами, всѣ суда и плоты подчиняются общимъ правиламъ судоходства и существующимъ на этотъ предметъ законоположеніямъ.

§ 15. За нарушение настоящихъ правилъ, виновные въ томъ лѣсохозяева, ихъ довѣренные и рядчики подвергаются мѣстнымъ судоходнымъ начальствомъ денежному взысканію, предусмотрѣнному статьею 77 Устава о наказаніяхъ, налагаемыхъ мировыми судьями. При несогласіи виновнаго уплатить слѣдуемый съ него штрафъ судоходное начальство сообщаетъ о происшествіи мѣстной судебной или полицейской власти и до прибытія представителя оной задерживаетъ нарушившую правила партію плотовъ, соблюдая указанный въ § 6 порядокъ.

§ 16. Каждый сопровождающій партію плотовъ лѣсохозяинъ, довѣренный или рядчикъ обязанъ имѣть у себя экземпляръ настоящихъ правилъ.

ВЫСОЧАЙШЕЕ Повелѣніе, предложенное Правительству- ющему Сенату Министромъ Юстиціи.

106. *Января 11-го (Вѣстникъ № 2).* — **Объ установленіи сроковъ для наградъ за отличія неслужебныя.**

Управляющій Собственною Его Императорскаго Величества Канцелярією увѣдомилъ, что Государь Императоръ изволилъ обратить вниманіе на то, что награжденіе за государственную службу приурочено по вѣдомствамъ къ определеннымъ срокамъ, тогда какъ для наградъ за отличія неслужебныя, испрашиваемымъ по третямъ года, не установлено подобныхъ сроковъ.

Вслѣдствіе чего Его Императорскому Величеству благоугодно было повелѣть: 1) чтобы награды, Всемилостивѣйше жалуемыя по третнимъ ходатайствамъ, были объявляемы: въ день Св. Пасхи — по представленіямъ, вносимымъ въ Комитетъ о службѣ чиновъ гражданскаго вѣдомства и о наградахъ за сентябрьскую треть (Прим. 2-е къ ст. 6 кн. VII т. I Св. Зак., изд. 1892 г.); 6-го мая—по ходатайствамъ, подлежащимъ внесенію въ Комитетъ за 3 мѣсяца 1-й трети года, и 6-го декабря—за майскую треть, и 2) чтобы наградныя ходатайства за январьскую треть года, представляемыя въ началѣ мая мѣсяца, были вносимы въ помянутый Комитетъ до 1-го апрѣля.

О таковой Монаршей волѣ Министръ Юстиціи, 11 декабря 1896 г., предложилъ Правительствующему Сенату.

107. *Января 11-го (Вѣстникъ № 2).* *Извѣщеніе отъ Департа III. и В. С.* — **Объ исключеніи Перновскаго порта изъ росписанія Ковенскаго Округа П. С. и упраздненіи положенной по штату сего Округа должности помощника Начальника Отдѣленія.**

На основаніи предоставленнаго Министру Путей Сообщенія, Высочайше утвержденнымъ 20 мая 1875 г. мнѣніемъ Государственнаго Совѣта, права дѣлать измѣненія въ штатахъ и росписаніяхъ округовъ путей сообщенія, Г. Министръ Пу-

тей Сообщенія по докладу Департамента Шоссейныхъ и Водяныхъ Сообщеній, отъ 24 декабря 1896 г. № 831, призналъ необходимымъ: за послѣдовавшимъ, согласно утвержденному Управлявшимъ Министерствомъ Путей Сообщенія журнальному постановленію Коммисіи по устройству коммерческихъ портовъ, отъ 13 сентября 1896 года № 191, образованіемъ въ Перновскомъ портѣ особаго управленія работъ, съ порученіемъ ему и технического надзора по портамъ Аренсбургскому и Гапсальскому,—исключить Перновскій портъ изъ росписанія Ковенскаго округа путей сообщенія и, вмѣстѣ съ тѣмъ, упразднить положенную, по штату сего округа, должность помощника начальника отдѣленія, онъ же младшій помощникъ инспектора судоходства, завѣдывающій симъ портомъ.

108. *Января 14-го Собрание Узаконеній и Распоряженій Правительства № 5 ст. 48.*—Объ учрежденіи особой Коммисіи подъ предсѣдательствомъ ЕГО ВЫСОЧЕСТВА Принца Александра Петровича Ольденбургскаго для предупрежденія занесенія чумной заразы и борьбы съ нею, въ случаѣ появленія ея въ ИМПЕРІИ.

УКАЗЪ ПРАВИТЕЛЬСТВУЮЩЕМУ СЕНАТУ.

Въ видахъ предупрежденія занесенія въ Наши предѣлы чумной заразы и борьбы съ нею, въ случаѣ появленія ея въ Имперіи, признавъ необходимымъ учредить особую, на одобренныхъ Нами основаніяхъ, Коммисію, Всемилоствѣйше повелѣваемъ Его Высочеству Принцу Александру Петровичу Ольденбургскому быть предсѣдателемъ сей Коммисіи.

Правительствующій Сенатъ не оставитъ учинить къ исполненію сего надлежащія распоряженія.

На подлинномъ Собственною Его Императорскаго Величества рукою подписано:

НИКОЛАЙ.

109. *Января 16-го (Вѣстникъ № 5). Циркуляръ Департаментъ III. и В. С. Правленіямъ Округовъ № 452.*—По поводу составленія актовъ о нарушеніи правилъ плаванія.

По имѣющимся въ Департаментѣ Шоссейныхъ и Водяныхъ Сообщеній свѣдѣніямъ, инспектора судоходства, ихъ помощники и начальники судоходныхъ дистанцій, на которыхъ возложенъ надзоръ за судоходствомъ на внутреннихъ водяныхъ путяхъ, составляя акты о нарушеніи правилъ плаванія, при столкновеніи и крушеніи судовъ, передаютъ иногда упомянутые акты подлежащей судебной власти, для привлеченія виновныхъ къ отвѣтственности, не тотчасъ по составленіи таковыхъ, а спустя продолжительное время, въ одномъ случаѣ даже черезъ годъ.

Такимъ образомъ вызываются справедливыя жалобы и нареканія со стороны потерпѣвшихъ лицъ. Независимо сего нарушаются и статьи 1230—1233 Уст. уголовн. судопр. На основаніи этихъ статей: по нарушеніямъ Устава путей сообщенія, подвергающимъ одному лишь денежному взысканію, обвиняемымъ извозчикамъ, гуртовщикамъ, судохозяевамъ, прикащикамъ, казеннымъ комиссіонерамъ, судорабочимъ и вообще проѣзжающимъ предоставляется внести слѣдующее съ нихъ взысканіе мѣстамъ и лицамъ, на обязанности коихъ лежитъ охраненіе путей сообщенія, или дать подписку объ уплатѣ взысканія въ мѣстѣ постояннаго ихъ жительства, или же въ томъ мѣстѣ, гдѣ судно или плотъ должны будутъ разгружаться (ст. 1230).

Если въ уплатѣ взысканія, слѣдующаго по Уставу путей сообщенія, дана была подписка, то оно производится черезъ полицію въ мѣстѣ постояннаго жительства обвиняемаго, или въ конечномъ мѣстѣ плаванія судна (ст. 1231).

При несогласіи обвиняемаго въ нарушеніи Устава путей сообщенія уплатить слѣдующее съ него взысканіе, а также когда онъ подлежитъ личному наказанію, начальникъ дистанціи или другое должностное лицо сообщаетъ о происшествіи мѣстному мировому судѣ, который для разбирательства дѣла обязанъ прибыть на мѣсто происшествія (ст. 1232).

Въ случаяхъ, означенныхъ въ предшедшей (1232) ста-

тъ, мировой судья приступаетъ къ разбирательству дѣла безъ малѣйшаго замедленія и не долженъ, безъ особенной надобности, задерживать обвиняемыхъ далѣе шести часовъ на мѣстѣ происшествія (1233).

Такимъ образомъ, требованіе означенныхъ статей закона о прибытіи судебной власти для разбирательства дѣла на мѣстѣ происшествія оказывается неисполнимымъ при той медленности, съ которою направляются въ судебныя инстанціи акты о совершенныхъ нарушеніяхъ.

Въ виду сего и во избѣжаніе повторенія подобныхъ случаевъ, Департаментъ Шоссейныхъ и Водяныхъ Сообщеній, по приказанію Его Сіятельства Господина Министра Путей Сообщенія, предлагаетъ Правленіямъ Округовъ разъяснить подвѣдомственнымъ чинамъ, дабы сіи послѣдніе, въ случаѣ составленія акта, касающагося какимъ бы то ни было образомъ нарушенія правилъ для плаванія и влекущаго за собою привлеченіе виновнаго къ судебной отвѣтственности, въ совершенной точности руководствовались вышеприведенными статьями Устава Уголовнаго Судопроизводства и §§ 26 и 27 Инструкціи для инспекторовъ судоходства и ихъ помощниковъ (Сборн. Прав. распор. по Управленію Шоссейныхъ и Водяныхъ Сообщеній ст. 358) и передавали составленный актъ подлежащей судебной власти въ самый день его составленія.

110. Января 17-го. Собраніе Узаконеній и Распоряженій Правительства № 6 ст. 65.—Объ утвержденіи главныхъ основаній дѣйствій Особой, учрежденной подъ предсѣдательствомъ ЕГО ВЫСОЧЕСТВА Принца Александра Петровича Ольденбургскаго, Комиссіи о мѣрахъ предупрежденія и борьбы съ чумною заразою.

Госудагъ Императоръ Высочайше утвердить соизволилъ нижеслѣдующія главныя основанія дѣйствій Особой, утвержденной подъ предсѣдательствомъ Его Высочества Принца Александра Петровича Ольденбургскаго, Комиссіи о мѣрахъ предупрежденія и борьбы съ чумною заразою:

1) Членами Коммисіи назначаются Министры: Иностранныхъ дѣлъ, Внутреннихъ Дѣлъ, Военный, Финансовъ, Юстиціи, Путей Сообщенія, Государственный Контролеръ, Управляющій Морскимъ Министерствомъ, коимъ разрѣшается въ случаяхъ надобности замѣнять себя своими представителями.

2) Предсѣдателю Коммисіи предоставляется приглашать въ засѣданія Коммисіи въ качествѣ совѣщательныхъ членовъ всѣхъ тѣхъ лицъ, участіе коихъ будетъ имъ признано полезнымъ.

3) Управляющимъ дѣлами Коммисіи назначается Камергеръ Двора Его Величества, Дѣйствительный Статскій Совѣтникъ Саломонъ.

4) Въ составъ Канцеляріи Коммисіи предоставляется приглашать чиновъ гражданскаго и военнаго вѣдомства съ сохраненіемъ ими занимаемыхъ должностей и содержанія и съ освобожденіемъ въ случаѣ надобности по соглашенію съ начальствомъ сихъ лицъ отъ другихъ занятій.

5) На обязанности Коммисіи возлагается опредѣленіе мѣръ, кои должны быть приняты для предупрежденія занесенія чумной заразы въ предѣлы Имперіи и для прекращенія могущихъ начаться эпидемій, а также порядокъ приведенія этихъ мѣръ въ исполненіе и наблюденіе за таковымъ исполненіемъ.

6) Всѣ свѣдѣнія о чумѣ, независимо отъ представленія ихъ въ общеустановленномъ порядкѣ, сообщаются немедленно и непосредственно въ Коммисію.

7) Коммисіи предоставляется требовать всѣ необходимыя ей свѣдѣнія о всѣхъ вѣдомствахъ, а также сноситься непосредственно со всѣми учрежденіями и лицами, по дѣламъ, ея касающимся, и командировать должностныхъ лицъ для исполненія возложенныхъ на нихъ Коммисіею порученій.

8) Для исполненія этихъ обязанностей Предсѣдателю Коммисіи предоставляется приглашать по соглашенію съ подлежащими Министрами военныхъ, гражданскихъ и медицинскихъ чиновъ.

9) Коммисіи предоставляется разрѣшить командируемымъ чинамъ принимать собственною ихъ властью необходимыя мѣры въ случаяхъ нетерпящихъ отлагательства.

10) Размѣръ необходимыхъ денежныхъ средствъ опредѣляется по соглашенію предсѣдателя Комиссіи съ Министромъ Финансовъ и Государственнымъ Контролеромъ.

Таковыя главныя основанія, сообщенія Предсѣдателемъ Комиссіи Его Высочествомъ Принцемъ Александромъ Петровичемъ Ольденбургскимъ, Министръ Юстиціи, 13 января 1897 г., предложилъ Правительствующему Сенату, для распубликованія во всеобщее свѣдѣніе.

111. Января 17-го. (Вѣстн. № 11). Циркуляръ Начальника Главнаго Управленія Почтъ и Телеграфовъ № 6.—О предварительныхъ сношеніяхъ съ мѣстнымъ надзоромъ Путей Сообщенія при проектированіи воздушныхъ переходовъ телеграфныхъ и телефонныхъ проводовъ чрезъ судоходныя рѣки.

Въ видахъ предупрежденія стѣсненія судоходства отъ несоотвѣтственнаго устройства воздушныхъ телеграфныхъ и телефонныхъ проводовъ надъ судоходными рѣками Имперіи, а также въ цѣляхъ устраненія возможности поврежденія означенныхъ проводовъ отъ обрыва судовыми мачтами, признается необходимымъ, предварительно проектированія Управленіями Округовъ устройства воздушныхъ переходовъ, входить въ сношеніе съ мѣстнымъ надзоромъ путей сообщенія для выясненія ближайшихъ обстоятельствъ дѣла, какъ напр. наивысшаго уровня воды въ рѣкахъ, размѣровъ мачтъ, плавающихъ по рѣкамъ судовъ и др.

Объявляя объ этомъ почтово-телеграфному вѣдомству, предлагаю главнымъ мѣстнымъ почтово-телеграфнымъ и телеграфнымъ Начальникамъ принять означенный порядокъ къ руководству и въ числѣ приложений къ представляемымъ въ Главное Управленіе Почтъ и Телеграфовъ проектамъ воздушныхъ переходовъ телеграфныхъ и телефонныхъ проводовъ чрезъ судоходныя рѣки прилагать также отзывы мѣстнаго надзора путей сообщенія по объясненному вопросу.

112. Января 21-го. (Вѣст. № 4). Циркуляръ Канцелярїи Министра Путей Сообщенія № 557. — О веденїи счетоводства по оборотамъ золотой монеты, согласно разъясненія и циркуляра Министерства Финансовъ Главному Казначейству и Казеннымъ Палатамъ 14 Декабря 1896 г. № 118.

Канцелярїя Министра Путей Сообщенія, по приказанію Его Сїятельства Господина Министра, предлагаетъ принять по Вѣдомству Путей Сообщенія къ свѣдѣнію и точному руководству во всѣхъ подлежащихъ случаяхъ нижеизложенныя разъясненія и циркуляръ Главному Казначейству и Казеннымъ Палатамъ, отъ 14 декабря 1896 г. № 118, Министерства Финансовъ, о принятїи съ 1 января с. г. учрежденїями Министерствъ указанной имъ системы веденія счетоводства по оборотамъ золотой монеты.

Разъясненія Министерства Финансовъ.

На основанїи ст. 2 т. VIII Св. Зак. Общ. Счет. Уст., приходъ, расходъ и наличность золота приводятся въ счетахъ кассъ на серебро по опредѣленному въ Уставѣ Монетномъ постоянному размѣру, т. е. по номинальной стоимости золотой монеты.

Сообразно съ этимъ закономъ, по соглашенію Министерства Финансовъ съ другими вѣдомствами, послѣдовавшему въ 1889 году, въ ассигновкахъ о производствѣ расходовъ золотомъ, на счетъ смѣтныхъ назначеній, показывается расходомъ сумма золота по номинальной цѣнѣ монеты, съ добавленіемъ въ текстѣ ассигновки, что на курсовую разность, причитающуюся, согласно смѣтамъ, на отпускаемую золотую монету, слѣдуетъ *уменьшить* кредитъ. Отпустивъ деньги по такимъ ассигновкамъ, казначейства выписываютъ въ расходъ по своимъ кассовымъ книгамъ сумму, равную номинальной стоимости выданной золотой монеты, а на курсовую разность закрываютъ кредитъ. По отчетамъ же Государственнаго Контроля выданная золотая монета показывается въ смѣтныхъ расходахъ вмѣстѣ съ начисленною на нее курсовую разностью.

Въ 1896 году, Высочайше утвержденнымъ 20 мая мнѣніемъ Государственнаго Совѣта, Министру Финансовъ предложено разрѣшать казначействамъ и другимъ правительственнымъ кассамъ приходъ, расходъ и наличность золота показывать по счетамъ по курсу, устанавливаемому имъ, Министромъ, на основаніи Высочайшихъ повелѣній 8-го мая и 6 ноября 1895 года, для приѣма російской золотой монеты въ уплату государственныхъ доходовъ.

Дѣйствіе этого закона, по соглашенію Министерства Финансовъ съ Государственнымъ Контролемъ, признано необходимымъ примѣнить въ казначействахъ и приходо-расходныхъ кассахъ съ 1-го января 1897 года, какъ по суммамъ государственнаго казначейства, такъ по спеціальнымъ средствамъ и депозитамъ, о чемъ *циркуляромъ* отъ 14 декабря 1896 г. за № 118 сдѣланы распоряженія по Главному Казначейству и Казеннымъ Палатамъ. Равнымъ образомъ, такое же измѣненіе счетоводства будетъ введено съ будущаго года и по Государственному Банку. При этомъ вся наличность въ означенныхъ учрежденіяхъ на 1-е января 1897 г. будетъ зачислена по счетамъ по расчету 1 р. золотомъ=1 р. 50 к. кред. и по этому же курсу будутъ съ 1897 г. показываться по счетамъ всѣ обороты и наличность золотыхъ цѣнностей.

Для того, чтобы новая система счетоводства дѣйствовала исправно и чтобы при составленіи Государственнымъ Контролемъ счетовъ не могло произойти затрудненій, необходимо, чтобы и другія кассы, въ томъ числѣ и кассы спеціальныхъ сборщиковъ, вели свои счета и доставляли отчетность въ учрежденія Контроля, показывая золото въ кредитной валютѣ по тому же курсу 1 руб. золотомъ=1 руб. 50 коп. кред. Хотя, по соглашенію Министерства Финансовъ съ другими вѣдомствами, послѣднія еще въ концѣ 1895 года сдѣлали распоряженія о веденіи кассами спеціальныхъ сборщиковъ счетовъ по оборотамъ золота по курсу, устанавливаемому Министерствомъ Финансовъ, но тѣмъ не менѣе, для избѣжанія какого бы не было разногласія въ счетахъ, было бы полезнымъ подтвердить упомянутымъ кассамъ, въ томъ числѣ и подвѣдомственнымъ Министерству Путей Сообщенія, о соблюденіи оз-

наченныхъ распоряженій и на будущее время, а также разъяснить имъ, что счета золота слѣдуетъ вести по курсу 1 р. золота=1 руб. 50 коп. кред. и поручить при сдачѣ и высылкѣ золотой монеты и депозитныхъ квитанцій въ казначейства и учрежденія Государственнаго Банка, въ препроводительныхъ отношеніяхъ и вѣдомостяхъ обозначать, кромѣ стоимости сдаваемыхъ и высылаемыхъ золотыхъ цѣнностей по курсовой цѣнѣ, еще и номинальную сумму ихъ, которая легко получается отъ дѣленія стоимости золота по упомянутому выше курсу на 3 и помноженія частнаго на 2.

Измѣненіе въ веденіи счетовъ золота по кассовымъ учреждениямъ не можетъ остаться безъ вліянія и на счетоводство распорядительныхъ управленій, которыя неизбежно должны перейти къ новой системѣ, чтобы не разойтись въ цифрахъ съ казначействами. Это преимущественно касается специальныхъ средствъ и депозитовъ, по которымъ распорядительныя управленія ведутъ бухгалтерскіе счета. Поэтому п. 4 циркуляра за № 118 поручено казначействамъ сообщить распорядительнымъ управленіямъ необходимыя свѣдѣнія о томъ, по какимъ счетамъ специальныхъ средствъ и статьямъ депозитовъ казначейства, при переходѣ къ новой системѣ, начислять курсовую разность на неизрасходованный къ 1-му января 1897 года остатокъ золота, чтобы распорядительныя управленія могли исправить свои счета. Затѣмъ, при дальнѣйшемъ веденіи счетовъ и составленіи отчетности, распорядительнымъ управленіемъ слѣдуетъ принимать золото по расчету 1 р. золот.=1 р. 50 к. кредит.

Кромѣ того, слѣдуетъ измѣнить и текстъ ассигновокъ на производство изъ казначействъ, въ установленныхъ случаяхъ, металлическихъ платежей золотомъ на счетъ смѣтныхъ ассигнованій, именно: вмѣсто обозначенія въ ассигновкахъ лишь номинальной суммы подлежащей выдачѣ золотой монеты и введеннаго въ 1889 г. требованія уменьшить, сверхъ того, кредитъ на курсовую разность, причитающуюся на выдаваемое золото, необходимо, чтобы въ ассигновкахъ обозначалось, что распорядительное управленіе проситъ казначейство выдать кредитору „золотомъ *столько-то* номинальныхъ, а по курсу

на кредитную валюту *столько-то*“, и эту послѣднюю сумму ставить въ графѣ ассигновки и выводить въ расходъ по счету кредита.

Циркуляръ Министерства Финансовъ.

Главному Казначейству и Казеннымъ Палатамъ 14 Декабря 1896 года № 118.

На основаніи ст. 2 Общаго Счетн. Уст., російская золотая монета нынѣ приводится въ счетахъ кассовыхъ учреждений на серебро по опредѣленному въ Уставѣ Монетномъ постоянному размѣру, т. е. по номинальной цѣнѣ съ добавленіемъ 3⁰/₁₀₀ къ стоимости монеты старыхъ чеканокъ до 1886 г.

Высочайше же утвержденнымъ въ 20 день мая сего года миѣніемъ Государственнаго Совѣта постановлено: ст. 2 Общ. Счетн. Уст. (Св. Зак. Т. VIII ч. 2 по продолж. 1895 г.) дополнить слѣдующимъ примѣчаніемъ: „Министру Финансовъ предоставляется, по соглашенію съ Государственнымъ Коитролеромъ, разрѣшать казначействамъ и другимъ правительственнымъ кассамъ показывать въ кассовыхъ книгахъ приходъ, расходъ и наличность золота по курсу, устанавливаемому имъ, Министромъ, на основаніи Высочайше утвержденныхъ 8 мая и 6 ноября 1895 г. миѣній Государственнаго Совѣта для приѣма російской золотой монеты въ уплату государственныхъ доходовъ“.

Признавая, по соглашенію съ Государственнымъ Коитролеромъ, необходимымъ изложенное постановленіе примѣнить во всѣхъ казначействахъ и приходорасходныхъ кассахъ съ 1 января будущаго 1897 г., предлагаю Главному Казначейству и Казеннымъ Палатамъ принять къ руководству и исполненію слѣдующее:

1) Всѣ казначейства и приходорасходныя кассы обязаны своевременно выяснить, сколько къ 1 января 1897 г. въ общемъ остаткѣ наличности въ золотой монетѣ и депозитныхъ квитанціяхъ заключается монеты и депозитныхъ квитанцій, принадлежащихъ государственному казначейству, специаль-

нымъ средствамъ и депозитамъ отдѣльно по каждому изъ этихъ трехъ видовъ суммъ.

2) Въ началѣ дня 2 января, до открытія дѣйствій кассы, казначейства и приходорасходныхъ кассы должны начислить курсовую разность на всю сумму золотой монеты и депозитныхъ квитанцій, какая окажется въ наличности къ 1 января, считая по 50 к. за каждый рубль золота, и затѣмъ начисленную сумму записать на приходъ по приходному журналу по графѣ золотой монеты, въ трехъ статьяхъ, т. е. отдѣльно по суммамъ государственнаго казначейства, специальныхъ средствъ и депозитовъ.

3) На каждую изъ трехъ поименованныхъ въ п. 2 статей казначейства и приходорасходныхъ кассы, должны составить, въ качествѣ приходнаго документа, записку, причемъ въ запискѣ по специальнымъ средствамъ должно быть подробно указано, сколько и въ какія именно специальные средства записано начисленной курсовой разности, а въ запискѣ по депозитамъ должно быть обозначено, по депозитамъ какихъ распорядителей и по какимъ именно статьямъ бухгалтерской книги причитается курсовая разность. Означенныя записки подлежатъ отсылкѣ при отчетности въ Казенную и Контрольную Палату по принадлежности.

4) Равнымъ образомъ начисленная по депозитамъ и специальнымъ средствамъ курсовая разность должна быть записана въ бухгалтерскія книги депозитовъ и специальныхъ средствъ, въ соответствующей части по каждому счету, по которому оказалось золото въ наличности къ 1 января, причемъ въ записяхъ курсовой разности по депозитамъ слѣдуетъ обозначить №№ тѣхъ статей бухгалтерской книги, къ которымъ курсовая разность относится, съ указаніемъ и суммы курсовой разности по каждой статьѣ. О суммахъ курсовой разности, записанныхъ въ специальные средства и депозиты, казначейства и приходорасходныхъ кассы обязаны увѣдомить подлежащихъ распорядителей этими суммами съ указаніемъ въ своихъ увѣдомленіяхъ, по какимъ счетамъ и депозитнымъ статьямъ записана курсовая разность.

5) Курсовая разность по суммамъ государственнаго каз-

начейства должна быть показана по книгамъ и отчетности Казенныхъ Палатъ и Главнаго Казначейства въ кассовыхъ оборотахъ особымъ счетомъ подъ названіемъ: „курсовая разность, начисленная на золотую монету и депозитныя квитанціи, находившіяся въ казначействахъ и приходорасходныхъ кассахъ къ 1 января 1897 г. въ суммахъ государственнаго казначейства“.

6) Золотая монета и депозитныя квитанціи по спеціальнымъ средствамъ и депозитамъ подлежатъ, согласно циркуляру, отъ 18 сентября 1896 г. за № 93 (стр. 15), перечисленію 2 января 1897 г. на вновь открываемые по правиламъ о банковыхъ операціяхъ текущіе счета также до открытія дѣйствій кассы. Въ виду сего, вслѣдъ за начисленіемъ на означенныя цѣнности курсовой разности, какъ объяснено выше, эти цѣнности должны быть списаны въ расходъ по расходному реестру уже въ курсовой ихъ стоимости, т. е., считая полуиммеріалъ новаго чекана въ 7 р. 50 к, и т. п., и въ этой же цѣнѣ слѣдуетъ записать ихъ на приходъ по приходорасходной книгѣ № 35 и по металлическому текущему счету книги № 49.

7) Начиная съ 2 числа января 1897 г., по приходному журналу, расходному реестру, приходорасходной книгѣ для банковыхъ операцій и кладовой книгѣ, а также по бухгалтерскимъ и расчетнымъ книгамъ и вообще по всѣмъ, безъ исключенія, счетамъ, а равно по отчетности казначействъ и Казенныхъ Палатъ, вся поступающая (въ томъ числѣ и изъ другихъ кассъ) и расходующаяся золотая монета и депозитныя квитанціи по всѣмъ оборотамъ, т. е. по смѣтнымъ государственнымъ доходамъ и расходамъ, по приходу и расходу спеціальныхъ средствъ и депозитовъ, по всякаго рода кассовымъ оборотамъ и по банковымъ операціямъ показываются не по номинальной стоимости, а по курсу, указанному выше, т. е., считая каждый рубль золотомъ=1 р. 50 к. кредитныхъ.

8) При исполненіи указаннаго въ ст. 7 правила соблюдается слѣдующее:

а) приходъ и расходъ золотой монеты и депозитныхъ квитанцій показываются, какъ и въ настоящее время, по при-

ходному журналу и расходному реестру въ особыхъ графахъ, но, какъ сказано выше, въ кредитной валютѣ по указанному курсу. То же слѣдуетъ соблюдать и при веденіи приходорасходной книги для банковыхъ операций и другихъ счетовъ, въ которыхъ имѣются особыя графы для обозначенія оборотовъ золота;

б) чтобы не задерживать плательщиковъ и получателей денегъ въ дни значительнаго числа поступленій и выдачъ, казначейства и приходорасходныя кассы могутъ въ присутствіи плательщиковъ и получателей выставлять полученные и выданныя суммы въ приходномъ журналѣ и расходномъ реестрѣ лишь въ послѣдней графѣ „всего“, а затѣмъ разносить составныя части принятыхъ и выданныхъ суммъ по соотвѣтствующимъ графамъ, по роду полученныхъ и выданныхъ знаковъ, послѣ окончанія пріема и выдачи денегъ, на основаніи отмѣтокъ казначеевъ и кассировъ на документахъ;

в) въ кладовой книгѣ остатокъ золотой монеты и депозитныхъ квитанцій къ каждому слѣдующему дню показывается въ кредитной валютѣ (т. е. съ начисленіемъ курсовой разности) также по графѣ для золота, подъ цифрою же этого остатка къ 1-му числу каждаго мѣсяца должна быть показана, кромѣ того, красными чернилами, и номинальная стоимость его (съ начисленіемъ 3% лажа на золотую монету чекановъ до 1886 г.).

9) При случайномъ поступленіи въ государственные доходы иностранной монеты казначейства и приходорасходныя кассы должны записывать эту монету, на приходъ согласно примѣч. 1 къ ст. 188 Инстр. К-мъ, по цѣнамъ, установленнымъ для пріема иностранной монеты въ таможенныя пошлины (Вѣстникъ Финансовъ 1895 г. № 34, стр. 638), но съ перечисленіемъ въ кредитную валюту на основаніяхъ указанныхъ выше для русской золотой монеты, т. е. съ надбавкою курсовой разности по 50 к. на каждый рубль золота.

Примѣчаніе 1. Примѣчаніе 2 къ ст. 187 Инстр. К-мъ о порядкѣ записи иностранной монеты, поступающей для передачи въ натурѣ кому либо внутри или внѣ Имперіи, остается безъ измѣненія.

Примѣчаніе 2. Иностранная монета къ обмѣну на другіе денежные знаки не принимается.

10. Квитанціи, выдаваемыя плательщикамъ, пишутся на общую внесенную сумму, съ перечисленіемъ золота въ кредитную валюту, безъ приведенія расчетовъ, установленныхъ циркуляромъ, отъ 26 мая 1895 г. за № 8.131.

11. Въ отмѣну установленнаго циркулярами отъ 12 іюля 1889 г., 11 января 1890 г. и 4 іюля 1895 г. за №№ 41, 1 и 60 порядка уменьшенія кредитовъ на курсовую разность при исполненіи ассигновокъ распорядительныхъ управленій, выдачи, произведенныя золотомъ,—написаны-ли ассигновки на кредитную валюту или на металлическую,—показываются по бухгалтерскимъ книгамъ со 2 января 1897 года дѣйствительнымъ расходомъ на всю выданную сумму съ перечисленіемъ золота въ кредитную валюту.

12) По монетному двору и иѣкоторымъ кассамъ специальныхъ сборщиковъ золотая монета, впредь до измѣненія существующаго порядка, будетъ производиться въ номинальной, а не въ курсовой цѣнности и, слѣдовательно, означенныя учрежденія при высылкѣ золотой монеты и депозитныхъ квитанцій въ казначейства или при полученіи монеты изъ казначействъ будутъ оцѣивать упомянутые знаки по номинальной стоимости. Почему и въ видахъ вообще болѣе удобной повѣрки, при пересчетѣ высланной и полученной золотой монеты и депозитныхъ квитанцій, казначейства и приходорасходныя кассы обязываются во всѣхъ случаяхъ полученія и высылки золотой монеты и депозитныхъ квитанцій, откуда бы онѣ ни получились или въ какія бы кассы ни высылались, въ квитанціяхъ и препроводительныхъ вѣдомостяхъ, обозначать, сверхъ стоимости монеты и депозитныхъ квитанцій въ кредитной валютѣ, также и номинальную ихъ цѣнность (съ 3% лажемъ на монету чекановъ до 1886 года). При полученіи изъ другихъ кассъ квитанцій на высланную золотую монету и депозитныя квитанціи, казначейства и приходорасходныя кассы должны удостовѣряться,—дѣйствительно ли значащаяся въ квитанціи сумма соотвѣтствуетъ стоимости высланныхъ знаковъ.

13. Порядокъ приѣма золотой монеты въ платежи, погашенія депозитныхъ квитанцій, подкрѣпленіе казначействъ монетою, обмѣна залотой монеты на кредитные билеты, а сихъ послѣднихъ на золотую монету, а также сдачи излишка, въ томъ случаѣ, если вносимая сумма менѣе стоимости представленной въ платежъ монеты и депозитной квитанціи, остается на прежнихъ основаніяхъ, изложенныхъ въ данныхъ по сему предмету циркулярахъ, съ тою лишь разницею, что обмѣнъ золота на кредитные знаки и обратно производится по приходорасходной книгѣ казначействъ въ равныхъ суммахъ какъ по приходу, такъ и по расходу, съ перечисленіемъ золота на кредитную валюту, но, конечно, въ разныхъ графахъ.

14. Въ установленныхъ циркуляромъ, отъ 25 ноября сего года за № 111, телеграммахъ и вѣдомостяхъ объ оборотахъ и наличности золотой монеты и депозитныхъ квитанцій Казенныя Палаты обязаны показывать приходъ, расходъ и наличность означенныхъ цѣнностей исключительно въ кредитной валютѣ, т. е. съ начисленіемъ курсовой разности. Упомянутую въ томъ же циркулярѣ книгу объ оборотахъ золота слѣдуетъ продолжать вести, какъ сказано въ циркулярѣ № 111, но показывать всѣ обороты золота по курсовой его стоимости.

15. Въ представляемыхъ Департаменту Государственнаго Казначейства ежемѣсячныхъ кассовыхъ отчетныхъ вѣдомостяхъ о доходахъ, расходахъ и наличности, обороты и наличность золотомъ, начиная съ 1897 г., также должны быть приводимы въ кредитной валютѣ, т. е. по курсовой стоимости, но подъ цифрами наличности золотой монеты и депозитныхъ квитанцій слѣдуетъ выставлять въ скобкахъ также номинальную стоимость ихъ (съ лажемъ въ 3% на монету старыхъ чеканокъ). Такъ же слѣдуетъ поступать при составленіи періодической отчетности и для другихъ распорядительныхъ управленій.

16. Равнымъ образомъ въ годовыхъ кассовыхъ отчетахъ Казенныхъ Палатъ и Главнаго Казначейства съ 1897 г., всѣ, безъ исключенія, обороты золотомъ, какъ въ самомъ отчетѣ,

такъ и въ приложеніяхъ къ нему, должны быть показаны въ соотвѣтствующихъ графахъ въ кредитной валютѣ по курсовой стоимости золота, въ томъ числѣ слѣдуетъ приводить въ перечисленіи на кредитную валюту и всѣ обороты по приходу, расходу и наличности золота, депозитныхъ квитанцій, металлическихъ процентныхъ бумагъ и купоновъ, иностранной монеты и иностранныхъ бумагъ по таможеннымъ и другимъ кассамъ специальныхъ сборщиковъ, прибавивъ къ номинальной цѣнности ихъ 50⁰/₀; въ приложеніи же № 6, подъ цифрами остатка ихъ въ кредитной валютѣ, слѣдуетъ показывать также ихъ номинальную стоимость.

113. *Января 25-го. (Вѣстн. № 4). Извѣщеніе отъ Департамента III. и. В. С. — О росписаніи Шоссейныхъ дистанцій Московскаго Округа П. С.*

Въ виду послѣдовавшей, съ 1-го января 1897 года, передачи земству Орловской губерніи казенныхъ шоссе этой губерніи, находившихся въ Московскомъ Округѣ путей сообщенія, Г. Министръ Путей Сообщенія по докладу Департамента Шоссейныхъ и Водяныхъ Сообщеній, отъ 7 января № 8, призналъ необходимымъ: 1) упразднить по случаю упомятой передачи, 4-ю и 1-ю шоссейныя дистанціи Московскаго Округа съ присоединеніемъ участка Подольско-Харьковскаго шоссе въ 62,77² вер., остающагося, за означенною передачею, въ послѣдней изъ сихъ дистанцій,—ко 2-й шоссейной дистанціи того же округа; 2) передать 1-ю шоссейную дистанцію Кіевскаго Округа въ Московскій Округъ, съ образованіемъ изъ оной 1-й же шоссейной дистанціи сего Округа, взамѣнъ упраздненной; 3) сохранить, въ виду предполагаемаго образованія въ Кіевскомъ Округѣ новой 1-й шоссейной дистанціи вслѣдствіе имѣющей послѣдовать передачи въ этотъ Округъ вновь строящихся шоссе, за остающимися дистанціями сего Округа существующую нынѣ нумерацію, и 4) утвердить прилагаемое при семъ вновь составленное, за вышеизложенными измѣненіями, росписаніе шоссейныхъ дистанцій Московскаго Округа путей сообщенія.

РОСПИСАНІЕ

шоссейныхъ дистанцій Московскаго Округа путей сообщенія.

Судоходныхъ сообщенія.

Шоссе Округа: Московско-Варшавское—220,71 верстѣ; Подольско-Харьковское—257,963 версты; Витебско-Орловское—184,564 версты; Смоленско-Соловьевское—41,667 верстѣ и Рязанское—71,056 верстѣ*).

1-я дистанція.

Начальникъ дистанціи въ г. Рославлѣ.

Московско-Варшавское шоссе: съ 8 версты отъ Крапивны къ Софійской, до ст. Довска 220,71 вер.

Заставные дома: Рославльскій и Чириковскій.

2-я дистанція.

Начальникъ дистанціи въ г. Курскѣ.

Подольско-Харьковское шоссе: отъ границы Орловской губерніи до Курской, проходящей на 11 верстѣ отъ станціи Котомка къ станціи Головинка до г. Харькова, за исключеніемъ шоссе по гг. Фатежу, Курску, Обояни, Вѣлгороду и Харькову, переданныхъ въ вѣдѣніе этихъ городовъ,—257,963 в.

Заставные дома: Фатежскій (наемный) и Сеймскій.

3-я дистанція.

Начальникъ дистанціи въ г. Смоленскѣ.

1) *Витебско-Орловское шоссе:* отъ границы Могилевской губерніи съ Смоленскою, проходящей на 14 верстѣ отъ станціи Колонія къ станціи Глушевка, до границы Смоленской губерніи съ Орловскою, проходящей на 11 верстѣ отъ станціи Забѣгаевка къ станціи Жуковой, за исключеніемъ шоссе по г. Смоленску, переданнаго въ вѣдѣніе управленія этого города,—184,564 вер.

2) *Смоленско-Соловьевское шоссе:* отъ г. Смоленска до Соловьева перевоза 41,667 вер.

*) Рязанское шоссе находится въ завѣдываніи помощника начальника Рязанскаго отдѣленія по 2 участку.

114. *Февраля 4-го. Собрание Узаконений и Распоряжений Правительства. № 11 ст. 143.*—Объ утверждениі устава Общества С.-Петербургскихъ лоцмановъ.

Управляющій Морскимъ Министерствомъ, 8 ноября 1896 г., представилъ въ Правительствующій Сенатъ, для распубликованія, утвержденный имъ, по соглашенію съ Министрами Внутреннихъ Дѣлъ, и Финансовъ, согласно ст. 28 Высочайше утвержденнаго 1 мая 1890 г. положенія о морскихъ лоцманахъ, уставъ Общества С.-Петербургскихъ лоцмановъ.

У С Т А В Ъ

1. Права и обязанности Общества какъ учрежденія. Цѣль учрежденія Общества.

1. Общество лоцмановъ составляютъ: а) члены Общества: лоцманскій староста и лоцманы—старшіе и младшіе, и б) лоцманскіе ученики. Штатъ Общества къ сему уставу прилагается. Число лоцмановъ и учениковъ устанавливается въ мѣрѣ дѣйствительной потребности начальникомъ округа и о перемѣнахъ количественнаго состава ихъ сообщается Главному Гидрографическому управленію.

2. Общество С.-Петербургскихъ лоцмановъ, состоя подъ ближайшимъ начальствомъ лоцъ-командира, подчиняется въ административномъ, хозяйственномъ и дисциплинарномъ отношеніяхъ непосредственно командиру С.-Петербургскаго порта.

3. Обществу С.-Петербургскихъ лоцмановъ принадлежитъ исключительное право проводить мореходныя суда по всему протяженію фарватеровъ въ устьяхъ рѣки Невы до Александровскаго моста включительно, съ рѣчками Екатеринофскою или Черною всключительно, а также по морскому каналу до Кронштадской внутренней брагтвахты и обратно отъ Кронштадской внутренней брагтвахты морскимъ каналомъ въ устье рѣки Невы; вводитъ упомянутыя суда изъ устьевъ рѣки Невы въ морской каналъ и выводитъ изъ него въ устье рѣки Невы. Кромѣ того, означениымъ лицамъ предостав-

ляется исключительное право принимать на себя проводъ судовъ по большому невскому фарватеру отъ плавучаго маяка до г. Кронштадта и обратно.

4. Приходящія къ С.-Петербургу и отходящія отъ него мореходныя суда, даже въ томъ случаѣ, когда они ведутся на буксирѣ, обязаны брать лоцмановъ при слѣдованіи фарватеромъ въ устьяхъ рѣки Невы до Александровскаго моста включительно и морскимъ каналомъ, а также при входѣ въ означенный каналъ и выходѣ изъ него. Отъ этой обязанности освобождаются: а) всѣ прибрежныя парусныя суда, за исключеніемъ идущихъ съ казеннымъ грузомъ; б) суда русскихъ яхтъ-клубовъ; в) пароходы, имѣющіе движеніе исключительно въ предѣлахъ невской губы до г. Кронштадта, кромѣ тѣхъ изъ сихъ пароходовъ, которые ведутъ на буксирѣ морскія и парусныя прибрежныя суда по морскому каналу и г) русскія военныя суда. Суда, исчисленныя въ подраздѣленіяхъ а—г, за исключеніемъ пароходовъ, буксирующихъ суда по морскому каналу, равно какъ всѣ мореходныя суда, слѣдующія на пути между плавучимъ маякомъ большого невскаго фарватера и г. Кронштадтомъ, имѣютъ право требовать лоцмана по своему усмотрѣнію.

5. Общество имѣетъ дежурныхъ лоцмановъ въ потребномъ количествѣ: а) на Подзорномъ островкѣ (мѣстѣ постоянного селенія лоцмановъ и ихъ конторы), б) въ морскомъ каиалѣ, в) на большомъ невскомъ плавучемъ маякѣ и г) въ Кроиштадтѣ.

6. Согласно упомянутаго въ пунктѣ V^о Высочайше утвержденнаго 15 мая 1884 году мнѣнія Государственнаго Совѣта, Обществу С.-Петербургскихъ лоцмановъ производится отъ морского вѣдомства за проводку судовъ и огражденіе фарватеровъ, принадлежащихъ этому вѣдомству, слѣдующее содержаніе: лоцманскому старостѣ сто пятьдесятъ шесть руб., лоцманамъ по сто двадцати руб. и лоцманскимъ ученикамъ по шестидесяти руб. въ годъ каждому. Содержаніе это должно быть прекращено, когда средства Общества будутъ въ хорошемъ состояніи.

7. Общество С.-Петербургскихъ лоцмановъ взимаетъ съ

судовъ, обязанныхъ брать лоцмана, плату по числу ластовъ вмѣстимости судна (нетто), при чемъ она взыскивается и въ томъ случаѣ, когда корабельщикъ (шхиперъ), обязанный взять лоцмана (ст. 3 и 4), уклонился отъ исполненія сей обязанности. Означенная плата взимается въ количествѣ, показанномъ въ слѣдующей статьѣ.

Примѣчаніе Въ случаѣ же закононо-удостоверенной неявки лоцмана на судно, по требованію шхипера, вопросъ о взысканіи сборовъ въ пользу Общества разрѣшается согласно ст. 80 этого устава.

8. Всѣ мореходныя суда, какъ приходящія, такъ и отходящія отъ С.-Петербурга обратно въ Кронштадтъ, платятъ по 6 коп. съ ластва вмѣстимости (нетто) судна въ одиинъ копейку. За проводъ же чрезъ мосты: Николаевскій и Дворцовый по 1½ коп., а чрезъ мосты: Петербургскій (Троицкій), Александра II, Биржевой, Тучковъ, Сампсоніевскій и Гутуевскій по 1 коп. съ ластва вмѣстимости (нетто) судна, считая отдѣльно за проводъ вверхъ по рѣкѣ и обратно; за передвиженіе судовъ въ районѣ дѣйствій Общества по 1 коп. съ ластва вмѣстимости (нетто) судна, съ освобожденіемъ отъ всякой платы передвиженій, производимыхъ въ предѣлахъ гутуевского порта (ковшъ). Буксирные пароходы платятъ по 3 руб., но лишь въ томъ случаѣ, когда на нихъ дѣйствительно находится лоцманъ.

Примѣчаніе. Вышеозначенная такса (ст. 8) должна быть обязательно пересматриваема Управляющимъ Морскимъ Министерствомъ по истеченіи 5 лѣтъ, а въ случаѣ надобности и ранѣе, но во всякомъ случаѣ по соглашенію съ Министерствами: Финансовъ и Внутреннихъ Дѣлъ.

9. Общество лоцмановъ, кромѣ лоцманской платы за проводку судовъ, опредѣляемой ст. 8, получаетъ особое вознагражденіе, опредѣляемое по представленію лоцъ-командира и по соглашенію командира С.-Петербургскаго порта съ тѣми вѣдомствами и учрежденіями, которымъ принадлежатъ воды въ районѣ дѣятельности Общества, за каждый случай исполненія Обществомъ лоцмейстерскихъ обязанностей и другихъ гидрографическихъ работъ по порученію упомянутыхъ вѣдомствъ и учреждений.

10. Лоцъ-командиръ и члены лоцманскаго Общества наблюдаютъ за исполненіемъ предписанныхъ правилъ судоходства въ районѣ своихъ водъ и о всякомъ нарушеніи этихъ правилъ обязаны, по возможности, немедленно сообщить своему начальству. О всякомъ нарушеніи правилъ судоходства лоцъ-командиръ немедленно сообщаетъ подлежащей власти.

11. Суда, проводимыя лоцманами къ мѣстамъ стоянокъ, устанавливаются ими по указаніямъ подлежащаго портового начальства.

12. Общество лоцмановъ, по мѣрѣ возможности, должно, для успѣшнаго исполненія своихъ обязанностей, заводить и содержать все необходимое, какъ-то: гребныя суда, паровой катеръ, пароходы, спасательные снаряды и т. п. Пока средства Общества будутъ недостаточны для обзаведенія упомянутыми паровыми судами, въ распоряженіе лоцъ-командира назначатся паровой барказъ отъ С.-Петербургскаго порта.

13. Въ случаѣ несчастія, постигшаго судно въ предѣлахъ дѣятельности лоцмановъ, они обязаны оказывать ему посильную помощь.

14. Общество лоцмановъ въ случаѣ порученія ему огражденія фарватеровъ, согласно ст. 9, наблюдаетъ, чтобы предметы по лоцмейстерской части были въ исправности и въ достаточномъ количествѣ, для чего заявляетъ своевременно, чрезъ лоцъ-командира, о требующихся предметахъ или исправленіяхъ таковыхъ тому вѣдомству и учрежденію, которому принадлежатъ ограждаемыя лоцманами воды. Это-же вѣдомство или учрежденіе обязывается отпускать знаки огражденія и ихъ принадлежности и, по мѣрѣ надобности, давать средства для постановки или снятія огражденій.

15. На лоцманскихъ станціяхъ и на судахъ Общества лоцмановъ поднимается, такъ называемый, „лоцманскій флагъ“, употребляемый русскими военными судами для призыва лоцмановъ.

16. Общество лоцмановъ имѣетъ свою печать съ гербомъ Россійской Имперіи и надписью вокругъ герба: „Общество С.-Петербуржскихъ лоцмановъ.“

2. Права и обязанности лоцъ-командира.

17. Лоцъ-командиръ Общества, онъ-же и лоцмейстеръ С.-Петербургскаго порта, назначается изъ флотскихъ или штурманскихъ офицеровъ, опытныхъ въ кораблевожденіи и гидрографическихъ работахъ. Лоцъ-командиру можетъ быть присвоено командованіе плавучимъ маякомъ большаго невискаго фарватера.

Подъ руководствомъ лоцъ-командира исправляются Обществомъ лоцмановъ всѣ лоцмейстерскія обязанности въ С.-Петербургскомъ портѣ.

Лоцъ-командиръ, избираемый командиромъ С.-Петербургскаго порта, непосредственно подчиненъ командиру С.-Петербургскаго порта и назначается приказомъ по морскому вѣдомству.

18. Лоцъ-командиръ обязанъ заботиться о немедленной подачѣ помощи судамъ, терпящимъ бѣдствіе или аварію и отдѣльнымъ утопающимъ людямъ. О всѣхъ случаяхъ бѣдствія судовъ въ районѣ его дѣятельности, лоцъ-командиръ долженъ доносить командиру порта.

19. Лоцъ-командиръ, со вскрытіемъ рѣки Невы, вступаетъ въ исполненіе обязанностей завѣдующаго разстановкой вѣхъ и бакеиновъ въ устьяхъ рѣки Невы, на ея фарватерахъ и въ морскомъ каналѣ, и несетъ эту обязанность до окончанія навигаціи Петербургскаго порта.

20. Для этого, съ иачаломъ навигаціи, со вскрытіемъ рѣки Невы, лоцъ-командиръ, съ помощью лоцмановъ и учениковъ, разстанавливаетъ на всѣхъ фарватерахъ временные знаки—рейсъ-вѣхи; а по приходѣ ладожскаго льда—бакены и морскія вѣхи и обставляетъ морской каналъ. Въ продолженіи навигаціи лоцъ-командиръ, лично и чрезъ подчиненныхъ ему лоцмановъ, имѣетъ постоянное наблюденіе за цѣлостію и нахожденіемъ на своихъ мѣстахъ поставленныхъ такимъ образомъ знаковъ, въ особенности послѣ крѣпкихъ вѣтровъ и ледохода и немедленно возстановляетъ ихъ въ прежнемъ иоложеніи и обставляетъ мѣста затонувшихъ судовъ. Передъ закрытіемъ навигаціи, съ разрѣшенія командира порта, онъ заблаговременно распоряжается, чтобы лоцманы снимали ба-

каны и вѣхи и замѣняли ихъ рейсъ-вѣхами на водахъ, находящихся въ вѣдѣніи морского вѣдомства, а также прочихъ вѣдомствъ, съ которыми состоялось соглашеніе, какъ сказано въ ст. 9, относительно производства такихъ работъ и вознагражденія за нихъ.

21. На лоцъ-командира возлагается наблюденіе за вѣрностію сигналовъ, установленныхъ для показанія высоты воды на барѣ и въ морскомъ каналѣ.

22. Лоцъ-командиру вмѣняется въ обязанность имѣть наблюденіе за исправнымъ состояніемъ всѣхъ футштоковъ, установленныхъ, по его распоряженію, въ районѣ дѣйствія Общества.

23. Лоцъ-командиръ наблюдаетъ за толщиною льда въ невской губѣ и когда ледъ съ осени достигнетъ 6 дюймовъ, доноситъ командиру С.-Петербургскаго порта о возможности проложенія зимней дороги въ Кронштадтъ и даетъ направленіе этой дороги.

24. На лоцъ-командира, чрезъ командира С.-Петербургскаго порта, возлагается Главнымъ Гидрографическимъ управленіемъ руководство и другими работами по гидрографіи, какъ-то: промѣромъ, наблюденіемъ за маячными огнями, сигнальною частью и т. п.

25. Подъ наблюденіемъ лоцъ-командира ведется въ лоцманской конторѣ, въ продолженіи всей навигации, лоцманскій журналъ, въ который ежедневно вносятся свѣдѣнія о движеніи коммерческихъ судовъ въ районѣ дѣйствія Общества С.-Петербургскихъ лоцмановъ, особые случаи на фарватерахъ и въ морскомъ каналѣ, заявленія и жалобы корабельщиковъ на лоцмановъ и сихъ послѣднихъ на корабельщиковъ.

26. Лоцъ-командиръ самъ лично, а также чрезъ старосту лоцмановъ, наблюдаетъ за поведеніемъ лоцмановъ и лоцманскихъ учениковъ, какъ при исполненіи ими служебныхъ обязанностей, такъ и внѣ службы, и ведетъ штрафной журналъ, въ которомъ обозначаются проступки лоцмановъ и учениковъ и наложенныя на нихъ взысканія.

27. На лоцъ-командирѣ лежитъ надзоръ лично и чрезъ старосту лоцмановъ, за исправнымъ содержаніемъ не только всего общественнаго лоцманскаго имущества, но и частныхъ

строений, принадлежащихъ отдѣльнымъ членамъ Общества; для этого составляются и ведутся подъ надзоромъ лоцъ-командира подробныя описи судовъ, строений и движимаго общественнаго имущества, а также недвижимаго частнаго имущества отдѣльныхъ членовъ, съ разцѣнкою того и другаго имущества.

28. Лоцъ-командиру предоставляется нанимать на счетъ суммъ Общества лоцмановъ: писмоводителя (онъ-же бухгалтеръ), сторожей, гребцовъ, машинную прислугу на лоцманскія суда, учителя, доктора, фельдшерицу-акушерку, валовыхъ рабочихъ и другихъ лицъ, съ платою по соглашенію, но съ тѣмъ, чтобы общая годовая стоимость содержанія этихъ лицъ была внесена заблаговременно въ нижеуказанную, представляемую ежегодно на утверждение, смѣту и число наемныхъ лицъ не должно превосходить дѣйствительной въ нихъ потребности.

29. Къ концу каждаго года лоцъ-командиръ представляетъ на разсмотрѣніе и утверждение начальника лоцманскаго округа составленную, по приговору Общества, смѣту всѣхъ предстоящихъ въ теченіе слѣдующаго года неопредѣленныхъ штатомъ расходовъ по всѣмъ надобностямъ лоцманскаго селенія и общественнаго имущества. По утвержденіи смѣты, лоцъ-командиръ руководствуется ею, не выходя изъ ея предѣла, но съ правомъ перевода, по приговору Общества, въ случаѣ нужды, суммъ изъ одной статьи смѣты въ другую. На мелкіе непредвидѣнные расходы лоцъ-командиръ можетъ своею властью допустить расходъ не болѣе 500 рублей въ годъ. По израсходованіи этой суммы или на покрытіе болѣе крупныхъ непредвидѣнныхъ расходовъ, лоцъ-командиръ испрашиваетъ разрѣшеніе командира порта, представивъ ему о томъ приговоръ Общества.

30. Лоцъ-командиръ къ окончанію года представляетъ ежегодно начальнику лоцманскаго округа полный отчетъ о дѣйствіяхъ Общества лоцмановъ съ технической стороны, о движимомъ и недвижимомъ имуществѣ, о денежныхъ капиталахъ Общества.

31. Лоцъ-командиръ въ зимнее время имѣетъ право уволь-

нять въ отпускъ, съ сохраненіемъ содержанія, не болѣе половины всего числа лоцмановъ, въ лѣтнее же время въ теченіе навигаціи можетъ увольнять каждаго лоцмана не болѣе какъ на 10 дней. На болѣе продолжительные сроки лоцманъ во время навигаціи можетъ быть увольняемъ не иначе, какъ съ лишеніемъ содержанія отъ Общества.

32. За проступки старосты, лоцмановъ и лоцманскихъ учениковъ, не влекущіе за собою преданія суду, лоцъ-командиръ имѣетъ право налагать на нихъ взысканія: а) денежный штрафъ въ размѣрѣ не свыше 5 рублей, б) арестъ на срокъ до 3 дней, в) перечисленіе лоцмановъ изъ разряда старшихъ въ разрядъ младшихъ и г) увольненіе изъ Общества.

3. О правахъ и обязанностяхъ старосты Общества С.-Петербургскихъ лоцмановъ.

33. Староста лоцманскаго Общества избирается лоцманами изъ старшихъ лоцмановъ, имѣющихъ не менѣе 30 лѣтъ отъ роду и прослужившихъ въ званіи старшаго лоцмана не менѣе 3 лѣтъ. Староста утверждается въ должности, по представленію лоцъ-командира, командиромъ С.-Петербургскаго порта, на срокъ не свыше 3 лѣтъ. По прошествіи сего срока тотъ-же староста можетъ быть избранъ вновь. Увольненіе старосты или отстраненіе его отъ должности ранѣе означеннаго срока производится тѣмъ же порядкомъ, какъ и утвержденіе его въ должности.

34. Староста долженъ владѣть русскимъ языкомъ и умѣть читать и писать по русски.

35. По указаніямъ лоцъ-командира, староста распредѣляетъ лоцмановъ по станціямъ, заботится, чтобы не было задержки въ снабженіи лоцманами судовъ и наблюдаетъ за точнымъ исполненіемъ послѣдними своихъ обязанностей. Онъ наблюдаетъ за порядкомъ и благочиніемъ вольнонаемной прислуги, лоцмановъ и учениковъ, какъ въ мѣстности ихъ постояннаго жительства, т. е. на Подзорномъ островкѣ, такъ и на станціяхъ. Староста назначаетъ учениковъ къ лоцманамъ

для изученія всѣхъ фарватеровъ и заботится о приобрѣтеніи ими должныхъ знаній въ лоцманскомъ дѣлѣ.

36. Въ очередной проводкѣ судовъ староста не участвуетъ, но можетъ быть назначенъ на эту обязанность по распоряженію лоцъ-командира.

37. Староста лоцмановъ, въ случаѣ отсутствія лоцъ-командира, замѣщаетъ его въ управленіи лоцманскимъ Обществомъ и Подзорнымъ островкомъ и несетъ обязанности лоцъ-командира (кромѣ командованія плавучимъ маякомъ и брант-вахтеннаго надзора).

4. О правахъ и обязанностяхъ и лоцмановъ.

38. Въ Общество лоцмановъ могутъ вступать лица всѣхъ сословій, при чемъ отъ нихъ требуется пребываніе въ русскомъ подданствѣ, не менѣе 5 лѣтъ, до вступленія въ Общество. Всѣ поступающіе въ лоцманы и лоцманскіе ученики должны умѣть читать и писать на русскомъ или на какомъ нибудь иностранномъ языкѣ; сверхъ сего, отъ поступающихъ въ лоцманы и лоцманскіе ученики требуется: а) возрастъ не менѣе 21 года для поступающихъ въ лоцманы и не менѣе 16 лѣтъ для поступающихъ въ лоцманскіе ученики; б) трезвое поведеніе и добрая нравственность; в) обладаніе крѣпкимъ здоровьемъ и хорошимъ зрѣніемъ, при способности правильно различать цвѣта флаговъ и огней на далекомъ разстояніи; кромѣ сего, для полученія лоцманскаго званія и затѣмъ въ теченіе всего времени состоянія въ Обществѣ, лоцманамъ, кромѣ умѣнья управлять судномъ, вмѣняется въ непремѣнную обязанность знать основательно до малѣйшихъ подробностей всѣ фарватеры устьевъ рѣки Вевы и морского канала, направленіе теченій и другія особенности, вліяющія на успѣшность плаванія, такъ чтобы они могли безопасно проводить ввѣряемыя имъ суда до якорнаго мѣста и по однимъ береговымъ предметамъ, въ такое время, когда бываютъ сняты вѣхи и бакены, ограждающіе фарватеры. Лоцманы обязаны знать основательно правила судоходства, относящіяся до раіона ихъ водъ, а также правила для предупрежденія отолкновенія судовъ.

Примѣчаніе. Для поступленія въ Общество въ число учениковъ, дѣтямъ лоцмановъ оказывается преимущество предъ другими, но только въ томъ случаѣ, если они представляютъ свидѣтельство объ успѣшномъ окончаніи курса городскаго или равнаго съ нимъ училища.

39. Лоцманы, во время пребыванія въ этомъ званіи, освобождаются отъ воинской повинности на основаніи ст. 64 устава о воинской повинности изд. 1886 года.

40. При поступленіи въ лоцманы, каждый обязанъ представить вмѣстѣ съ паспортомъ удостовѣреніе отъ Общества, къ которому принадлежитъ, въ томъ, что за нимъ не числится никакихъ недоимокъ въ повинностяхъ, при чемъ, лоцъ-командиръ сообщаетъ тому Обществу о принятіи его въ число лоцмановъ, а затѣмъ ежегодно, въ теченіе назначеннаго по уставу о воинской повинности срока, увѣдомляетъ мѣстное по воинскимъ дѣламъ присутствіе, о нахожденіи лоцмана на службѣ въ Обществѣ лоцмановъ.

41. Лоцъ-командиръ, удостовѣрясь, что желающій поступить въ лоцманы удовлетворяетъ условіямъ, упомянутымъ выше въ ст. 38, подвергаетъ его, въ присутствіи нѣсколькихъ выборныхъ лоцмановъ, испытанію въ знаніи лоцманскихъ обязанностей.

42. О всякомъ, выдержавшемъ испытаніе въ лоцманы, непременно составляется письменный приговоръ за подписью всѣхъ наличныхъ членовъ Общества, съ изложеніемъ рѣшенія большинства членовъ.

43. Лоцъ-командиръ представляетъ приговоръ Общества о принятіи новаго члена на окончательное рѣшеніе командира С.-Петербургскаго порта.

44. По зачисленіи въ Общество лоцмановъ, вновь поступившій лоцманъ приводится въ присутствіи лоцъ-командира къ присягѣ по установленной формѣ, объявленной при приказѣ по морскому вѣдомству отъ 28 сентября 1890 года за № 130.

45. Лоцманъ, поступающій въ члены Общества, обязанъ представить на случай аварий, могущихъ произойти по его винѣ, денежное обезпеченіе въ размѣрѣ 150 рублей, если же

не въ состояніи будетъ внести такового обезпеченія, то можетъ представить часть его и поручительство двухъ членовъ Общества, принимающихъ на себя обязанность пополнить, въ случаѣ надобности, эту сумму до означеннаго размѣра. Затѣмъ, изъ всѣхъ причитающихся ему выдачъ, удерживается каждый разъ половина до тѣхъ поръ, пока, такимъ образомъ, не будетъ пополненъ вышеупомянутый вкладъ въ 150 рублей. Такимъ же образомъ производится пополненіе вклада, въ случаѣ, если онъ подвергнется уменьшенію вслѣдствіе вычетовъ за аварии.

46. При выходѣ лоцмана изъ Общества ему возвращается внесенное имъ обезпеченіе въ суммѣ, числящейся за нимъ ко дню его увольненія, но безъ процентовъ, которые остаются въ общемъ составѣ аварійнаго капитала.

47. Всѣ лоцманы, во время состоянія на службѣ въ Обществѣ, получаютъ виды на жительство съ ихъ семействами отъ лоцъ-командира; по увольненіи же изъ Общества, тѣ изъ лоцмановъ, которые вступили въ Общество изъ чиновъ бывшей лоцманской команды С.-Петербургскаго порта, а равно семейства такихъ лицъ, умершихъ на службѣ въ Обществѣ, обязаны приписаться къ городскимъ или сельскимъ обществамъ на основаніи дѣйствующихъ законовъ.

48. Всѣ вновь ноступившіе лоцманы зачисляются въ разрядъ младшихъ лоцмановъ; прослужившіе въ этомъ разрядѣ не менѣе двухъ лѣтъ, при хорошемъ поведеніи, знаиіи своего дѣла и усердіи, по усмотрѣнію лоцъ-командира, перечисляются въ старшіе лоцмаиы иа имѣемя вакансіи.

49. Лоцманы обязаны наблюдать за исполненіемъ предписанныхъ правилъ судоходства на фарватерахъ рѣки Невы и въ морскомъ каналѣ, направленныхъ къ безпрепятственному движенію судовъ. Особенное вниманіе лоцмановъ должно быть обращено на то, чтобы съ судовъ не выбрасывался балласть, мусоръ или угольный нагаръ, и чтобы при перегрузкѣ какихъ бы то ни было предметовъ, при которыхъ можетъ происходить засореніе фарватера и морского канала, наблюдалась возможная осторожность; чтобы суда не портили предостерегательныхъ знаковъ и чтобы буксирные пароходы не

буксировали болѣе трехъ судовъ сразу. Во время навигаціи лоцманы слѣдятъ, чтобы на фарватерахъ и въ морскомъ каналѣ не производилась ловля рыбы сѣтями и даже удочками, а въ зимнее время слѣдятъ, чтобы употребляемые рыбаками для ихъ рыболовныхъ снарядовъ камни не оставлялись на льду, а отвозились бы на берегъ передъ вскрытіемъ льда. Обо всѣхъ замѣченныхъ случаяхъ нарушенія вышесказанныхъ правилъ, лоцманы немедленно доносятъ лоцъ-командиру и, кромѣ того, если возможно, тотчасъ сообщаютъ подлежащему начальству, въ видахъ безотлагательнаго устраненія послѣдними безпорядка.

50. Независимо отъ провода судовъ, къ обязанности Общества С.-Петербургскихъ лоцмановъ относится: а) постановка и уборка предостерегательныхъ знаковъ, ограждающихъ нескіе фарватеры и морской каналъ; содержаніе въ порядкѣ этихъ знаковъ въ продолженіи навигаціи и наблюденіе за исправнымъ состояніемъ фарватеровъ; б) содѣйствіе строительной части С.-Петербургскаго порта въ постановкѣ и уборкѣ вѣхъ, ограждающихъ зимнюю дорогу въ г. Кронштадтъ и в) содѣйствіе столичной рѣчной полиціи въ надзорѣ за соблюденіемъ правилъ о судоходствѣ по фарватерамъ въ устьяхъ рѣки Невы.

51. Лоцманы обязаны немедленно сообщать лоцъ-командиру о всякихъ перемѣнахъ въ фарватерахъ, могущихъ вліять на безопасность плаванія.

52. Во все продолженіе навигаціи лоцманы носятъ особую форму, а именно: черное пальто съ мѣдными якорями на воротникѣ и черную фуражку съ якоремъ на околышѣ. На лѣвомъ бортѣ пальто прикалывается овальный мѣдный знакъ, на которомъ въ серединѣ помѣщается выпуклое изображеніе государственнаго герба. Между двумя выпуклыми ободками, окаймляющими всю бляху, находятся двѣ прорѣзныя насквозь надписи: наверху—„лоцманъ“, а внизу—номеръ бляхи, соотвѣтствующій номеру лоцмана по списку лоцмановъ; по бокамъ же между ободками располагается выпуклая надпись „С.-Петербургскаго Общества“. Упомянутые знаки выдаются каждому лоцману отъ Общества по приведеніи его

къ присягѣ. Староста лоцмановъ носить такую же форму и такой же знакъ, но безъ нумера, на мѣстѣ котораго прорѣзывается на бляхѣ надпись: „староста“. Лоцманы должны быть всегда опрятно одѣты и носить установленную форму, за неисполненіе чего подвергаются денежному или иному взысканію по усмотрѣнію лоцъ-командира.

53. Во время навигаціи лоцманы ежедневно исполняютъ свои обязанности, проводя суда фарватерами р. Невы днемъ и ночью; вводъ же судовъ въ р. Неву и выводъ изъ нея допускается лишь отъ восхода до заката солнца и съ разрѣшенія лоцъ-командира и въ свѣтлыя ночи, при чемъ отъ него же зависитъ и рѣшеніе вопроса, какія ночи считать свѣтлыми. Относительно времени прохода судовъ по морскому каналу лоцманы руководствуются правилами судоходства по каналу.

54. Лоцману запрещается удаляться во время навигаціи отъ своей станціи безъ разрѣшенія лоцъ-командира, а находящимся въ Кронштадтѣ—безъ разрѣшенія того изъ лоцмановъ, который назначенъ лоцъ-командиромъ за старшаго. Зимую же, на срокъ отъ одного до трехъ дней, онъ можетъ отлучаться отъ мѣста своего жительства съ разрѣшенія старосты, а на болѣе продолжительное время испрашиваетъ разрѣшеніе лоцъ-командира.

55. Лоцману воспрещается сообщать постороннимъ лицамъ о знакахъ, примѣтахъ и особенностяхъ фарватеровъ.

56. Лоцманамъ воспрещается перевозить съ судна или на судно людей, а также товары и другіе предметы, безъ вѣдома мѣстнаго учрежденія или должностнаго лица таможеннаго вѣдомства, а также воспрещается входить со шхиперами, судохозяевами или отправителями въ соглашеніе относительно выгрузки и нагрузки судовъ или брать на себя торговыя порученія означенныхъ лицъ.

57. Если на проводимомъ суднѣ имѣются взрывчатые или легко-воспламеняющіяся вещества, то лоцманъ обязанъ поставить судно на особо предназначенное для такихъ судовъ мѣсто по указанію портовой полиціи или брантвахты.

58. Лоцманъ обязанъ имѣть при себѣ, для предьявленія

шхиперамъ судовъ, установленнаго образца бланкетъ и напечатанное на русскомъ, англійскомъ, французскомъ, нѣмецкомъ и шведскомъ языкахъ краткое извлеченіе изъ находящихся правилъ, касающихся до обязанностей какъ лоцмана, такъ и карабельщиковъ, съ показаніемъ утвержденного тарифа лоцманской платы.

59. Жалобы иа нарушеніе лоцманами лежащихъ на нихъ обязанностей приносятся въ Петербургъ лоцъ-командиру, а въ Кронштадтъ—командиру внутренней брантвахты, который сообщаетъ о такомъ случаѣ лоцъ-командиру. Послѣдній же обязанъ немедленно произвести дознаніе и если окажется, что по роду совершеннаго лоцманомъ проступка онъ подлежитъ преданію суду, то лоцъ-командиръ доноситъ о семъ командиру С.-Петербургскаго порта.

60. Лоцманы, исполняя въ точности все постановленія настоящаго устава, обязываются безпрекословно повиноваться приказаніямъ лоцъ-командира, старосты и старшинъ на шлюпкахъ и паровыхъ судахъ.

61. Лоцманы, находясь въ Кронштадтѣ, безусловно подчиняются назначенному для этой цѣли въ каждую смѣну избранному лоцъ-командиромъ старшему надъ нимъ лоцману, получающему въ продолженіи навигаціи за несеніе этой обязанности изъ общественныхъ суммъ вообще, положенное лоцъ-командиромъ, вознагражденіе, съ разрѣшенія командира С.-Петербургскаго порта; такой старшій лоцманъ пользуется, при отсутствіи старосты, правами послѣдняго и отвѣтственъ за дѣйствія лоцмановъ во время ихъ дежурства.

62. Жалобы лоцмановъ и постороннихъ лицъ на лоцъ-командира подаются командиру С.-Петербургскаго порта.

63. Общество лоцмановъ имѣетъ право исключать по большинству голосовъ, лоцмана изъ своей среды, если на то будетъ согласіе лоцъ-командира.

64. Лоцманы имѣютъ право по собственному желанію выйти изъ Общества. Въ теченіе же навигаціи выходъ изъ Общества не допускается.

65. Лоцманъ не выслужившій срока, указаннаго въ слѣдующей статьѣ, но сдѣлавшійся неспособнымъ къ исполненію

своихъ обязанностей вслѣдствіе полученнаго имъ на службѣ увѣчья или разстроеннаго здоровья, не позволяющаго ему собственнымъ трудомъ снискивать себѣ пропитаніе, имѣетъ право, по увольненіи изъ Общества, на пенсію изъ пенсіоннаго капитала, на основаніи освидѣтельствванія двумя врачами въ присутствіи лоцъ-командира. Врачи назначаются по каждому подобному случаю командиромъ С.-Петербургскаго порта.

66. Лоцманъ, прослужившій въ Обществѣ 25 лѣтъ, равно какъ достигшій 60-ти лѣтняго возраста и прослужившій не менѣе 15 лѣтъ, въ случаѣ его увольненія изъ Общества не за проступки, имѣетъ право на пенсію изъ пенсіоннаго капитала Общества.

Примѣчаніе. Въ счетъ означенаго въ этой статьѣ срока выслуги на полученіе пенсіи зачисляются для лоцмана годы, проведенные имъ на службѣ въ званіи ученика, начиная съ 21-го года отъ роду. Лоцману, вступившему въ Общество изъ бывшей лоцманской команды С.-Петербургскаго порта, зачисляется къ пенсіи вся служба, проведенная имъ въ этой командѣ, съ того же возраста. Въ случаѣ выхода лоцмана изъ Общества и затѣмъ поступленія его вновь въ Общество, время, проведенное имъ не на службѣ въ Обществѣ, не зачисляется въ счетъ срока выслуги пенсіи.

67. По смерти лоцмановъ, получавшихъ пенсію, или умершихъ на службѣ по выслугѣ въ Обществѣ не менѣе 5 лѣтъ или же умершихъ вслѣдствіе исполненія служебныхъ обязанностей, производится пенсія семействамъ: вдовамъ—до выхода замужъ, сыновьямъ—до вступленія въ общественное заведеніе или казенное содержаніе, вступленія на службу или достиженія 18 лѣтняго, возраста а дочерямъ—до вступленія въ общественное заведеніе или казенное содержаніе, до замужества или до достиженія 21 года.

Примѣчаніе. а) пенсія семействамъ лоцмановъ, прослужившихъ не менѣе 5 лѣтъ и умершихъ вслѣдствіе исполненія служебныхъ обязанностей, прекращается, если это семейство будетъ законнымъ порядкомъ обезпечено вознагражденіемъ со стороны лица, виновнаго въ причиненіи смерти, увѣчья или неизлечимаго нездоровья

лоцману; но при этомъ Общество имѣетъ право сохранить за такимъ семействомъ всю пенсію, или часть ея, если упомянутое вознагражденіе будетъ признано недостаточнымъ; б) на пособіе вдовамъ и сиротамъ ежегодно утверждается командиромъ С.-Петербургскаго порта, по представленію лоцъ-командира, сумма, въ размѣрѣ не болѣе 450 рублей, причитающаяся въ тоней, отдаваемыхъ въ аренду Обществомъ лоцмановъ; распределеніе и задача этой суммы производится по приговору Общества и съ утвержденія лоцъ-командира. О выдачѣ пособій изъ этой суммы имѣютъ право просить вдовы и сироты какъ тѣхъ лоцмановъ, которые умерли въ бытность на службѣ въ Обществѣ, такъ и тѣхъ лоцмановъ, смерть которыхъ послѣдовала по выходѣ ихъ изъ Общества.

68. Если по смерти лоцмана останутся дѣти, увѣчныя или одержимыя тяжкими болѣзнями, лишающими ихъ возможности снискивать себѣ пропитаніе собственными трудами, то они имѣютъ право на продолженіе имъ пенсій и по достиженіи возраста, опредѣленнаго въ ст. 67.

69. Размѣръ пенсій изъ общественнаго каиитала опредѣляется, по большинству голосовъ, членами Общества по мѣрѣ имѣющейся въ наличіи суммы, при чемъ право на полученіе пенсій опредѣляется по порядку внесенія въ списокъ кандидатовъ и утверждается командиромъ С.-Петербургскаго порта, по представленію лоцъ-командира. Очередной списокъ такихъ кандидатовъ можетъ быть нарушенъ въ особо заслуживающихъ вниманія случаяхъ, по приговору Общества, который въ этомъ случаѣ также представляется лоцъ-командиромъ на утвержденіе командира С.-Петербургскаго порта.

70. Лоцманы пользуются отъ болѣзни въ С.-Петербургскомъ морскомъ госпиталѣ.

71. Во время болѣзни лоцманъ имѣетъ право на полученіе причитающагося ему содержанія отъ морскаго вѣдомства (ст. 6) и жалованья по табели штата сего устава въ продолженіи 4-хъ мѣсяцевъ.

72. Если во время болѣзни лоцмана окажется, что онъ самъ или его семейство по бѣдности нуждаются въ помощи,

то, по предложенію лоцъ-командира или членовъ Общества, составляется приговоръ объ оказаніи пособія такому лоцману, каковой приговоръ утверждается лоцъ-командиромъ, а въ случаѣ несогласія его съ приговоромъ Общества, представляется имъ, съ отзывомъ своимъ, на рѣшеніе командира порта.

5. О лоцманскихъ ученикахъ.

73. Лоцманскіе ученики, предназначаемые собственно для приготовленія въ лоцмаиы, производятъ съ лоцманами обслѣдованіе фарватеровъ и ставятъ огражденія, а также участвуютъ въ проводкѣ судовъ подъ надзоромъ лоцмановъ; на нихъ могутъ быть возлагаемы и всея другія обязанности, знакомящія ихъ съ различными сторонами предстоящей имъ дѣятельности въ званіи лоцмана.

74. Сверхъ упомянутого выше о лоцманскихъ ученикахъ въ ст. ст. 32, 35, 38, и ниже въ ст. ст. 81, 97 и 98, ученики пользуются правами, предоставленными лоцмаиамъ, въ ст. ст. 39, 64, 65, 67, 68, 70 и 71 и на нихъ распространяется все изложенное о лоцманахъ въ ст. ст. 40, 41, 43, 47, 49, 51, 54, 55, 56, 59, 60, 63, 103 и 104.

75. Въ теченіе навигаціи лоцманскіе ученики обязаны носить такую же форму, какъ и лоцмаиы, и такой же знакъ, но съ надписью „лоцманскій ученикъ“. За несоблюденіе формы ученики подвергаются лоцъ-командиромъ такому же взысканію, какъ и лоцмаиы.

76. Лоцманскіе ученики обязываются исполнять безпрекословно приказанія не только лоцманскаго начальства и старосты, но и тѣхъ лоцмановъ, въ распоряженіе которыхъ они назначаются старостою для занятія лоцманскимъ дѣломъ.

77. Тѣ ученики, которые имѣютъ аттестатъ объ окончаніи мореходныхъ классовъ и отличаются хорошимъ поведеніемъ и знаніемъ фарватеровъ своего района, получаютъ преимущество предъ другими для зачисленія въ штатъ лоцмановъ.

6. О взаимномъ отношеніи шхиперовъ и лоцмановъ.

78. Лоцманъ является на судно по требованію шхипера. Требованіе лоцмана на приходящія съ моря суда производится слѣдующимъ образомъ: *днемъ*: а) подъемомъ на фокъ-мачтѣ лоцманскаго или національнаго флага, окаймленнаго бѣлой полосой; б) международнымъ сигналомъ, обозначеннымъ буквами Р. Х.; *ночью*: а) фальш-швейерами, показываемыми черезъ каждыя 15 минутъ; б) показаніемъ выше борта въ продолженіи минуты бѣлаго огня, повторяемымъ черезъ короткіе промежутки времени. Во время тумана, пасмурности и т. п. лоцманы вызываются паровыми свистками, ревунами или помощью рупоровъ, при чемъ повторяются попеременно короткіе и продолжительные звуки.

79. Лоцманы, по требованію шхипера, обязаны являться на суда, по возможности, въ кратчайшій срокъ, въ порядкѣ полученія требованій на дежурствѣ.

80. Шхиперъ, въ случаѣ законно-удостоверенной неявки лоцмана, обратившійся къ услугамъ частнаго проводника, обязанъ, если лоцманъ явится ранѣе, чѣмъ судно стало на якорь или дойдетъ до мѣста назначенія, или до границы дѣйствій Общества С.-Петербургскихъ лоцмановъ, передать лоцману проводку судна. Въ этихъ случаяхъ лоцманъ получаетъ плату, сообразно разстоянію, на которомъ проводилъ судно.

81 Шхиперъ при приѣмѣ лоцмана на судно и отбытіи его съ судна обязанъ принять всѣ мѣры, чтобы лоцманъ и гребцы не подвергались какой-либо опасности или чрезмѣрному утомленію при достиженіи судна; для этой послѣдней цѣли шхиперъ долженъ принять и спустить лоцмана на сколько возможно ближе къ станціямъ его общества. Точно также шхиперъ обязанъ принять мѣры къ охраненію лоцманскихъ шлюпокъ отъ поврежденія. Если же лоцманская шлюпка во время принятія лоцмана на судно или схода съ него повредится или потонетъ по винѣ шхипера, то послѣдній обязанъ вознаградить причиненный этимъ убытокъ.

82. По вступленіи лоцмана на судно для исполненія

своихъ обязанностей, онъ требуетъ, чтобы былъ спущенъ лоцманскій флагъ и поднять иаціональный флагъ.

83. Лоцманъ при входѣ на судно, предъявляетъ (ст. 58) печатный бланкетъ, на оборотѣ котораго обозначена лоцманская такса, гдѣ шхиперъ съ точностью и четко долженъ обозначить имя судна, какой оно націи и прописью: сколько англійскихъ футъ и дюймовъ сидитъ судно и число ластъ (нетто) его вмѣстимости по мѣрительнымъ овидѣтельствамъ, а также точное время прибытія лоцмана на судно. На этомъ же бланкетѣ шхиперъ удостовѣряетъ за своею подписью о благополучномъ проводѣ лоцманомъ судна и означаетъ сумму, выданную или причитающуюся къ выдачѣ лоцману за проводъ, отъ той конторы, на которую адресовано судно; а также вносить, если найдетъ нужнымъ, замѣчанія свои относительно обстоятельствъ, касающихся провода лоцманомъ судна.

84. Шхиперъ, невѣрно объявившій углубленіе судна или его вмѣстимость, подвергается денежному, въ пользу лоцмана взысканію, въ двойномъ размѣрѣ противъ платы, причитающейся за проводъ, независимо отъ общей по закону отвѣтственности за послѣдствія, которыя могутъ повлечь невѣрныя его показанія.

85. Если шхиперъ или контора, на которую адресовано судно, вызвали лоцмана на судно, стоящее па якорѣ или опшвартовленное у пристани, которое спустя 2 часа отъ назначеннаго времени, безъ уважительной причины, не уйдетъ по назначенію, то шхиперъ обязанъ уплатить Обществу два рубля серебромъ за проѣздъ лоцмана туда и обратно; лоцманъ же обязанъ оставить судно и заявить немедленно своему начальству о причинѣ оставленія имъ судна.

86. Лоцманъ отвѣтствуетъ за всякій вредъ или убытокъ, понесенный проводимымъ имъ судномъ по его винѣ; но присутствіе лоцмана на суднѣ не освобождаетъ шхипера отъ отвѣтственности по управленію онымъ.

87. Въ случаѣ отлучки шхипера съ палубы, онъ обязанъ указать лоцману лицо, которое въ его отсутствіе остается отвѣтственнымъ за управленіе судномъ.

88. Лоцману воспрещается оставлять безъ разрѣшенія

шхипера судно ранѣе, нежели онъ поставитъ его на якорь въ безопасномъ мѣстѣ или будетъ смѣненъ другимъ лоцманомъ.

89. Шхиперъ обязанъ поставить судно на якорь въ безопасномъ мѣстѣ, какое ему будетъ указано лоцманомъ.

90. Если шхиперъ, не смотря на заявленіе лоцмана о невозможности идти, будетъ требовать вывода судна, то споръ разрѣшается въ Петербургѣ лоцъ-командиромъ, а въ Кронштадтѣ—начальствомъ внутренней брантвахты.

91. Если шхиперъ не будетъ слѣдовать указаніямъ лоцмана или требовать вести судно, когда лоцманъ находитъ къ этому препятствіе, то послѣдній имѣетъ право отказаться, въ присутствіи третьяго лица, отъ отвѣтственности за послѣдствія, но обязанъ и въ этомъ случаѣ сообщить, по требованію шхипера, всѣ свѣдѣнія, необходимыя для безопасности плаванія.

92. Шхиперъ не имѣетъ права требовать проводки лоцманомъ своего судна какъ морскимъ каналомъ, такъ и фарватерами, если подъ килемъ судна будетъ воды менѣе полутора фута. При упорствѣ шхипера, лоцманъ обязанъ немедленно донести о семъ лоцманскому подлежащему начальству.

93. Если темнота или густой туманъ застигнутъ судно въ морскомъ каналѣ или фарватерахъ, то лоцманъ обязанъ потребовать отъ шхипера стать на якорь. Относительно того, какія ночи должно считать темными, шхиперъ обязанъ подчиниться требованію лоцмана, который на сей случай получаетъ приказаніе отъ своего начальства.

94. Въ то время года, когда бываютъ темныя ночи, шхиперъ имѣетъ право требовать отъ лоцмана проводки своего судна морскимъ каналомъ, какъ изъ Петербурга въ Кронштадтъ, такъ и обратно, лишь въ случаѣ, если осталось не менѣе двухъ часовъ до заката солнца. Прямымъ же путемъ, т. е. фарватерами р. Невы, какъ при слѣдованіи изъ Петербурга въ Кронштадтъ, такъ и обратно, разрѣшается въ это время лоцманамъ проводить суда при выходѣ въ путь только въ томъ случаѣ, если, сообразуясь со скоростью судна, возможно будетъ достигъ якорнаго мѣста до заката солнца.

95. Шхиперъ обязанъ держать законенную скорость въ

морскомъ каналѣ, а именно: въ неогражденной его части не болѣе 8 морскихъ миль, а въ огражденной дамбами—не болѣе 6. При проходѣ же мимо элеватора судовъ, стоящихъ у пристани или швартоваинныхъ у набережной, или стоящихъ на якоряхъ, мимо землечерпательныхъ машинъ и во время какихъ-либо гидротехническихъ работъ, шхиперъ обязанъ, по заявленію лоцмана, уменьшать ходъ до самаго малаго и даже совершенно останавливать ходъ машины.

96. Если шхиперъ нарушилъ или обнаружилъ намѣреніе нарушить какое-либо изъ правилъ судоходства въ водахъ Петербургскаго порта, то лоцманъ, обязанный знать всѣ эти правила, долженъ предупреждать шхипера о незаконности его дѣйствій и во всякомъ случаѣ обязанъ немедленно донести объ этомъ случаѣ лоцъ-командиру.

97. Во время пребыванія лоцмана и лоцманскаго ученика на суднѣ шхиперъ обязанъ снабжать ихъ безвозмездно пищею хорошаго качества и въ достаточномъ количествѣ, а также отводить имъ для ночлега помѣщеніе и постель отдѣльно отъ команды.

98. Если за противнымъ вѣтромъ, туманомъ, или низкой водой или по какой-либо другой причинѣ лоцманъ будетъ задержанъ, по желанію шхипера, на суднѣ, то за все время задержанія Общество получаетъ со шхипера, сверхъ прокормленія лоцмана, платы за проводъ, особое вознагражденіе въ размѣрѣ 5 рублей за каждые сутки, при чемъ время задержанія свыше двухъ часовъ считается за полные сутки. Въ случаѣ увоза лоцмана или ученика за предѣлы его фарватера, шхиперъ обязанъ сверхъ указанныхъ выше 5 рублей за каждые сутки, возмѣститъ путевыя и другія издержки для возвращенія ихъ въ то мѣсто, откуда они были взяты на судно.

99. Взысканіе со шхиперовъ или конторы, на которую адресовано судно, лоцманской платы, вознагражденія за задержаніе лоцмана и штрафа за невѣрное показаніе углубленія или вмѣстимости судна, производится лоцъ-командиромъ или лоцманскимъ старостою, при чемъ шхиперу или довѣренному отъ него лицу не выдается паспорта и роля изъ С.-Петербургской портовой таможни иа отходъ изъ порта до

предъявленія удостовѣренія за подписью лоцъ-командира, съ приложеніемъ печати Общества С. Петербургскихъ лоцмановъ, что шхиперъ виесъ все причитающіяся съ него деньги.

100. По уплатѣ взысканій, упомянутыхъ въ ст. 99, шхиперъ или контора, на которую адресовано судно, имѣютъ право, принести жалобу на распоряженіе лоцъ-командира или лоцманскаго старосты командиру С.-Петербургскаго порта, или же требовать возвращенія неправильно взысканной суммы общимъ судебнымъ порядкомъ.

101. Отходящее судно лоцманъ ведетъ только по предъявленіи шхиперомъ таможеннаго паспорта или отпускнаго билета.

102. Въ случаѣ какого-либо несчастія или аваріи съ проводимымъ судномъ, лоцманъ обязанъ самъ донести объ этомъ своему начальству даже и тогда, когда не будетъ жалобы на него со стороны шхипера.

103. Лоцманамъ воспрещается требовать отъ шхиперовъ какихъ-либо платежей, кромѣ установленнаго сбора.

104. Лоцманамъ воспрещается предлагать шхиперамъ свои услуги къ отгрузкѣ или нагрузкѣ ихъ судовъ, имѣть для этого отгрузныя суда и другія приспособленія, брать на себя торговыя порученія и вообще имѣть къ нимъ какія-либо отношенія, кромѣ проводки судовъ.

105. Шхиперъ всякаго судна повредившаго или сбившаго съ мѣста предостерегательный знакъ, вѣху или бакенъ или иной знакъ, въ районѣ водъ Общества С.-Петербургскихъ лоцмановъ, долженъ немедленно объявить о томъ ближайшему лоцманскому начальству (въ Кронштадтѣ—на внутреннюю брантвахту) или рѣчной полиціи, даже если бы лоцманскимъ учрежденіемъ эта порча или поврежденіе было не замѣчено, и обязанъ уплатить потребную на исправленіе и установку знаковъ сумму.

7. Лоцманское селеніе на Подзорномъ островѣ.

106. С.-Петербургскіе лоцманы съ ихъ семействами и лоцманскіе ученики должны быть поселены на предоставлен-

номъ въ пользованіе Общества С.-Петербургскихъ лоцмановъ Подзориомъ островкѣ, принадлежащемъ морскому вѣдомству, на которомъ приобрѣтеніе участковъ земли и строеній дозволяется исключительно этому Обществу и лицамъ, принадлежащимъ къ составу Общества.

107. Проживаніе на Подзориомъ островкѣ лицъ, не принадлежащихъ къ Обществу С.-Петербургскихъ лоцмановъ, можетъ быть допущено, во всякомъ отдѣльномъ случаѣ, только съ разрѣшенія лоцъ-командира.

108. Всѣ постройки, возведенныя на Подзориомъ островкѣ, ремонтируются и страхуются отъ огня: общественныя—на средства Общества лоцмановъ; а частныя, составляющія личную собственность отдѣльныхъ членовъ Общества,—средствами своихъ владѣльцевъ. Возведеніе новыхъ общественныхъ построекъ, ремонтірованіе ихъ и страхованіе отъ огня производится на средства Общества лоцмановъ. Имѣющееся не жилое строеніе, воздвигнутое морскимъ вѣдомствомъ для храненія принадлежащихъ ему мелкихъ предметовъ по лоцмейстерской части, ремонтируется средствами этого вѣдомства.

109. Постройки на Подзориомъ островкѣ, предоставленномъ морскимъ вѣдомствомъ въ пользованіе лоцмановъ С.-Петербургскаго Общества, составляющія частную собственность кого-либо, постепенно выкупаются въ пользу Общества лоцмановъ, по мѣрѣ накопленія средствъ послѣдняго.

110. Выкупъ частныхъ строеній производится, прежде всего, отъ лицъ: а) исключенныхъ изъ числа членовъ Общества лоцмановъ; б) неимѣющихъ связи съ Обществомъ лоцмановъ или потерявшихъ эту связь, какъ, на примѣръ, одинокихъ вдовъ лоцмановъ и вдовъ неимѣющихъ дѣтей мужскаго пола, лоцмановъ, уволенныхъ или вышедшихъ по собственному желанію изъ Общества, наслѣдниковъ умершихъ лоцмановъ, не вступающихъ въ Общество, холостыхъ и бездѣтныхъ лоцмановъ, имѣющихъ два или болѣе жилыхъ строеній и т. п.

111. О каждомъ случаѣ выкупа частныхъ строеній, предназначениомъ лоцъ-командиромъ, по предложенію послѣдняго, Общество лоцмановъ составляетъ письменный приговоръ, ко-

торый представляется лоцъ-командиромъ съ приложеніемъ своего мнѣнія, на рѣшеніе командиру С.-Петербургскаго порта.

112. Впредь до выкупа частныхъ строеній въ общественную собственность, переуступка ихъ отъ прежнихъ владѣльцевъ, выбывающихъ изъ Общества, лицамъ вновь вступающимъ въ Общество со званіемъ лоцмана, совершается обязательно по оцѣнкѣ, о коей сказано въ послѣдующей статьѣ, если не послѣдуетъ добровольнаго соглашенія между продавцемъ и покупателемъ.

113. Всѣмъ существующимъ на Подзорномъ островкѣ постройкамъ и земельнымъ участкамъ составляется обязательно подробное инвентарное описаніе съ подробнымъ обозначеніемъ расцѣнки строеній. Расцѣнка эта производится при участіи всего Общества лоцмановъ, по большинству голосовъ его наличныхъ членовъ, подъ наблюденіемъ лоцъ-командира, и принимается въ основаніе оцѣнки отдѣльныхъ строеній при выкупѣ ихъ въ собственность Общества и при переуступкѣ повымъ членамъ Общества. Такое инвентарное описаніе возобновляется чрезъ каждые три года и пишется въ 2 экземплярахъ, изъ которыхъ одинъ представляется командиру порта, а другой сохраняется въ конторѣ Общества.

Примѣчаніе. Всякая оцѣнка строеній на Подзориомъ островкѣ производится особой комиссіей, по назначенію начальника лоцманскаго округа, при участіи домовладѣльцевъ-лоцмановъ.

114. Расцѣнка квартиръ въ домахъ, принадлежащихъ Обществу лоцмановъ, для лицъ, которымъ разрѣшено жить въ нихъ, производится Обществомъ ежегодно, по большинству голосовъ наличныхъ членовъ его, подъ наблюденіемъ лоцъ-командира.

115. Право на наемъ квартиръ въ домахъ Общества представляется, преимущественно предъ другими, лоцманамъ съ ихъ семействами и ученикамъ со своими родителями. По выкупѣ же Обществомъ воѣхъ частныхъ построекъ на Подзорномъ островкѣ, Обществу предоставляется, по приговору большинства членовъ Общества, въ зависимости отъ денежныхъ средствъ его, съ согласія лоцъ-командира и съ утвер-

ждения командира С.-Петербургскаго порта, освободить своихъ членовъ, лоцманскихъ учениковъ и служащихъ въ Обществѣ отъ всякой платы за квартиры, занимаемыя ими въ общественныхъ домахъ.

116. Надзоръ за порядкомъ между лоцманами лежитъ на лоцъ-командирѣ и старостѣ лоцмановъ, которые предупреждаютъ всеми зависящими отъ нихъ мѣрами всякое нарушеніе порядка на Подзориомъ островкѣ. Относительно же внѣшняго надзора лоцманское селеніе подчиняется городскому полицейскому управленію и всемъ установленнымъ полицейскимъ правиламъ.

117. Для предосторожности отъ пожаровъ и прекращенія таковыхъ, лоцъ-командиръ, а въ случаѣ его отсутствія, лоцманскій староста употребляютъ мѣры, указанныя въ пожарномъ уставѣ. Кромѣ того, въ случаѣ сильнаго пожара или другого стихійнаго бѣдствія, угрожающаго цѣлости лоцманскаго селенія и находящагося въ немъ казеннаго имущества, лоцъ-командиру предоставляется обращаться непосредственно за помощью въ ближайшій флотскій экипажъ.

8. Управа, ея права и обязанности.

118. Ближайшее завѣдываніе хозяйственными дѣлами Общества принадлежитъ его Управѣ.

119. Управа состоитъ изъ старосты и 2 членовъ. Все они непосредственно подчинены лоцъ-командиру.

120. Члены избираются изъ старшихъ лоцмановъ общимъ собраніемъ всехъ членовъ Общества.

121. Члены управы избираются на три года. Увольненіе ихъ отъ этой обязанности ранѣе означеннаго срока производится тѣмъ же порядкомъ, какъ и утвержденіе въ сей должности. По прошествіи 3 лѣтняго срока, члены могутъ быть избраны вновь, но могутъ отказаться.

122. Управа избирается передъ открытіемъ навигаціи, но не ранѣе того, какъ отчетъ и ревизія за истекшій годъ будутъ закончены. Выборы производятся въ присутствіи лоцъ-командира простымъ большинствомъ голосовъ, при чемъ въ

выборахъ должно участвовать не менѣе двухъ третей всѣхъ членовъ Общества.

123. Вновь избранные члены управы представляются лоцъ-командиромъ на утверждение мѣстнаго лоцманскаго начальства.

124. Поотановленія управы вступаютъ въ силу по утверженіи ихъ лоцъ-командиромъ.

125. Управа завѣдываетъ всѣми хозяйственными дѣлами Общества и въ вѣдѣніи управы состоитъ наблюденіе за цѣлостію и исправностію лоцманскаго имущества.

126. Члены управы въ очередной проводкѣ судовъ не участвуютъ, но могутъ быть назначены по распоряженію лоцъ-командира.

127. Къ концу года управа представляетъ свои соображенія о нуждахъ и необходимыхъ измѣненіяхъ по хозяйственной части.

9. Денежныя средства и хозяйственное управленіе Общества.

128. Наличный капиталъ, составляющій собственность Общества и образовавшійся изъ доходовъ Общества и $\frac{0}{100}$ на нихъ со времени преобразования бывшей лоцманской команды С.-Петербургокаго порта въ Общество С.-Петербургскихъ лоцмановъ, состоявшагося на основаніи Высочайше утвержденного 15 мая 1884 года мнѣнія Государственнаго Совѣта, распределяется слѣдующимъ образомъ: за вычетомъ предстоящихъ расходовъ, по ближайшее 1 мая, опредѣленныхъ прилагаемымъ къ сему уставу штатомъ Общества лоцмановъ, остающаяся сумма расчисляется по нижеслѣдующему назначенію: а) 35 $\frac{0}{100}$ въ расходный капиталъ, б) 15 $\frac{0}{100}$ въ запасный капиталъ, в) 40 $\frac{0}{100}$ въ пенсіонный капиталъ и г) 10 $\frac{0}{100}$ въ аварійный капиталъ.

Примѣчаніе. Капиталъ расходный, запасный и пенсіонный въ общей суммѣ именуется общимъ капиталомъ.

129. Доходъ Общества С.-Петербургскихъ лоцмановъ составляется изъ слѣдующихъ суммъ: а) изъ денегъ, выручаемыхъ, ежегодно за проводъ судовъ, согласно вышеприведен-

нымъ статьямъ 7, 8, и 9; б) изъ денегъ, взимаемыхъ со шхиперовъ, согласно ст. 86 и 98 за напрасный вызовъ и задержаніе лоцмановъ и лоцманскихъ учениковъ; в) изъ арендной платы за тони; г) изъ платы за наемъ квартиръ въ общественныхъ зданіяхъ на Подзорномъ островкѣ; д) изъ платы частными судами за зимовку ихъ, причаль и пользованіе берегомъ Подзорнаго островка, опредѣляемой по приговору Общества и утверждаемой командиромъ С.-Петербургскаго порта; е) изъ денегъ, согласно ст. 45, вносимыхъ лоцманами въ обезпеченіе аварий; ж) изъ штрафныхъ денегъ, взыскиваемыхъ по ст. 32 со старосты, лоцмановъ и учениковъ, з) отъ продажи негоднаго имущества и пр.

Примѣчаніе. Стоянка судовъ у берега Подзорнаго островка, нагрузка и выгрузка безъ разрѣшенія лоцъ-командира не допускаются.

130. Доходъ по пункту *е* предъидущей статьи ежегодно причисляется полностью къ аварийному капиталу Общества, упомянутому въ пунктѣ *з* ст. 128, а штрафныя деньги, упомянутыя въ пунктѣ *ж* ст. 129 къ пенсіонному капиталу (пунктъ *в* ст. 128). Весь остальной доходъ Общества, по окончаніи каждаго года и по отчисленіи потребной суммы на производство въ слѣдующемъ году содержанія личному составу и на прочіе расходы по табели штата Общества, распредѣляется такъ: 35% чистаго годоваго дохода—на приращеніе расходнаго капитала, 15%—въ запасный капиталъ и 40%—въ пенсіонный капиталъ и получающіяся такимъ образомъ суммы ежегодно присоединяются къ капиталамъ соответствующаго наименованія, упомянутымъ въ пунктахъ *а*, *б* и *в* ст. 128. Остальные 10% чистаго годоваго дохода назначаются специально на выкупъ въ пользу Общества всего частиаго недвижимаго имущества на Подзорномъ островкѣ, а по завершеніи этого выкупа причисляются къ тому остатку чистаго годоваго дохода, который отчисляется въ расходный капиталъ, такъ что въ этотъ послѣдній капиталъ, по завершеніи выкупа, будутъ ежегодно поступать 45% отъ чистаго годоваго дохода.

131. Аварійный капиталъ образуемый изъ упомянутаго

въ пунктѣ 2 ст. 128 и дальнѣйшихъ поступленій по пункту е ст. 129, предназначается на вознагражденіе судовладельцевъ за убытки по аваріямъ, причиненнымъ по винѣ лоцмановъ.

132. На возмѣщеніе убытковъ, причиненныхъ судоводству по винѣ лоцмана, поступаетъ прежде всего взносъ лоцмана, числящійся въ аварійномъ капиталѣ (ст. 45 и п. е ст. 129), а при недостаточности оиаго—не свыше половины всего аварійнаго капитала Общества. Если уплатою сихъ суммъ убытокъ не будетъ сполна покрытъ, то на эту надобность обращается не болѣе половины запаснаго капитала (ст. 128 п. б и ст. 130), а при неимѣннн таковаго—не болѣе одной шестой части общаго капитала, принадлежащаго Обществу. Уплатою означенныхъ суммъ оканчивается денежная отвѣтственность по аваріи собственно лоцманскаго Общества.

Примѣчаніе. Главное Гидрографическое управленіе ежегодно публикуетъ въ Правительствениомъ Вѣстникѣ для всеобщаго свѣдѣнія отчетъ о состояніи денежныхъ средствъ и имущества Общества С.-Петербургскихъ лоцмановъ.

133. Расходный капиталъ назначается на страховку, обозаведеніе и ремонтъ движимаго и недвижимаго имущества Общества, и въ томъ числѣ на приобрѣтеніе предметовъ, указанныхъ въ ст. 12, и на выкупъ частной недвижимой собственности на Подзорномъ островкѣ, независимо отъ тѣхъ 10% ежегоднаго чистаго дохода, которые по ст. 130 назначаются специально и обязательно для послѣдней цѣли. Отчисленіе той или другой части расходнаго капитала на какую либо изъ вышеуказанныхъ потребностей, о своевременномъ удовлетвореніи которыхъ обязывается заботиться лоцман-командиръ, производится по письменному приговору Общества и съ утвержденія начальника лоцманскаго округа, согласно 29 ст. сего устава.

134. Обществу предоставляется, если наличный размѣръ пенсіоннаго капитала это позволяетъ, назначать пенсіи тѣмъ же порядкомъ, какъ для лоцмановъ (ст. 69), также и служащимъ въ Обществѣ по найму, какъ напримѣръ, письмоводителю, кочегарамъ, машинистамъ и т. д. за долговременную и усердную службу.

135. Запасный капиталъ расходуетъся въ случаяхъ, предусмотрѣнныхъ въ ст. 132, а за исключеніемъ того—лишь въ случаяхъ какихъ либо чрезвычайныхъ надобностей, по приговору Общества и съ разрѣшенія начальника лоцманскаго округа.

136. Въ случаѣ если сумма, ассигнованная на годовой расходъ по смѣтѣ, упомянутой въ ст. 29, и по табели штата Общества, не будетъ къ концу года израсходована, то остатокъ ея переносится въ таковую-же сумму, исчисляемую по смѣтѣ, неопредѣленныхъ штатомъ расходоу на будущій годъ.

137. Убыль въ аварійномъ капиталѣ, происходящая отъ выдачи (ст. 46) взносовъ тѣмъ лоцманамъ, которые выходятъ изъ Общества и которыхъ взносы не были обращены по ст. 132 на возмѣщеніе убытковъ за аваріи, происшедшія по винѣ этихъ лоцмановъ, пополняется лишь взносами вновь поступающихъ въ Общество членовъ, по мѣрѣ ихъ вступленія. Убыль-же въ аварійномъ капиталѣ, происходящая отъ выдачъ судохозяевамъ по ст. 132 немедленно пополняется перечисленіемъ соотвѣтствующей суммы изъ наличнаго расходнаго капитала, а въ случаѣ недостаточности послѣдняго—причисленіемъ ежегодно къ аварійному капиталу изъ годовой выручки Общества, вплоть до пополненія аварійнаго капитала, тѣхъ 45% чистаго годоваго дохода, которые за вычетомъ изъ общей валовой выручки суммы, потребной на содержаніе личнаго состава и на необходимѣйшіе текущіе расходы по ремонту и страховкѣ зданій и другого имущества Общества, назначаются по ст. 130 на приращеніе расходнаго капитала и выкупъ частной недвижимой собственности на Подзорномъ островкѣ. Тѣмъ-же путемъ, но лишь послѣ пополненія капитала аварійнаго пополняется запасный капиталъ. Но если, какъ указано въ ст. 132, за израсходованіемъ запаснаго капитала, пришлось-бы возмѣстить убытокъ по аваріи частію общаго капитала, а, слѣдовательно, израсходовать часть капитала пенсіоннаго, то вопросъ о томъ, въ какой постепенности, въ какомъ размѣрѣ и изъ какихъ статей дохода Общества пополняется капиталъ пенсіонный и вновь образуется запасный капиталъ, обсуждается каждый разъ особо, о чемъ составляется письменный приговоръ Общества, представленный лоцъ-команди-

ромъ на утвержденіе начальнику лоцманскаго округа. Во всякомъ-же случаѣ, указанные въ ст. 45 взносы лоцмановъ присоединяются только къ аварійному капиталу и этотъ послѣдній капиталъ пополняется ранѣе всѣхъ прочихъ.

138. Капиталы Общества должны быть обращены въ государственныя или гарантированныя Правительствомъ процентныя бумаги, съ тѣмъ, чтобы нарастающіе проценты присоединялись къ своимъ капиталамъ. Сумма же, ассигнуемая на годичный текущій расходъ, въ процентныя бумаги не обращается.

139. Денежныя суммы Общества лоцмановъ, заключающіяся по предъидущей статьѣ какъ въ $\frac{0}{100}$ бумагахъ, такъ и въ кредитныхъ билетахъ и звонкой монетѣ, по распоряженію начальника лоцманскаго округа, сдаются лоцъ-командиромъ въ Государственный Банкъ: процентныя бумаги—на храненіе, а наличныя—какъ безсрочный вкладъ, при чемъ получаемые съ послѣднихъ денегъ проценты причисляются, по окончаніи года, къ суммѣ, переносимой въ смѣту на слѣдующій годъ, согласно ст. 136.

140. Росписка Государственнаго Банка и другіе денежные документы хранятся въ неогороемомъ шкафу Общества.

141. Въ конторѣ Общества въ неогороемомъ шкафу, ключъ отъ котораго долженъ находиться у лоцъ-командира, можетъ храниться лишь сумма, не превышающая мѣсячнаго расхода Общества. Расходъ этотъ подневно записывается бухгалтеромъ, подъ наблюденіемъ старосты лоцмановъ и за подписью ихъ обоихъ, въ особую шнуровую книгу и по окончаніи каждаго мѣсяца свидѣтельствуется подписью лоцъ-командира.

142. Такая же книга и тѣмъ же порядкомъ ведется для ежедневной записи поступленія доходовъ Общества.

143. Къ концу каждаго года изъ этихъ двухъ книгъ выбираются данныя въ общую приходо-расходную шнуровую книгу, въ которой записываются помѣсячно, въ соответствующихъ рубрикахъ, всѣ доходы и расходы Общества. Итоги за весь годъ повѣряются по книгамъ, указаннымъ въ ст. 141 и 142 и по имѣющимся документамъ (какъ, напримѣръ, бланкеты по проводкѣ судовъ, росписки подрядчиковъ и т. п.) и

свидѣтельствуется подписями лоцъ-командира, старосты лоцмановъ, одною третью наличныхъ лоцмановъ, по выбору Общества и бухгалтера.

144. Для записи капиталовъ Общества, хранящихся въ $\%$ бумагахъ, и наличія суммы, отдѣляемой на годичный текущій расходъ, ведется особая шнуровая книга, въ которой по мѣрѣ поступленія или расходованія, обозначаются бухгалтеромъ, по указаніямъ и за подписью лоцъ-командира: наименованіе $\%$ бумагъ, время покупки ихъ и взноса въ Государственный Банкъ, стоимость ихъ номинальная и нарицательная во время покупки, число и срокъ купоновъ при нихъ, наростаніе $\%$ и другія подробности, характеризующія состояніе капиталовъ Общества и упомянутой расходной суммы. Состояніе это разъ въ три мѣсяца провѣряется лоцъ-командиромъ, старостою и двумя или тремя лоцманами, выбранными Обществомъ, по роспискамъ и книжкамъ Государственного Банка и по наличію суммы, хранящейся въ шкафу въ конторѣ Общества; послѣ сего въ упомянутую въ сей статьѣ книгу записывается сколько и какихъ именно бумагъ и суммъ оказалось дѣйствительно въ наличіи въ шкафу Общества, на храненіи и на безсрочномъ вкладѣ въ Государственномъ Банкѣ во время провѣрки. Затѣмъ это удостовѣряется подписями всѣхъ, производившихъ провѣрку, и скрѣпляется бухгалтеромъ.

145. Денежныя суммы, поступающія въ доходъ Общества, принимаются лоцъ-командиромъ или старостою лоцмановъ и хранятся въ шкафу въ конторѣ Общества до сдачи въ Государственный Банкъ.

146. Полученіе денегъ съ безсрочнаго вклада въ Государственномъ Банкѣ, для выдачи ежемѣсячнаго жалованья лоцъ-командиру, членамъ Общества, лоцманскимъ ученикамъ, служащимъ въ Обществѣ и на другіе расходы Общества, а равно полученія изъ того же Банка принадлежащихъ Обществу $\%$ бумагъ, въ случаяхъ надобностей въ томъ, предусмотрѣнныхъ пастоящимъ уставомъ и обмѣнъ однихъ $\%$ бумагъ на другія, лежитъ на обязанности лоцъ-командира и производится по распоряженію начальника лоцманскаго округа.

147. Шнуровыя книги для веденія указанныхъ въ семь уставѣ журналовъ и прихода-расходныя книги по денежной и матеріальной частямъ заготавливаются на счетъ Общества; для засвидѣтельствованія онѣ представляются командиру С.-Петербургскаго порта въ началѣ каждаго года, а по окончаніи его предъявляются комисіи, ревизирующей дѣла Общества.

148. Ежегодная ревизія дѣлъ Общества по всѣмъ частямъ производится лицами по назначенію командира С.-Петербургскаго порта. Къ обязанности ревизоровъ относится: повѣрка матеріальнаго имущества Общества и его денежныхъ суммъ, ревизія всѣхъ шнуровыхъ книгъ и журналовъ, приведеніе въ извѣстность, посредствомъ опроса, не имѣетъ ли кто-либо изъ лоцмановъ или учениковъ претензіи, и удостовѣреніе, черезъ осмотръ, въ какомъ видѣ содержится лоцманское селеніе на Подзорномъ островкѣ и правильно-ли произведенъ ремонтъ движимаго и недвижимаго имущества Общества.

Приложеніе къ статьямъ I и III.

ШТАТЪ И ТАБЕЛЬ

ОБЩЕСТВА

С.-ПЕТЕРБУРГСКИХЪ ЛОЦМАНОВЪ.

	Число чиновъ.	Въ годъ всѣмъ.
Лоцъ-командиръ	1	2.000 р.
Староста	1	600 „
Лоцмановъ 1-го разряда (по 400 р. въ годъ)	20	8.000 „
Лоцмановъ 2-го разряда (по 350 р. въ годъ)	10	3.500 „
Учениковъ (по 240 р. въ годъ)	10	2.400 „
Письмоводитель	}	По соглашенію.
Школьный учитель		
Фельдшерица-акушерка		
Докторъ		
Сторожа		
Гребцы		
Машинисты		
Кочегары		

На канцелярскіе расходы, пшуровыя книги и печатаніе бланкетовъ	450 руб.
На наемъ квартиры для конторы	400 „
Пользованіе телефономъ	200 „
Освѣщеніе острова	75 „

Примѣчаніе 1. Лоцманы сверхъ штатнаго сего жалованья и казеннаго содержанія, опредѣленнаго имъ по ст. 6 сего устава, получаютъ каждый 15⁰/₁₀₀ съ суммы, вырученной за суда, дѣйствительно ими проведенныя и еще по 30 коп. за каждое проведенное ими судно.

Примѣчаніе 2. Староста лоцмановъ, сверхъ сего штатнаго жалованья и казеннаго содержанія, опредѣленнаго ему по ст. 6 сего устава, получаетъ еще по 15 коп. съ каждаго пришедшаго и ушедшаго судна, оплаченнаго лоцманскимъ сборомъ.

Примѣчаніе 3. Лоцманскіе ученики, сверхъ сего штатнаго жалованья и казеннаго содержанія, получаютъ еще по 50 коп. харчевыхъ денегъ въ дни пребыванія ихъ въ Кронштадтѣ.

Приложеніе къ ст. 44.

ФОРМА ПРИСЯГИ ДЛЯ ЛОЦМАНОВЪ.

Я, нижепоименованный, соблюдая свято и нерушимо данную мною присягу на вѣрность подданства Его Императорскому Величеству, призываемый пыйтъ къ особенному служенію въ должности морскаго лоцмана, обѣщаюсь и клянусь Всемогущимъ Богомъ, предъ Святымъ Его Евангеліемъ и Животворящимъ Крестомъ, въ томъ, что желаю и, при помощи Божіей, всемѣрно потщусь: проходить лоцманское служеніе по чистой моей совѣсти и во всемъ согласно съ Высочайше утвержденными положеніемъ о морскихъ лоцманахъ, уставами морской службы и правилами, отъ начальства начертанными, не допускать никакихъ уклоненій отъ нихъ, а о случаяхъ нарушенія оныхъ доносить непосредственнымъ моимъ начальникамъ.

Еще обѣщаюсь и клянусь, что ввѣряемая моему попеченію суда буду охранять и защищать до послѣдняго моего издыханія отъ всякихъ опасностей и всемѣрно предупреждать всякій вредъ и убытки, могущіе произойти или отъ засоренія водяныхъ путей, или отъ корыстныхъ и торговыхъ расчетовъ, или отъ нерадѣнія моего; и во всѣхъ дѣлахъ служенія моего имѣть въ умѣ и помышленіи не свои личныя выгоды, но честь Россійскаго флага, пользу морской службы и славу моего Всемиловитивѣйшаго Государя, въ чемъ да поможетъ мнѣ Господь Богъ.

Если же буду поступать по службѣ моей противно сей присягѣ, то подвергаю себя въ нынѣшней жизни законному осужденію, а въ будущей—отвѣту предъ Всевидящимъ Богомъ и Страшимъ Судомъ Его. Въ заключеніе сей моей клятвы цѣлую слова и крестъ Спасителя моего. Аминь.

115. *Февраля 5-го. (Вѣстн. № 8). Циркуляръ Департамента Ш. и В. С. Правленія Округовъ П. С. Управленія Коммерческими портами и другимъ мѣстамъ и лицамъ, подвѣдомственнымъ Департаменту Шоссейныхъ и Водяныхъ Собщеній, № 1164.—О порядкѣ счетоводства и отчетности по приему, сдачѣ и расходованію золотой монеты.*

Высочайше утвержденнымъ 20 мая 1896 г., мнѣніемъ Государственнаго Совѣта Министру Финансовъ предоставлено разрѣшать казначействамъ и другимъ правительственнымъ кассамъ приходъ, расходъ и наличность золота показывать по счетамъ по курсу, установленному имъ, Министромъ, на основаніи Высочайшаго повелѣнія, 8 мая и 6 ноября 1895 г., для приема золотой монеты въ уплату государственныхъ доходовъ.

Дѣйствіе этого закона, по соглашенію Министерства Финансовъ съ Государственнымъ Контролемъ, признано необходимымъ примѣнить въ казначействахъ и приходо-расходныхъ кассахъ съ 1 января 1897 г., какъ по суммамъ Государственнаго Казначейства, такъ и по спеціальнымъ средствамъ и депозитамъ, въ измѣненіе и самаго счетоводства по означен-

нымъ кассамъ, что и объявлено въ разъясненіи Министерства Финансовъ, равно и въ циркулярѣ Министерства Финансовъ, пропечатанныхъ въ Вѣстникѣ Министерства Путей Сообщенія, 25 января 1897 г. № 4, при циркулярѣ Канцеляріи Министра 21-го января 1897 г. № 557.

Въ разъясненіе сего Департаментъ, по приказанію Министра Путей Сообщенія, предлагаетъ принять къ исполненію нижеслѣдующій порядокъ счетоводства и отчетности по приему, сдачѣ и расходованію золотой монеты:

Для того, чтобы при введеніи новой системы счетоводства не могло произойти затрудненій, необходимо, чтобы и другія кассы, въ томъ числѣ и кассы специальныхъ сборщиковъ, вели свои счета и доставляли отчетность въ учрежденія Контроля, показывая золото въ кредитной валютѣ по тому же курсу 1 руб. золотомъ=1 руб. 50 коп. кред., съ тѣмъ, чтобы при сдачѣ и высылкѣ золотой монеты и депозитныхъ квитанцій въ казначейства и учрежденія Государственнаго Банка, въ препроводительныхъ отношеніяхъ и вѣдомостяхъ обозначалась, кромѣ стоимости сдаваемыхъ и высылаемыхъ золотыхъ цѣнностей по курсовой цѣнѣ, еще и номинальная сумма ихъ, которая легко получается отъ дѣленія стоимости золота по упомянутому выше курсу на 3 и помноженія частнаго на 2.

Такое измѣненіе въ веденіи счетовъ золота по кассовымъ учрежденіямъ должно отразиться и на счетоводствѣ распорядительныхъ управленій, которыя неизбѣжно должны также перейти къ новой системѣ, чтобы не разойтись въ цифрахъ съ казначействами, какъ по государственнымъ доходамъ и расходамъ, такъ и по специальнымъ средствамъ и депозитамъ, по которымъ распорядительныя управленія ведутъ бухгалтерскіе счета.

Кромѣ того, при означенной новой системѣ слѣдуетъ измѣнить и текстъ ассигновокъ на производство изъ казначействъ, въ установленныхъ случаяхъ, металлическихъ платежей золотомъ на счетъ смѣтныхъ ассигнованій, именно: вмѣсто обозначенія въ ассигновкахъ лишь номинальной суммы, подлежащей выдачѣ, золотой монеты, необходимо, чтобы въ ассигновкахъ обозначалось, что распорядительное управленіе

просить казначейство выдать кредитору „золотомъ столько-то номинальныхъ“, а по курсу на кредитную валюту *столько-то*“, и эту послѣднюю сумму ставить въ графѣ ассигновки и выводить въ расходъ по счету кредита.

116. *Февраля 11-го. Собрание Узаконеній и Распоряженій Правительства № 14 ст. 173.*—Объ установленіи въ г. Темрюкѣ сбора съ перевознаго промысла.

Его Императорское Величество воспослѣдовавшее мнѣніе въ Общемъ Собраніи Государственнаго Совѣта, объ установленіи въ г. Темрюкѣ сбора съ перевознаго промысла, Высочайше утвердить соизволилъ и повелѣлъ исполнить.

Подписаль: Предсѣдатель Государственнаго Совѣта *МИХАИЛЬ*.

9 декабря 1896 г.

Вънесено изъ журналовъ Соединенныхъ Департаментовъ Государственной Экономіи и Законовъ 24 октября и Общаго Собранія 25 ноября 1896 года.

МНѢНІЕ ГОСУДАРСТВЕННОГО СОВѢТА.

Государственный Совѣтъ въ Соединенныхъ Департаментахъ Государственной Экономіи и Законовъ и въ Общемъ Собраніи, разсмотрѣвъ представленіе Военнаго Министра объ установленіи въ г. Темрюкѣ сбора съ перевознаго промысла, *мнѣніемъ положилъ:*

Разрѣшить общественному управленію гор. Темрюка взимать въ пользу доходовъ онаго, временно, въ теченіе пяти лѣтъ денежный сборъ съ перевознаго промысла, на слѣдующихъ основаніяхъ:

1) Означенный сборъ взимается за каждую навигацію съ дубовъ, баржъ и пароходовъ, принадлежащихъ частнымъ лицамъ, товариществамъ, обществамъ и компаніямъ, занимаю-

щимся перевозомъ грузовъ и людей чрезъ устроенный городомъ судоходный путь между городомъ, морскимъ гирломъ и Темрюкскимъ рейдомъ.

2) Сборъ опредѣляется городской думою въ размѣрѣ: а) не свыше *пятнадцати* рублей съ дубовъ и баржъ, поднимающихъ груза до двухъ тысячъ пудовъ; б) не свыше *двадцати пяти* рублей—съ такихъ же судовъ, поднимающихъ отъ двухъ до четырехъ тысячъ пудовъ; в) не свыше *тридцати* рублей—съ такихъ же судовъ, поднимающихъ свыше четырехъ тысячъ пудовъ, и г) не свыше *ста* рублей съ парохода.

3) Судовладѣльцы, занимающіеся перевознымъ промысломъ, обязаны передъ открытіемъ дѣйствія судна, заявить городской управѣ о емкости судна и уплатить въ городскую кассу причитающійся сборъ, въ удостовѣреніе чего отъ управы выдается ярлыкъ съ нумеромъ.

4) Обязанные платежомъ сбора судовладѣльцы, въ случаѣ несправнаго взноса онаго, подвергаются, независимо отъ взысканія не оплаченнаго оклада, денежной, въ доходъ города, пенѣ, въ опредѣленномъ городской думою размѣрѣ, который не долженъ превышать тридцати процентовъ съ суммы, остающейся въ недоимкѣ.

5) Ко времени истеченія пятилѣтняго срока, на который устанавливается сборъ, городское общественное управленіе обязано представить отчетъ о поступленіяхъ сбора и о произведенныхъ изъ онаго расходахъ.

Подлинное мнѣніе подписано въ журналахъ Предсѣдателями и Членами

117. *Февраля 19-го. (Вѣстн. № 10). Циркуляръ Департамента Шоссейныхъ и Водяныхъ Сообщеній Правленія Округовъ Путей Сообщенія, Главному Инженеру Новороссійскихъ Коммерческихъ портовъ, Начальникамъ работъ по устройству портовъ и Завѣдывающимъ портовыми сооружениями № 1667.* — **О доставленіи не позже 15 мая всѣхъ необходимыхъ данныхъ по подлежащимъ внесенію въ статьи первыя смѣтныхъ параграфовъ работамъ предстоящаго года.**

Высочайше утвержденнымъ, 8 мая 1895 г., журналомъ Департамента Государственной Экономіи, между прочимъ, постановлено слѣдующее правило: о всѣхъ внесенныхъ въ проекты финансовыхъ смѣтъ кредитахъ, которые не оправданы особыми штатами, положеніями и Высочайшими повелѣніями, Министры и Главноуправляющіе сообщаютъ, не позже 15 сентября предшествующаго смѣтному году, подробныя соображенія Министру Финансовъ и Государственному Контролеру, которые, въ свою очередь, препровождаютъ вѣдомствамъ, въ мѣсячный срокъ, заключенія свои о неотложности испрашиваемыхъ расходовъ и возможности занесенія ихъ въ государственную роспись.

По принятому порядку по вѣдомству путей сообщенія, изъ числа всѣхъ кредитовъ, испрашиваемыхъ по смѣтѣ, особыя представленія въ Государственный Совѣтъ требуются только по вновь вносимымъ въ смѣту расходамъ по первымъ статьямъ строительныхъ кредитовъ, т. е. на новыя работы, или на нѣкоторыя работы капитальнаго ремонта сооружений, въ тѣхъ случаяхъ, когда кредиты на нихъ испрашиваются въ болѣе значительныхъ размѣрахъ.

Принимая во вниманіе, что для разсмотрѣнія въ Департаментѣ Шоссейныхъ и Водяныхъ Сообщеній и въ Комиссіи по устройству коммерческихъ портовъ предположеній Округовъ и Начальниковъ работъ по устройству коммерческихъ портовъ на означенныя работы и для дальнѣйшаго дѣлопроизводства по испрошенію на нихъ на предстоящій годъ кредитовъ требуется время, а между тѣмъ таковыя предположенія поступаютъ въ Департаментъ и въ Комиссію лишь къ 1 іюля,—

вышеозначенное постановление Государственного Совѣта о срокъ не всегда оказывается возможнымъ выполнить, что служить основаніемъ для исключенія Государственнымъ Совѣтомъ изъ смѣты такихъ кредитовъ на указанные потребности, вслѣдствіе несостоявшагося ранѣе разсмотрѣнія по нимъ представленій Министерства и такимъ образомъ производство работъ, нетерпящихъ отлагательствъ, откладывается на цѣлый годъ.

Для устраниенія такого промедленія во внесеніи въ Государственный Совѣтъ представленій по испрошенію на предстоящій годъ кредитовъ на новыя работы, по приказанію Его Сіятельства Господина Министра Путей Сообщенія, поручается особому вниманію Правленій Округовъ путей сообщенія и Начальниковъ работъ по устройству коммерческихъ портовъ доставленіе всѣхъ необходимыхъ данныхъ по подлежащимъ внесенію въ статьи первыя смѣтныхъ нараграфовъ работамъ предстоящаго года никакъ не позже 15 мая.

118. Февраля 22-го. (Вѣстн. № 8). Извѣщеніе отъ Департамента Шоссейныхъ и Водяныхъ Сообщеній объ утвержденіи Министромъ Путей Сообщенія росписанія Кіевскаго и Екатеринославскаго Отдѣленій Кіевского Округа.

По докладу Департамента Шоссейныхъ и Водяныхъ Сообщеній отъ 27 января 1897 г. № 54, Господиномъ Министромъ Путей Сообщенія утверждено слѣдующее, вновь составленное Правленіемъ Кіевского Округа Путей Сообщенія, росписаніе Кіевского и Екатеринославскаго отдѣленій сего Округа:

Кіевское отдѣленіе.

Инспекторъ судоходства р. Днѣпра въ г. Кіевѣ (на него возложены обязанности Начальника Кіевского отдѣленія).

Г л а в н ы е п у т и.

Р. Днѣпръ отъ верховьевъ до г. Градижска 1516 вер. и р. Десна 723 вер.

Второстепенные пути.

Притоки Днѣпра: Сожъ—504 вер. съ р. Ипутъ—372 вер., Десна 188 вер. съ р. Сеймъ—573 вер., р. Тетеревъ 300 вер. и р. Тошанка 15 вер.

С о о р у ж е н і я .

Подольская набережная пристань въ г. Кіевѣ и укрѣпленіе берега г. Рогачева, регуляціонныя плетневые сооруженія на верхней части р. Днѣпра, регуляціонныя фашинныя сооруженія на р. Днѣпрѣ у м. Лоева, у с. Любича, у с. Копачева, у д. Жары, близъ г. Кіева и у с. Змагайловки; подобныя же регуляціонныя сооруженія на р. Деснѣ: у г. Трубчевска, м. Моровска, с. Бѣлики, г. Остра, м. Лѣтки, с. Свиноѣды, с. Пуховки, и на р. Сожѣ: у д. Новобѣлица, д. Чоика и д. Волчуговъ, и вообще всѣ выправительныя сооруженія на этихъ рѣкахъ.

І. Участки помощниковъ Начальника отдѣленія.

1-й участокъ:

Помощникъ Начальника отдѣленія въ г. Могилевѣ на Днѣпрѣ.

Рѣка Днѣпръ отъ верховьевъ до моста Лунинецъ-Гомельской жел. дор. (на 60 саж. ниже моста) 892 вер., со всѣми сооруженіями.

2-й участокъ:

Помощникъ Начальника отдѣленія въ г. Кіевѣ.

Рѣка Днѣпръ отъ моста Лунинецъ-Гомельской желѣзной дор. до г. Градижска 624 вер., р. Сожъ 504 вер. съ притокомъ р. Ипутъ 372 вер. и р. Тетеревъ 300 вер., со всѣми на нихъ сооруженіями.

3-й участокъ:

Помощникъ Начальника отдѣленія въ г. Черниговѣ.

Рѣка Десна на всемъ ея протяженіи 911 вер., съ сооруженіями на ней и съ р. Сеймъ 573 вер.

II. Учѣткіа помощниковъ Инспектора судоходства.

1-й участокъ:

Младшій помощникъ Инспектора судоходства въ г. Могилевѣ на Днѣпрѣ.

Г л а в н ы е п у т и:

Рѣка Днѣпръ отъ г. Орши до г. Кіева 727 вер., р. Сожъ 380 вер. и р. Тетеревъ 180 вер.

Второстепенные пути:

Рѣка Днѣпръ отъ верховьевъ до г. Орши 497 вер. съ притокомъ Тоцанка 15 вер., рѣка Сожъ 124 вер. и р. Тетеревъ 120 вер.

2-й участокъ:

Младшій помощникъ Инспектора судоходства въ г. Кіевѣ.
Рѣка Днѣпръ отъ г. Кіева до г. Екатеринослава 481 вер. съ притокомъ р. Тясьминъ 175 вер.

III. Судоходныя дистанціи:

1-я дистанція.

Начальникъ дистанціи въ г. Могилевѣ на Днѣпрѣ.
Могилевская пристань и р. Днѣпръ отъ верховьевъ до г. Рогачева 758 вер. съ притокомъ Тоцанка 15 вер.

2-я дистанція.

Начальникъ дистанціи въ г. Рѣчицѣ.
Рѣчицкая пристань и р. Днѣпръ отъ г. Рогачева включительно до моста Луиницеъ-Гомельской жел. дор. (на 60 саж. ниже моста) 134 вер.

3-я дистанція.

Начальникъ дистанціи въ м. Лоевѣ.
Лоевская пристань и р. Днѣпръ отъ моста Луиницеъ-Гомельской жел. дор. (на 60 саж. ниже моста) до устья р.

Припяти 228 вер., съ притокомъ р. Сожь 504 вер., съ р. Ипутъ 372 вер.

4-я дистанція.

Начальникъ дистанціи въ г. Кіевѣ.

Кіевская пристань и р. Днѣпръ отъ устья р. Припяти до г. Канева 243 вер. и р. Тетеревъ 300 вер.

5-я дистанція.

Начальникъ дистанціи въ гор. Черкассахъ.

Черкасская пристань и р. Днѣпръ отъ г. Канева включительно до г. Градижска 153 вер.

6-я дистанція.

Начальникъ дистанціи въ г. Черниговѣ.

Черниговская пристань и р. Десна отъ верховья до впаденія въ р. Днѣпръ: главнаго пути—723 вер., второстепеннаго—188 вер. и р. Сеймъ 573 вер.

Екатеринославское отдѣленіе.

Ииспекторъ судоходства р. Днѣпра въ г. Екатеринославѣ (иа него возложены обязанности Начальника Екатеринославскаго отдѣленія).

Рѣка Днѣпръ отъ г. Градижска включительно до лимана 601 вер. съ притоками: р. Самарою 288 вер., р. Тясьминъ 175 в. и р. Конскою, р. Южный Бугъ отъ Вознесеиска до лимана 130 вер. и судоходный надзоръ въ части Днѣпровскаго лимана до м. Станислава.

Сооруженія.

Регуляціонныя сооруженія: фашинныя у г. Кременчуга, г. Екатеринослава, г. Александровска и с. Верхней Тарасовки, каменныя у г.г. Кременчуга, Екатеринослава и Александровска; Кайдакскій динамитный складъ въ с. Новыхъ Кайдакахъ; дамбы бывшаго Екатеринославскаго наплавнаго моста въ г. Екатеринославѣ; каналы въ порожиистой части р. Днѣпра и рѣчная гавань у г. Александровска.

I. Участокъ помощника Начальника отдѣленія.

Помощникъ Начальника отдѣленія въ г. Екатеринославѣ.
Производство работъ на рѣкахъ отдѣленія и надзоръ за
всѣми сооружеиіями въ отдѣленіи.

Примѣчаніе. Завѣдываніе р. Днѣпромъ отъ г. Гра-
дижска до Екатеринослава 189 вер. съ притокомъ р. Тясь-
минъ 175 вер. возложено на помощника Инспектора судо-
ходства по 2 участку Кіевскаго отдѣленія.

II. Участки помощниковъ Инспектора судоходства.

1-й участокъ.

Младшій помощникъ Инспектора судоходства въ с. Лоц-
манской Каменкѣ (каз. квартира).

Рѣка Днѣпръ отъ г. Екатеринослава до с. Кичкасѣ 87 вер.
и завѣдываніе судоходствомъ и сплавомъ чрезъ Днѣпровскіе
пороги, съ притокомъ р. Самарою 288 вер.

2-й участокъ.

Младшій помощникъ Инспектора судоходства въ г. Херсонѣ.
Р. Днѣпръ отъ с. Кичкасѣ до лимана 325 вер., р. Кон-
ская, завѣдываніе Лоцмейстерскимъ ностомъ въ Днѣпровскихъ
гирлахъ, судоходный надзоръ въ части Днѣпровскаго лимана
до м. Станислава и р. Южный Бугъ.

III. Судоходныя дистанціи.

1-я дистанція.

Начальникъ дистанціи въ гор. Кременчугѣ.

Кременчугская пристань и р. Днѣпръ отъ гор. Градиж-
ска включительно до Папъковской пристани 138 вер. съ при-
токомъ р. Тясьминъ 175 вер.

2-я дистанція.

Начальникъ дистанціи въ гор. Екатеринославѣ.

Екатеринославская пристань и р. Днѣпръ отъ Папъков-
ской пристани, включительно, до порога Ненасытцакаго, вклю-
чительно, 91 вер., съ притокомъ р. Самарою 288 вер.

3-я дистанція.

Начальникъ дистанціи въ г. Александровскѣ.

Александровская пристань и р. Днѣпръ отъ порога Ненасытецкаго до устья р. Булузука 201 вер. съ притокомъ р. Конскою.

4-я дистанція.

Начальникъ дистанціи въ гор. Херсонѣ.

Херсонская пристань и р. Днѣдръ отъ устья р. Бузулука до лимана 171 вер.

5-я дистанція.

Начальникъ дистанціи въ г. Николаевѣ.

Николаевская пристань и р. Южный Бугъ отъ Вознесенска до лимана 130 верстѣ.

119. Февраля 25-го. Собрание Узаконеній и Распоряженій Правительства № 19 ст. 232.—Объ усиленіи временнаго штата Одесскаго портового управленія.

Его Императорское Величество воспослѣдовавшее мнѣніе въ Общемъ Собраніи Государственнаго Совѣта, объ усиленіи временнаго штата Одесскаго портового управленія, Высочайше утвердить соизволилъ и повелѣлъ исполнить.

Подписалъ: Предсѣдатель Государственнаго Совѣта *МИХАИЛЬ*.

20 января 1897 г.

Выписано изъ журналовъ Соединенныхъ Департаментовъ Законовъ и Государственной Экономіи 23 ноября и Общаго Собранія 30 декабря 1896 года.

МНѢНІЕ ГОСУДАРСТВЕННОГО СОВѢТА.

Государственный Совѣтъ въ Соединенныхъ Департаментахъ Законовъ и Государственной Экономіи и въ Общемъ Собраніи, разсмотрѣвъ представленіе Министра Внутреннихъ Дѣлъ объ усиленіи временнаго штата Одесскаго портового управленія для завѣдыванія нефтяною гаванью, мнѣніемъ *положилъ*:

I. Въ Высочайше утвержденный 7 марта 1888 г., временный штатъ Одесскаго портоваго управленія (Собр. узак. 1889 г., ст. 180) ввести, на предметъ устройства завѣдыванія мѣстной нефтяною гаванью, нижеслѣдующія дополненія: 1) учредить новыя должности одного младшаго помощника капитана надъ портомъ (корабельный инженеръ) и одного портоваго надзира-теля и 2) отпустить ежегодно: а) на содержаніе 16 портовыхъ стражниковъ и на ихъ обмундированіе—3.840 рублей; б) на наемъ прислуги для гребнаго судна—1.000 рублей, и в) на канцелярскіе расходы, наемъ помѣщенія для стражниковъ и матросовъ, очистку мостовыхъ, освѣщеніе гавани и прочіе мелкіе расходы—1.000 рублей.

II. Расходъ, вызываемый мѣрами, указанными въ отдѣлѣ I, въ количествѣ *восьми тысячъ четырехсотъ сорока* рублей ежегодно, принять на счетъ Государственнаго Казначейства и вносить, съ 1-го января 1897 г. по 1-е января 1899 г., въ подлежащія подраздѣленія расходныхъ смѣтъ Министерства Внутреннихъ Дѣлъ.

Подлинное мнѣніе подписано въ журналахъ Предсѣдателями и Членами.

120. *Февраля 28-го. Собраніе Узаконеній и Распоряженій Правительства № 20, ст. 241.—0 пароходныхъ сообщеніяхъ по р. Печорѣ.*

Его Императорское Величество воспослѣдовавшее мнѣніе въ Общемъ Собраніи Государственнаго Совѣта, о пароходныхъ сообщеніяхъ по р. Печорѣ, Высочайше утвердить соизволилъ и повелѣлъ исполнить.

Подписалъ: Предсѣдатель Государственнаго Совѣта *МИХАИЛЬ*.

20 января 1897 г.

Выписано изъ журналовъ Соединенныхъ Департаментовъ Государственной Экономіи и Законовъ 31 октября и Общаго Собранія 30 декабря 1896 года.

МНѢНІЕ ГОСУДАРСТВЕННОГО СОВѢТА.

Государственный Совѣтъ, въ Соединенныхъ Департаментахъ Государственной Экономіи и Законовъ и въ Общемъ Собраніи, разсмотрѣвъ представленіе Министра Финан-

совѣ о пароходныхъ сообщеніяхъ по р. Печорѣ, *мнѣніемъ* *положилъ*:

1. Предоставить Архангельскому Губернатору заключить съ предпринимателемъ, выборъ коего предоставляется Губернатору, договоръ относительно содержанія срочнаго почтово-пассажирскаго и буксирнаго пароходства по рѣкѣ Печорѣ въ теченіе двѣнадцати лѣтъ, считая съ навигаціи 1897 г., на нижеслѣдующихъ главныхъ основаніяхъ:

1) Предприниматель обязывается въ теченіе каждой навигаціи, считая съ 1897 г. по 1908 г. включительно, совершать отъ девяти до десяти срочныхъ почтово-пассажирскихъ пароходныхъ рейсовъ по р. Печорѣ отъ с. Куя до с. Усть-Кожвы и обратно.

2) Для выполненія этихъ рейсовъ предприниматель обязанъ имѣть одинъ новый почтово-пассажирскій пароходъ, съ машиною не менѣе 30 номинальныхъ силъ, каютами для пассажировъ трехъ классовъ и съ отдѣльными помѣщеніями какъ для почты и сопровождающаго ее чиновника, такъ и для арестантовъ.

3) Кромѣ того, для буксировки грузовъ и замѣны въ случаѣ надобности почтово-пассажирскаго парохода, предприниматель обязанъ имѣть одинъ новый буксиро-пассажирскій пароходъ, съ машиною также не менѣе 30 номинальныхъ силъ, съ пассажирскими каютами 2 класса и съ отдѣльными помѣщеніями для перевозки почты и арестантовъ.

4) Въ случаѣ невозможности пріобрѣсти указанный въ п. 3 буксиро-пассажирскій пароходъ съ такимъ расчетомъ времени, чтобы онъ могъ начать плаваніе съ навигаціи 1897 г., предпринимателю предоставляется заарендовать на навигацію 1897 г. другой пароходъ, изъ числа плавающихъ на р. Печорѣ, удовлетворяющій условіямъ, которыя будутъ указаны Архангельскимъ Губернаторомъ.

5) Оба парохода предпринимателя должны быть надлежащей прочности, имѣть необходимыя приспособленія для перевозки грузовъ и багажа и постоянно содержаться въ полной исправности; они обязательно должны быть застрахованы

и имѣть въ достаточномъ количествѣ огнегасительные снаряды, шлюпки и спасательные круги.

6) Перевозка пассажировъ и грузовъ по р. Ижмѣ, между Усть-Ижемскою пристанью и с. Ижмою, а также по р. Усь между Усть-Усинскою пристанью и с. Усть-Колвою производится предпринимателемъ на особо приспособленныхъ крытыхъ лодкахъ, которыя должны постоянно содержаться въ полной исправности.

7) Предприниматель обязывается перевозить пассажировъ и грузы за плату, предѣльный размѣръ коей не долженъ превышать дѣйствовавшихъ въ 1896 г. тарифовъ. Составленные на основаніи этого правила подробныя таблицы провозныхъ платъ должны быть заблаговременно, до открытія навигаціи, представлены на утвержденіе Архангельскаго Губернатора и засимъ опубликованы во всеобщее свѣдѣніе и сообщены Министрамъ Финансовъ и Путей Сообщенія.

8) Предприниматель обязывается перевозить бесплатно: а) всякаго рода почтовую корреспонденцію и сопровождающихъ ее чиновъ; б) всѣхъ служащихъ въ полиціи и вообще тѣхъ должностныхъ лицъ, которыя ѣдутъ по билетамъ за подписью Губернатора, безъ платежа прогоновъ, при чемъ должностныя лица имѣютъ право на бесплатный провозъ багажа до трехъ пудовъ, и в) арестантовъ и конвой при нихъ.

За уменьшенную на 50% противъ общаго тарифа плату перевозятся: а) нижшіе воинскіе чины, состоящіе въ дѣйствительной службѣ и уволенные въ запасъ, и ратники ополченія при призывѣ на службу и въ учебные сборы, и б) воспитанники и воспитанницы учебныхъ заведеній.

9) Въ вознагражденіе за содержаніе срочныхъ почтово-пассажирскихъ пароходныхъ рейсовъ и за выполненіе всѣхъ прочихъ принимаемыхъ на себя предпринимателемъ обязательствъ, Правительство производитъ ему, въ теченіе двѣнадцати лѣтъ, считая съ 1897 г. по 1908 г. включительно, денежное пособіе въ размѣрѣ десяти тысячъ рублей въ годъ.

Пособіе это производится предпринимателю по ассигновкамъ Архангельскаго Губернатора изъ Усть-Цылемскаго казначейства, въ указанные Губернаторомъ сроки, но представляеи

предпринимателемъ чрезъ Печорскаго исправника удостовѣреній о совершенныхъ рейсахъ, за подписью уполномоченнаго предпринимателемъ капитана парохода, съ краткою выпискою изъ пароходныхъ журналовъ, и, въ случаѣ невыполненія какого либо изъ принятыхъ обязательствъ,—съ объясненіемъ причинъ, по которымъ оно не могло быть исполнено. Предприниматель отвѣтствуетъ за правильность свѣдѣній, представляемыхъ для получения порейсовой платы.

10) Если пароходъ, по винѣ предпринимателя или его агентовъ, не прибудетъ въ назначенный по росписанію срокъ въ конечные пункты, то предприниматель подвергается взысканію по сто рублей за каждый просроченный день. Если рейсъ или часть его останутся, по винѣ предпринимателя или его агентовъ, неисполненными, то предприниматель подвергается взысканію отъ трехсотъ до шестисотъ рублей.

Указанные въ сей статьѣ штрафы налагаются по распоряженію Архангельскаго Губернатора.

11) Независимо отъ указанныхъ въ предшествовавшемъ пунктѣ взысканій, Архангельскій Губернаторъ, въ случаѣ невыполненія предпринимателемъ какого либо изъ принятыхъ имъ на себя обязательствъ, можетъ сдѣлать ему письменное предостереженіе, съ назначеніемъ срока для выполнения этого обязательства, и засимъ, если къ назначенному сроку такое требованіе не будетъ исполнено, довести о семъ до свѣдѣнія Министра Финансовъ, отъ усмотрѣнія котораго будетъ зависѣть или назначить новый срокъ для выполнения сего требованія, или же отказать предпринимателю въ дальнѣйшемъ производствѣ порейсовой платы и представить въ установленномъ порядкѣ о передачѣ содержанія пароходныхъ сообщеній другому предпринимателю.

II Суммы, потребныя на производство предпринимателю порейсовой платы за содержаніе срочныхъ рейсовъ по р. Печорѣ, всего въ размѣрѣ не свыше десяти тысячъ рублей въ годъ, вносить съ 1897 г. по 1908 г. включительно въ подлежащія подраздѣленія расходной смѣты Департамента Торговли и Мануфактуръ.

Подлинное мнѣніе подписано въ журналахъ Предсѣдателями и Членами.

121. *Марта 1-го. (Вѣстн. № 11). Циркуляръ Департамента III. и В. С. Правленіямъ Округовъ II. С. и Завѣдывающимъ отдѣльными водяными путями № 1909.—По поводу устройства воздушныхъ проводовъ чрезъ рѣки.*

По сношеніи Департамента Шоссейныхъ и Водяныхъ Сообщеній съ Главнымъ Управленіемъ Почтъ и Телеграфовъ, Начальникъ означеннаго Управленія, циркуляриымъ предложеніемъ отъ 17 января сего года № 6, вмѣнилъ въ обязанность учрежденіямъ почтово-телеграфнаго вѣдомства, въ случаяхъ проектированія воздушныхъ телеграфныхъ и телефонныхъ проводовъ надъ судоходными рѣками Имперіи входить въ сношеніе съ мѣстнымъ надзоромъ путей сообщенія.

Сообщая объ этомъ съ приложеніемъ копіи помянутаго циркуляра № 6, Департаментъ находитъ необходимымъ установить, чтобы во всѣхъ случаяхъ запросовъ почтово-телеграфнаго вѣдомства объ условіяхъ устройства воздушныхъ проводовъ черезъ рѣки, проекты отзывать по сему предмету предварительно сообщались Правленіями Округовъ и Завѣдывающими отдѣльными путями въ Департаментъ Шоссейныхъ и Водяныхъ Сообщеній, въ видахъ ближайшаго сообразованія таковыхъ отзывать съ общими потребностями управленія водяными путями и судоходствомъ.

122. *Марта 11-го. Собраніе Узаконеній и Распоряженій Правительства № 25, ст. 324.—Объ измѣненіи правилъ для предупрежденія и прекращенія пожаровъ на Бакинскихъ нефтяныхъ промыслахъ.*

Министръ Земледѣлія и Государственныхъ Имуществъ донесъ Правительствующему Сенату, для республикованія, что имъ, по соглашенію съ Главноначальствующимъ гражданскою частью на Кавказѣ, 7 ноября 1896 г., измѣнены и дополнены §§ 2, 4, 10, 12, 13, 16, 20, 21, 22 и 40 „Правилъ для предупрежденія и прекращенія пожаровъ на Бакинскихъ нефтяныхъ промыслахъ“ (республикованныхъ въ № 95 Собранія

узаконеній и распоряженій Правительства за 1891 г.), а § 19 вовсе исключенъ, вслѣдствіе чего нумерація послѣдующихъ §§ должна быть соотвѣтствующимъ образомъ измѣнена.

На подлинномъ написано: „Утверждаю“.

7 ноября 1896 г. Подписаль: Министръ Земледѣлія и Государственныхъ Имуществъ *А. Ермоловъ*.

ВЫ П И С К А

ИЗЪ „ПРАВИЛЪ ДЛЯ ПРЕДУПРЕЖДЕНІЯ И ПРЕКРАЩЕНІЯ ПОЖАРОВЪ НА БАКИНСКИХЪ НЕФТЯНЫХЪ ПРОМЫСЛАХЪ“.

§ 2. Расположеніе буровыхъ скважинъ на каждомъ отдѣльномъ промыслѣ предоставляется усмотрѣнію нефтепромышленниковъ, съ тѣмъ, однако, чтобы на существующихъ уже промыслахъ топки постоянныхъ паровиковъ и всѣ отопляемыя и огнедѣйствующія зданія, за исключеніемъ жилыхъ помѣщеній, а также и постоянные фонари, кромѣ снабженныхъ электрическими лампами накаливанія, располагались въ разстояніи не менѣе 5 саж. отъ буровыхъ скважинъ и нефтехранилищъ и 5 саж. отъ границъ сосѣднихъ участковъ; жилыя же помѣщенія не ближе 20 саж. отъ буровыхъ скважинъ и нефтехранилищъ и въ 5 саж. отъ границъ сосѣднихъ участковъ. Что же касается вновь устраиваемыхъ промысловъ, то на таковыхъ отопляемыя и огнедѣйствующія зданія и постоянные фонари не должны быть расположены ближе 10 саж. отъ буровыхъ скважинъ и нефтехранилищъ и 5 саж. отъ границъ сосѣднихъ участковъ; жилыя же помѣщенія и мастерскія, какъ напр. казармы и кузницы, не дозволяется устраивать ближе 20 саж. отъ буровыхъ скважинъ и нефтехранилищъ и 5 саж. отъ границъ сосѣднихъ участковъ.

Примѣчаніе 1. Условія относительно разстояній между зданіями должны быть соблюдаемы не только внутри промысловыхъ участковъ, но и въ отношеніи зданій сосѣднихъ участковъ.

Примѣчаніе 2. Въ случаѣ, если состоится соглашеніе

между владѣльцами сосѣднихъ промысловъ, то имъ предоставляется право воздвигать жилые дома, отопливаемые и огнедѣйствующія зданія и кочегарни на общей между ними границѣ.

Примѣчаніе 3. Установъ кочегарокъ и вообще огнедѣйствующихъ заведеній въ балкахъ, пересекающихъ Грозненско - Алханъ - Юртовскую промысловую площадь, воспрещается.

§ 4. При отопленіи паровыхъ котловъ, локомотивовъ и перегонныхъ кубовъ, нефть должна сжигаться при помощи усовершенствованныхъ аппаратовъ, дающихъ бездымное горѣніе. Дымовое же сжиганіе нефти на промыслахъ воспрещается и должно быть немедленно прекращаемо.

§ 10. Чаны для храненія нефти, резервуары, мѣрники, каменные амбары, цистерны и вообще всѣ вмѣстилища для нефти имѣютъ быть снабжены безопасными отъ огня крышами. Отстоечные же чаны могутъ быть снабжены и деревянными крышами.

§ 12. У топокъ и очаговъ должны быть поставлены наполненная пескомъ металлическая или каменная коробка на полу или сдѣланъ кирпичный или каменный полъ и находиться въ запасѣ песокъ. Во время сна или при отлучкѣ жильцовъ держать огонь въ печахъ и очагахъ жилыхъ помѣщеній воспрещается. Буровыя зданія кочегарки, насосныя отдѣленія вообще, равно и другія постройки и мастерскія, дѣйствующія огнемъ, или освѣщаемыя лампами и фонарями, не должны оставаться безъ надзора ни днемъ, ни особенно ночью.

§ 13. Нефть изъ буровыхъ скважинъ съ отстоечнымъ приспособленіемъ и далѣе имѣетъ проводиться по трубамъ, закрытымъ желобамъ или закрытымъ канавамъ, а отнюдь не по открытымъ канавамъ, что допускается только для нефти, выбрасываемой изъ неурегулированныхъ еще фонтановъ. Открытые желоба могутъ быть устраиваемы между отстоечными приспособленіями и буровыми скважинами только на первое время, до установленія правильной ихъ эксплуатаціи.

§ 16. Кочегарни, кузницы и вообще всѣ огнедѣйствующія

заведенія должно строить изъ камня, кирпича, желѣза или другаго огнебезопаснаго матеріала и покрывать ихъ безопасными отъ огня крышами. Насосныя отдѣленія могутъ строиться изъ дерева, но въ такомъ случаѣ освѣщеніе ихъ должно производиться, согласно съ требованіями §§ 5, 8 и 9.

§ 19. Исключить вовсе.

§ 19. Немедленному сносу подлежатъ башни (вышки) и пристройки къ нимъ со скважинъ заброшенныхъ, а именно: 1) такихъ, эксплуатація которыхъ, по заявленію ихъ владѣльцевъ, окончательно прекращена; 2) не представляющихъ, но своему состоянію, возможности дальнѣйшей эксплуатаціи и 3) фактически не эксплуатируемыхъ (ради полученія нефти или воды), въ продолженіи 5 лѣтъ; самыя же скважины должны быть забиты по указаніямъ, изложеннымъ въ § 5 *) „Техническихъ правилъ, обязательныхъ къ исполненію для нефтепромышленниковъ Кавказскаго края“, утвержденныхъ Управленіемъ Министерствомъ Государственныхъ Имуществъ 9 октября 1893 года.

§ 20. Во время изверженія нефти фонтанами воспрещается держать огонь въ топкахъ паровыхъ котловъ, кузницахъ, мастерскихъ и всякихъ другихъ зданіяхъ, расположенныхъ вблизи, особенно съ подвѣтренной стороны. Правило это обязательно не только для того промысла, которому принадлежитъ фонтанъ, но и для сосѣднихъ съ нимъ промысловъ, хотя бы и расположенныхъ вдали, коль скоро до нихъ доносятся нефтяная пыль и газы.

Примѣчаніе. Разстояніе, на которомъ должно быть примѣняемо требованіе о прекращеніи огня въ топкахъ и другихъ указанныхъ выше устройствахъ, опредѣляется,

*) По этимъ правиламъ, въ предупрежденіе порчи нефтяныхъ мѣсторожденій, нефтепромышленники обязаны, между прочимъ, скважины, вовсе недѣйствующія (заброшенныя въ томъ смыслѣ, какъ это изложено въ новой редакціи § 19 противопожарныхъ правилъ)—забивать на всю глубину глиной, послѣ того, какъ изъ нихъ будутъ вынуты, по возможности, всѣ трубы.

для каждаго случая, технической по охраненію промысловъ комисіей.

§ 21. Склады строеваго лѣса, дровъ, бочекъ, пустыхъ ящиковъ и проч., за исключеніемъ лѣса, необходимаго для ремонта или немедленнаго начатія работъ, могутъ быть расположены около буровыхъ башенъ, нефтехранилищъ и зданій съ огнедѣйствующими аппаратами, на разстояніи не менѣе 200 саж., а стружки и всякіе негодные обрубки должны быть вывозимы за черту промысловыхъ площадей.

§ 36. Впредь до учрежденія на промыслахъ общественной пожарной команды съ должностію брантмейстера, завѣдываиіе тушеніемъ пожаровъ возлагается на мѣстный полицейскій надзоръ, тамъ гдѣ онъ существуетъ, въ помощь которому служащими на промыслахъ отвѣтственными лицами избираются изъ среды своей два помощника и два заступающихъ ихъ мѣсто, на случай ихъ отсутствія или болѣзни. О выборѣ такихъ лицъ своевременно должно быть сообщено мѣстному горному начальству и полиціи. На промыслахъ, гдѣ постоянный мѣстный полицейскій надзоръ отсутствуетъ, распоряженіе на пожарѣ принадлежитъ управляющему или заступающему его мѣсто того промысла, на которомъ произошелъ пожаръ.

Примѣчаніе. Въ случаѣ невыбора отвѣтственными лицами къ назначенному Кавказскимъ Горнымъ Управленіемъ сроку указанныхъ въ настоящемъ параграфѣ помощниковъ и заступающихъ ихъ мѣсто, назначеніе тѣхъ и другихъ производится мѣстнымъ Окружнымъ Инженеромъ, по соглашенію какъ съ Вакиискимъ уѣзднымъ начальникомъ, такъ и съ предполагаемыми къ назначенію лицами и утверждается Кавказскимъ Горнымъ Управленіемъ.

§ 39. Во время пожара должна быть немедленно прекращена эксплуатація сосѣднихъ скважинъ, расположенныхъ отъ мѣста пожара не далѣе 150 сажениъ, а съ подвѣтренной стороны—на всемъ томъ пространствѣ, куда будутъ доноситься искры.

123. *Марта 21-го. Собрание Узаконений и Распоряжений Правительства № 29 ст. 388.*—О пароходныхъ сообщеніяхъ между Архангельскомъ и устьемъ р. Печоры.

Его Императорское Величество воспослѣдовавшее мнѣніе въ Общемъ Собраніи Государственнаго Совѣта, о пароходныхъ сообщеніяхъ между Архангельскомъ и устьемъ р. Печоры, Высочайше утвердить соизволилъ и повелѣлъ исполнить.

Подписалъ: Предсѣдатель Государственнаго Совѣта *МИХАИЛЬ*.

17 февраля 1897 г.

Выписано изъ журналь Соединенныхъ Департаментовъ Государственной Экономіи и Законовъ 12 декабря 1896 и Общаго Собранія 27 января 1897 года.

МНѢНІЕ ГОСУДАРСТВЕННОГО СОВѢТА.

Государственный Совѣтъ въ Соединенныхъ Департаментахъ Государственной Экономіи и Законовъ и въ Общемъ Собраніи, разсмотрѣвъ представленіе Министра Финансовъ о пароходныхъ сообщеніяхъ между Архангельскомъ и устьемъ р. Печоры, *мнѣніемъ положилъ:*

1. Предоставить товариществу Архангельско-Мурманскаго срочнаго пароходства содержаніе въ теченіе навигацій 1897 по 1915 г. включительно срочныхъ товаро-пассажирскихъ рейсовъ по Печорской линіи съ соблюденіемъ постановленій Высочайше утвержденнаго, 15 мая 1895 г., устава товарищества (Собр. узак. и расп. Прав. 1895 г., № 144, ст. 1104), измѣненнаго на основаніи нижеслѣдующихъ правилъ:

1) Пароходы товарищества обязаны содержать, по Печорской линіи, изъ Архангельска къ с. Куя, лежащему близъ устья рѣки Печоры, съ заходомъ въ Мезень и обратно, въ 1897 г. три рейса, а начиная съ 1898 г.—шесть рейсовъ въ навигацію.

2) Товарищество обязано приобрѣсти для рейсовъ по Печорской линіи два парохода, поднимающіе, каждый, съ запасомъ угля, при осадкѣ не болѣе десяти футовъ, около 24.000 пудовъ, съ машинами около 450 индикаторныхъ силъ, ско-

ростью хода до 10 миль въ часъ и съ пассажирскимъ помещеніемъ, устроеннымъ для приема примѣрно: въ I классѣ—10, во II—20 и въ III—170 человѣкъ.

3) Одинъ изъ упомянутыхъ въ ст. 2 пароходовъ долженъ начать рейсы съ открытія навигаціи 1897 года и можетъ быть пріобрѣтенъ товариществомъ въ готовомъ видѣ, другой же долженъ быть построенъ по заказу товарищества съ такимъ расчетомъ, чтобы онъ могъ начать рейсы съ открытія навигаціи 1898 г.

4) Предѣльный тарифъ на перевозку пассажировъ, ихъ багажа и грузовъ по Печорской линіи составляется товариществомъ по соглашенію съ Архангельскимъ губернаторомъ и утверждается Министромъ Финансовъ.

5) Въ случаѣ изытія пароходовъ, предназначенныхъ для рейсовъ по Печорской линіи, во временное пользованіе Правнтельства, товариществу производится за все время пользованія этими пароходами вознагражденіе по расчету 6% годовыхъ съ первоначальной стоимости и 6% съ современной балансовой стоимости оныхъ.

6) Правительство уплачиваетъ товариществу за рейсы по Печерской линіи въ 1897 г. по шесть тысячъ четыреста семьдесятъ семь рублей пятнадцать копѣекъ за рейсъ, а всего за три рейса въ навигацію—девятнадцать тысячъ четыреста тридцать одинъ рубль сорокъ пять копѣекъ, и, начиная съ 1898 по 1915 г. включительно,—по семь тысячъ двѣсти шестьдесятъ шесть рублей четыре копѣйки за рейсъ, а всего за шесть рейсовъ въ навигацію—сорокъ три тысячи пятьсотъ девяносто шесть рублей двадцать четыре копѣйки въ годъ.

7) Порейсовая плата за рейсы на Новую Землю и по Печорской линіи производится товариществу и въ томъ случаѣ, когда окажется, что пароходъ товарищества былъ лишенъ возможности прибыть на Новую Землю или въ устье р. Печоры вслѣдствіе непреодолимой силы и товарищество представитъ особый о семъ актъ за подписью командира парохода и находившихся на пароходѣ пассажировъ.

8) Основной капиталъ товарищества увеличивается на двѣсти тысячъ рублей посредствомъ выпуска двухсотъ пятидесяти дополнительныхъ паевъ стоимостью въ восемьсотъ рублей каждый.

9) Изъ прибыли отчисляется ежегодно въ погашеніе стоимости пароходовъ, совершающихъ рейсы по Печорской линіи, шесть процентовъ съ первоначальной стоимости сихъ судовъ. Отчисленіе это продолжается по каждому отдѣльному пароходу, не выведенному изъ употребленія, до тѣхъ поръ, пока балансовая его стоимость не уменьшится до шести процентовъ первоначальной его стоимости.

10) Отчисленіе изъ чистой прибыли въ запасный капиталъ (п. в. ст. 72 уст. тов.) производится до тѣхъ поръ, пока этотъ капиталъ не составитъ трехсотъ тридцати тысячъ рублей.

II. Предоставить Министру Финансовъ приобрести въ казну означенные въ ст. 8 отд. I дополнительные пай товарищества на сумму *двѣсти тысячъ рублей*.

III. Предоставить товариществу Архангельско-Мурманскаго пароходства право приобрести два парохода для рейсовъ по Печорской линіи (ст. 2 и 3 отд. I) за границую.

IV. Уплату таможенной пошлины за два вновь приобретаемые товариществомъ парохода (отд. III) принять на счетъ казны.

V. Суммы, потребныя на производство товариществу порейсовой платы за содержаніе срочныхъ сообщеній по Печорской линіи: въ 1897 г.—не свыше *девятнадцати тысячъ четырехсотъ тридцати одного рубля сорока пяти копѣекъ* и, начиная съ 1898 по 1915 г. включительно—не свыше *сорока трехъ тысячъ пятисотъ девяноста шести рублей двадцати четырехъ копѣекъ* въ годъ ассигновать изъ государственнаго казначейства.

Подлинное мнѣніе подписано въ журналахъ Предсѣдателями и Членами.

124. *Марта 21-го. Собрание Узаконений и Распоряжений Правительства № 29, ст. 392.*—**Объ установленіи въ г. Кіевѣ сбора за пользованіе гаванью въ заливѣ Оболонь.**

Его Императорское Величество воспослѣдовавшее мнѣніе въ Общемъ Собраніи Государственнаго Совѣта, объ установленіи въ г. Кіевѣ сбора за пользованіе гаванью въ заливѣ Оболонь, Высочайше утвердить соизволилъ и повелѣлъ исполнить.

Подписалъ: Предсѣдатель Государственнаго Совѣта *МИХАИЛЪ*.

МНѢНІЕ ГОСУДАРСТВЕННОГО СОВѢТА.

17 февраля 1897 г.

Выписано изъ журналовъ Соединенныхъ Департаментовъ Государственной Экономіи и Законовъ 12 декабря 1896 г. и Общаго Собранія 27 января 1897 года.

Государственный Совѣтъ, въ Соединенныхъ Департаментахъ Государственной Экономіи и Законовъ и въ Общемъ Собраніи, разсмотрѣвъ представленіе Министра Внутреннихъ Дѣлъ объ установленіи въ г. Кіевѣ сбора за пользованіе гаванью въ заливѣ Оболонь, *мнѣніемъ положилъ:*

Рѣзрѣшить Кіевскому городскому общественному управленію, для покрытія расходовъ по устройству и содержанію гавани въ заливѣ Оболонь р. Днѣпра, взимать—при условіи соблюденія правилъ устава путей сообщенія о безмездномъ пользованіи бечевниками, замѣняющими оныя набережными и пристанями общаго пользованія—особый сборъ съ грузовъ, выгружаемыхъ и нагружаемыхъ въ гавани, и съ останавливающихся въ ней судовъ и плотовъ, на слѣдующихъ основаніяхъ:

1) Сборъ предназначается на уплату процентовъ и погашенія по выпускаемому городскимъ общественнымъ управленіемъ облигаціонному займу въ 300.000 р. на сооруженіе гавани. Остающіяся засимъ свободными суммы сего сбора обращаются на поддержаніе гавани въ исправности и дальнѣйшее ея улучшеніе.

2) Сборъ взимается въ слѣдующихъ размѣрахъ: а) не свыше 15 коп. съ кубической сажени дровъ и съ одиой ты-

сячи кирпича, б) не свыше $\frac{1}{2}$ коп. съ пуда остальныхъ грузовъ, выгружаемыхъ и нагружаемыхъ въ гавани; в) не свыше $2\frac{1}{2}$ коп. съ каждой номинальной силы парохода и не свыше 10 коп. съ тысячи пудовъ вмѣстимости прочихъ судовъ, и г) не свыше 1 к. съ квадратной сажени плотовъ.

Примѣчаніе. Указанный въ п. п. в и г сборъ съ пароходовъ, судовъ и плотовъ взимается независимо отъ сбора съ привозимыхъ или отвозимыхъ на нихъ грузовъ.

3) Взиманіе сбора производится безъ подробной провѣрки вѣса грузовъ, съ того лишь количества оныхъ, какое будетъ показано въ грузовыхъ документахъ.

4) Отъ сбора освобождаются: грузы вѣдомствъ военнаго и Путей Сообщенія, грузы арестантскіе, почтовые клады, пассажирскій багажъ и грузы, перевозимые по распоряженію Правительства или городского общественнаго управленія.

5) Подробная такса сбора съ грузовъ и судовъ и плотовъ, въ предѣлахъ, указанныхъ въ ст. 2, съ распределеніемъ грузовъ по разрядамъ, устанавливается городской думою. Постановленія думы по сему предмету утверждаются Министромъ Внутреннихъ Дѣлъ, по соглашенію съ Министрами Финансовъ и Путей Сообщенія.

6) Порядокъ и способъ взиманія сбора опредѣляются правилами, составляемыми городской думою и представляемыми на утвержденіе Министра Внутреннихъ Дѣлъ, который входитъ по сему предмету въ соглашеніе съ Министрами Финансовъ и Путей Сообщенія.

7) Городское общественное управленіе приступаетъ къ расходованію свободныхъ суммъ сбора (ст. 1) не иначе, какъ по составленіи и утвержденіи: а) плана работъ по содержанію гавани въ исправности и по улучшенію оной, и б) предположеній о способахъ покрытія предстоящихъ для сего расходовъ. Постановленія городской думы по этому предмету утверждаются Министромъ Внутреннихъ Дѣлъ, по соглашенію съ Министрами Финансовъ и Путей Сообщенія.

8) Городское общественное управление ведетъ поступленіямъ сбора отдѣльный отъ прочихъ городскихъ доходовъ счетъ и представляетъ ежегодно отчеты о поступленіи и расходованіи онаго въ Министерства Внутреннихъ Дѣлъ и Финансовъ.

Подлинное мнѣніе подписано въ журналахъ Предсѣдателями и Членами.

125. *Марта 25-го. Собраніе Узаконеній и Распоряженій Правительства № 30, ст. 404.—О разъясненіи ст. 679 Уст. Служб. Прав. изд. 1896 г.*

Управляющій Собственною Его Императорскаго Величества Канцеляріею увѣдомилъ, что Государь Императоръ, обративъ вниманіе на встрѣчаемыя въ практикѣ недомнѣнія при примѣненіи къ награднымъ ходатайствамъ ст. 679 Уст. Служб. Прав. изд. 1896 года, въ 18 день февраля 1897 года, Высочайше повелѣтъ соизволилъ: 1) чтобы въ случаѣ оказанія по какому либо вѣдомству заслуги лицомъ, къ оному не принадлежащимъ и состоящимъ притомъ на службѣ въ другомъ вѣдомствѣ, первое изъ сихъ вѣдомствъ сообщало второму предположеніе свое объ испрошеніи за означенную заслугу Высочайшей награды, 2) чтобы, за симъ, то вѣдомство, въ коемъ оказавшій отличіе состоитъ на службѣ, вносило представленіе по этому предмету въ Комитетъ о службѣ чиновъ гражданскаго вѣдомства и о наградахъ, съ соблюденіемъ существующихъ правилъ, но съ допущеніемъ испрошенія таковой награды, въ видѣ изъятія, внѣ установленной для каждаго вѣдомства числовой нормы и 3) чтобы представленія подобнаго рода приурочивались къ опредѣленнымъ въ законѣ третимъ срокамъ и вносились особыми, отдѣльными отъ прочихъ, списками.

126. *Марта 26-го. (Вѣстн. № 15—16). Приказъ по Министерству Путей Сообщенія № 56.*—Объ утвержденіи на навигацію 1897 г. таблицы платы лоцманамъ на спускныхъ станціяхъ р. Свири, чрезъ Ниловицкіе пороги и на подъемныхъ станціяхъ р. Свири.

Утвердивъ на навигацію 1897 года таблицы платы лоцманамъ за проводъ паровыхъ и не паровыхъ судовъ и гонокъ: 1) на шести спускныхъ и шести подъемныхъ стаціяхъ р. Свири, и 2) Шекснинскимъ лоцманамъ за проводъ судовъ чрезъ Ниловицкіе пороги, объявляю оныя для свѣдѣнія и руководства подлежащихъ лицъ и мѣстъ.

П о д п и с а л ь: Министръ Путей Сообщенія

Князь М. Хилковъ.

Т А Б Е Л Ь

платы лоцманамъ на спускныхъ станціяхъ р. Свири на навигацію 1897 года.

	1. Отъ Воз- несенья до Гакъ- ручья 28 версть.		2. Отъ Гакъ-руч. до Ров- ской 17 версть.		3. Отъ Пидьмы до Мятусова 12 версть.		4. Отъ Мятусова до Подпо- рожья 15 версть.		5. Отъ Подпо- рожья до Важинъ 14 версть.		6. Отъ Важинъ до Подъ- яндебска- го 25 вер.	
	Руб.	К.	Руб.	К.	Руб.	К.	Руб.	К.	Руб.	К.	Руб.	К.
Не паровыя суда безъ разли- чія ихъ типа:												
дл. отъ 8 до 10 с. включ.	1	10	—	55	—	55	—	55	—	55	1	10
„ свыше 10 „ 12 „ „	1	35	—	75	—	70	—	70	—	70	1	35
„ „ 12 „ 14 „ „	1	65	—	85	—	80	—	80	—	80	1	65
„ „ 14 „ 16 „ „	2	55	1	30	1	25	1	25	1	25	2	55
„ „ 16 „ 18 „ „	3	70	1	95	1	90	1	90	1	90	3	70
„ „ 18 „ 20 „ „	4	70	2	40	2	30	2	30	2	30	4	70
„ „ 20 „ 22 „ „	4	75	2	75	2	70	2	55	2	55	4	70
„ „ 22 „ 26 „ „	5	30	3	10	3	05	2	90	2	90	5	25
„ „ 26 „ 30 „ и болѣе	5	90	3	45	3	40	3	20	3	20	5	85
Гонки бревенныя:												
длиною до 30 саж., ши- риною до 4 саж., съ осадкою до 20 вершковъ	2	20	1	20	1	10	1	10	1	10	2	20
П а р о х о д ы:												
пассажирскіе или мимо проходящіе	2	50	2	—	2	—	2	—	2	—	2	50
буксирные	2	50	1	25	1	25	1	25	1	25	2	50
<i>Примѣчаніе.</i> На парохо- ды и буксируемыя ими суда, на которыхъ имѣют- ся свои опытные лоцма- на или шкипера (опыт- ные въ лоцманскомъ дѣ- лѣ), разрѣшается не брать присяжныхъ лоцмановъ.												

Т А Б Е Л Ь

платы Шекснинскимъ лоцманамъ за проводъ судовъ чрезъ Ниловицкіе пороги на навигацію 1897 года.

	Для судовъ длиннѣе 13-ти саж.		Для судовъ короче 13-ти саж.	
	Рубли.	Коп.	Рубли.	Коп.
Чрезъ Ниловицкіе пороги за подъемъ грузнаго судна:				
Отъ Ниловиць до Иванова Бора	2	50	1	50
„ „ „ „ Топорни	1	50	1	—
„ Топорни до Иванова Бора	1	50	1	—
За спускъ грузнаго судна:				
Отъ Иванова Бора до Ниловиць	1	50	1	—
„ „ „ „ Топорни	1	—	—	75
„ Топорни до Ниловиць.	1	—	—	75
За спускъ или подъемъ порожняго судна:				
Между Ивановымъ Боромъ и Ниловицами	1	50	—	75.
„ „ „ „ „ Топорней	1	—	—	50
„ Топорней и Ниловицами	1	—	—	50

Примѣчанія: 1) Плата за проводъ парохода взимается такая же, какъ и за грузное судно.

2) Туэрамъ съ возомъ и безъ онаго, пассажирскимъ пароходамъ и порожнимъ судамъ не длиннѣе 13-ти саж. предоставляется право не брать присяжныхъ лоцмановъ.

127. *Апрѣля 8-го. Собраніе Узаконеній и Распоряженій Правительства № 35, ст. 525.*—Объ измѣненіи правилъ пропуска судовъ подѣ принадлежащимъ Ростово-Владикавказской желѣзной дорогѣ мостомъ черезъ р. Донъ у города Ростова на Дону.

Министръ Путей Сообщенія представилъ въ Правительствующій Сенатъ, для распубликованія, утвержденныя имъ, на основаніи примѣчанія 3 къ ст. 86 Устава Путей Сообщенія (по прод. 1893 г.), измѣненія §§ 1, 6, 12, 26 и 28 правилъ пропуска судовъ подѣ принадлежащимъ Ростово-Владикавказской желѣзной дорогѣ мостомъ черезъ р. Донъ у гор. Ростова на Дону, распубликованныхъ въ Собраніи узаконеній и распоряженій Правительства за 1892 годъ № 110 ст. 1083.

Утверждено Министромъ Путей Сообщенія 15 января 1897 г.

ИЗМѢНЕНІЕ

правилъ пропуска судовъ подѣ принадлежащимъ Ростово-Владикавказской желѣзной дорогѣ мостомъ черезъ р. Донъ у города Ростова на Дону.

§§ 1, 6, 12, 26 и 28 изложить слѣдующимъ образомъ:

§ 1. Всѣ проходящія подѣ мостомъ въ обѣ стороны суда,—какъ паровыя, такъ и парусныя,—имѣютъ право безвозмездно пользоваться, при пропускѣ ихъ чрезъ разводную часть моста, спеціально содержащую для этого баржею съ находящеюся на ней командою.

§ 6. Если проходящее судно потребуеть подачи съ баржи добавочныхъ спусковыхъ концовъ, то таковыя должны быть поданы; причемъ, въ случаѣ ихъ разрыва, съ пользовавшагося ими судна взыскивается стоимость новыхъ точно такихъ же концовъ; при чемъ въ случаѣ аваріи при спускѣ на концѣ, поданномъ съ баржи, судохозяинъ или шкиперъ не имѣютъ права требовать какого бы то ни было вознагражденія.

§. 12. Завѣдывающій баржею и командою назначается правленіемъ Московскаго округа путей сообщенія, причемъ какъ завѣдывающій баржею, такъ и отдѣльные лица ея команды подчиняются судоходному надзору на рѣкѣ Дону.

§ 26. Наблюденіе за исполненіемъ настоящихъ правилъ какъ проходящими судами такъ и управленіемъ Владикавказской желѣзной дороги возлагается на инспектора судоходства по р. Дону, который съ требованіями о надлежащемъ исполненіи Владикавказскою дорогою сихъ правилъ сносится съ управляющимъ этою дорогою, а въ случаѣ неудовлетворенія его требованій симъ послѣднимъ, доносить объ этомъ Правленію Московскаго округа путей сообщенія на предметъ представленія этого вопроса съ своимъ заключеніемъ на благоусмотрѣніе Министерства Путей Сообщенія.

§ 28. На баржѣ должна постоянно находиться шиуровая, скрѣпленная правленіемъ Московскаго округа путей сообщенія книга для записыванія въ ней судовладѣльцами жалобъ и заявленій. Тотчасъ по записаніи таковыхъ жалобъ или заявленій завѣдывающій баржею доносить о томъ инспектору судоходства по р. Дону, который, разсмотрѣвъ записанную въ книгу жалобу или заявленіе, излагаетъ въ той же книгѣ свое, по существу таковыхъ, рѣшеніе и сообщаетъ о послѣднемъ жалобщику.

Жалобная книга по истеченіи года препровождается инспекторомъ судоходства въ Правленіе Московскаго округа путей сообщенія.

§§ 22 исключить.

128. *Апрѣля 21-го. (Вѣстн. № 19). Циркуляръ Департамента Ш. и В. С. Правленіямъ Округовъ № 3557.—О распредѣленіи по водянымъ путямъ землечерпательнаго каравана и пароходовъ.*

Въ виду особо важнаго значенія, которое имѣетъ соотвѣтственное распредѣленіе дноуглубительныхъ снарядовъ и паро-

ходовъ на работы лѣтняго рабочаго сезона и необходимости использовать рабочую силу машинъ землечерпательнаго флота наивыгоднѣйшимъ образомъ, чтобы большія затраты, производимыя правительствомъ на приобрѣтеніе новыхъ машинныхъ приспособленій не пропадали даромъ, вслѣдствіе бездѣйствія дорого стоящихъ снарядовъ, Департаментъ Шоссейныхъ и Водяныхъ Сообщеній проситъ Правленія Округовъ озаботиться возможно цѣлесообразнымъ распредѣленіемъ по рѣкамъ и вообще водянымъ путямъ находящагося въ распоряженіи Округа землечерпательнаго каравана и пароходовъ, и представить въ Департаментъ соображенія о томъ, гдѣ и на какія именно сказанныя работы въ текущемъ году предполагается поставить каждый снарядъ и судно. Кромѣ того, представляется Департаменту необходимымъ къ концу рабочаго періода текущаго года получить отъ Округовъ соображенія о количествѣ и родѣ дноуглубительныхъ работъ, которыя Округа предполагаютъ исполнить въ навигацію будущаго 1898 г., чтобы таковыя соображенія могли служить основаніемъ для опредѣленія размѣра суммъ, необходимыхъ на содержаніе и дѣйствіе землечерпательныхъ каравановъ въ будущемъ 1898 г.

129. *Апрѣля 24-го. (Вѣстн. № 17). Извѣщеніе отъ Департамента Ш. и В. С. — О присвоеніи казенному пароходу „Висла“ наименованія „Кіевъ“.*

Казенному пароходу вѣдомства путей сообщенія „Висла“, переведенному изъ Варшавскаго Округа путей сообщенія для постоянной службы въ Кіевскій Округъ, присвоено нынѣ наименованіе „Кіевъ“.

130. *Мая 3-го. Собраніе Узаконеній и Распоряженій Правительства № 44, ст. 604—Объ измѣненіи и дополненіи временныхъ правилъ для плаванія по внутреннимъ водянымъ сообщеніямъ.*

Министръ Путей Сообщенія, 2 апрѣля 1897 года, представилъ въ Правительствующій Сенатъ, для республикованія

въ устаиовленномъ порядкѣ, утвержденныя имъ, на основаніи примѣчаній 3 къ ст. 86 и 2 къ ст. 267 Устава П. С. (по прод. 1893 г.), измѣненія и дополненія временныхъ правилъ для плаванія по внутреннимъ водянымъ путямъ, пропечатанныхъ въ Собраніи узаконеній и распоряженій Правительства 1878 г. № 162 ст. 664, съ послѣдующими измѣненіями §§ 86, 88, 90—95 и 184, распубликованными въ Собр. узак. и расп. Прав. 1880 г. № 49 ст. 370, 1883 г. № 59 ст. 534, 1888 г. № 72 ст. 690, 1893 г. № 57 ст. 485 и 1895 г. № 162 ст. 1372.

Утверждены Министромъ Путей Сообщенія 26 марта 1897 года.

ИЗМѢНЕНІЯ И ДОПОЛНЕНІЯ

§§ 49, 74 и 86 временныхъ правилъ для плаванія по внутреннимъ воднымъ путямъ.

§ 49 дополнить:

Воспрещается отдавать якоря между береговыми знаками, обозначающими мѣста нахождения въ водѣ телефонныхъ канатовъ, а равно воспрещается чалить суда за телефонные столбы и указательные знаки, поставленные на бечевникѣ.

Примѣчаніе. Направленіе подводныхъ телефонныхъ канатовъ обозначается также, какъ и направленіе подводныхъ телеграфныхъ канатовъ (Собраніе узакон. и расп. Прав. 1878 г. № 207 ст. 927).

§ 74. Если подъ перекатомъ, отъ какихъ бы то ни было причинъ, образовалось скопленіе судовъ, если перекатъ занятъ проходящими чрезъ него судами и если, вообще, глубина воды на перекатахъ р. Волги въ участкѣ Нижній—устье Камы 6 четвертей, а въ участкѣ Нижній—Рыбинскъ 5 четвертей, то

на сигнальныхъ мачтахъ вывѣшиваются днемъ—ниже рея конусъ, обращенный раструбомъ внизъ, а ночью красный фонарь, что означаетъ, что перекать закрыть.

§ 86. Суда при проходѣ черезъ перекать должны наблюдать осторожность, чтобы не сбивать, не сдвигать съ мѣста и не разбивать поставленныхъ по распоряженію судоходнаго начальства предостерегательныхъ знаковъ. Паровыя суда не должны проходить полнымъ ходомъ черезъ перекаты и мимо пристаней.

Утверждены Министромъ Путей Сообщенія 26 марта 1897 года.

ИЗМѢНЕНІЯ И ДОПОЛНЕНІЯ

на навигацію 1897 года, правилъ для плаванія по Мариинскому пути и для проводки по нимъ лѣсныхъ гонокъ и плотовъ (Гл. II разд. II врем. прав. для плав.).

§ 87 дополнить:

„Суда длиною отъ 22 до 30 сажень должны имѣть: причалы толщиною по окружности не менѣе 3½ дюймовъ; тягловой бечевы 1 кругъ, длиною 100 саж. и толщиною по окружности—для судовъ длиною отъ 22 до 25 саж. въ 1½ дюйма, а для судовъ длиною отъ 25 до 30 саж. въ 2 дюйма и якорь вѣсомъ въ 10 пудовъ.

§ 88 замѣнить:

§ 88. Для тяги отъ Чайки до Вознесенья

судовъ	длиною	отъ	9	до	15	саж.	полагается	2	лошади
—	—	—	15	—	20	—	—	3	—
—	—	—	20	—	22	—	—	4	—
—	—	—	22	—	25	—	—	5	—

судовъ длиною отъ 25 до 30 саж. при осадкѣ отъ 9 до 10 четвертей, для судовъ баржевой конструкціи полагается 6 лош., а для судовъ полумодковой конструкціи полагается . 7 лош.

Для тяги тесовокъ и дровянокъ назначается одною лошадыю болѣе вышеуказанныхъ нормъ.

Для тяги гонокъ длиною 30 саж. назначается 6 лошадей. Погонщиковъ при тягловыхъ лошадяхъ должно быть:

а) отъ Чайки до шлюза Св. Константина:

при 4 лошадяхъ 1 погоищикъ,
свыше 4 лошадей 2 погонщика;

б) отъ шлюза Св. Константина до Вытегры;

при 3 лошадяхъ 1 погонщикъ,
свыше 3 лошадей 2 погонщика,
а свыше 6 — 3 —

и в) отъ Вытегры до Вознесеиья:

при 4 лошадяхъ 1 погонщикъ,
свыше 4 лошадей 2 погонщика.

При замѣнѣ конной тяги людскою вмѣсто каждой лошади полагается три тяглица.

Для тяги по Приладожскимъ каиаламъ число лошадей опредѣляется, по размѣрамъ судовъ и дальности пути, Инспекторомъ судоходства, о чемъ имъ заблаговременно вывѣшиваются объявленія при устьяхъ каналовъ, въ кониныхъ конторахъ и канцеляріяхъ Начальниковъ судоходныхъ дистанцій. Независимо сего, такія же объявленія высылаются Инспекторомъ судоходства, заблаговременно же, въ Биржевые Комитеты Рыбинскій и оба С.-Петербургскіе“.

§ 90. замѣнить.

„Всякое судно, съ опредѣленнымъ числомъ рабочихъ и лошадей, вступая въ шлюзованную часть, должно имѣть осадку не свыше 10 четвертей, а для прохода черезъ обходные Онежскій и Ладожскіе каналы—сообразно съ состояніемъ воды въ самомъ мелкомъ мѣстѣ каналовъ съ вычетомъ двухъ вершковъ на зазоръ. О допускаемой для прохода судовъ осадкѣ обозначается на особыхъ доскахъ, выставляемыхъ въ Рыбин-

скѣ, на Аннинскомъ мосту, Вознесенъ, м. Кондратьевъ, при верховьѣ р. Куйвасари и въ устьѣ Сясскаго канала

Примѣчаніе. Представителямъ судохозяевъ предоставляется право участвовать при промѣрахъ глубины фарватера для опредѣленія наименьшей осадки судовъ“.

§ 91 отмѣнить.

§ 93 замѣнить:

„§ 93. Размѣры судовъ, плавающихъ въ этой части пути, должны соответствовать размѣрамъ существующихъ на пей шлюзовъ. Поэтому къ прохожденію черезъ шлюза допускаются: а) непаровыя суда, длиною не свыше тридцати (30) сажень, при наибольшей длинѣ постоянной части руля въ двѣ (2) сажени, шириною не свыше четырехъ съ половиною ($4\frac{1}{2}$) сажень, осадкою въ десять (10) четвертей, при высотѣ бортовъ, не болѣе двѣнадцати футовъ и б) паровыя суда длиною не свыше тридцати двухъ (32) сажени, а шириною, осадкою и съ высотой бортовъ такой же, какія допущены для непаровыхъ судовъ.

Длина и ширина судовъ опредѣляется по наибольшему протяженію судовъ до наружныхъ кромокъ выступающихъ частей ахтеръ-штевней, форъ-штевней и бортовъ, а высота бортовъ по мидельшпангоуту отъ нижняго края днищевой обшивки до верхняго края планширя.

Примѣчаніе. Начальнику Вытегорскаго Округа п. с предоставляется право разрѣшать въ исключительныхъ случаяхъ отдѣльные пропуски судовъ длиною и свыше тридцати, но ни въ какомъ случаѣ не болѣе тридцати четырехъ сажень подъ условіемъ, однако же, чтобы таковыя суда находились во все время слѣдованія по шлюзованной части системы подъ особенно бдительнымъ надзоромъ мѣстнаго судоходнаго начальства, въ видахъ предохраненія пути и находящихся на ономъ сооруженій отъ поврежденій, а остальнаго судоходства—отъ стѣсненій или задержекъ.

На каждомъ негаровомъ суднѣ должно быть по одному шкиперу и слѣдующее число рабочихъ:

на судахъ длиною до 16 саж. включительно	1
— — — — — свыше 16 до 22 с. включительно	2
— — — — — — 22 — 25 — — — —	3
— — — — — — 25 — 30 — — — —	4

Все принадлежнсти, обязательныя по § 87 сихъ правилъ для судовъ, плавающихъ по шлюзованной части Маринской системы, должны находиться въ полной исправности, какъ по количеству, такъ и по качеству, а сами суда должны имѣть прислугу изъ взрослыхъ и трезвыхъ лицъ. Суда, не имѣющія вышеуказанной прислуги, равно какъ снабженныя принадлежностями неудовлетворительными по качеству или по количеству, съ непрочными причалами, отводятся въ сторону и допускаются къ дальнѣйшему слѣдованію по системѣ лишь по снабженіи оныхъ надлежащею прислугою и необходимыми принадлежностями и по удостовѣреніи въ томъ мѣстнаго судходнаго начальства.

Въ случаяхъ ослушанія или неисполненія судовою прислугою необходимыхъ, по указанію судходнаго надзора, мѣръ предосторожности при проходѣ судовъ чрезъ шлюза, а равно въ случаяхъ неисправности судовою прислуги, независимо отъ предъявленія установленнымъ порядкомъ взысканія къ виновнымъ въ неисполненіи законныхъ требованій судходнаго надзора, суда задерживаются впредь до приведенія всего требуемаго въ исполненіе.

§ 94 замѣнить:

„§ 94. Отъ Чайки до Вознесенья суда ведутся коиною тягою. Во время эпизоотіи, недостатка лошадей и т. п. исключительныхъ обстоятельствъ Начальнику Вытегорскаго Округа п. с. предоставляется разрѣшать по сему участку пути людскую тягу судовъ.

Въ нижней части р. Ковжи, до шлюза Св. Константина, дозволяется буксировать суда и гонки парходами, размѣры

которыхъ ие подлежатъ ограниченіямъ, указаннымъ въ п. б § 93. Суда, пришедшія къ шлюзу Св. Константина за буксирными пароходами, становятся въ очередь для пропуска черезъ шлюзъ за послѣднимъ, находящимся у шлюза, судномъ.

Примѣчаніе. Начальнику Вытегорскаго Округа п. с. предоставляется разрѣшать паровую тягу и на другихъ частяхъ Маріинскаго воднаго пути, какъ напр. въ средней части р. Ковжи, между шлюзами Св. Константина и Св. Анны, и устанавливать правила означенной тяги.

§ 95 изложить (какъ распубликовано въ Собр. узак. и расп. Прав. 1875 г. № 162 ст. 1372):

„§ 95. Станціи для смѣны тягловыхъ лошадей назначаются въ слѣдующихъ пунктахъ:

- а) ум. Чайки на р. Шекснѣ, передъ входомъ въ каналъ;
- б) выше шлюза Св. Константина р. Ковжѣ;
- в) выше шлюза Св. Андрея на р. Вытегрѣ, и
- г) ниже шлюза Св. Сергія на р. Вытегрѣ у г. Вытегры.

§ 139 дополнить:

Суда, плавающія по р. Шекснѣ, отъ Черной Гряды до Чайки, должны имѣть осадку не болѣе десяти (10) четвертей аршина, а ширину не болѣе: паровыя пяти и трехъ четвертей (5³/₄) сажени, а непаровыя пяти съ половиной (5¹/₂) сажень.

§ 141 замѣнить:

§ 141. Суда, идущія съ болѣе глубокихъ фарватеровъ или застигнутыя быстрымъ спадомъ водъ, подходя къ мѣстамъ рѣвки, проходъ черезъ которыя невозможенъ съ тою осадкою, съ которою они шли, должны паузиться и снять столько груза, чтобы осадка судна соотвѣтствовала глубинѣ, объявленной мѣстнымъ судоходнымъ начальствомъ, на считахъ или на сигнальныхъ мачтахъ, поставленныхъ на пристаняхъ, а также у перекатовъ и передъ входомъ въ мелкія мѣста, соблюдая при этомъ опредѣленное въ предъидущемъ § правило.

§§ 147—179 о плаваниі по р. Шенснѣ замѣнить слѣдующими правилами:

Общія правила для взводныхъ и спускныхъ судовъ.

1. Суда, слѣдующія въ пороги и шлюза конною или людскою тягою, входятъ въ нихъ, придерживаясь строгой очереди по времени подхода, для чего мѣстнымъ судоходнымъ начальствомъ ведутся очередные списки, при чемъ при пропускѣ черезъ шлюза, суда эти группируются, по возможности, въ караваны полного пропуска. Паровыя суда, какъ одиночныя, такъ и съ возами, пользуются преимуществомъ въ проходѣ черезъ шлюза въ томъ лишь случаѣ, если подошедшія къ шлюзу суда, идущія не паровой тягой, окажутся въ числѣ меньшемъ каравана полного пропуска, за исключеніемъ пассажирскихъ пароходовъ, которые пропускаются внѣ очереди. Буксируемыя пароходами суда, которыя не могутъ подняться черезъ пороги безъ припряжки лошадей, вступаютъ въ очередь конныхъ судовъ.

2. Лишаются очереди суда: а) не готовыя къ ходу; б) не имѣющія полного положеннаго комплекта тяговыхъ силъ, снастей и проч., и в) если осадка ихъ въ водѣ превосходитъ допускаемую по состояніи воды мѣру; въ означенныхъ случаяхъ суда вступаютъ въ очередь по изготовленіи ихъ и заявленіи о томъ судоходному начальству.

3. Паровыя суда при подходѣ къ порогамъ и къ шлюзамъ даютъ свистокъ и освѣдомляются свободенъ ли фарватеръ. Онѣ обязаны выждать выхода на просторное мѣсто, находящихся въ узкомъ мѣстѣ порога или въ шлюзѣ судовъ.

4. Суда, остановившіяся по своей надобности или неисправности, въ плесахъ между порогами, должны пропускать суда, идущія сзади, имѣющія возможность ихъ обойти.

5. Для спуска и подъема грузныхъ судовъ и пароходовъ на 17-верстномъ протяженіи отъ Иванова Бора до Ниловицъ

и обратно, отъ Ниловицъ до Иванова Бора, въ весеннее время, при несобранныхъ плотинахъ, обязательно брать для управленія присяжнаго лоцмана Ниловицкой артели, если на судахъ нѣтъ своего опытнаго (по удостовѣренію мѣстнаго судоходнаго начальства) лоцмана.

6. Для провода черезъ пороги грузныхъ судовъ съ дровами, въ весеннее время при высокой водѣ, а равно порожнихъ судовъ, гонокъ, трешкоутовъ, третниковъ и завожныхъ лодокъ, въ продолженіи всей навигаціи предоставляется судохозяевамъ не брать присяжныхъ лоцмановъ.

7. Пароходы, слѣдующіе съ буксирами, грузныя, взводныя и сплавныя суда, при собранныхъ плотинахъ, имѣютъ право не брать лоцмановъ Ниловицкой артели. Туэрамъ же и буксируемымъ за ними судамъ предоставляется не брать лоцмановъ Ниловицкой артели въ теченіи всей навигаціи.

Правила для подземныхъ судовъ.

8. На каждомъ суднѣ съ грузомъ судовая команда должна быть въ такомъ же составѣ, который опредѣлено имѣть при плаваніи отъ Чайки до Вознесенья, согласно § 93 врем. прав. для плав.

9. Для бечевой тяги большихъ тихвинокъ, сибирскихъ коломенокъ, полулодокъ, лодокъ и баржей должно быть по одной лошади или по три человѣка тяглецовъ на каждые 1.300 пуд. груза, а унжаконъ, маринокъ и полубарокъ—по одной лошади или по три человѣка рабочихъ на каждые 1.100 пуд. Для управленія лошадьми долженъ быть на каждыя пять лошадей одинъ погонщикъ или коноводъ.

10. Для выводки судовъ бечевою тягою черезъ нижепоименованныя мѣста на р. Шекснѣ прибавляется сверхъ опредѣленнаго п. 9 сихъ правилъ числа лошадей, на показанныя въ томъ п. единицы груза, еще слѣдующее число лошадей:

При собранныхъ плотинахъ:

Луковецъ	1
Порогъ Филинъ	1/2
„ Баранъ	1/2
„ Монастырскій язь	1/2
и отъ Ниловицъ до Иванова Бора	1/2

При весеннемъ горизонтѣ и при открытыхъ плотинахъ:

Порогъ Филинъ	1
„ Баранъ	1
„ Монастырскій язь	1
„ Черная гряда	1
„ Колѣнораменскіе	1 1/2
„ Ниловецкіе до Сосенокъ	3
„ Сосенки	1 1/2
„ Куприанъ	1 3/4
„ Топорня	2
„ Болтунъ	1 1/2
„ Щипицы	2
„ Иванова Голова	4
Гряды: Середышь, Поповскія и Петровскія	1 1/2

11. Подходяшія къ порогу суда обязаны, въ виду нахождения надъ порогомъ пассажирскаго парохода, не входя въ порогъ, освободить фарватеръ и выждать прохода парохода.

12. Во время спуска пассажирскихъ пароходовъ, всѣ взводныя суда, шедшія на бечевахъ, поданныхъ на оба берега, обязаны заранивать или отдавать вовсе бечевы съ того берега, близъ котораго должно проходить пароходамъ.

Правила для спускныхъ судовъ.

13. Для спуска судовъ съ грузомъ, внѣ порожистой части рѣки Шексны, назначается число рабочихъ для дѣйствія потесями и веслами, полагая въ томъ числѣ и коренихъ или

водолизовъ, соотвѣтственно съ грузомъ и длиною корпуса судна, а именно: а) на каждые 3.000 пуд. груза по одному рабочему; б) сверхъ того, на корпусъ судна, включительно:

длинною до 13 саж.	.	.	.	по 2 рабочихъ
„ „ 22 „	.	.	.	„ 3 „
„ „ 25 „	.	.	.	„ 4 „
„ свыше 25 до 30 саж.	.	.	.	„ 5 „

14. Для спуска судовъ порожнихъ, при слѣдованіи плесами, во все время навигаціи требуется:

при длинѣ судна до 13 саж.	.	.	.	2 рабоч.
„ „ „ „ 22 „	.	.	.	3 „
„ „ „ „ отъ 22 до 25 саж.	.	.	.	4 „
„ „ „ „ 25 „ 30 „	.	.	.	5 „

15. Туэра, спускающіеся по цѣпи, пользуются безостановочнымъ ходомъ въ порогахъ, принимая при этомъ всевозможныя мѣры предосторожности отъ столкновенія съ встрѣчными судами, и обязаны имѣть откидныя трубы.

16. Буксирные пароходы и туэра съ возомъ, суда съ грузомъ, снабженныя потесами и веслами и положеннымъ количествомъ людей и всѣ вообще порожнія непаровыя суда, съ приходомъ на Ивановъ Боръ или къ шлюзу Императора Александра III, должны испросить разрѣшеніе на спускъ отъ судоходнаго начальства.

Если осадка поименованныхъ судовъ не превышаетъ установленной для прохода черезъ мелкія мѣста, то мѣстное судоходное начальство даетъ разрѣшеніе на спускъ, назначая при этомъ время отвала.

17. Поименованныя въ пун. 16 сихъ правилъ суда, въ порогахъ отъ шлюза Императора Николая II до Буркова и во всѣхъ вообще узкихъ мѣстахъ спускаются по выходѣ изъ нихъ взводныхъ судовъ или по распоряженію судоходнаго начальства.

18. Отказывается въ разрѣшеніи на спускъ судовъ въ томъ только случаѣ, если на фарватерѣ между шлюзами и ниже въ порогахъ остались на ночь суда, по какимъ либо непредвидѣннымъ обстоятельствамъ, или когда ночь по темнотѣ и туману лишаетъ всякой возможности правильнаго управленія судами. Спускъ судовъ воспрещается также во время сильнаго вѣтра.

19. Если же взводныхъ судовъ много, такъ что выводка ихъ продлится до вечера, то спускнымъ судамъ предоставляется право проплыть черезъ пороги только въ то время, когда взводныя суда расположатся на ночлегъ.

§ 184 замѣнить:

§ 184. На пароходы и буксируемыя ими суда, на которыхъ имѣются свои опытные лоцмана или шкипера, разрѣшается не брать присяжныхъ лоцмановъ, съ тѣмъ, однако, чтобы на каждомъ пароходѣ и суднѣ въ помощь шкиперу или лоцману находились поѣздные рабочіе въ порогахъ: Сиговскомъ и Медвѣдскомъ, на каждомъ пароходѣ по одному и на каждомъ суднѣ по два, въ остальныхъ порогахъ по одному какъ на пароходѣ, такъ и на суднѣ.

Примѣчаніе. Если на пароходѣ находится шкиперъ, опытный въ лоцманскомъ дѣлѣ, то разрѣшается не брать присяжнаго лоцмана.

131. *Мая 9-го. Собраніе Узаконеній и Распоряженій Правительства № 46, ст. 623.*—**О сокращеніи льготныхъ сроковъ для дѣйствія смѣтныхъ кредитовъ.**

Его Императорское Величество воспослѣдовавшее мнѣніе въ Общемъ Собраніи Государственнаго Совѣта, о сокращеніи льготныхъ сроковъ для дѣйствія смѣтныхъ кредитовъ Высочайше утвердить соизволилъ и повелѣлъ исполнить.

Подписалъ: Предсѣдатель Государственнаго Совѣта *МИХАИЛЬ.*

24 марта 1897 г.

Вписано изъ журна-
ловъ Департамента Го-
сударственной Эконо-
мии 16 января и Об-
щаго Собранія 3 марта
1897 года.

МНѢНІЕ ГОСУДАРСТВЕННОГО СОВѢТА.

Государственный Совѣтъ въ Департа-
ментѣ Государственной Экономіи и въ Об-
щемъ Собраніи, рассмотрѣвъ совмѣстное пред-
ставленіе Государственного Контролера и
Министра Финансовъ о сокращеніи льгот-
ныхъ сроковъ для дѣйствія смѣтныхъ кре-
дитовъ, *мнѣніемъ положилъ:*

I. Въ измѣненіи и дополненіе Высочайше утвержденныхъ 22 мая 1862 г. смѣтныхъ правилъ (Второе Полн. Собр. Зак. Россійск. Ими., № 38.309) постановить:

1) Крайнимъ предѣломъ дѣйствія льготнаго срока для расходовъ всѣхъ вообще вѣдомствъ, за исключеніемъ военнаго полагается, 31 марта, а для Министерства Военнаго— 30 апрѣля слѣдующаго за смѣтнымъ года.

2) Право проживающихъ въ губерніяхъ и областяхъ распорядителей кредитовъ (кромѣ начальниковъ казенныхъ желѣзныхъ дорогъ) на выдачу предписаній и обязанность мѣстныхъ кассъ на удовлетвореніе сихъ предписаній прекращаются однимъ мѣсяцемъ ранѣе общаго срока заключенія смѣтъ (31 марта слѣдующаго за смѣтнымъ года), установленнаго для всѣхъ Министерствъ и Главныхъ Управленій.

Примѣчаніе. Начальники казенныхъ желѣзныхъ дорогъ сохраняютъ право распоряженія эксплуатаціонными кредитами въ теченіе того-же срока, какой установленъ для центральныхъ управленій (п. 1).

II. Определенный ст. 1 порядокъ закрытія смѣтныхъ кредитовъ ввести въ дѣйствіе съ 1898 года.

III. Предоставить Государственному Контролеру, совмѣстно съ Министромъ Финансовъ, не позже трехъ лѣтъ по введеніи въ дѣйствіе сокращеннаго льготнаго срока, войти въ Государственный Совѣтъ съ представленіемъ объ установленіи новаго срока представленія Государственному Совѣту отчетовъ по исполненію государственныхъ росписей.

Подлинное мнѣніе подписано въ журналахъ Предсѣдателями и Членами.

132. *Мая 9-го. Собрание Узаконений и Распоряжений Исполнительства № 46, ст. 624.*—О дополненіи ст. 3 смѣтныхъ правилъ постановленіемъ разрѣшающимъ причисленіе къ спеціальнымъ средствамъ пожертвованій для спеціальныхъ цѣлей, безъ испрошенія особаго Высочайшаго разрѣшенія.

Его Императорское Величество воспослѣдовавшее мнѣніе въ Общемъ Собраніи Государственнаго Совѣта, о дополненіи ст. 3 смѣтныхъ правилъ постановленіемъ, разрѣшающимъ причисленіе къ спеціальнымъ средствамъ пожертвованій безъ испрошенія Высочайшихъ разрѣшеній, Высочайше утвердить соизволилъ и повелѣлъ исполнить.

П о д п и с а л ь : За Предсѣдателя Государственнаго Совѣта *Д. Сольскій*.

24 марта 1897 г.

МНѢНІЕ ГОСУДАРСТВЕННОГО СОВѢТА.

Выписано изъ журналовъ Департамента Государственной Экономіи 30 января и Общаго Собранія 3 марта 1897 года

Государственный Совѣтъ, въ Департаментѣ Государственной Экономіи и въ Общемъ Собраніи, разсмотрѣвъ совмѣстное представленіе Государственнаго Контролера и Министра Финансовъ о дополненіи ст. 3 смѣтныхъ правилъ постановленіемъ, разрѣшающимъ причисленіе къ спеціальнымъ средствамъ пожертвованій безъ испрошенія Высочайшихъ разрѣшеній, *мнѣніемъ положилъ:*

I. Ст. 3 Высочайше утвержденныхъ 22 мая 1862 г. смѣтныхъ правилъ (Втор. Полн. Собр. Зак. Россійск. Имн. № 38309) дополнить слѣдующими постановленіями:

1) Поступающія, на основаніи послѣдовавшихъ въ установленномъ порядкѣ разрѣшеній, денежныя для опредѣленныхъ цѣлей пожертвованія причисляются къ спеціальнымъ средствамъ того вѣдомства, въ распоряженіе коего эти пожертвованія предоставлены, безъ испрошенія особаго въ законодательномъ порядкѣ Высочайшаго повелѣнія. О всѣхъ та-

ковыхъ пожертвованіяхъ подлежація вѣдомства обязаны немедленно сообщать Государственному Контролю.

2) Суммы, причисленныя указаннымъ (п. 1) порядкомъ къ спеціальнымъ средствамъ, вносятся въ представляемая въ Государственный Совѣтъ подлежащими вѣдомствами смѣты означенныхъ средствъ.

II. Дѣйствіе изложенныхъ въ предшествующемъ пунктѣ сего заключенія правилъ распространить на всѣ числящіяся въ депозитахъ и невнесенныя еще въ смѣты спеціальныхъ средствъ пожертвованія.

Подлинное мнѣніе подписано въ журналахъ Предсѣдателями и Членами.

133. *Мая 15-го. (Вѣстн. № 21). Циркуляръ Канцеляріи Министра Путей Сообщенія № 4729.*—**О неуклонномъ исполненіи Высочайше утвержденнаго мнѣнія Государственнаго Совѣта объ измѣненіяхъ въ положеніи объ эмеритальной кассѣ инженеровъ путей сообщенія.**

Высочайше утвержденнымъ 5 іюня 1895 года мнѣніемъ Государственнаго Совѣта о пѣкоторыхъ измѣненіяхъ въ положеніи объ эмеритальной кассѣ инженеровъ путей сообщенія между прочимъ поставлено:

„ст. 2. Эмеритальные вычеты производятся: а) съ участниковъ кассы, получающихъ содержаніе отъ казны, а также съ лицъ, добровольно участвующихъ въ кассѣ, въ размѣрѣ *семи* процентовъ (вмѣсто 6⁰/о), и б) съ инженеровъ и чиновъ бывшаго строительнаго отряда, уволенныхъ къ занятіямъ по частнымъ предпріятіямъ, въ размѣрѣ *четырнадцати* процентовъ (вмѣсто 12⁰/о) и

ст. 3. Эмеритальные вычеты съ управляющихъ частными желѣзными дорогами (директоровъ) производятся въ размѣрѣ *семи* процентовъ съ четырехъ пятыхъ получаемого ими содержанія“.

Между тѣмъ многія учрежденія и лица до настоящаго времени производятъ установленные вычеты въ эмеритальную кассу въ прежнемъ размѣрѣ, а именно: по 6⁰/₀ и 12⁰/₀.

Въ виду сего Его Сіятельство приказать изволилъ вновь подтвердить о неуклонномъ исполненіи вышеупомянутаго Высочайше утвержденного мнѣнія Государственнаго Совѣта.

О такомъ приказаніи Его Сіятельства Канцелярія Министра сообщаетъ для свѣдѣнія и руководства.

134. *Мая 23-го. (Вѣстн. № 24). Циркуляръ Департамента III. и В. С. Правленіямъ Округовъ № 4615.--О предосторожностяхъ при употребленіи жидкаго топлива на паровыхъ судахъ.*

Въ 1882 году Министромъ Путей Сообщенія по соглашенію съ Министромъ Финансовъ утверждены были правила „о предосторожностяхъ при употребленіи жидкаго топлива на паровыхъ судахъ“ *), причемъ въ пунктѣ 7 таковыхъ сказано, что „печатный экземпляръ оныхъ всегда имѣть въ машинномъ отдѣленіи на видномъ мѣстѣ“.

Изъ имѣющихся въ Департаментѣ свѣдѣній усматривается, что указанный выше пунктъ 7 не всегда исполняется, что лишаетъ прислугу парохода возможности ознакомиться съ правилами, послѣдствіемъ чего могутъ быть несчастные случаи.

Въ виду сего Департаментъ Шоссейныхъ и Водяныхъ Сообщеній просить Правленіе Округа вмѣнить въ обязанность подвѣдомственнымъ ему чинамъ строго слѣдить за неуклоннымъ исполненіемъ пункта 7 „правилъ о предосторожностяхъ при употребленіи жидкаго топлива“ и въ случаѣ неисполненія такового поступать на точномъ основаніи пункта 8 тѣхъ же правилъ, т. е. подвергать виновныхъ въ неисполненіи правилъ взысканію.

*) Напечатаны въ Собр. узак. и расп. Прав. 1883 г. № 14, ст. 148 и въ Сборникѣ прав. расп. по Упр. Шоссейныхъ и Водяныхъ Сообщеній ст. 570.

135. *Мая 29-го. (Вѣстн. № 25—26). Циркуляръ Департамента Ш. и В. С. Правленіямъ Округовъ № 4887.—*О доставленіи въ Министерство на имя Директора Департамента Ш. и В. С. вѣдомости о задержаніяхъ судовъ передъ перекатами, порогами на рѣкахъ и при другихъ подобныхъ условіяхъ.

Признавая нужнымъ имѣть точныя даинныя о судахъ, задерживаемыхъ распоряженіемъ судоходнаго начальства, согласно §§ 70—86 временныхъ правилъ для плаванія, передъ перекатами, порогами на рѣкахъ и при другихъ подобныхъ условіяхъ, съ самаго мѣста, гдѣ таковыя суда задержаны, *) Департаментъ Шоссейныхъ и Водяныхъ Сообщеній предлагаетъ Правленіямъ Округовъ сдѣлать распоряженіе, чтобы лица судоходнаго надзора, непосредственно вѣдающія участкомъ рѣки, гдѣ задержаны суда, доставляли въ Министерство на имя Директора Департамента Шоссейныхъ и Водяныхъ Сообщеній вѣдомости объ этихъ задержкахъ съ обстоятельнымъ объясненіемъ ихъ причинъ и продолжительности, а равно о числѣ судовъ, подвергавшихся остановкѣ.

Вмѣстѣ съ симъ возлагается на Начальниковъ Округовъ преподать судоходному надзору форму вѣдомости.

136. *Мая 30-го. (Вѣстн. № 25—26). Циркуляръ Департамента Ш. и В. С. Правленіямъ Округовъ № 4751.—*О примѣненіи закона о водахъ общаго пользованія и бечевникахъ нъ разливамъ, затонамъ и т. п. съ ихъ берегами.

Въ устраненіе возникшихъ между однимъ изъ Управленій Государственныхъ Имуществъ и мѣстнымъ судоходнымъ начальствомъ недоразумѣній относительно примѣненія закона о водахъ общаго пользованія и бечевникахъ къ разливамъ, затонамъ и т. п. съ ихъ берегами, Министръ Земледѣлія и

*) Обративъ особенное вниманіе на тѣ случаи, когда задержки вызываютъ протестъ со стороны судоходцевъ.

Государственныхъ Имуществъ, по сношенію съ нимъ Министра Путей Сообщенія, сдѣлалъ распоряженіе о разъясненіи подлежащему Управленію:

1) что установленное закономъ право общаго пользованія водяными путями состоитъ не въ одномъ только правѣ плаванія въ тѣсномъ смыслѣ, но также и въ правѣ нагрузки и выгрузки сплавляемыхъ предметовъ, матеріаловъ и т. п., для каковой надобности должны служить, въ общемъ составѣ каждаго водянаго пути, какъ непосредственно судоходный или сплавной фарватеръ, такъ и разливы, затоны и т. п. съ прилегающими къ нимъ берегами въ узаконенной ширинѣ (ст. 358 и 359 Уст. пут. сообщ.);

2) что частное пользованіе водами и берегами со стороны прибрежныхъ владѣльцевъ допускается лишь настолько, насколько оно не стѣсняетъ общаго пользованія (ст. 362, 363 и 364 Уст. пут. сообщ.).

Въ то же время со стороны Министерства Путей Сообщенія подлежащему судоходному начальству поручено имѣть особое наблюденіе за тѣмъ, чтобы дѣйствія сплавщиковъ въ казенныхъ имѣніяхъ не выходили изъ предѣловъ дѣйствительной необходимости для прямыхъ нуждъ сплава и не препятствовали одновременному полному удовлетворенію потребностей сплава казеннаго лѣса.

Объ изложенномъ Департаментъ Шоссейныхъ и Водяныхъ Сообщеній признаетъ полезнымъ поставить въ извѣстность Окружныя Правленія, для соображенія въ случаяхъ возникновенія недоразумѣній съ лѣснымъ вѣдомствомъ по соотвѣтственнымъ предметамъ.

137. *Іюня 11-го. (Вѣстн. № 27). Циркуляръ Департамента Ш. и В. С. Правленіямъ Округовъ и с. Главному инженеру Новороссійскихъ коммерческихъ портовъ, Начальникамъ работъ по устройству коммерческихъ портовъ и Завѣдывающимъ портовыми сооружеженіями № 5072.*—О времени и порядкѣ представленій ходатайствъ объ удовлетвореніи производителей работъ порціонными и разъѣздными деньгами.

и Высочайшаго соизволенія, послѣдовавшаго по всеподданнѣйшему докладу Главноуправлявшаго путями сообщенія, 13 марта 1863 г. № 83, всеѣмъ инженерамъ вѣдомства путей сообщенія, производящимъ изысканія или новыя работы и ремонтъ хозяйствениымъ способомъ, выдаются, по усмотрѣнiю Министра Путей Сообщенія, изъ подлежащихъ строительныхъ кредитовъ, за все время производства работъ:

порціонныя: штабъ-офицерамъ отъ 1 до 2 р. и разъѣздныя тоже отъ 1 до 2 р., всего отъ 2 до 4 р.; а оберъ-офицерамъ— порціонныя отъ 50 коп. до 1 р. и разъѣздыя тоже отъ 50 к. до 1 р., всего отъ 1 р. до 2 руб.

Правленія Округовъ и Начальники работъ въ коммерческихъ портахъ, входя въ Департаментъ съ ходатайствами объ удовлетвореніи подвѣдомственныхъ имъ лицъ означенными порціонными и разъѣздными, опредѣляютъ таковое довольствіе только въ высшихъ размѣрахъ.

Принимая во вниманіе, что по смыслу самого закона и Высочайшаго соизволенія, означенныя деньги должны быть выдаваемы въ большемъ или меньшемъ размѣрѣ (отъ 2 до 4 или отъ 1 до 2 р.), т. е. въ зависимости отъ мѣстныхъ условій и сложности работъ, требующихъ большихъ или меньшихъ разъѣздовъ для наблюденія за ихъ производствомъ, а также дальности разстоянія производства работъ отъ постоянного мѣста жительства производителей работъ и т. п. обстоятельствъ, — Департаментъ проситъ Правленія Округовъ путей сообщенія, Главнаго инженера Новороссійскихъ коммерческихъ портовъ, Начальниковъ работъ по устройству коммерческихъ портовъ и Завѣдывающихъ портовыми сооружениями, при представленіи ходатайствъ объ удовлетвореніи производителей работъ порціонными и разъѣздными деньгами, сообразоваться, при опредѣленіи размѣровъ этого довольствія, съ дѣйствительными потребностями въ разъѣздахъ по существу самыхъ работъ.

Кромѣ того, Департаментъ проситъ, для упрощенія дѣлопроизводства по означеннымъ выдачамъ, все таковыя представленія приурочивать ко времени распределенія и назначенія самыхъ работъ, т. е. вслѣдъ за разассигнованіемъ кредитовъ на работы.

138. *Июня 24-го. Собрание Узаконений и Распоряжений Правительства № 65, ст. 820.*—О дополненіи правилъ о вычетахъ при увеличеніи содержанія состоящимъ на государственной службѣ лицамъ.

Его Императорское Величество воспо- слѣдовавшее мнѣніе въ Общемъ Собраніи Государственнаго Совѣта о дополненіи правилъ о вычетахъ при увеличеніи содержанія состоящимъ на государственной службѣ лицамъ Высочайше утвердить соизволилъ и повелѣлъ исполнить.

Подписаль: За Предсѣдателя Государственнаго Совѣта *Д. Сольскій*.

28 апрѣля 1897 г.

Вънесено изъ журна- ловъ Соединенныхъ Де- партаментовъ Государ- ственной Экономіи и За- коновъ 30 января и Об- щаго Собранія 31 мар- та 1897 г.

МНѢНІЕ ГОСУДАРСТВЕННОГО СОВѢТА.

Государственный Совѣтъ, въ Соединен- ныхъ Департаментахъ Государственной Эко- номіи и Законовъ и въ Общемъ Собраніи, разсмотрѣвъ представленіе Министра Финан- совъ о дополненіи правилъ о вычетахъ при увеличеніи содержанія состоящимъ на госу- дарственной службѣ лицамъ, *мнѣніемъ по- ложилъ:*

Статью 280 устава о пошлинахъ (свод. зак. т. V, изд. 1893 г.) изложить слѣдую- щимъ образомъ:

Ст. 280. Правило, изложенное въ ст. 273, не распростра- няется на лицъ, временно исправляющихъ, по назначенію на- чальства или порядку службы, должности, оставшіяся вакант- ными, съ полученіемъ содержанія по этимъ должностямъ (п. 1 ст. 560 уст. служ. Прав., св. зак. т. III, изд. 1896 г.); но означенныя лица, по истеченіи года исправленія ими ва- кантной должности, а равно лица, назначаемыя къ исправ- ленію должности по правиламъ ст. 138 уст. служб. Прав. (свод. зак. т. III, изд. 1896 г.), подвергаются установленнымъ вычетамъ на общемъ основаніи.

НВ. Примѣчаніе къ сей статьѣ остается въ силѣ.

Подлинное мнѣніе подписано въ журналахъ Предсѣда- телями и Членами.

139. *Юня 24-го. Собрание Узаконений и Распоряжений Правительства № 65, ст. 821.*—Объ учрежденіи пароходства на озерѣ Гокча, Эриванской губерніи.

Его Императорское Величество воспемядовавшее мнѣніе въ Общемъ Собраніи Государственнаго Совѣта, объ учрежденіи пароходства на озерѣ Гокча, Высочайше утвердить соизволилъ и повелѣлъ исполнить.

Подписаль: За Предсѣдателя Государственнаго Совѣта *Д. Сольскій.*

28 апрѣля 1897 г.

Выписано изъ журналовъ Соединенныхъ Департаментовъ Государственной Экономіи и Законовъ 20 февраля и Общаго Собранія 31 марта 1897 года.

МНѢНІЕ ГОСУДАРСТВЕННОГО СОВѢТА.

Государственный Совѣтъ, въ Соединенныхъ Департаментахъ Государственной Экономіи и Законовъ и въ Общемъ Собраніи, разсмотрѣвъ представленіе Министра Путей Сообщенія объ учрежденіи пароходства на озерѣ Гокча, *мнѣніемъ положилъ:*

Предоставить Министру Путей Сообщенія заключить съ Тифлисскимъ торговымъ домомъ „Братя Цовьяновы и К^о“ договоръ относительно устройства и содержанія пароходныхъ сообщеній на озерѣ Гокча, Эриванской губерніи, на слѣдующихъ основаніяхъ:

1) Предприниматель пользуется исключительнымъ правомъ содержанія на озерѣ пароходныхъ сообщеній въ теченіе двадцати пяти лѣтъ со дня открытія оныхъ.

2) Открытіе предпринимателемъ пароходныхъ сообщеній должно послѣдовать не позднѣе двухъ лѣтъ со дня заключенія договора.

3) Предприниматель обязанъ содержать на озерѣ не менѣе того числа пароходовъ, которое будетъ опредѣлено Главноначальствующимъ гражданскою частью на Кавказѣ, по соглашенію съ Министромъ Путей Сообщенія.

4) Чертежи париходовъ, предназначаемыхъ къ плаванію на озеръ, представляются предпринимателемъ, предварительно ихъ постройки или пріобрѣтенія, на одобреніе Министерства Путей Сообщенія.

5) Предприниматель обязанъ соблюдать росписаніе рейсовъ, съ указаніемъ пунктовъ остановокъ и скорости движенія париходовъ, утверждаемое Главнотначальствующимъ гражданскою частью на Кавказѣ.

6) Перевозка пассажировъ и грузовъ производится по тарифамъ, высія нормы коихъ утверждаются порядкомъ, указаннымъ въ ст. 5.

7) Отъ Главнотначальствующаго гражданскою частью на Кавказѣ зависитъ, по мѣрѣ надобности, производить пересмотръ росписанія обязательныхъ рейсовъ и высшихъ нормъ провозныхъ платъ (ст. 5 и 6).

8) Предприниматель обязывается перевозить бесплатно на своихъ париходахъ всякаго рода почтовую корреспонденцію: простую, страховую, посылочную и денежную, согласно установленнымъ для сего почтовымъ правиламъ, а также сопровождающихъ почту лицъ.

9) Въ случаѣ несоблюденія условій, указанныхъ въ ст. 2—6 и 8, предприниматель лишается исключительнаго права содержанія париходства на озеръ.

10) Сверхъ условій, упомянутыхъ въ ст. 1—9, въ договоръ должны быть включены прочія выработанныя Министерствомъ Путей Сообщенія, по соглашенію съ предпринимателемъ, условія, съ указаніемъ отвѣтственности послѣдняго за несоблюденіемъ оныхъ.

Подлинное мнѣніе подписано въ журналахъ Предсѣдателями и Членами.

140. *Юня 24-го. Собрание Узаконеній и Распоряженій Правительства № 65, ст. 822.*—О сохраненіи за состоящими на государственной гражданской службѣ чинами запаса, призываемыми въ учебные сборы, всѣхъ правъ, предоставленныхъ имъ въ случаѣ призыва на дѣйствительную военную службу. (Уст. Воинск. Пов. ст. 29).

Его Императорское Величество воспослѣдовавшее мнѣніе въ Общемъ Собраніи Государственного Совѣта, о правахъ состоящихъ на государственной гражданской службѣ чиновъ запаса, призываемыхъ въ учебные сборы, Высочайше утвердить соизволилъ и повелѣлъ исполнить.

Подписалъ: За Предсѣдателя Государственного Совѣта *Д. Сольскій.*

28 апрѣля 1897 г.

Выписано изъ журналовъ Соединенныхъ Департаментовъ Законовъ и Государственной Экономіи 1 марта и Общаго Собранія 31 марта 1897 года.

МНѢНІЕ ГОСУДАРСТВЕННОГО СОВѢТА.

Государственный Совѣтъ, въ Соединенныхъ Департаментахъ Законовъ и Государственной Экономіи и въ Общемъ Собраніи, разсмотрѣвъ представленіе Военнаго Министра о дополненіи ст. 29 устава о воинской повинности, изд. 1886 года, *мнѣніемъ положили:*

Въ измѣненіе и дополненіе подлежащихъ узаконеній, постановить:

„За состоящими на государственной гражданской службѣ чинами запаса, призываемыми въ учебные сборы, сохраняются всѣ тѣ права, которыя предоставлены имъ въ случаѣ призыва ихъ на дѣйствительную военную службу“ (уст. воин. пов., ст. 29).

Подлинное мнѣніе подписано въ журналахъ Предсѣдателями и Членами.

141. *Июня 26-го. (Вѣстн. № 25—26). Извѣщеніе отъ Департамента Ш. и В. С.—* **0** наименованіи вновь построенныхъ судовъ.

Господинъ Министръ Путей Сообщенія изволилъ приказать наименовать вновь построенные инспекторскій пароходъ Казанскаго Округа путей сообщенія—, „Казань“, желѣзную двухъ ярусную баржу Кавказскаго Округа путей сообщенія—, „Приютъ“ и инспекторскій пароходъ для отдѣльнаго участка р. Припяти Ковенскаго Округа путей сообщенія—, „Туровъ“.

142. *Июля 8-го Собраніе Узаконеній и Распоряженій Правительства № 71, ст. 922.—* **Объ** учрежденіи: 1) временныхъ правилъ о принятіи мѣръ къ прекращенію чумной заразы при появленіи ея внутри Имперіи и 2) правилъ, опредѣляющихъ права, обязанности и отвѣтственность воинскихъ чиновъ и обывателей, призванныхъ для оцѣпленія мѣстности.

Министръ Юстиціи, 5 іюня 1897 г., предложилъ Правительствующему Сенату сообщенныя Его Высочествомъ Принцемъ Александромъ Петровичемъ Ольденбургскимъ, Предсѣдателемъ Высочайше учрежденной Коммисіи о предупрежденіи занесенія въ Имперію чумной заразы и о борьбѣ съ нею, копии съ Высочайше утвержденныхъ, въ 3 день іюня 1897 года: 1) временныхъ правилъ о принятіи мѣръ къ прекращенію чумной заразы при появленіи ея внутри Имперіи и 2) правилъ, опредѣляющихъ права, обязанности и отвѣтственность воинскихъ чиновъ и обывателей, призванныхъ для оцѣпленія мѣстности.

На подлинныхъ рукою Его Высочества Предсѣдателя Коммисіи написано: „*Высочайше утверждены въ г. Петербургѣ 3 іюня 1897 года*“.

Подписалъ: Принцъ Александръ Ольденбургскій.

ВРЕМЕННЫЯ ПРАВИЛА

о принятіи мѣръ къ преиращенію чумной заразы при появленіи ея
внутри Имперіи.

I. Общія положенія.

1. Въ случаѣ опасенія возможности проникновенія чумной заразы въ предѣлы Имперіи, Губернское Начальство, пограничныхъ и смежныхъ съ ними губерній, устанавливаетъ тщательный надзоръ за состояніемъ здоровья жителей, въ особенности прибывшихъ изъ ближайшихъ къ объявленнымъ неблагополучными иностранныхъ государствъ, обращая строгое вниманіе на всякій случай внезапнаго подозрительнаго заболѣванія.

2. О всѣхъ, въ этомъ отношеніи принимаемыхъ мѣрахъ, а равно о всякомъ случаѣ чумнаго или подозрительнаго по чумѣ заболѣванія, Губернаторы, Военные Губернаторы и Начальники областей немедленно доносятъ Высочайше учрежденной Коммисіи о мѣрахъ предупрежденія и борьбы съ чумною заразою.

3. Высочайше учрежденной Коммисіи предоставляется объявлять отдѣльную мѣстность, а также волость, цѣлый уѣздъ, губернію или область по отношенію къ чумной заразы угрожаемою (II отдѣлъ сихъ правилъ) или неблагополучною (зараженною III отдѣлъ) и издавать, въ предѣлахъ настоящихъ правилъ, обязательныя для всѣхъ вѣдомствъ, учреждений и лицъ постановленія.

4. Въ мѣстностяхъ, указанныхъ въ 3 статьѣ, Генераль-Губернаторамъ, а на Кавказѣ Главионачальствующему Гражданскою частью, Войсковому Наказному Атаману войска Донскаго, Градоначальникамъ, Военнымъ Губернаторамъ, Губернаторамъ, Начальникамъ областей, Оберъ-Полиціймейстерамъ, Начальникамъ округовъ путей сообщенія и Начальникамъ жандармскихъ желѣзнодорожныхъ полицейскихъ управленій предоставляется право подвергать виновныхъ въ замѣченныхъ

ими нарушеніяхъ установленныхъ для борьбы съ чумою санитарныхъ правилъ и постановленій, наказаніямъ въ размѣрѣ, опредѣленномъ 102 ст. Уст. о нак., нал. Мир. Суд., по прод. 1895 года.

5. Въ видахъ предупрежденія занесенія чумы изъ мѣстностей, объявленныхъ неблагополучными (III отд.), смежныя съ ними благополучныя мѣстности ограждаются посредствомъ оцѣпленія съ учрежденіемъ въ нихъ врачебно-наблюдательныхъ пунктовъ. Участвующіе въ оцѣпленіи войска или обыватели должны быть непременно изъ мѣстностей благополучныхъ.

6. Губернскія и Областныя Начальства указанихъ въ 5 статей мѣстностей должны: 1) чрезъ постоянныя, съ соблюденіемъ должныхъ предосторожностей, сношенія съ начальствомъ неблагополучныхъ мѣстностей имѣть обстоятельныя свѣдѣнія о ходѣ болѣзни и принимаемыхъ къ прекращенію ея мѣрахъ; 2) имѣть бдительный надзоръ за тѣмъ, чтобы люди, приходящіе или пріѣзжающіе изъ мѣстностей по чумѣ неблагополучныхъ, выдерживались 10 дней подъ наблюденіемъ во врачебно-наблюдательныхъ пунктахъ и имѣли указанныя въ 24 ст. свидѣтельства; 3) имѣть особенно строгій надзоръ за фабриками, заводами, промыслами, постоялыми дворами и другими мѣстами скопленія приплага народа, обяывая о всякомъ случаѣ заболѣванія сообщать полицейскому начальству; 4) требовать, чтобы заболѣвшіе внезапною сильною болѣзною иепремѣнно подвергались медицинскому осмотру, а тѣла скоропостижно умершихъ не предавались землѣ безъ разрѣшенія врача и полиціи; 5) слѣдить, чтобы скотъ пригоняемый изъ указанныхъ въ III отдѣлѣ настоящихъ правилъ мѣстностей, выдерживался не менѣе 10 дней подъ наблюденіемъ при врачебно-наблюдательныхъ пунктахъ.

Примѣчаніе. Мѣры къ предупрежденію распространенія чумной заразы по желѣзнымъ дорогамъ и воднымъ путямъ устанавливаются Высочайше учрежденной Коммисіею.

II. Мѣры, принимаемыя въ мѣстностяхъ, коимъ угрожаетъ занесеніе чумной заразы.

7. Тотчасъ по объявленіи извѣстной мѣстности по отношенію къ чумѣ угрожаемою Губернаторъ, чрезъ врачебное отдѣленіе мѣстнаго Губернскаго Правленія, приводитъ въ точную извѣстность мѣстожителство всѣхъ находящихся въ предѣлахъ губерніи врачей, фельдшеровъ и лѣкарскихъ учениковъ, какъ состоящихъ на государственной, общественной или частной службѣ, такъ и вольнопрактикующихъ всѣхъ женщинъ-врачей, фельдшерницъ и сестеръ милосердія и обязываетъ всѣхъ указанныхъ выше лицъ о всякой перемѣнѣ мѣстожителства немедленно извѣщать полицію. Такія же свѣдѣнія о всѣхъ состоящихъ на службѣ врачахъ военнаго вѣдомства, а равно о всѣхъ числящихся въ запасѣ врачахъ и фельдшерахъ, и состоящихъ на льготѣ фельдшерахъ казачьихъ войскъ, въ предѣлахъ губерніи или области проживающихъ, Губернаторъ собираетъ чрезъ подлежащее военное начальство.

8. Одновременно съ симъ Губернаторъ дѣлаетъ распоряженіе объ открытіи санитарно-исполнительныхъ комиссій.

9. Образованныя на основаніи прилагаемыхъ при семь правилъ губернскія, уѣздныя и городскія санитарно-исполнительныя комиссіи подчиняются Губернатору. Если Губернаторъ не согласится съ постановленіемъ комиссія, то предлагаетъ ей свое мнѣніе, которое и принимается ею къ исполненію.

10. Городскія и уѣздныя санитарно-исполнительныя комиссіи раздѣляютъ города и уѣзды на возможно большее число медицинскихъ участковъ съ назначеніемъ въ каждый изъ нихъ особаго врача, и свои о томъ постановленія представляютъ на утвержденіе Губернатора.

11. Такими участковыми врачами назначаются: состоящіе на государственной, общественной и частной службѣ врачи въ предѣлахъ ихъ участковъ; къ занятію этихъ должностей приглашаются, а въ случаѣ отказа, назначаются Предсѣдате-

лемъ Высочайше учрежденной Коммисіи по соглашенію съ Министромъ Внутреннихъ Дѣлъ и вольнопрактикующіе врачи, но съ тѣмъ, чтобы поступающіе въ ихъ завѣдываніе участки находились, по возможности, въ недалекомъ разстояніи отъ ихъ жительства.

12. О возможности возложенія обязанностей участковаго врача на врачей военныхъ и состоящихъ на службѣ въ другихъ вѣдомствахъ дѣлается сношеніе съ подлежащимъ мѣстнымъ начальствомъ.

13. Участковые врачи снабжаются необходимыми медицинскими и дезинфекціонными средствами. Средства эти приобретаются земствомъ или городскимъ Управленіемъ по принадлежности, а при невозможности или особой затруднительности ихъ пріобрѣтенія, а равно въ губерніяхъ, въ коихъ не введено Городовое или Земское Положеніе, Губернаторъ дѣлаетъ распоряженіе о скорѣйшемъ доставленіи этихъ средствъ съ разрѣшенія Предсѣдателя Высочайше учрежденной Коммисіи и въ указанномъ имъ порядкѣ.

Примѣчаніе. Списокъ необходимыхъ дезинфекціонныхъ и лечебныхъ средствъ утверждается Высочайше учрежденною Коммисіею.

14. Уѣздныя и городскія санитарно-исполнительныя коммисіи доставляютъ Губернатору свѣдѣнія о всѣхъ случаяхъ подозрительнаго по чумѣ заболѣванія въ ихъ райониѣ по возможности часто и никакъ не менѣе одного раза въ недѣлю.

15. При первомъ извѣстіи о появленіи въ селеніи подозрительнаго по чумѣ заболѣванія, сельскій староста немедленно и самымъ быстрымъ образомъ доноситъ врачу, а также волостному старшинѣ и полицейскому уряднику. Старшина или урядникъ, прибывъ тотчасъ же на мѣсто, оказываютъ должное врачу содѣйствіе и, буде онъ того потребуетъ, распоряжаются о приставленіи къ дому, гдѣ случилось заболѣваніе, караула изъ полицейскихъ десятскихъ, а при неимѣніи ихъ и изъ обывателей съ воспрещеніемъ всякаго сообщенія, какъ постороннихъ съ этимъ домомъ, такъ и жильцовъ его съ жи-

телями селенія и доносятъ мѣстнымъ становому приставу и земскому начальнику.

16. Врачъ, признавъ случай заболѣванія за чуму или за болѣзнь, въ этомъ отношеніи подозрительную, немедленно распоряжается объ отдѣленіи заболѣвшаго въ больницу, а если ея нѣтъ, то въ особую избу, и вмѣстѣ съ тѣмъ объ установленіи наблюденія за всѣми лицами, имѣвшими съ больнымъ сообщеніе, и о дезинфекціи помѣщенія, въ которомъ находился больной, всего двора и всѣхъ вещей, въ помѣщеніи томъ находившихся, а равно и носильнаго платья, какъ самого больного, такъ и лицъ, имѣвшихъ съ нимъ сообщеніе и тотчасъ же доносить Губернатору и извѣщаетъ подлежащую санитарно-исполнительную комиссію.

17. Санитарно-исполнительная комиссія, удостовѣрясь въ наличности чумнаго заболѣванія, немедленно извѣщаетъ о томъ начальника мѣстной полиціи, доноситъ Губернатору и принимаетъ мѣры къ скорѣйшему открытію чумныхъ больницъ.

Примѣчаніе. Въ мѣстностяхъ управляемыхъ по особенному учрежденію (т. II Св. Губ. Учр. ст. 4 и 5), обязанности поименованныхъ въ настоящихъ правилахъ чиновъ административнаго вѣдомства исполняются соответствующими имъ должностными лицами.

III. Мѣры, принимаемыя въ мѣстностяхъ, зараженныхъ чумою (неблагополучныхъ).

18. По первому извѣстію о появленіи заразы въ уѣздѣ исправникъ отправляется на мѣсто и если, по удостовѣренію врача, болѣзнь окажется чумою или въ этомъ отношеніи подозрительною, принимаетъ тотчасъ же мѣры къ полному огражденію дома, гдѣ случилось заболѣваніе, а смотря по надобности и части селенія цѣпью изъ обывателей подъ наблюдениемъ нижнихъ полицейскихъ служителей или изъ воинскихъ командъ, если онѣ по близости находятся, съ воспрещеніемъ всякаго сообщенія съ подвергнутыми оцѣпленію жителями.

19. О случившемся и о принятыхъ имъ мѣрахъ исправникъ доноситъ Губернатору съ нарочнымъ, а если можно, по телеграфу, вообще самымъ быстрымъ образомъ, съ подробнымъ описаніемъ кто такіе заболѣвшіе, мѣстные жители или пріѣзжіе, а въ послѣднемъ случаѣ—откуда они прибыли, съ кѣмъ сообщались, какія и откуда полученныя имѣютъ при себѣ вещи или товары. Объ обнаруженіи чумнаго или подозрительнаго по чумѣ заболѣванія исправникъ извѣщаетъ сосѣднія селенія и даетъ знать полицейскимъ управленіямъ сосѣднихъ уѣздовъ.

Примѣчаніе. Въ городахъ указанная въ 15, 18 и 19 ст. настоящихъ правилъ мѣры принимаются чинами городской полиціи.

20. По первому извѣстію о появленіи чумной заразы въ губерніи, Губернаторъ или лицо, имъ особо уполномоченное, немедленно провѣряетъ на мѣстѣ правильность принятыхъ полицейскимъ начальствомъ мѣръ и дѣлаетъ должныя съ своей стороны по сему предмету распоряженія, причемъ, если не удалось прекратить заразу въ мѣстѣ ея первоначальнаго появленія и будутъ обнаруживаться случаи заболѣванія среди мѣстныхъ жителей, принимаетъ мѣры къ предварительному постепенному оцѣплеию прилегающихъ благополучныхъ мѣстностей для огражденія ихъ отъ мѣстности зараженной. Объ этомъ Губернаторъ увѣдомляетъ начальниковъ сосѣдниковъ губерній, областей и городовъ и доноситъ Высочайше учрежденной Коммисіи.

21. По объявленіи извѣстной мѣстности по отношенію къ чумѣ неблагополучною (ст. 3), всѣ прилегающія къ ней благополучныя мѣстности ограждаются отъ нея постояннымъ оцѣпленіемъ. Оцѣпление это производится войсками, а при недостаткѣ ихъ, обывателями испремѣнно изъ благополучныхъ мѣстностей съ тѣмъ, чтобы безъ выдержанія установленнаго срока наблюденія никто въ благополучную мѣстность впускаемъ не былъ и ничего вносимо и ввозимо не было, для чего въ мѣстностяхъ этихъ учреждаются врачебно-наблюдательные пункты.

Примѣчаніе. Права, обязанности и отвѣтственность поддерживающихъ оцѣпленіе нижнихъ воинскихъ чиновъ и обывателей изложены въ прилагаемыхъ правилахъ.

22. Врачебно-наблюдательные пункты устраиваются на линіи оцѣпленія въ благополучной мѣстности, по возможности въ отдаленіи отъ жилья, въ домахъ или баракахъ, дощатыхъ и другихъ строеніяхъ, палаткахъ, а въ крайнемъ случаѣ въ кибиткахъ; въ нихъ должны быть отдѣльныя, совершенно обособленныя помѣщенія: а) для чумныхъ больныхъ; б) для больныхъ подозрительныхъ; в) для здоровыхъ, подвергнутыхъ, обсервации—во всѣхъ случаяхъ отдѣльныя для мужчинъ и женщинъ; г) для врачей и фельдшеровъ; д) для женщинъ-врачей, фельдшерицъ, сестеръ милосердія и женской прислуги; е) для санитаровъ; ж) для кухни; з) для дезинфекціонныхъ средствъ и приборовъ, и и) загонъ для скота. Врачебно-наблюдательные пункты, со всѣми находящимися при нихъ строеніями, оцѣпляются.

23. Никто не можетъ быть пропущенъ въ благополучную мѣстность сквозь оцѣпленіе иначе, какъ чрезъ врачебно-наблюдательные пункты. На нихъ обязательно доставляются и лица, прорвавшіяся чрезъ оцѣпленіе силою или прошедшія тайно и затѣмъ уже передаются въ распоряженіе судебной власти.

24. Лица, прибывшія или доставленныя на врачебно-наблюдательные пункты, выдерживаются въ теченіе десяти дней подъ врачебнымъ наблюденіемъ, съ соблюденіемъ всѣхъ установленныхъ дезинфекціонныхъ мѣропріятій, и затѣмъ получаютъ особыя о томъ свидѣтельства.

25. Если среди выдерживаемыхъ подъ врачебнымъ наблюденіемъ обнаружится заболѣвшій чумою, то, по удаленіи больного и по производствѣ надлежащей дезинфекціи, остальные выдерживаются подъ наблюденіемъ новый десятидневный срокъ, считая началомъ его случай этого заболѣванія.

26. Тотчасъ по обнаруженіи случаевъ несомнѣнно чумныхъ заболѣваній въ зараженной мѣстности открываются чум-

ныя больницы. Больницы эти устраиваются съ отдѣльными, совершенно обособленными помѣщеніями для чумныхъ больныхъ, для больныхъ подозрительныхъ и для дезинфекціи вещей. При больницахъ должны быть квартиры для медицинскаго персонала и прислуги.

27. Лица здоровыя, нежелающія оставаться въ близкомъ сосѣдствѣ съ домами, въ коихъ были обнаружены случаи чумныхъ заболѣваній, или вообще въ зараженномъ городскомъ или сельскомъ поселеніи, могутъ быть помѣщаемы въ палаткахъ, шалашахъ и иныхъ временныхъ строеиіяхъ, расположенныхъ лагеремъ вблизи поселеній или вдали отъ нихъ, но безъ перехода за линію оцѣпленія.

28. Къ содѣйствию по прекращенію заразы могутъ быть призываемы лица всѣхъ сословій, какъ состоящія на Государственной или общественной службѣ, такъ и неслужащія, православное духовенство, духовныя лица другихъ христіанскихъ и иновѣрныхъ исповѣданій, съ тѣмъ, чтобы по возможности они не были удаляемы отъ мѣста ихъ жительства. Ближайшія военныя начальства обязаны исполнять безотлагательно обращаемыя къ нимъ гражданскими властями требованія о содѣйствіи.

29. Для усиленія медицинскаго персонала въ зараженныхъ мѣстностяхъ Предсѣдателемъ Высочайше учрежденной Комисіи, по соглашенію съ подлежащими Министрами, приглашаются, а при отсутствіи желающихъ, назначаются состоящіе на службѣ и вольнопрактикующіе врачи изъ благополучныхъ губерній, женщины-врачи, медицинскіе студенты высшихъ курсовъ Императорскихъ Военио-Медицинской Академіи и всѣхъ Университетовъ, а равно слушательницы высшихъ курсовъ медицинскихъ институтовъ и сестры милосердія.

30. Для надзора за здоровьемъ жителей въ зараженныхъ мѣстностяхъ санитарно-исполнительныя комисіи раздѣляютъ города и селенія на кварталы, въ каждый изъ которыхъ назначаются участковые попечители изъ указанныхъ въ 28 ст. лицъ. Отдѣльно стоящіе хутора, мызы, фермы, фольварки и т. п.

если позволяют разстояніе и другія мѣстныя условія, могутъ быть соединяемы въ одинъ кварталъ.

31. Каждый кварталъ образуется по возможности въ границахъ организованнаго по ст. 10 медицинскаго участка, а при недостаткѣ врачей, медицинскій участокъ можетъ заключать въ себѣ и нѣсколько кварталовъ.

32. Участковые Попечители и врачи подчиняются Главному Попечителю зараженной мѣстности. Этотъ послѣдній назначается Губернаторомъ изъ гражданскихъ или военныхъ чиновъ и вообще изъ лицъ, поименованныхъ въ 28 ст. настоящихъ правилъ. Въ каждое населенное мѣсто, имѣющее двухъ или болѣе Участковыхъ Попечителей, назначается особый Главный Попечитель.

33. Главный Попечитель подчиняется уѣздной или городской санитарно-исполнительной комисіи. На него возлагается руководство и завѣдываніе всѣми подчиненными ему должностными лицами, сношенія съ санитарно-исполнительною комисіею и принятіе мѣръ къ снабженію Участковыхъ Попечителей дезинфекціонными и лѣчебными средствами.

34. При каждомъ Участковомъ Попечителѣ состоитъ команда изъ санитаровъ въ количествѣ, соответствующемъ размѣрамъ квартала, съ фельдшеромъ или старшимъ санитаромъ и достаточный запасъ дезинфекціонныхъ и лѣчебныхъ средствъ. Часть санитаровъ назначается для дезинфекціи помѣщеній, почему и должна быть обучена способамъ ея производства; остальные употребляются для очистки обеззараженныхъ помѣщеній и предметовъ.

Примѣчаніе. Правила дезинфекціи, очистки и провѣтриванія жилищъ, обмыванія посуды и другихъ вещей устанавливаются Высочайше учрежденною Коммисіею.

35. Санитарами опредѣляются желающіе и способные преимущественно изъ отставныхъ и состоящихъ въ запасъ нижнихъ воинскихъ чиновъ, а при отсутствіи желающихъ назначаются изъ командированныхъ начальствомъ состоящихъ

на дѣйствительной службѣ нижнихъ воинскихъ чиновъ или изъ обывателей.

36. Главные и Участковые Попечители несутъ свои обязанности безвозмездно. Всѣмъ имъ, а равно врачебному персоналу и санитарамъ, присвоиваются особые знаки, причѣмъ за усердную службу во время существованія эпидеміи указаннымъ въ настоящей статьѣ лицамъ, съ разрѣшенія Высочайше учрежденной Коммисіи, можетъ быть предоставлено ношеніе этихъ знаковъ и по окончаніи эпидеміи.

Примѣчаніе. Описаніе и рисунокъ Высочайше утвержденныхъ знаковъ при семъ прилагаются.

37. Участковые Попечители должны имѣть у себя списокъ всѣхъ жителей своего квартала и наблюдать, чтобы безъ ихъ вѣдома домохозяева не допускали перехода кого либо на жительство изъ дома въ домъ или изъ квартиры въ квартиру, хотя въ одномъ и томъ-же домѣ.

38. Участковые Попечители ежедневно, а во время сильнаго свирѣпствованія заразы и по нѣсколько разъ въ день, обязаны освѣдомляться о здоровьѣ жителей своего квартала; они должны обходить ихъ въ извѣстный часъ дня, о назначеніи котораго объявляется во всеобщее свѣдѣніе для того, чтобы жители квартала не отлучались въ это время изъ дому.

39. Попечитель, найдя при осмотрѣ дома больного, немедленно приглашаетъ участковаго врача или иного медика. Если больной окажется зараженнымъ чумою или съ признаками по чумѣ подозрительными, то онъ отправляется въ чумную больницу съ соблюденіемъ должныхъ предосторожностей, а всѣ, имѣвшія къ нимъ близкія сношенія, поручаются особому вниманію врача.

40. По удаленіи изъ дома больнаго чумою, или съ признаками по чумѣ подозрительными, санитары, по приказанію Участковаго Попечителя и подъ наблюденіемъ фельдшера или старшаго санитаря производятъ дезинфекцію какъ того, въ которомъ находился больной, помѣщенія, такъ и всѣхъ со-

стоящихъ съ нимъ въ связи, а равно двора, выгребныхъ ямъ, всѣхъ одежныхъ и иныхъ вещей по правиламъ, упомянутымъ въ примѣч. къ 34 стат. Во все время дезинфекціи домъ остается подъ охраною стражи.

41. По выполненіи указанныхъ въ 40 ст. мѣръ, подвергнутыя дезинфекціи жилыя помѣщенія по распоряженію Участковаго Попечителя чрезъ посредство состоящихъ при немъ санитаровъ, обмываются, очищаются, провѣтриваются въ порядкѣ, указанномъ правилами (ст. 34) и затѣмъ объявляются въ отношеніи чумы безопасными.

42. Пересылка арестантовъ и движеніе переселенческихъ партій какъ въ зараженныхъ мѣстностяхъ, такъ изъ этихъ мѣстностей въ мѣста по чумѣ благополучныя, или наоборотъ, совершенно прекращаются; передвиженіе войскъ по возможности избѣгается.

43. По усмотрѣнію Губернатора могутъ быть закрываемы мѣста многолюдныхъ собраній и заведенія для торговли крѣпкими напитками.

44. Равнымъ образомъ, Губернатору предоставляется прекращать всѣ работы на казенныхъ, общественныхъ и частныхъ фабрикахъ, заводахъ, промыслахъ и постройкахъ или разрѣшать ихъ съ соблюденіемъ должныхъ предосторожностей.

45. О всякомъ умершемъ и больномъ домохозяева и завѣдывающіе домами и квартирами должны тотчасъ же объявлять Участковымъ Попечителямъ.

46. Умершіе отъ чумы должны погребаться съ разрѣшенія врача, не позже 24 часовъ послѣ смерти и притомъ ни какъ не на общихъ городскихъ или деревенскихъ кладбищахъ, а въ особо отведенныхъ мѣстахъ съ соблюденіемъ утверждаемыхъ Высочайше утвержденною Коммиссіею правилъ. На чумномъ кладбищѣ по прекращеніи заразы никого хоронить не дозволяется.

47. На санитарно-исполнительныя коммиссіи при ближай-

шемъ содѣйствіи полиціи, а также городского управленія или земства, возлагается обязанность заботиться о снабженіи жителей зараженной мѣстности во все время отдѣленія отъ нея мѣстностей благополучныхъ, медикаментами, жизненными припасами, а гдѣ нужно и питьевою водою, равно и кормомъ для скота, съ соблюденіемъ должныхъ предосторожностей.

48. Почтовая корреспонденція, идущая изъ мѣсть по чумѣ неблагополучныхъ, подвергается дезинфекціи на врачебно-наблюдательныхъ пунктахъ.

49. Когда распространеніе заразы будетъ приостановлено и больныхъ чумою въ городѣ или селеніи не окажется, то черезъ 15 дней, считая съ послѣдняго случая заболѣванія, наружное оцѣпленіе сосѣднихъ благополучныхъ мѣстностей снимается и возобновляется прерванное съ ними сообщеніе, хотя бы въ больницѣ къ этому времени оставались еще невыздоровѣвшіе отъ чумы больные, но самая больница остается въ оцѣпленіи при строгомъ соблюденіи установленныхъ правилъ.

50. По прекращеніи заразы наблюденіе Участковыхъ Попечителей и врачей за здоровьемъ жителей продолжается столь же бдительно впредь до особаго распоряженія Высочайше учрежденной Коммисіи; вмѣстѣ съ симъ санитарно-исполнительныя коммисіи во все это время не прекращаютъ тщательнаго наблюденія за общественнымъ здравіемъ.

51. Закрытыя чумныя кладбища обеззараживаются по правиламъ устанавливаемымъ Высочайше учрежденію Коммисіею.

Приложеніе къ ст. 9.

На подлинныхъ рукою Его Высочества Предсѣдателя Коммисіи, написано: „*Высочайше утверждено, в. Петергофѣ 29 іюня 1897 года*“.

Подписаль: Принцъ Александръ Ольденбургскій.

П Р А В И Л А

для санитарно-исполнительныхъ коммисій.

1. Учреждаемыя въ губерніяхъ, областяхъ, уѣздахъ и

городахъ санитарно-исполнительныя комисіи образуются при земскихъ и городскихъ управахъ, по принадлежности, а въ губерніяхъ, въ коихъ не введено земское или городское положеніе—при губернскихъ и уѣздныхъ комитетахъ общественнаго здравія.

2. Въ каждой губерніи образуются: губернская санитарно-исполнительная комисія, вѣдающая общія по губерніи мѣропріятія, и уѣздныя санитарно-исполнительныя комисіи, которыя вѣдаютъ мѣропріятія каждая по своему уѣзду. Въ столицахъ и городахъ, имѣющихъ болѣе 20.000 жителей, а также во всѣхъ городахъ губерній, въ которыхъ не введено земское положеніе, могутъ быть, съ разрѣшенія Губернаторовъ или Градоначальниковъ, образованы городскія санитарно-исполнительныя комисіи для принятія противочумныхъ мѣръ въ чертѣ города.

3. Въ составъ санитарно-исполнительныхъ комисій какъ губернскихъ, такъ и уѣздныхъ и городскихъ, въ земскихъ губерніяхъ, кромѣ представителей городскихъ и земскихъ управъ по принадлежности, входятъ назначаемые Губернаторомъ чины мѣстной администраціи и врачи. Предсѣдатели комисіи назначаются Губернаторомъ.

4. Въ случаѣ надобности, предсѣдатели комисій приглашаютъ въ засѣданіе комисій на правахъ членовъ представителей различныхъ вѣдомствъ и установленій по дѣламъ, касающимся сихъ послѣднихъ.

Примѣчаніе. Въ мѣстностяхъ, управляемыхъ по особеннымъ учрежденіямъ (т. II св. губ. учреж. ст. 4 и 5), организація санитарно-исполнительныхъ комисій представляется высшимъ губернскимъ и равнымъ имъ властямъ.

5. Въ губерніяхъ и областяхъ, коимъ угрожаетъ занесеніе чумной заразы, уѣздныя санитарно-исполнительныя комисіи:

а) опредѣляютъ необходимое число медицинскихъ участковъ съ такимъ расчетомъ, чтобы врачъ, назначенный въ участокъ, былъ въ состояніи имѣть дѣйствительное наблюденіе за санитарнымъ положеніемъ участка и въ случаѣ надобности могъ бы быстро являться въ его наиболѣе отдаленные пункты;

б) подвергаютъ подробному изслѣдованію всѣ санитарныя условія населенныхъ мѣстъ ввѣреннаго имъ района, слѣдятъ за исполненіемъ работъ, признанныхъ санитарно-исполнительными комиссіями необходимыми, принимаютъ мѣры къ привлеченію виновныхъ въ неисполненіи требованій санитарно-полицейской власти къ законной отвѣтственности, причемъ, въ случаяхъ крайней необходимости, одновременно съ симъ озабочиваются устраненіемъ обнаруженнаго упущенія на счетъ владѣльца недвижимости, если самъ онъ не исправитъ онаго къ назначенному сроку (ст. 404 уст. строит. т. XII, ч. I по продолженію 1893 г.). При несостоятельности обывателей, расходъ, необходимый на работы по санитарнымъ улучшеніямъ ихъ домовъ и участковъ, можетъ быть съ разрѣшенія Губернатора принятъ комиссіей на счетъ средствъ, находящихся въ ея распоряженіи;

в) опредѣляютъ, въ какихъ мѣстностяхъ, при какихъ дорогахъ и трактахъ должны быть открыты врачебно-наблюдательные пункты, заготовляютъ всѣ необходимые для этихъ пунктовъ предметы, согласно правиламъ, издаваемымъ Высочайше учрежденною комиссіею (Правит. Вѣстн. 1897 г. № 3), устраивая для сего въ нѣсколькихъ мѣстахъ уѣзда отдѣльные склады этихъ предметовъ, приглашаютъ потребное число лицъ медицинскаго и хозяйственнаго персонала, дабы въ случаѣ надобности врачебно-наблюдательные пункты могли бы быть открыты и снабжены всѣмъ необходимымъ безъ малѣйшаго промедленія;

г) приводятъ въ извѣстность, какія изъ существующихъ больницъ или вполнѣ изолированныхъ зданій, служащихъ для больничныхъ цѣлей, могутъ быть отведены подъ чумныя

больницы, входятъ въ сношенія съ домовладѣльцами о пріобрѣтеніи или наймѣ необходимаго числа частныхъ домовъ, въ которыхъ, въ случаѣ появленія эпидеміи, могутъ быть устроены чумныя больницы, и въ подлежащихъ случаяхъ ходатайствуютъ объ отводѣ такихъ домовъ; озабочиваются снабженіемъ больницъ необходимымъ персоналомъ, инвентаремъ, лѣчебными средствами и приспособленіями для перевозки больныхъ;

д) дѣлаютъ всѣ должныя распоряженія о заготовленіи въ назначенныхъ для сего заранѣе пунктахъ уѣзда дезинфекціонныхъ средствъ для удобнѣйшей разсылки ихъ въ мѣстности, гдѣ появилась зараза, образуютъ необходимыя на первое время команды санитаровъ, поручая врачамъ надлежащее ихъ обученіе и подготовку, избираютъ лицъ, на которыхъ тотчасъ по объявленіи мѣстности зараженною, могли бы быть возложены обязанности участковыхъ и главныхъ попечителей;

е) составляютъ соображенія о нужныхъ для осуществленія мѣропріятій по борьбѣ съ чумою денежныхъ средствахъ;

ж) намѣчаютъ мѣста для чумныхъ кладбищъ.

6. Всѣ указанія въ 5-й статьѣ предположенія уѣздныхъ санитарно-исполнительныхъ комиссій представляются на разсмотрѣніе губернской санитарно-исполнительной комисіи, которая, по обсужденіи ихъ, составляетъ сводъ общихъ, по возможности однообразныхъ, мѣръ для всей губерніи и свое о томъ постановленіе представляетъ на утвержденіе Губернатора.

7. Утвержденные Губернаторомъ постановленія губернскихъ санитарно-исполнительныхъ комиссій, обязательны для всѣхъ уѣздныхъ и городскихъ комиссій, которыми и приводятся въ исполненіе. Постановленія эти въ копіяхъ сообщаются начальникамъ сосѣднихъ губерній для свѣдѣнія.

8. Отдѣльныя мѣры, постановленіями губернскихъ сани-

тарпо-исполнительныхъ комиссій не предусмотрѣнныя, по по обстоятельству крайне необходимыя и по существу своему требующія немедленнаго исполненія, принимаются уѣздными и городскими комиссіями непосредственно, но съ своевременнымъ извѣщеніемъ о семъ подлежащей губернской санитарно-исполнительной комиссіи.

9. Въ случаѣ объявленія угрожаемымъ по чумѣ отдѣльнаго поселенія, волости или вообще части уѣзда, уѣздная санитарно-исполнительная комиссія немедленно принимаетъ по отношенію къ этой мѣстности указанная въ ст. 5 мѣры, дѣлая соотвѣтствующія распоряженія о принятіи предохранительныхъ мѣръ и по отношенію ко всему уѣзду.

10. Особое вниманіе санитарно-исполнительныхъ комиссій должно быть обращено: 1) на мѣропріятія по очисткѣ почвы вокругъ жилыхъ номѣщеній, на соблюденіе чистоты на улицахъ, площадяхъ, дворахъ, въ особенности въ отхожихъ мѣстахъ, мусорныхъ и помойныхъ ямахъ, свалочныхъ мѣстахъ нечистотъ, бойняхъ и т. п.; 2) на соблюденіе должной чистоты въ домахъ и квартирахъ, на предупрежденіе скопленія въ нихъ жильцовъ; 3) на обезпеченіе населенія доброкачественною питьевою водою и наблюденіе за содержаніемъ въ чистотѣ всякаго рода водоемовъ; 4) на установленіе надлежащаго контроля за продажею съѣстныхъ припасовъ.

Приложеніе къ ст. 21.

На подлинныхъ рукою Его Высочества Предсѣдателя Комиссіи, написано: „*Высочайше утверждено въ г. Петербургѣ 3 іюня 1897 года*“.

Подписалъ: Принцъ Александръ Ольденбургскій.

П Р А В И Л А

опредѣляющія права, обязанности и отвѣтственность воинскихъ чиновъ и обывателей, призванныхъ для оцѣпленія мѣстности.

1. По отношенію къ воинскимъ чинамъ.

1. Необходимыя для оцѣпленія воинскія команды требу-

ются гражданскими властями въ порядкѣ, указанномъ въ §§ 11, 304 и прил. 2-мъ Уст. Гарниз. Сл. для случаевъ оказанія помощи при народныхъ бѣдствіяхъ.

2. Воинскіе чины, входящіе въ составъ этихъ командъ, по правамъ, обязанностямъ и отвѣтственности, приравниваются къ чинамъ карантинной стражи.

3. Упомянутымъ воинскимъ чинамъ предоставляется употреблять оружіе, при исполненіи ими служебныхъ обязанностей, въ слѣдующихъ случаяхъ:

а) когда задержанный для врачебнаго наблюденія или леченія во врачебно-наблюдательномъ пунктѣ или больницѣ бѣжитъ и не остановится послѣ двукратнаго оклика съ угрозою стрѣлять;

б) когда посланный для доставленія кого либо въ больницу или на врачебно-наблюдательный пунктъ встрѣтитъ со стороны подлежащаго доставленію или постороннихъ лицъ сопротивленіе;

в) когда сопровождающій задержанныхъ лицъ на врачебно-наблюдательный пунктъ или въ больницу встрѣтитъ во время пути, съ ихъ стороны или со стороны постороннихъ лицъ, неповиновеніе, или возмущеніе, или нападеніе съ цѣлью побѣга;

г) когда толпою или нѣсколькими лицами будетъ сдѣлано нападеніе на врачебно-наблюдательный пунктъ или больницу;

д) когда кто либо будетъ покушаться совершить поджогъ врачебно-наблюдательнаго пункта или больницы и не будетъ возможности избѣгнуть употребленія оружія призывомъ помощи или предупрежденіемъ покушающагося на преступленіе;

е) когда кто-либо будетъ покушаться прорваться открытою силою или прокрасться тайно черезъ линію оцѣпленія и не остановится послѣ двукратнаго оклика.

II. По отношенію къ обывателямъ.

4. Въ случаѣ оцѣпленія мѣстности обывателями, послѣдніе назначаются полицейскимъ начальствомъ изъ ближайшихъ благополучныхъ поселеній; обязанность эта несетя ими безвозмездно, но вызваннымъ болѣе чѣмъ за 7 верстъ отъ жительства выдается за каждый день вознагражденіе по таксѣ, опредѣляемой Губернскимъ Земскимъ Собраніемъ, а въ губерніяхъ, гдѣ земскія учрежденія не введены, Губернскимъ по крестьянскимъ дѣламъ Присутствіемъ или соотвѣтствующимъ ему учрежденіемъ.

5. Обязанность эта составляетъ натуральную повинность и неявившіеся безъ уважительныхъ причинъ или самовольно оставившіе назначенное имъ мѣсто подвергаются иаказанію, указанному въ ст. 29 уст. о нак.

6. Обыватели, призванные для оцѣпленія, почитаются полицейскою стражею, а посему ослушаніе имъ наказывается по 30 ст. уст. о нак., а оскорбленіе ихъ по 31 ст. того же устава.

7. Они могутъ употреблять силу и даже оружіе во всѣхъ случаяхъ, указанныхъ въ 3 ст. настоящаго приложенія.

Примѣчаніе. Подъ оружіемъ разумѣется какъ огнестрѣльное и холодное оружіе, такъ и всякое орудіе, которое можетъ служить для ототраиенія нападенія.

8. Участвующіе въ оцѣпленіи обыватели могутъ быть раздѣляемы на десятки и сотни подъ начальствомъ полицейскихъ десятскихъ и сотскихъ.

9. Въ случаѣ оцѣпленія мѣстности войсками совмѣстисъ обывателями, общее начальство надъ цѣпью возлагается на командующаго частью войскъ, участвующею въ оцѣпленіи, но коль скоро послѣднее состоитъ исключительно изъ обывателей, то распоряженіе цѣпью поручается командированному

начальникомъ мѣстной полиціи лицу, если губернаторъ не признастъ необходимымъ возложить это на особое имъ назначенное лицо.

Приложеніе къ ст. 36.

На подлинномъ рукою Его Высочества, Предсѣдателя Коммисіи, написано: „*Высочайше утверждены. Г. Петербургъ, 21 іюня 1897 года*“.

Подписалъ: Принцъ Александръ Ольденбургскій.

ОПИСАНІЕ И РИСУНОКЪ

Высочайше утвержденныхъ знаковъ, приложенныхъ къ ст. 36 Высочайше утвержденныхъ временныхъ правилъ о принятіи мѣръ къ прекращенію чумной заразы при появленіи ея внутри Имперіи.

Внутри кольца, окаймленнаго по краямъ двумя узкими выпуклыми ободами, утвержденъ выпуклый-же Государственный гербъ, подъ коимъ на наружномъ ободѣ кольца поставлена Эскулапова чаша съ двумя обвивающими ее змѣями.

На верхней половинѣ кольца помѣщена надпись „борьба съ чумою“, на нижней половинѣ кольца орнаментъ въ формѣ древесной вѣтки; на задней сторонѣ знака имѣется пряжка.

Знаки устанавливаются двухъ родовъ: серебряный—для главныхъ и участковыхъ попечителей и врачей, темно-бронзовый—для санитаровъ, и носятся на лѣвой сторонѣ груди.

143. Іюля 14-го (Вѣст. № 31). Циркуляръ Департамента III. и В. С. № 6151. О разсылкѣ Начальникамъ дистанцій правилъ „о предосторожностяхъ при употребленіи жидкаго топлива на паровыхъ судахъ“.

Пунктомъ В параграфа 7 правилъ о предосторожностяхъ при употребленіи жидкаго топлива на паровыхъ судахъ тре-

буется, чтобы правила эти вывѣшены были въ машинномъ отдѣленіи на видномъ мѣстѣ.

Въ подтвержденіе исполненія такого требованія Департаментомъ Шоссейныхъ и Водяныхъ Сообщеній преподанъ былъ циркуляръ отъ 23 мая сего года № 4.615 (Вѣстн. Министерства Путей Сообщенія № 24).

Между тѣмъ, въ Департаментъ Шоссейныхъ и Водяныхъ Сообщеній поступило заявленіе Нижегородскаго Биржеваго Комитета о томъ, что въ распоряженіи Начальниковъ дистанцій этихъ правилъ не имѣется.

Принимая во вниманіе, что всѣ тѣ правила, относительно которыхъ предъявляется требованіе, чтобы они имѣлись у судоводцевъ или вывѣшивались ими на своихъ пароходахъ и судахъ, должны быть во всякое время легко пріобрѣтаемы, Департаментъ Шоссейныхъ и Водяныхъ Сообщеній, по приказанію, за Министра Путей Сообщенія, Господина Товарища Министра, поручаетъ Правленіямъ Округовъ озаботиться, чтобы на будущее время подобныя правила, по мѣрѣ надобности, печатались въ потребиомъ числѣ экземпляровъ и всегда въ достаточномъ количествѣ находились у начальниковъ дистанцій.

144. *Июля 31-го. (Вѣстн. № 33). Циркуляръ Департамента Ш. и В. С. Начальникамъ Округовъ и с., Главному Инженеру Новороссійскихъ Коммерческихъ портовъ, Инспекторамъ казенныхъ шоссе, Начальникамъ работъ и Завѣдывающимъ портовыми сооруженіями № 6606.*—О принятіи къ руководству и точному исполненію распоряженій, имѣющихъ общій характеръ, объявляемыхъ въ Вѣстникѣ Мин. П. С. со времени его полученія.

Въ видахъ сокращенія переписки и во избѣжаніе недоразумѣній, предполагается: при всѣхъ, по возможности, распоряженіяхъ, которыя носятъ циркулярный характеръ или имѣютъ

общее значеніе въ подвѣдомственной Департаменту Шоссейныхъ и Водяныхъ Сообщеній и Комиссін по устройству коммерческихъ портовъ области, ограничиваться припечатаніемъ таковыхъ въ Вѣстникъ Министерства Путей Сообщенія, пзбѣгая дальнѣйшей по предмету ихъ переписки безъ особой къ тому надобности, предусмотрѣнной закономъ или вызываемой обстоятельствами.

Поэтому, съ разрѣшенія Г. Министра Путей Сообщенія, предлагаю начальствующимъ лицамъ вѣдомства путей сообщенія на шоссейныхъ дорогахъ, водяныхъ сообщеніяхъ и въ коммерческихъ портахъ: впредь принимать къ руководству и точному исполненію, по принадлежности, всѣ подлежащія распоряженія, объявляемыя въ Вѣстникъ Министерства Путей Сообщенія со времени его полученія и независимо отъ того, послѣдуютъ или нѣтъ особыя, въ развитіе ихъ, письменныя или телеграфныя указанія.

145. *Августа 1-го. Собраніе Узаконеній и Распоряженій Правительства № 81 ст. 998.—Объ отмѣнѣ сборовъ за проѣздъ по Желтковскому шоссе и мосту черезъ рѣку Наревъ на томъ же шоссе.*

Его Императорское Величество воспослѣдовавшее мнѣніе въ Общемъ Собраніи Государственного Совѣта, объ отмѣнѣ сборовъ за проѣздъ по Желтковскому шоссе и по мосту черезъ рѣку Наревъ на томъ шоссе, Высочайше утвердить соизволилъ и повелѣлъ исполнить.

Подписалъ: Предсѣдатель Государственного Совѣта *МИХАИЛЬ*

26 мая 1897 г.

МНѢНІЕ ГОСУДАРСТВЕННОГО СОВѢТА.

Выписано изъ журналовъ Соединенныхъ Департаментовъ Государственной Экономіи и Законовъ 24 апрѣля и Общаго Собранія 12 мая 1897 года.

Государственный Совѣтъ, въ Соединенныхъ Департаментахъ Государственной Экономіи и Законовъ и въ Общемъ Собраніи, рассмотрѣвъ представленіе Министра Путей Сообщенія объ отмѣнѣ сборовъ за проѣздъ по Желтковскому шоссе и по мосту черезъ рѣку Наревъ на томъ же шоссе, *мнѣніемъ положилъ:*

Сборы, взимаемые за проѣздъ по Желтковскому шоссе и по мосту черезъ рѣку Наревъ на томъ же шоссе,—отмѣнить.

Подлинное мнѣніе подписано въ журналахъ Предсѣдателямъ и Членами.

146. *Августа 7-го (Вѣстн. № 34). Циркуляръ Департамента Ш. и В. С. Правленіямъ Округовъ.*—**О доставленіи свѣдѣній о переходѣ земель въ собственность вѣдомства Путей Сообщенія.**

Въ видахъ опредѣленія современнаго положенія и точнаго количества земельныхъ угодій, принадлежащихъ вѣдомству путей сообщенія, Департаментъ Шоссейныхъ и Водяныхъ Сообщеній проситъ Правленія доставить свѣдѣнія объ имѣющихся въ районѣ Округовъ участкахъ земли (виѣ полосы шоссейныхъ дорогъ и за исключеніемъ прирѣзанныхъ къ заставнымъ и другимъ казеннымъ домамъ для хозяйственныхъ надобностей), съ показаніемъ мѣстонахожденія каждаго участка и площади, входящихъ въ составъ его земельныхъ угодій, а также назначенія и доходности оныхъ въ прошломъ и настоящемъ времени; свѣдѣнія объ участкахъ съ лѣсонасаженіемъ должны быть снабжены краткимъ описаніемъ таковаго.

Кромѣ сего желательно имѣть свѣдѣнія о времени и способѣ перехода земель въ собственность вѣдомства путей сообщенія, равно какъ о покупной, гдѣ есть, и о настоящей стоимости ихъ.

147. *Августа 8-го. Собраніе Узаконеній и Распоряженій Правительства № 84 ст. 1039.*—**О распространеніи на бывшихъ воспитанниковъ Института Корпуса Инженеровъ Путей Сообщенія, находившихся въ немъ на воспитаніи въ день кончины Императора Николая I-го и не имѣющихъ права на ношеніе медали уже учрежденной въ память Его Царствованія—права ношенія бронзовой медали, Высочайше установленной въ память Императора Николая I-го для бывшихъ воспитанниковъ военно-учебныхъ заведеній.**

Государь Императоръ, по всеподданнѣйшему докладу Министра Путей Сообщенія, въ 13 день іюня 1897 года,

Всемилоствѣйше повелѣтъ соизволилъ: распространить на бывшихъ воспитанниковъ Института Корпуса Инженеровъ Путей Сообщенія, находившихся въ немъ на воспитаніи въ день кончины Императора Николая I и не имѣющихъ права на ношеніе медали, уже учрежденной въ память Его Царствования—право ношенія бронзовой медали, Высочайше установленной въ память Императора Николая I для бывшихъ воспитанниковъ военно-учебныхъ заведеній.

148. *Августа 23-го. (Вѣстн. № 36). Циркуляръ Департамента Ш. и В. С. Правленіямъ Округовъ № 7391. О подтвержденіи разъясненія Министра Путей Сообщенія отъ 26 Іюля 1896 г. о порядкѣ составленія и выдачи накладныхъ.*

Одна изъ Контрольныхъ Палатъ, въ виду упраздненія $\frac{1}{4}^0\%$ судоходнаго сбора, обратилась въ подлежащее Правленіе Округа за разъясненіемъ, съ какою цѣлью и по чьему распоряженію доставляются въ настоящее время начальникамъ дистанцій въ Контрольныя Палаты накладныя на провозимые по рѣкамъ грузы.

Въ разъясненіе сего, Департаментъ Шоссейныхъ и Водяныхъ Сообщеній увѣдомляетъ Правленія Округовъ, что съ отмѣною $\frac{1}{4}^0\%$ судоходнаго сбора съ грузовъ, отправляемыхъ по водянымъ путямъ, поименованнымъ въ п. 3 ст. 78 Уст. п. с. и примѣчаніи 7 къ сей статьѣ, доставленію на ревизію въ Контрольныя Палаты подлежатъ только тѣ накладныя, по которымъ былъ взысканъ какой либо изъ остающихся въ силѣ судоходныхъ сборовъ. Засимъ, собственно для надобностей Вѣдомства путей сообщенія и судоходства, остаются въ силѣ всѣ остальные правила составленія и выдачи накладныхъ, какъ это уже было указано Правленіямъ Округовъ въ разъясненіи Министра Путей Сообщенія по этому предмету отъ 26 Іюля 1896 г.

149. *Сентября 4-го. (Вѣстн. № 38). Циркуляръ Департамента Ш. и В. С. Правленіямъ Округовъ п. с., Главному Инженеру Новороссійскихъ Коммерческихъ портовъ, Начальникамъ работъ по устройству коммерческихъ портовъ и За-вѣдывающимъ сооруже-ніями, № 7757.—По поводу выдачи содержа-нія служащимъ по вольному найму, состоящимъ запасными чинами и ратниками ополченія, за время призыва ихъ въ учебный сборъ.*

Однимъ изъ Правленій Округовъ путей сообщенія, былъ возбужденъ вопросъ о томъ, слѣдуетъ ли выдавать содержаніе служащимъ у него вольнонаемнымъ лицамъ, состоящимъ запасными чинами и ратниками ополченія, за время призыва ихъ въ учебный сборъ.

Вопросъ этотъ, по соглашенію съ Канцелярією Государственнаго Контроля, разъясненъ въ утвердительномъ смыслѣ, о чемъ Департаментъ поставляетъ въ извѣстность Правленія Округовъ путей сообщенія, Главнаго инженера Новороссійскихъ коммерческихъ портовъ, начальниковъ работъ по устройству коммерческихъ портовъ и завѣдывающихъ портовыми сооруже-ніями, для надлежащаго руководства въ будущемъ.

150. *Сентября 13-го. (Вѣстн. № 39) Циркуляръ Канцеляріи Министра № 8078.—О доставленіи въ Главную Инспекцію Ш. и В. С. свѣдѣній о всякихъ перемѣнахъ въ личномъ составѣ врачебнаго персонала.*

Съ Высочайшаго соизволенія, послѣдовавшаго по всеподданнѣйшему докладу Министра Путей Сообщенія въ 24 день января сего года, на помощника главнаго инспектора шоссе-ныхъ и водяныхъ сообщеній, почетнаго лейбъ-медика доктора медицины *Головина* возложены обязанности по наблюденію за врачебно-санитарнымъ состояніемъ всѣхъ путей, подвѣдомственныхъ Министерству Путей Сообщенія.

Въ виду сего Его Сіятельство Господинъ Министръ призналъ необходимымъ, чтобы на будущее время въ Главную Инспекцію шоссе-ныхъ и водяныхъ сообщеній доставлялись свѣдѣнія о всякихъ перемѣнахъ въ личномъ составѣ врачеб-

наго персонала вѣдомства путей сообщенія, независимо отъ установленнаго нынѣ порядка представленія на предварительное одобреніе Министра Путей Сообщенія лицъ, избираемыхъ на должности старшихъ желѣзнодорожныхъ врачей и ихъ замѣстителей.

Объ изложенномъ Канцелярія Министра имѣеть честь увѣдомить г.г. Начальниковъ и Управляющихъ желѣзныхъ дорогъ, Начальниковъ Округовъ и иныхъ мѣстныхъ учреждений Министерства, для свѣдѣнія и надлежащаго исполненія.

151. Сентября 19-го. Собраніе Узаконеній и Распоряженій Правительства № 98, ст. 1306.—Объ утвержденіи устава Сѣвернаго пароходства Общества „Котласъ-Архангельскъ-Мурманъ“.

По выслушаніи записки Министра Путей Сообщенія, отъ 18 іюня 1897 г. за № 5241 (по Дсп. Шос. и Вод. Сообщ.), объ учрежденіи Сѣвернаго пароходнаго Общества „Котласъ-Архангельскъ-Мурманъ“, Комитетъ Министровъ полагалъ: разрѣшить учрежденіе названнаго Общества на основаніи составленнаго для него и исправленнаго, по замѣчаніямъ Комитета Министровъ, проекта устава, который поднести на Высочайшее Его Императорскаго Величества благоусмотрѣніе.

Государь Императоръ на положеніе Комитета Высочайше соизволилъ, а проектъ устава удостоенъ разсмотрѣнія и утвержденія Его Величества, въ Петергофѣ, въ 4 день іюля 1897 года.

На подлинномъ написано „Государь Императоръ уставъ сей разсматривать и Высочайше утвердить соизволилъ, въ Петергофѣ, въ 4 день іюля 1897 года“.

Подписаль: Помощникъ Управляющаго дѣлами Комитета Министровъ Брячаниновъ.

У С Т А В Ъ

Сѣвернаго пароходнаго Общества „Котласъ-Архангельскъ-Мурманъ“.

Цѣль учрежденія Общества, его права и обязанности.

§ 1. Для пріобрѣтенія и содержанія существующаго по р. Сѣверной Двинѣ пароходства Г. Линдесъ и К^о, а равно въ видахъ расширенія дѣйствій этого предпріятія какъ для

рѣчного, такъ и для морского плаванія на сѣверѣ, учреждается акціонерное Общество подъ названіемъ „Сѣверное пароходное Общество Котласть-Архангельскъ-Мурманъ“.

Примачаніе 1. Учредители Общества: Архангельскіе первой гильдіи купцы Ф. Е. Линдесъ и А. Ю. Сурковъ.

Примѣчаніе 2. Передача до образованія Общества учредителями другимъ лицамъ своихъ правъ и обязанностей по Обществу, присоединеніе новыхъ учредителей и исключеніе изъ числа учредителей котораго либо изъ нихъ допускается не иначе, какъ по испрошеніи на то, всякій разъ, разрѣшенія Министра Финансовъ.

§ 2. Поименованное въ предыдущемъ параграфѣ пароходство, со всѣми входящими въ составъ его паровыми и другими судами, съ домомъ и землею при немъ въ первой части г. Архангельска, съ земельнымъ участкомъ у пристани Котласть, со всѣмъ инвентаремъ, складами товаровъ, запасами матеріаловъ и прочимъ имуществомъ, равно контрактами, условіями и обязательствами, передается нынѣшнимъ владѣльцемъ на законномъ основаніи въ собственность Общества, по надлежащимъ планамъ, описямъ и оцѣнкѣ, при чемъ приобрѣтеніе означеннаго имущества Обществомъ и переводъ онаго на имя Общества производятся съ соблюденіемъ всѣхъ существующихъ на сей предметъ законоположеній, съ полученіемъ отъ владѣльца на недвижимыя имѣнія крѣпостныхъ актовъ на имя Общества. Окончательное опредѣленіе цѣны всему означенному имуществу предоставляется соглашенію перваго законно состоявшагося общаго собранія акціонеровъ съ владѣльцемъ имущества, при чемъ, если не состоится окончательнаго соглашенія между означенными первымъ общимъ собраніемъ и владѣльцемъ имущества относительно передачи указаннаго выше имущества, то Общество считается несостоявшимся.

§ 3. Отвѣтственность за всѣ возникшіе до передачи имущества Обществу долги и обязательства, лежащіе какъ на прежнемъ владѣльцѣ сего имущества, такъ и на самомъ имуществѣ, равно переводъ таковыхъ долговъ и обязательствъ, съ согласія кредиторовъ, на Общество, разрѣшаются на точномъ основаніи существующихъ гражданскихъ законовъ.

§ 4. Обществу предоставляется право приобретать въ собственность, устраивать вновь, или арендовать соответственные цѣли его: строенія, доки, эллинги, верфи, пароходы, суда, вагоны, пристани, механическія приспособленія для нагрузки и выгрузки товаровъ и механическіе заводы, а также приобретать необходимые для сего земли и лѣса, съ соблюденіемъ при этомъ существующихъ постановленій и правъ частныхъ лицъ и по испрошеніи, въ надлежащихъ случаяхъ, разрѣшенія Правительства. Постройка на бечевникахъ пристаней, механическихъ мастерскихъ, складовъ топлива и грузовъ разрѣшается Обществу на общемъ основаніи, по отводу судоходнаго начальства и по соглашенію, въ городахъ, съ городскимъ общественнымъ управленіемъ, собственно на сей предметъ, временно и при томъ такъ, чтобы сооруженія эти ни въ какомъ случаѣ не заграждали пути для пѣшихъ и конныхъ сообщеній по всему протяженію бечевника. Въ случаѣ неудобства подобныхъ временныхъ построекъ и необходимости устройства постоянныхъ, возведеніе таковыхъ дозволяется не иначе, какъ съ разрѣшенія Министра Путей Сообщенія и по соглашенію съ владѣльцами прибрежныхъ земель. Постройками этими можетъ быть занято не болѣе половины узаконенной ст. 358 и 359 Устава Путей Сообщенія (Св. Зак., т. XII, ч. I, изд. 1857 г.) десятисаженной ширины бечевника.

Примѣчаніе. Во всѣхъ главныхъ пунктахъ остановки пароходовъ Общество обязывается устроить и содержать въ полной исправности прочныя и удобныя пристани. При остановкѣ пароходовъ для спуска или приѣма пассажировъ обязательна подача надлежаще устроенныхъ прочныхъ сходней.

§ 5. Всѣ пароходы и суда Общества должны быть достаточной прочности, приспособлены для удобнаго помѣщенія пассажировъ и передвиженія грузовъ и содержимы въ полной исправности и чистотѣ. Въ отношеніи опредѣленія допускаемаго на пароходахъ Общества предѣльнаго числа пассажировъ, количества баласта и грузовъ, а также способа размѣщенія послѣднихъ, Общество подчиняется всѣмъ правиламъ и распоряженіямъ Министерства Путей Сообщенія.

Примѣчаніе. Парходамъ Общества разрѣшается плавать не иначе, какъ по предъявленіи мѣстному судоходному начальству актовъ о произведенномъ на основаніи существующихъ узаконеній освидѣтельствованіи парходовъ со стороны прочности ихъ корпусовъ, исправности паровыхъ котловъ, наличности всѣхъ установленныхъ для паровыхъ судовъ принадлежностей и соблюденія другихъ обязательныхъ для парходовъ правилъ.

§ 6. На принадлежащихъ Обществу пристаняхъ, парходахъ и судахъ должны находиться въ постоянной готовности и исправности огнегасительные снаряды и другія средства тушенія пожара, а также необходимыя спасательныя средства и приспособленія. При возникновеніи пожара на берегу, пристани и на другихъ судахъ агенты Общества обязаны немедленно оказывать помощь къ тушенію и прекращенію онаго какъ помянутыми огнегасительными снарядами, такъ и самими парходами съ командою, подчиняясь въ сихъ случаяхъ распоряженіямъ мѣстнаго судоходнаго или полицейскаго начальства. Кромѣ того, парходы и суда должны имѣть достаточное число шлюпокъ для перевозки команды и пассажировъ во время могущаго произойти на парходѣ несчастія.

§ 7. Для удостовѣренія въ прочности и подлежащей исправности принадлежащихъ Обществу парходовъ и судовъ, таковыя подлежатъ ежегодно, предъ началомъ навигаціи и во время оной, когда это признано будетъ необходимымъ, освидѣтельствованію лицами, командиркуемыми для сей цѣли начальствомъ. Парходы и суда, которые по освидѣтельствованіи окажутся неблагонадежными, къ плаванію не допускаются. Освидѣтельствованіе не освобождаетъ, однако, Общество отъ отвѣтственности за поврежденія, происшедшія отъ неудовлетворительной постройки самыхъ парходовъ и судовъ, отъ неисправнаго ихъ содержанія и ремонта, или отъ несвоевременнаго исправленія случившихся въ нихъ поврежденій.

Примѣчаніе. На каждомъ парходѣ, перевозящемъ пассажировъ, должно находиться аптечный ящикъ съ общепотребительными медикаментами и перевязочными средствами, для подачи командирами парходовъ или

ихъ помощниками первоначальной врачебной помощи заболѣвшимъ пассажирамъ.

§ 8. Не ограничиваясь перевозкою частныхъ пассажировъ и грузовъ, Общество можетъ принимать на себя, по соглашенію съ правительственными мѣстами, перевозку по всеѣмъ своимъ протяженіямъ почты, войска, арестантовъ, провіанта для войскъ и т. п.

§ 9. Общество обязано, отнюдь не стѣсняя всеѣхъ видовъ судоходства, исполнять все законоположенія, правила и вообще правительственныя распоряженія о судоходствѣ и пароходствѣ, а также правила уставовъ строительнаго, торговаго и путей сообщенія, какъ нынѣ дѣйствующія, такъ и тѣ, какія будутъ изданы впослѣдствіи. Независимо отъ сего, въ тѣхъ прибрежныхъ мѣстахъ, гдѣ будутъ находиться постоянные агенты Общества, оно обязывается чрезъ этихъ агентовъ производить наблюденія за горизонтомъ воды по правиламъ, преподаннымъ Министерствомъ Путей Сообщенія, и сообщать таковыя наблюденія сему Министерству.

Кромѣ того, относительно судоходно-полицейскаго распорядка при плаваніи судовъ, разстановки ихъ въ мѣстахъ стоянокъ, пропуска черезъ искусственныя сооруженія, соблюденія установленныхъ отличительныхъ знаковъ и огней, приспособленія пароходовъ къ правильному и безопасному плаванію, подачи помощи при несчастныхъ случаяхъ на водѣ и на пристаняхъ и вообще правилъ благоустройства по судоходству, пароходы и суда Общества подчиняются какъ существующимъ, такъ и впредь могущимъ быть изданными, постановленіямъ, а равно правиламъ, установленнымъ Министромъ Путей Сообщенія.

§ 10. Общество въ правѣ выбирать служащихъ какъ изъ русскихъ подданныхъ, такъ и изъ иностранцевъ, подчиняясь въ послѣднемъ случаѣ дѣйствующимъ въ Россіи общимъ объ иностранцахъ правиламъ. На должности командировъ, машинистовъ и рулевыхъ должны быть назначаемы лица, обладающія необходимыми знаніями и опытностью; при чемъ все поименованныя должности, а равно и команды судовъ должны быть замѣщаемы исключительно русскими подданными. На

мѣста, гдѣ служащіе имѣютъ соприкосновеніе съ публикою, въ томъ числѣ на мѣста командировъ судовъ и пріемщиковъ груза, должны быть назначаемы непремѣнно лица, свободно владѣющія русскимъ языкомъ.

§ 11. Въ случаѣ распоряженій или дѣйствій конторъ или агентовъ Общества во вредъ интересамъ правительственнымъ или общественнымъ правленіе Общества, по требованію Министра Путей Сообщенія, немедленно устраняетъ безпорядки, а въ случаѣ продолженія оныхъ—удаляетъ виновныхъ лицъ. Всякаго рода имущественная отвѣтственность за дѣйствія управленія, агентовъ и служащихъ Общества, остается на самомъ Обществѣ, которое, удовлетворивъ Правительство или частныхъ лицъ, вѣдается съ виновными на основаніи общихъ законовъ.

Если Министерство Путей Сообщенія, въ случаяхъ, признанныхъ имъ нужными, потребуетъ увольненія кого либо изъ служащихъ въ Обществѣ, то сіе послѣднее обязано исполнить такое требованіе неотлагательно и безпрекословно.

§ 12. Для удовлетворенія надобностей Правительства, связанныхъ съ приведеніемъ арміи и флота на военное положеніе (мобилизаціею), а равно по другимъ обстоятельствамъ, вызываемымъ военными потребностями и соображеніями, всякое судно Общества, по требованію Правительства, можетъ быть изъято изъ владѣнія Общества во временное пользованіе или въ полную собственность Правительства. За изъятія во временное пользованіе суда Правительство производитъ Обществу, за все время пользованія оными, вознагражденіе по расчету 5⁰/₁₀₀ годовыхъ съ первоначальной стоимости и 6⁰/₁₀₀ съ современной балансовой стоимости этихъ судовъ. Въ случаѣ порчи судовъ во время пользованія ими Правительствомъ, послѣднее обязано произвести ремонтъ ихъ на свой счетъ до обратной сдачи судовъ Обществу. Если же во время пользованія судно погибнетъ, то Правительство уплачиваетъ Обществу стоимость его по современному балансу, согласно опредѣленію о семъ комисіи, составляемой изъ представителей отъ Министерствъ Финансовъ, Морского и Путей Сообщенія и депутатовъ отъ Общества. На томъ же основаніи Общество вознаграждается

за суда, поступающія, по распоряженію Правительства, въ полную его собственность. Правительство имѣетъ право на взятыхъ имъ въ свое распоряженіе судахъ дѣлать тѣ приспособленія, какія оно признаетъ полезнымъ, но съ тѣмъ, чтобы суда были сданы обратно Обществу въ прежнемъ ихъ видѣ. Общество, въ случаѣ надобности, предоставляетъ Правительству имѣющіеся у него въ складахъ предметы и матеріалы, необходимые для плаванія, съ уплатою Обществу дѣйствительной стоимости сихъ предметовъ.

Примѣчаніе. Общество обязано подчиняться всѣмъ тѣмъ правиламъ, которыя будутъ изданы Правительствомъ для пароходныхъ предпріятій на случай мобилизаціи войскъ.

§ 13. Общество, его конторы и агенты подчиняются, относительно платежа гильдейскихъ повинностей, сбора за право торговли, таможенныхъ, гербовыхъ, судовыхъ и судоходныхъ и другихъ общихъ и мѣстныхъ сборовъ, всѣмъ правиламъ и постановленіямъ, какъ общимъ, такъ и относительно предпріятія Общества, нынѣ въ Имперіи дѣйствующимъ, равно и тѣмъ, какія будутъ на сей предметъ изданы впослѣдствіи.

§ 14. Общество можетъ выдавать, подъ отправляемые черезъ его посредство застрахованные и не подвергающіеся скорой порчѣ товары, краткосрочныя ссуды на время нахождения товаровъ на пароходахъ и судахъ или въ складахъ Общества, по особымъ соглашеніямъ съ отправителями, въ размѣрѣ, не превышающемъ 60% стоимости товаровъ, опредѣляемой по соображеніи съ цѣнами ближайшаго торговаго пункта. Условія ссудъ означаются на документахъ въ приемѣ товаровъ отправленія.

Въ случаѣ неуплаты въ срокъ ссуды, выданной подъ отправленные черезъ посредство Общества товары, заемщику дается, безъ особаго о томъ предваренія, семидневный льготный срокъ для платежа, со взысканіемъ вмѣсто процентовъ за просрочку, пени въ полпроцента съ суммы, за нимъ въ долгу состоящей.

Если заемщикъ не внесетъ денегъ въ теченіе льготной недѣли, то товары, подъ которые выдана ссуда, продаются,

по распоряженію Общества, съ публичнаго торга. Въмѣсто же упомянутой выше пени взыскиваются условленные по ссудѣ проценты за время отъ окончанія срока ссуды по день уплаты Обществу, считая каждыя начавшіеся пятнадцать дней за полмѣсяца, и, сверхъ сего, расходы по продажѣ залога, два процента со всей ссуды, въ видѣ неустойки, и плата за храненіе и страхованіе имущества за время просрочки.

Сумма, вырученная отъ продажи товара, за вычетомъ издержекъ продажи и провозной платы (если таковая не была уплачена при отправленіи), обращаются на удовлетвореніе долга по ссудѣ и всѣхъ выше указанныхъ платежей, причитающихся Обществу, преимущественно предъ всѣми прочими долгами товаро-хозяина, хотя бы сей послѣдній былъ объявленъ несостоятельнымъ должникомъ. Но и до продажи на представленныя въ обезпеченіе Общества товары не могутъ быть обращаемы никакія частныя, общественныя, или казенныя взысканія, и товары эти не могутъ быть включаемы въ конкурсную массу должника Общества до уплаты всей выданной подъ оныя ссуды, вмѣстѣ съ провозною платою и другими причитающимися Обществу платежами.

§ 15. Правленіе и уполномоченные агенты Общества не имѣютъ право брать писемъ, денегъ и маловѣсныхъ посылокъ, подлежащихъ перевозкѣ по почтѣ. Въ случаѣ, если такіе предметы будутъ найдены въ сдаиныхъ кладяхъ или товарныхъ мѣстахъ, Общество обязано тотчасъ же отправить ихъ въ ближайшую почтовую контору, съ показаніемъ имени и фамиліи, а если можно, то и мѣста жительства отправителя и получателя. Для предупрежденія же вложенія писемъ, денегъ и посылокъ, подлежащихъ отправленію по почтѣ, въ невскрываемыя Обществомъ мѣста, Общество должно на всѣхъ выдаваемыхъ отправителямъ оныхъ квитанціяхъ означать, что за отправленіе на пароходахъ Общества писемъ, денегъ и маловѣсныхъ посылокъ, подлежащихъ отправленію по почтѣ, виновные подвергаются отвѣтственности на основаніи законовъ.

§ 16. При приѣмѣ кладя для транспортированія, правленіе, директоръ-распорядитель, конторы и агенты Общества выдаютъ отправителямъ провозныя квитанціи на печатныхъ бланкахъ.

Въ квитанціяхъ этихъ, копіи съ которыхъ остаются въ Обществѣ, должны быть означены: родъ посылаемыхъ вещей или товаровъ, вѣсъ оныхъ, количество или мѣра, число мѣстъ и извлеченіе изъ условій перевозки, а равно отвѣтственность Общества за несвоевременную доставку, порчу или утрату вещей, происшедшія отъ недосмотра управленія. Квитанціи могутъ быть именныя или на предъявителя. Квитанція должна быть возвращена Обществу при сдачѣ клади и учиненіи расчета на мѣстѣ ея назначенія. Въ случаѣ утраты квитанціи или неумышленного ея истребленія, лицо, у котораго она находилась, обязано публиковать двукратно въ теченіе двухъ недѣль о томъ въ мѣстныхъ вѣдомостяхъ. Засимъ, по прошествіи мѣсяца со дня позднѣйшей публикаціи, кладъ выдается упомянутому лицу, по предъявленіи имъ Обществу удостовѣренія о своей личности, если квитанція именная; или же удостовѣренія отправителя о принадлежности ему клади, означенной въ утраченной безыменной квитанціи.

§ 17. Общество отвѣчаетъ за цѣлость и сохранность довѣренныхъ ему грузовъ какъ въ пути, такъ и при нагрузкѣ и выгрузкѣ, а равно за подмочку мѣстъ и вещей, происшедшую отъ небреженія служащихъ у него лицъ, но за порчу и утрату, происшедшія не по винѣ Общества, при цѣлости наружной укупорки, отъ самаго свойства укупоренныхъ вещей, отъ доказанной аваріи или отъ гибели судна по волѣ Божьей—Общество отвѣтственности не подлежитъ. Подробныя правила о порядкѣ и условіяхъ пріема, храненія, передвиженія и сдачи кладей и грузовъ, объ отвѣтственности за цѣлость оныхъ предъ кладчиками и товаро-хозяевами, а также и порядкѣ и условіяхъ перевозки пассажировъ—Общество представляетъ, до открытія навигаціи, на утвержденіе Министра Путей Сообщенія по предварительномъ соглашеніи съ Министрами Финансовъ и Внутреннихъ Дѣлъ.

Правила эти, по ихъ утвержденіи, должны быть отпечатаны на оборотѣ провозной квитанціи, замѣняя собою договоръ о перевозкѣ между отправителями и Обществомъ, кромѣ случаевъ, когда о семъ будетъ заключенъ особый письменный договоръ, не содержащій въ себѣ какихъ либо условій, противорѣчащихъ общимъ законамъ гражданскимъ.

Примѣчаніе. Въ случаѣ пропажи отправленныхъ чрезъ Общества кладей, правленіе и агенты его обязаны принять всѣ зависящія мѣры къ отысканію оныхъ.

§ 18. Грузы, не принятые въ теченіе тридцати дней со дня ихъ прибытія къ мѣсту назначенія, считаются не востребовавшими. По прошествіи означеннаго срока, о неприятномъ грузѣ посылается увѣдомленіе отправителю и троекратно, въ продолженіе двухъ недѣль, публикуется въ мѣстныхъ вѣдомостяхъ. Засимъ, въ случаѣ неявки получателя въ теченіе четырехъ мѣсяцевъ, со дня послѣдней публикаціи, не востребоваанные грузы продаются съ публичнаго торга. Вырученныя за кладь деньги обращаются на удовлетвореніе Общества за расходы по продажѣ имущества, провозъ и полежалое, а въ подлежащихъ случаяхъ и въ возмѣщеніе выданной Обществомъ ссуды, остальные же затѣмъ деньги отсылаются въ кредитныя установленія для обращенія изъ процентовъ, съ которыми и выдаются владѣльцу товара, въ олучаѣ представленія имъ о томъ требованія, до истеченія десятилѣтняго срока со дня продажи клади.

Примѣчаніе 1. Продажа клади производится отъ Общества съ соблюденіемъ правилъ, постановленныхъ въ ст. 359, 363, 370—377 полож. о взыск. гражд. (Св. Зак. т. XVI ч. 2, изд. 1892 г.) или въ соотвѣтствующихъ имъ статьяхъ устава Гражд. Судопр. (суд. уст. Императора Александра II, изд. 1892 г.), смотря по тому, какіе законы дѣйствуютъ въ той мѣстности, гдѣ производится продажа, при чемъ взыскиваются всѣ сборы (въ пользу аукціонистовъ, аукціонныхъ мѣстъ и городскихъ доходовъ), о которыхъ упоминается въ ст. 377 полож. о взыск. гражд., изд. 1892 года.

Примѣчаніе 2. Клади, легко подвергающіяся порчѣ, въ случаѣ неявки пріемщика или отказа отъ принятія оныхъ, могутъ быть проданы, не выжидая установленныхъ въ семъ параграфѣ сроковъ, чрезъ мѣстныхъ аукціонистовъ или при посредствѣ мѣстной полиціи, но, по обнаруженіи порчи, о семъ должно быть составлено надлежащій актъ, съ немедленнымъ извѣщеніемъ товаро-

хозяина по мѣсту его жительства, если оно извѣстно управленію Общества.

§ 19. Владѣлецъ товара, принятаго Обществомъ для перевозки, можетъ, съ согласія Общества, поручить ему продать свой товаръ или часть его, съ аукціона или за опредѣленную плату. Порядокъ производства продажи устанавливается правленіемъ Общества, при чемъ Общество получаетъ за такую продажу плату за комиссію, по утверждаемой правленіемъ таксѣ. Общество можетъ также принимать на себя, по порученію товаро-хозяина, очищеніе его товаровъ таможенными пошлинами.

§ 20. Обществу предоставляется право продажи съ публичнаго торга, съ заявленіемъ о томъ мѣстной полиціи, поврежденныхъ и неповрежденныхъ товаровъ и вещей, принятыхъ, согласно условіямъ перевозки, отъ отправителей, при расчетахъ съ ними за убытки, или вслѣдствіе неуплаты своевременно условленныхъ въ пользу Общества платежей, но не ранѣе, какъ по истеченіи одного мѣсяца со дня публикаціи о таковой продажѣ въ мѣстныхъ вѣдомостяхъ.

§ 21. Если предложенною на первыхъ торгахъ вышею цѣною не покроются причитающіеся Обществу платежи, вмѣстѣ съ расходами по продажѣ, то Общество можетъ, по своему усмотрѣнію, назначить во второй разъ торги для продажи; эти вторые торги должны быть назначены не позже мѣсяца со дня первыхъ торговъ, съ производствомъ о семъ, въ теченіе этого времени, троекратной публикаціи въ мѣстныхъ вѣдомостяхъ. Вторые торги признаются окончательными. Если же и на вторичномъ торгѣ вещи не будутъ проданы за отсутствіемъ желающихъ торговаться, то Общество оставляетъ ихъ за собою, прекращая всѣ расчеты съ владѣльцемъ товара. Засимъ поступившее на семъ основаніи въ собственность Общества имущество продается имъ съ аукціона или по вольной цѣнѣ за свой счетъ.

§ 22. Изъ суммы, вырученной Обществомъ отъ продажи товаровъ, удерживаются расходы по продажѣ и всѣ слѣдующіе Обществу платежи, затѣмъ остатокъ выдается владѣльцу товара, по предъявленіи выданныхъ ему на товаръ документовъ.

§ 23. На каждомъ пассажирскомъ пароходѣ Общества должна находиться на видномъ мѣстѣ книга для жалобъ, прошнурованная и за печатью инспектора судоходства. Книга эта хранится вмѣстѣ съ письменнымъ приборомъ въ особо устроенной для сего запертой копторкѣ, ключъ отъ которой хранится у капитана парохода и предъявляется по первому требованію пассажира, желающаго занести жалобу. Объявленіе объ этой книгѣ должно быть вывѣшено на видномъ мѣстѣ.

§ 24. О всѣхъ происшедшихъ, во время плаванія, несчастныхъ случаяхъ съ пассажирами и командою, равно какъ и о поврежденіяхъ въ пароходѣ, вызвавшихъ остановку оиаго, капитаны судовъ и пароходовъ Общества обязаны сообщать мѣстной полиціи немедленно по прибытіи къ ближайшей пристани.

§ 25. Публикаціи Общества, въ указаиныхъ въ законѣ и въ настоящемъ уставѣ случаяхъ, дѣлаются въ Правительствениомъ Вѣстникѣ, Вѣстникѣ финансовъ, промышленности и торговли (указатель правительственныхъ распоряженій по Министерству Финансовъ), Вѣстникѣ Министерства Путей Сообщенія, вѣдомостяхъ обѣихъ столицъ и мѣстныхъ губернскихъ съ соблюденіемъ установленныхъ правилъ.

§ 26. Общество имѣетъ печать съ изображеніемъ его наименованія.

Капиталь Общества, анціи, права и обязанности ихъ владѣльцевъ.

§ 27. Основной капиталъ Общества опредѣляется въ шестьсотъ тысячъ рублей, раздѣленныхъ на три тысячи акцій, по двѣсти рублей каждая.

§ 28. Все означенное въ § 27 количество акцій распределяется между учредителями и приглашенными ими къ участию въ предпріятіи лицами, по взаимному соглашенію, при чемъ взамѣнъ приобретаемаго Обществомъ указаннаго въ § 2 предпріятія со всѣмъ принадлежащимъ ему имуществомъ, владѣльцу онаго разрѣшается получить акціи Общества по нарицательной ихъ цѣнѣ въ числѣ, опредѣляемомъ по взаимному его соглашенію съ первымъ общимъ собраніемъ вла-

дѣльцевъ акцій, съ оплатою ихъ взамѣнъ денегъ помянутымъ имуществомъ.

Примѣчаніе. Оставленныя за учредителями акцій или временныя свидѣтельства вносятся правленіемъ Общества на храненіе въ Государственный Банкъ или его конторы и отдѣленія и не могутъ быть передаваемы третьимъ лицамъ до утвержденія установленнымъ порядкомъ отчета за первый операціонный годъ.

§ 29. По распубликованіи настоящаго устава, вносятся участниками въ теченіе шести мѣсяцевъ на каждую акцію за исключеніемъ тѣхъ акцій, кои согласно § 28, будутъ выданы за передаваемое Обществу имущество, по сто рублей, съ запискою внесенныхъ денегъ въ установленныя книги и съ выдачею въ получепіи денегъ росписокъ за подписью учредителей, а впослѣдствіи именныхъ временныхъ свидѣтельствъ. Полученныя за акціи деньги вносятся учредителями вкладомъ въ Государственный Банкъ или его конторы и отдѣленія, гдѣ и остаются до востребованія правленіемъ Общества. Затѣмъ по представленіи Министру Финансовъ удостовѣренія о поступленіи въ Государственный Банкъ или его конторы и отдѣленія первоначальнаго взноса на акціи, Общество открываетъ свои дѣйствія. Въ противномъ случаѣ Общество считается несостоявшимся и внесенныя по акціямъ деньги возвращаются сполна по принадлежности. Сроки и размѣры послѣдующихъ взносовъ назначаются по постановленіямъ общаго собранія акціонеровъ, по мѣрѣ надобности, но съ тѣмъ, чтобы полная уплата всей слѣдующей за каждую акцію суммы (двухсотъ рублей) произведена была не позже двухъ лѣтъ со дня утвержденія настоящаго устава. Въ случаѣ неисполненія сего, Общество обязано ликвидировать свои дѣла. О срокахъ и размѣрахъ взносовъ публикуется, по крайней мѣрѣ, за три мѣсяца до начала означенныхъ сроковъ. Взносы по акціямъ отмѣчаются на временныхъ свидѣтельствахъ, которыя при поолѣднемъ взносѣ замѣняются акціями.

Примѣчаніе. Книги для записки суммъ, вносимыхъ за акціи, ведутся съ соблюденіемъ правилъ, указанныхъ въ пп. 4—10 ст. 2166 т. X, ч. I, Свод. Зак. Гражд., изд.

1887 г., и предъявляются, для приложения къ шнуру оныхъ печати, скрѣпы по листамъ и подписи, въ Архангельскую Городскую Управу.

§ 30. Если кто изъ владѣльцевъ временныхъ свидѣтельствъ не внесетъ потребованныхъ денегъ къ сроку, то ему дается одинъ мѣсяць льготы, съ уплатою въ пользу Общества одного процента на невнесенную въ срокъ сумму. Если же и затѣмъ деньги по свидѣтельствамъ не будутъ внесены, то эти свидѣтельства считаются уничтоженными, о чемъ публикуется во всеобщее свѣдѣніе, и замѣняются новыми, подъ тѣми же номерами, свидѣтельствами, которыя продаются правленіемъ Общества. Изъ вырученныхъ отъ продажи такихъ свидѣтельствъ суммъ, за покрытіемъ оставшихся въ недоимкѣ взносовъ съ процентами за просрочку и расходовъ по продажѣ и публикации, остатокъ выдается бывшему владѣльцу уничтоженныхъ свидѣтельствъ.

§ 31. Объ учрежденіи и открытіи дѣйствій Общества или же о томъ, что оно не состоялось (§§ 2 и 29), въ первомъ случаѣ правленіе, а въ послѣднемъ—учредители увѣдомляютъ Министровъ: Финансовъ и Путей Сообщенія и публикуютъ во всеобщее свѣдѣніе.

§ 32. Впослѣдствіи, при развитіи дѣлъ Общества и по полной оплатѣ первоначально выпущенныхъ акцій, Общество можетъ, сообразно потребности, увеличить свой капиталъ посредствомъ выпуска дополнительныхъ акцій по прежней цѣнѣ на общую сумму, не превышающую первоначальнаго выпуска (§ 27), но не иначе, какъ по постановленію общаго собранія акціонеровъ и съ особаго, каждый разъ, разрѣшенія Министра Финансовъ по предварительному соглашенію съ Министромъ Путей Сообщенія порядкомъ, утверждаемымъ Министромъ Финансовъ.

Примѣчаніе. Дополнительные акціи Общества выпускаются по прежней цѣнѣ, по при этомъ по каждой изъ вновь выпускаемыхъ Обществомъ акцій должна быть внесима приобрѣтателемъ опой, сверхъ номинальной цѣны (двѣсти рублей на акцію), еще премія, равная причитающейся на каждую изъ акцій предыдущихъ выпусковъ

части запаснаго капитала Общества но послѣднему балансу, съ обращеніемъ собранныхъ такимъ путемъ премій на увеличеніе того же запаснаго капитала.

§ 33. При послѣдующихъ выпускахъ акцій, преимущественное право на приобрѣтеніе оныхъ имѣютъ владѣльцы акцій предыдущихъ выпусковъ Общества, соотвѣтственно числу имѣющихся у нихъ акцій; если же акціи новаго выпуска не будутъ разобраны владѣльцами акцій предыдущихъ выпусковъ сполна, то на остальную часть оныхъ открывается, съ разрѣшенія Министра Финансовъ и на условіяхъ, подлежащихъ предварительному его утвержденію, публичная подписка.

§ 34. На акціяхъ Общества означаются: званіе, имя и фамилія владѣльца. Акціи вырѣзываются изъ книги, означаются номерами по порядку и выдаются за подписью трехъ членовъ правленія, бухгалтера и кассира съ приложеніемъ печати Общества.

Примѣчаніе. Акціи Общества, съ купонными при нихъ листами, должны быть отпечатаны въ Экспедиціи Заготовленія Государственныхъ Бумагъ.

§ 35. Къ каждой акціи прилагается листъ купоновъ на полученіе по онымъ дивиденда въ теченіе десяти лѣтъ; на каждомъ купонѣ означается номеръ акцій, къ коимъ каждый изъ нихъ принадлежитъ, и года въ послѣдовательномъ порядкѣ. По истеченіи десяти лѣтъ акціонерамъ выдаются новые листы купоновъ, въ томъ же порядкѣ на слѣдующія десять лѣтъ и т. д.

§ 36. Передача какъ временныхъ свидѣтельствъ, такъ и акцій отъ одного владѣльца другому, а также стороннимъ лицамъ, дѣлается передаточною надписью на свидѣтельствахъ или акціяхъ, которыя при соотвѣтственномъ объявленіи должны быть предъявлены правлеию Общества, для отмѣтки передачи въ его книгахъ. Само правленіе дѣлаетъ передаточною надпись на свидѣтельствахъ или акціяхъ только въ случаяхъ, предусмотрѣнныхъ въ п. 1 ст. 2167 Зак. Гражд. (Св. Зак. т. X, ч. I, изд. 1887 г.), и по судебному опредѣленію.

§ 37. Временное свидѣтельство, на которомъ не будетъ означено полученіе правленіемъ взноса, срокъ которому, со-

гласно § 30, истекъ, не можетъ быть передаваемо или уступваемо другому лицу, и всякая сдѣлка по такому свидѣтельству признается недѣйствительною; условіе это должно быть означено на самыхъ свидѣтельствахъ.

Примѣчаніе. Биржевое обращеніе временныхъ свидѣтельствъ или акцій допускается не ранѣе опубликованія отчета за первый операціонный годъ Общества и во всякомъ случаѣ не иначе, какъ съ разрѣшенія Министра Финансовъ.

§ 38. Купоны не могутъ быть передаваемы отдѣльно отъ акцій, за исключеніемъ купоновъ за текущій годъ; въ этомъ послѣднемъ случаѣ не требуется никакихъ передаточныхъ надписей на купонахъ или объявленій о передачѣ ихъ.

§ 39. Утратившій временныя свидѣтельства или акціи или купоны къ нимъ, за исключеніемъ купоновъ за текущій годъ, долженъ письменно объявить о томъ правленію, съ означеніемъ номеровъ утраченныхъ свидѣтельствъ или акцій или купоновъ; правленіе производитъ за счетъ его публикацію. Если по прошествіи шести мѣсяцевъ со дня публикаціи не будетъ доставлено никакихъ свѣдѣній объ утраченныхъ свидѣтельствахъ или акціяхъ или купонахъ, то объявившему объ утратѣ выдаются новыя свидѣтельства или акціи или купоны, подъ прежними номерами и съ надписью, что они выданы взамѣнъ утраченныхъ.

§ 40. Объ утратѣ купоновъ за текущій годъ правленіе никакихъ заявленій не принимаетъ и утратившій ихъ лишается права на полученіе по нимъ дивиденда.

§ 41. Въ случаѣ смерти владѣльца временныхъ свидѣтельствъ или акцій и учрежденія надъ имѣніемъ его опеки, опекуны, по званію своему, въ дѣлахъ Общества никакихъ особыхъ правъ не имѣютъ и подчиняются, наравнѣ съ прочими владѣльцами временныхъ свидѣтельствъ или акцій, общимъ правиламъ сего устава.

Управление дѣлами Общества.

§ 42. Управление дѣлами Общества принадлежит правленію Общества и общимъ собраніямъ акціонеровъ Общества.

§ 43. Правленіе Общества находится въ Архангельскѣ и состоитъ изъ трехъ членовъ, избираемыхъ общимъ собраніемъ акціонеровъ изъ среды своей на три года.

§ 44. Для замѣщенія кого либо изъ членовъ правленія на время продолжительной отлучки или болѣзни, а равно въ случаяхъ смерти или выбитія члена правленія до срока, выбираются общимъ собраніемъ, на тѣхъ же основаніяхъ, какъ и члены, два къ нимъ кандидата, которые за время занятія должности члена правленія пользуются всѣми правами и преимуществами, сей должности присвоенными.

§ 45. Въ члены правленія и кандидаты избираются лица, имѣющія на свое имя не менѣе двадцати акцій, которыя хранятся въ кассѣ Общества или въ Государственномъ Банкѣ или его конторахъ и отдѣленіяхъ во все время бытности избранныхъ лицъ въ упомянутыхъ званіяхъ и не могутъ быть никому передаваемы до утвержденія отчета и баланса за послѣдній годъ пребыванія владѣльцевъ акцій членами правленія и кандидатами.

§ 46. По прошествіи одного года отъ первоначальнаго избранія членовъ правленія и кандидатовъ, изъ состава правленія ежегодно выбываютъ одинъ членъ и одинъ кандидатъ, сначала по жребію, а потомъ по старшинству вступленія, и на мѣсто выбывающихъ избираются новые членъ правленія и кандидатъ. Выбывшіе члены правленія и кандидаты могутъ быть избираемы вновь.

§ 47. Кандидатъ, поступившій на мѣсто умершаго или выбывшаго члена правленія, остается въ составѣ правленія до окончанія срока, на который избрано было замѣщенное имъ лицо, но не свыше срока, на который избранъ самъ кандидатъ.

§ 48. Послѣ перваго собранія, созваннаго учредителями, и затѣмъ ежегодно, послѣ годичнаго общаго собранія, члены правленія избираютъ, изъ среды своей, предсѣдателя и заступающаго его мѣсто.

§ 49. Члены правленія за труды свои по завѣдыванію дѣлами Общества могутъ получать, кромѣ опредѣленнаго содержанія, и процентное изъ чистой прибыли вознагражденіе, по особому назначенію общаго собранія акціонеровъ.

§ 50. Правленіе распоряжается всѣми дѣлами и капиталами Общества, по примѣру благоустроеннаго коммерческаго дома. Къ обязанности его относится: а) пріемъ отъ учредителей какъ поступившихъ, такъ и имѣющихъ поступить за акціи Общества денегъ и выдача имениныхъ временныхъ свидѣтельствъ, а по полной оплатѣ оныхъ—и самыхъ акцій; б) устройство по обряду коммерческому бухгалтеріи, кассы и письмоводства, а равно и составленіе, на основаніи §§ 74—76 сего устава, годовыхъ отчета, баланса, смѣты и плана дѣйствій; в) опредѣленіе необходимыхъ для службы по Обществу лицъ, съ назначеніемъ имъ предметовъ занятій и содержанія, а равно и ихъ увольненіе; г) страхованіе имущества Общества; д) открытіе и закрытіе конторъ и агентствъ Общества, ревизія ихъ и паблюденіе за ихъ дѣйствіями; е) назначеніе довѣренныхъ, заступающихъ Общество въ судебныхъ и другихъ мѣстахъ; ж) опредѣленіе условій перевозки пассажировъ и грузовъ, съ соблюденіемъ правилъ, въ семъ уставѣ постановленныхъ; з) покупка необходимыхъ матеріаловъ и товаровъ какъ за наличныя деньги, такъ и въ кредитъ; и) наемъ и сдача въ аренду парходовъ и другихъ судовъ, наемъ складовъ, квартиръ и другихъ помѣщеній; і) выдача и принятіе къ платежу векселей и другихъ срочныхъ обязагельствъ, въ предѣлахъ, установленныхъ общимъ собраніемъ; к) дисконтъ векселей, поступившихъ на имя Общества; л) заключеніе отъ имени Общества, договоровъ и условій какъ съ казенными вѣдомствами и управленіями, такъ и съ частными обществами и товариществами, а равно съ общественными и сословными учрежденіями и частными лицами, а также совершеніе отъ имени Общества актовъ на пріобрѣтеніе недвижимыхъ имуществъ; м) снабженіе довѣренностями лицъ, опредѣляемыхъ правленіемъ на службу Общества, не исключая и тѣхъ, которыя будутъ назначены на таковую службу общимъ собраніемъ; н) составленіе инструкціи директору-распорядителю (§ 51), и о) созваніе общихъ собраній акціонеровъ и вообще завѣдываніе и распоряженіе всѣми безъ исключенія дѣлами, до Общества относящимися, въ предѣлахъ, установленныхъ общимъ собраніемъ. Ближайшій порядокъ дѣйствій правленія,

предѣлы правъ и обязанности его опредѣляются инструкціею, утверждаемою и измѣняемою общимъ собраніемъ акціонеровъ.

§ 51. Для непосредственнаго завѣдыванія на мѣстѣ дѣлами Общества, какъ по управленію пароходствомъ, такъ и по совершенію торговыхъ операцій, правленіе, съ утвержденія общаго собранія акціонеровъ, можетъ избрать изъ среды акціонеровъ, или изъ стороннихъ лицъ, особаго уполномоченнаго, въ качествѣ директора-распорядителя. Директоръ-распорядитель завѣдываетъ дѣлами предпріятія на основаніи инструкціи, составляемой правленіемъ и утверждаемой и измѣняемой общимъ собраніемъ акціонеровъ.

Примѣчаніе 1. Упомянутая въ семъ параграфѣ инструкція должна предоставлять директору-распорядителю такія права, которыя давали бы ему возможность исполнять требованія мѣстнаго начальства безъ предварительнаго сношенія о томъ съ правленіемъ.

Примѣчаніе 2. Права и обязанности директора-распорядителя, а равно размѣръ вносимаго имъ залога, опредѣляются особымъ контрактомъ.

Примѣчаніе 3. Директоръ - распорядитель, помимо опредѣленнаго содержанія, можетъ получать и процентное изъ чистой прибыли вознагражденіе, по назначенію общаго собранія акціонеровъ.

§ 52. Правленіе производитъ расходы по смѣтамъ, ежегодно утверждаемымъ общимъ собраніемъ акціонеровъ. Общему собранію предоставляется опредѣлить, до какой суммы правленіе можетъ расходовать, сверхъ смѣтнаго назначенія въ случаяхъ, не терпящихъ отлагательства, съ отвѣтственностью правленія предъ общимъ собраніемъ за необходимость и послѣдствія сего расхода; о каждомъ такомъ расходѣ должно быть представляемо на усмотрѣніе ближайшаго общаго собранія.

§ 53. Поступающія въ правленіе суммы, не предназначенныя къ немедленному расходованію, вносятся правленіемъ въ одно изъ кредитныхъ установленій на имя Общества, а получаемые на эти суммы билеты и вообще всѣ документы хранятся въ правленіи. Капиталъ запасный, а также другіе

капиталы Общества, имѣющіе значеніе неприкосновенныхъ, должны быть хранимы въ наличныхъ деньгахъ, или обращаемы на покупку государственныхъ фондовъ и Правительствомъ гарантированныхъ акцій и облигацій, по назначенію общаго собранія акціонеровъ.

§ 54. Вся переписка по дѣламъ Общества производится отъ имени правленія за подписью одного изъ членовъ правленія, а по дѣламъ пароходства на мѣстѣ,—за подписью директора-распорядителя (если таковой будетъ избранъ).

§ 55. Векселя, довѣренности, договоры, условія, купчія крѣпости и другіе акты, равно требованія на обратное полученіе суммъ Общества изъ кредитныхъ установленій должны быть подписаны, по крайней мѣрѣ, двумя членами правленія. Чеки по текущимъ счетамъ подписываются однимъ изъ членовъ правленія, уполномоченнымъ на то постановленіемъ правленія. Для полученія съ почты деиешныхъ суммъ, посылокъ и документовъ достаточно подписи одного изъ членовъ правленія, или директора-распорядителя, съ приложеніемъ печати Общества.

Примѣчаніе 1. Вся переписка по дѣламъ Общества, всё по онымъ сношенія и счетоводство въ предѣлахъ Россійской Имперіи производятся на русскомъ языкѣ.

Примѣчаніе 2. При измѣненіи числа подписей какъ на выдаваемыхъ правленіемъ документахъ, такъ и на требованіяхъ на обратное полученіе суммъ Общества изъ кредитныхъ установленій, правленіемъ, съ утвержденія Министра Финансовъ, по предварительному соглашенію съ Министромъ Путей Сообщенія опредѣляется срокъ, съ котораго означенныя распоряженія вступаютъ въ силу, о чемъ правленіе обязано поставить въ извѣстность подлежащія кредитныя установленія.

§ 56. Въ необходимыхъ по дѣламъ Общества случаяхъ правленію предоставляется право ходатайствовать въ присутственныхъ мѣстахъ и у иачальствующихъ лицъ безъ особой на то довѣренности; равно дозволяется правленію уполномочивать на сей предметъ одного изъ членовъ онаго или сто-

роннее лицо, но въ дѣлахъ, производящихся въ судебныхъ установленіяхъ, образованныхъ на основаніи судебныхъ уставовъ Императора Александра II, соблюдается ст. 27 Уст. Гражд. Суд.

§ 57. Правленіе можетъ уполномочивать за себя особою довѣренностью директора-распорядителя во всѣхъ тѣхъ случаяхъ, гдѣ необходимо общее членовъ правленія дѣйствіе, за исключеніемъ подписи на акціяхъ (§ 34), съ отвѣтственностью правленія предъ Обществомъ за всѣ распоряженія, которыя будутъ совершены на этомъ основаніи довѣреннымъ правленія.

§ 58. Правленіе собирается по мѣрѣ надобности, но во всякомъ случаѣ не менѣе одного раза въ мѣсяць. Для дѣйствительности рѣшеній правленія требуется присутствіе трехъ его членовъ. Засѣданія правленія ведутся протоколы, которые подписываются всѣми присутствовавшими членами.

§ 59. Рѣшенія правленія постановляются по большинству голосовъ. Когда не состоится большинства, то спорный вопросъ переносится на рѣшеніе общаго собранія акціонеровъ, которому представляются также всѣ тѣ вопросы, по коимъ правленіе или ревизіонная коммисія (§ 76) признаютъ необходимымъ дѣйствовать съ общаго согласія акціонеровъ или кои, на основаніи сего устава и утвержденной общимъ собраніемъ инструкціи, не подлежатъ разрѣшенію правленія.

Примѣчаніе. Если членъ правленія, не согласившійся съ постановленіемъ правленія, потребуетъ занесенія своего мнѣнія въ протоколъ, то съ него слагается отвѣтственность за состоявшееся постановленіе.

§ 60. Члены правленія исполняютъ свои обязанности на основаніи общихъ законовъ и постановленій, въ семь уставѣ заключающихся, и, въ случаѣ распоряженій законопротивныхъ, превышенія предѣловъ власти, бездѣйствія и нарушенія какъ сего устава, такъ и постановленій общихъ собраній акціонеровъ, подлежатъ отвѣтственности на общемъ основаніи законовъ.

Примѣчаніе. Члены правленія могутъ быть смѣняемы, по опредѣленію общаго собранія акціонеровъ, и до окончанія срока ихъ службы.

§ 61. Общія собранія акціонеровъ бываютъ обыкновенныя и чрезвычайныя. Обыкновенныя собранія созываются правленіемъ ежегодно въ г. Архангельскѣ, не позже марта мѣсяца для разсмотрѣнія и утвержденія отчета и баланса за истекшій годъ, смѣты расходовъ и плана дѣйствій наступившаго года, а равно для избранія членовъ правленія, кандидатовъ къ нимъ и ревизіонной комисіи. Въ сихъ собраніяхъ обсуждаются и рѣшаются также и другія дѣла, превышающія власть правленія, или тѣ, кои правленіемъ будутъ предложены общему собранію.

§ 62. Чрезвычайныя собранія созываются правленіемъ или по собственному его усмотрѣнію, или по требованію акціонеровъ, имѣющихъ въ совокупности не менѣе десяти голосовъ, или ревизіонной комисіи (§ 76). Требованіе акціонеровъ или ревизіонной комисіи о созваніи чрезвычайнаго общаго собранія акціонеровъ приводится въ исполненіе правленіемъ не позже одного мѣсяца по заявленіи онаго.

§ 63. Общее собраніе разрѣшаетъ, согласно сему уставу, всѣ вопросы, до дѣлъ Общества относящіеся; но непремѣнному свѣдѣнію его, кромѣ того, подлежатъ постановленія: о приобрѣтеніи недвижимыхъ имуществъ и пароходовъ для Общества, о продажѣ, отдачѣ въ аренду и залогѣ означенныхъ имуществъ, а равно о расширеніи предпріятія. Общему собранію предоставляется, при расширеніи предпріятія или приобрѣтеніи недвижимаго имущества и пароходовъ, опредѣлять порядокъ погашенія таковыхъ затратъ.

§ 64. О времени и мѣстѣ общаго собранія акціонеры извѣщаются посредствомъ публикаціи, по крайней мѣрѣ, за мѣсяць до дня собранія съ объясненіемъ въ самой публикаціи предметовъ, подлежащихъ разсмотрѣнію общаго собранія. О томъ же правленіе доводитъ каждый разъ до свѣдѣнія мѣстнаго полицейскаго начальства.

§ 65. Въ общемъ собраніи акціонеры участвуютъ лично или чрезъ довѣренныхъ, при чемъ въ послѣднемъ случаѣ правленіе должно быть письменно о томъ увѣдомлено. Довѣреннымъ можетъ быть только тотъ, кто самъ состоитъ акціонеромъ Общества, но одно лицо не можетъ имѣть болѣе двухъ довѣренностей.

§ 66. Каждый акціонеръ имѣетъ право присутствовать въ общемъ собраніи и участвовать въ обсужденіи предлагаемыхъ собранію вопросовъ, но въ постановленіяхъ общаго собранія участвуютъ только акціонеры, пользующіеся правомъ голоса. Каждая десять акцій даютъ право на одинъ голосъ, но одинъ акціонеръ не можетъ имѣть по своимъ акціямъ, болѣе того числа голосовъ, на которое даетъ право владѣніе одною десятою частью всего основнаго капитала Общества, считая при этомъ по одному голосу на каждая десять акцій.

§ 67. Акціонеры, имѣющіе менѣе десяти акцій, могутъ соединять, по общей довѣренности, свои акціи для полученія права на одинъ и болѣе голосовъ, до предѣла, въ § 66 указаннаго.

§ 68. По акціямъ, переданнымъ отъ одного лица къ другому, право голоса предоставляется новому ихъ владѣльцу не прежде трехъ мѣсяцевъ со времени отмѣтки правленіемъ передачи.

§ 69. Если акціи достанутся по наслѣдству, или другимъ путемъ въ общее владѣніе нѣсколькимъ лицамъ, то право участія въ общемъ собраніи предоставляется лишь одному изъ нихъ, по ихъ избранію; равнымъ образомъ и торговые дома могутъ имѣть въ общемъ собраніи не болѣе одного представителя, но безъ какихъ либо относительно числа голосовъ преимуществъ.

§ 70. Для дѣйствительности общаго собранія требуется, чтобы въ оное прибыли акціонеры или ихъ довѣренные (§§ 65—67), представляющіе въ совокупности не менѣе половины основнаго капитала, а для рѣшенія вопросовъ: о расширеніи предпріятія, объ увеличеніи или уменьшеніи основнаго капитала, объ измѣненіи устава и ликвидаціи дѣлъ Общества, требуется прибытіе акціонеровъ, представляющихъ три четверти общаго числа акцій. Постановленія общаго собранія получаютъ обязательную силу, когда приняты будутъ большинствомъ трехъ четвертей голосовъ участвовавшихъ въ подачѣ голоса акціонеровъ или ихъ довѣренныхъ, при исчисленіи сихъ голосовъ на основаніи § 66; избраніе же членовъ правленія и ревизіонной комиссіи производится простымъ боль-

шинствомъ голосовъ. Если собраніе не будетъ удовлетворять въ отношеніи количества представленныхъ въ оное акцій означеннымъ выше условіямъ, при которыхъ оно считается законно состоявшимся, или если при рѣшеніи дѣлъ въ общемъ собраніи не окажется трехъ четвертей голосовъ одного мнѣнія, не считая случаевъ, когда достаточно простаго большинства голосовъ, то не ранѣе, какъ черезъ двѣ недѣли, дѣлается указаннымъ въ § 64 порядкомъ вызовъ во вторичное общее собраніе, которое считается законно состоявшимся, а рѣшеніе его окончательнымъ, не взирая на число акцій, представляемое прибывшими въ оное акціонерамъ, о чемъ правленіе обязано предвѣщать акціонеровъ въ самомъ приглашеніи на собраніе. Въ такомъ вторичномъ собраніи могутъ быть разсматриваемы лишь тѣ дѣла, которыя подлежали обсужденію, или остались неразрѣшенными въ первомъ общемъ собраніи, причѣмъ дѣла эти рѣшаются простымъ большинствомъ голосовъ. Рѣшенія, принятыя общимъ собраніемъ, обязательны для всѣхъ акціонеровъ какъ присутствовавшихъ такъ и отсутствовавшихъ.

Примѣчаніе. Подача голосовъ въ общемъ собраніи производится по умотрѣнію самого собранія, баллотированіемъ шарами или закрытыми записками, а указанное большинство исчисляется по отношенію голосовъ утвердительныхъ къ общему числу голосовъ, дѣйствительно поданныхъ акціонерами по каждому отдѣльному вопросу.

§ 71. Дѣла, подлежащія разсмотрѣнію въ общемъ собраніи, поступаютъ въ оное не иначе, какъ чрезъ посредство правленія. Акціонеры, желающіе сдѣлать какое либо предложеніе общему собранію, должны письменно обратиться съ онымъ въ правленіе не позже семи дней до общаго собранія. Если предложеніе сдѣлано акціонерами, имѣющими въ совокупности не менѣе десяти голосовъ, то правленіе обязано во всякомъ случаѣ представить такое предложеніе слѣдующему общему собранію съ своимъ заключеніемъ.

§ 72. Для правильнаго хода дѣлъ въ общемъ собраніи, акціонеры избираютъ изъ среды своей предсѣдательствующаго. Для сего избранія предсѣдательствуетъ въ общемъ собраніи предсѣдатель правленія или лицо, заступающее его мѣсто.

Примѣчаніе. Въ первомъ общемъ собраніи до выбора председателя председательствуетъ одинъ изъ учредителей.

§ 73. Постановленія общихъ собраній удостоверяются протоколами, подписываемыми председательствовавшимъ въ собраніи, всѣми наличными въ собраніи членами правленія и, по крайней мѣрѣ, тремя акціонерами изъ числа присутствовавшихъ въ собраніи.

Примѣчаніе. Правила настоящаго устава, касающіяся: мѣстопробыванія правленія, числа его членовъ и сроковъ ихъ избранія (§§ 43, 44 и 46), числа акцій, представляемыхъ членами правленія въ кассу Общества при вступленіи ихъ въ должность (§ 45), порядка замѣщенія выбывающихъ членовъ правленія (§ 47), порядка избранія предсѣдательствующаго въ правленіи (§ 48), порядка веденія переписки по дѣламъ Общества и подписи выдаваемыхъ правленіемъ документовъ (§§ 54 и 55), срока созыва обыкновенныхъ годовыхъ общихъ собраній (§ 61), порядка созыва чрезвычайныхъ общихъ собраній (§ 62), числа акцій, дающаго право голоса въ общемъ собраніи (§§ 66 и 67), срока, съ котораго предоставляется право голоса новымъ владѣльцамъ акцій (§ 68), срока предъявленія правленію предложеній акціонеровъ (§ 71), порядка подписи протоколовъ общихъ собраній (§ 73) и, наконецъ, порядка исчисленія операціоннаго года (§ 74), могутъ быть измѣняемы по постановленіямъ общаго собранія акціонеровъ съ утвержденія Министра Финансовъ по предварительному соглашенію съ Министромъ Путей Сообщенія.

Отчетность по дѣламъ Общества, распределеніе прибыли и выдача дивиденда.

§ 74. Операціонный годъ Общества считается съ перваго ноября по первое ноября. За каждый минувшій годъ правленіемъ составляется, для представленія на разсмотрѣніе и утвержденіе обыкновеннаго годоваго общаго собранія акціонеровъ (§ 61), подробный годовой отчетъ объ операціяхъ Общества и

балансъ его оборотовъ. Печатные экземпляры годовыхъ отчета и баланса раздаются въ правленіи Общества за двѣ недѣли до годоваго общаго собранія всѣмъ акціонерамъ, заявляющимъ о желаніи получить таковыя. Съ того же времени открываются акціонерамъ книги правленія со всѣми счетами, документами и приложеніями, относящимися къ отчету и балансу.

§ 75. Отчетъ долженъ содержать въ подробности слѣдующія главныя статьи: а) состояніе капитала осіовнаго, съ показаніемъ въ пассивѣ въ отдѣльности капитала, внесеннаго наличными деньгами и выданаго акціями за пріобрѣтенное Обществомъ имущество, согласно § 28, а также капиталовъ запаснаго, пенсіоннаго и на погашеніе стоимости имущества, при чемъ капиталы, заключающіеся въ процентныхъ бумагахъ, должны быть показываемы не свыше той цѣны, по которой бумаги эти пріобрѣтены; если же биржевая цѣна въ день составленія баланса ниже покупной цѣны, то стоимость бумагъ показывается по биржевому курсу, состоявшемуся въ день заключенія счетовъ; б) общій приходъ и расходъ по всѣмъ операціямъ Общества, за то время, за которое отчетъ представляется; в) подробный счетъ издержекъ на жалованье служащимъ въ Обществѣ и на прочіе расходы по управленію; г) счетъ наличнаго имущества Общества и принадлежащихъ ему запасовъ; д) счетъ долговъ Общества иа другихъ лицахъ и сихъ послѣднихъ на самомъ Обществѣ; е) счетъ доходовъ и убытковъ, и ж) счетъ чистой прибыли и примѣрное распредѣленіе оной.

§ 76. Для повѣрки отчета и баланса общее собраніе акціонеровъ избираетъ за годъ впередъ ревизионную комиссію въ составѣ не менѣе трехъ акціонеровъ, не состоящихъ ни членами правленія, ни въ другихъ должностяхъ по управленію дѣлами Общества. Комиссія эта собирается обязательно не позже, какъ за мѣсяць до слѣдующаго годичнаго общаго собранія и, по обревизованіи отчета и баланса за истекшій годъ, всѣхъ книгъ, счетовъ, документовъ и приложеній, а равно дѣлопроизводства правленія, конторъ и агентовъ Общества, вноситъ отчетъ и балансъ, съ своимъ заключеніемъ, въ общее собраніе, которое и постановляетъ по онымъ окончательное

рѣшеніе. Коммисіи этой предоставляется, по собственному ея усмотрѣнію или по порученію общаго собранія акціонеровъ, производить осмотръ и ревизію всего имущества Общества на мѣстахъ и повѣрку сдѣланныхъ въ теченіе года работъ, а равно произведенныхъ расходовъ по возобновленію или ремонту имущества и вообще дѣлать всѣ необходимыя изысканія для заключенія о степени пользы и своевременности, и выгодности для Общества какъ произведенныхъ работъ и сдѣланныхъ расходовъ, такъ и всѣхъ оборотовъ Общества. Для исполненія всего вышеизложеннаго, правленіе обязано предоставить коммисіи всѣ необходимыя способы. На предварительное той же коммисіи размѣрѣніе представляются смѣта расходовъ и планъ дѣйствій на наступившій годъ, которые коммисія вноситъ, также съ своимъ заключеніемъ, въ общее собраніе акціонеровъ. Независимо отъ сего, коммисіи предоставляется требовать отъ правленія, въ случаѣ признанной ею необходимости, созыва чрезвычайныхъ общихъ собраній акціонеровъ (§ 62).

§ 77. Отчетъ и балансъ, по утвержденіи общимъ собраніемъ, публикуются во всеобщее свѣдѣніе и представляются въ трехъ экземплярахъ въ Министерства Финансовъ и Путей Сообщенія.

§ 78. Въ теченіе мѣсяца по утвержденіи общимъ собраніемъ годоваго отчета правленіе обязано, согласно ст. 417 Уст. Прям. Налог. (Св. Зак. т. V, изд. 1893 г.), представить сей отчетъ съ протоколомъ общаго собранія въ Губернское Податное Присутствіе той губерніи, гдѣ правленіе имѣетъ свое мѣстопробываніе, а равно препроводить, для напечатанія за установленную плату, въ редакцію „Вѣстника финансовъ, промышленности и торговли“ заключительный балансъ и извлеченіе изъ годоваго отчета, съ показаніемъ въ ономъ валоваго дохода, расхода и чистой прибыли за отчетный годъ, а также распредѣленія сей послѣдней, съ означеніемъ размѣра дивиденда, назначеннаго къ выдачѣ на каждую акцію. Сверхъ того, правленіе обязано сообщать Губернскому Присутствію могущія быть затребованными дополненія и разъясненія.

Примѣчаніе. Неисполненіе изъясненнаго въ семъ

параграфъ требованія влечетъ за собою послѣдствія, указанныя въ ст. 436 того же Устава.

§ 79. По утвержденіи отчета общимъ собраніемъ, изъ годового чистаго дохода, т. е. суммы, остающейся за покрытіемъ всѣхъ расходовъ и убытковъ, отчисляется не болѣе десяти процентовъ первоначальной стоимости деревянныхъ судовъ, пяти процентовъ стоимости желѣзныхъ судовъ и трехъ процентовъ стоимости строеній и машинъ на погашеніе стоимости сего имущества, впредь до полнаго погашенія оной. Остатокъ составляетъ чистую прибыль, изъ которой отдѣляется не менѣе пяти процентовъ въ запасный капиталъ и одинъ процентъ въ пенсіонный капиталъ для выдачи изъ него, на основаніи особыхъ правилъ, утверждаемыхъ общимъ собраніемъ акціонеровъ, пожизненныхъ пенсій служащимъ и рабочимъ, престарѣлымъ, или какимъ либо образомъ пострадавшимъ при плаваніи парходовъ и судовъ или при дѣйствіи машинъ Общества, или ихъ семействамъ. Распредѣленіе же остальной затѣмъ суммы зависитъ отъ усмотрѣнія общаго собранія акціонеровъ.

Примѣчаніе. Ближайшія правила относительно употребленія капитала, составляемаго на погашеніе стоимости имущества, опредѣляются, соотвѣтственно цѣли сего капитала, первымъ общимъ собраніемъ акціонеровъ.

§ 80. Обязательное отчисленіе въ запасный капиталъ продолжается, пока онъ не будетъ равняться одной трети основнаго капитала. Обязательное отчисленіе возобновляется, если часть запаснаго капитала будетъ израсходована.

§ 81. Запасный капиталъ предназначается исключительно на покрытіе непредвидѣнныхъ расходовъ и на пополненіе изъ онаго дивиденда, если въ какомъ либо году дивидендъ на акціи составитъ менѣе шести процентовъ на дѣйствительно внесенный по нимъ капиталъ. Расходование запаснаго капитала производится не иначе, какъ по опредѣленію общаго собранія акціонеровъ.

§ 82. О времени и мѣстѣ выдачи дивиденда правленіе публикуетъ во всеобщее свѣдѣніе.

§ 83. Дивидендъ, не потребованный въ теченіе десяти

лѣтъ, обращается въ собственность Общества, за исключеніемъ тѣхъ случаевъ, когда теченіе земской давности считается по закону прерваннымъ.

Въ такихъ случаяхъ съ дивидендными суммами поступаютъ согласно судебному о нихъ рѣшенію или распоряженію опекунскихъ учреждений. На неполученныя своевременно дивидендныя суммы, хранящіяся въ кассѣ правленія, проценты не выдаются.

Примѣчаніе. Правленіе не входитъ въ разбирательство, дѣйствительно ли купонъ принадлежитъ предъявителю, онаго, за исключеніемъ тѣхъ случаевъ, когда на выдачу дивиденда по купонамъ наложено судебною властью запрещеніе, или когда предъявленный купонъ окажется однимъ изъ тѣхъ, объ утратѣ которыхъ подано въ правленіе Общества заявленіе.

Разборъ споровъ по дѣламъ Общества, отвѣтственность его и прекращеніе его дѣйствій.

§ 84. Всѣ споры по дѣламъ Общества между акціонерами и между ними и членами правленія, а равно споры между членами правленія и прочими выборными по Обществу лицами и споры Общества съ другими Обществами и частными лицами рѣшаются или въ общемъ собраніи акціонеровъ, если объ спорящія стороны будутъ на это согласны, или разбираются судебнымъ порядкомъ.

§ 85. Отвѣтственность Общества ограничивается принадлежащимъ ему движимымъ и недвижимымъ имуществомъ и капиталами, а потому, въ случаѣ неудачи предпріятія Общества или при возникшихъ на оное искахъ, каждый изъ акціонеровъ отвѣчаетъ только вкладомъ своимъ, поступившимъ уже въ собственность Общества, въ размѣрѣ 200 р. на акцію, и, сверхъ того, ни личной отвѣтственности, ни какому либо дополнительному платежу по дѣламъ Общества подвергаемъ быть не можетъ.

§ 86. Существованіе Общества не ограничивается никакимъ срокомъ. Если же по ходу дѣлъ закрытіе Общества приз-

нано будетъ необходимымъ, то дѣйствія его прекращаются по постановленію общаго собранія акціонеровъ. Если по балансу Общества окажется потеря двухъ пятыхъ основнаго капитала, а акціонеры не пополниатъ оиаго въ теченіе одного года со дня утвержденія общимъ собраніемъ отчета, изъ котораго обнаружился недостатокъ капитала, то Общество прекращаетъ свои дѣйствія.

Примѣчаніе. Если, при потерѣ двухъ пятыхъ основнаго капитала и при выраженномъ большинствомъ акціонеровъ желаніи пополнить оный, кто либо изъ акціонеровъ не внесетъ въ теченіе указаннаго въ семъ параграфѣ времени причитающагося по принадлежащимъ ему акціямъ дополнительнаго платежа, то акціи эти объявляются уничтоженными, о чемъ публикуется во всеобщее свѣдѣніе, и замѣняются новыми, подъ тѣми же нумерами, акціями, которыя продаются правленіемъ Общества. Изъ вырученныхъ отъ продажи такихъ акцій суммъ, за покрытіемъ причитающихся по продажѣ и публикаціи расходовъ, часть, равная дополнительному по акціямъ взносу, обращается на пополеніе основнаго капитала, а остатокъ выдается бывшему владѣльцу уничтоженныхъ акцій.

§ 87. Въ случаѣ прекращенія дѣйствій Общества, общее собраніе акціонеровъ избираетъ изъ среды своей не менѣе трехъ лицъ въ составъ ликвидаціонной комисіи и опредѣляетъ порядокъ ликвидаціи дѣлъ Общества. Комисіа эта принимаетъ дѣла отъ правленія. Ликвидаторы вызываютъ чрезъ повѣстки и публикацію кредиторовъ Общества, принимаютъ мѣры къ полному ихъ удовлетворенію, производятъ реализацію имущества Общества и вступаютъ въ соглашенія и мировыя сдѣлки съ третьими лицами, на основаніяхъ и въ предѣлахъ, указанныхъ общимъ собраніемъ. Суммы, слѣдующія на удовлетвореніе кредиторовъ, а равно необходимыя для обезпеченія полнаго удовлетворенія спорныхъ требованій, вносятся ликвидаторами, за счетъ кредиторовъ, въ одно изъ государственныхъ кредитныхъ установленій. Впредь до полнаго погашенія долговъ Общества не можетъ быть приступлено къ удовлетворенію акціонеровъ соразмѣрно остающимся

въ распоряженіи Общества средствамъ. О дѣйствіяхъ своихъ ликвидаторы представляютъ общему собранію отчеты въ сроки, собраніемъ установленные и, независимо отъ того, по окончаніи ликвидаціи, представляютъ, общій отчетъ. Если, при окончаніи ликвидаціи, не всѣ подлежащія выдачѣ суммы будутъ вручены по принадлежности, за неявкою лицъ, коимъ онѣ слѣдуютъ, то общее собраніе опредѣляетъ, куда эти деньги должны быть отданы на храненіе, впредь до выдачи ихъ, и какъ съ ними надлежитъ поступить по истеченіи срока давности, въ случаѣ неявки собственника.

§ 88. Какъ о приступѣ къ ликвидаціи, такъ и объ окончаніи оной, съ объясненіемъ послѣдовавшихъ распоряженій, въ первомъ случаѣ правленіемъ, а въ послѣднемъ—ликвидаторами посылается донесеніе Министрамъ: Финансовъ и Путей Сообщенія, а также дѣлаются надлежащія публикаціи для свѣдѣнія акціонеровъ и всѣхъ лицъ, къ дѣламъ Общества прикосновенныхъ.

§ 89. Въ случаяхъ, не предусмотрѣнныхъ симъ уставомъ, Общество руководствуется правилами, для акціонерныхъ компаній постановленными, а равно общими узаконеніями, какъ нынѣ дѣйствующими, такъ и тѣми, кои будутъ впослѣдствіи изданы.

152. *Сентября 19-го. Собраніе Узаконеній и Распоряженій Правительства № 98, ст. 1307.* **О** продленіи дѣйствія Высочайше утвержденнаго, **15 апрѣля 1894 г.**, положенія Комитета Министровъ относительно устройства складовъ для нефтяныхъ продуктовъ.

Государь Императоръ, по положенію Комитета Министровъ, послѣдовавшему вслѣдствіе представленія Министра Финансовъ, въ 4 день іюля 1897 года, Высочайше повелѣтъ соизволилъ продлить на одинъ годъ, т. е. до 11 іюня 1898 года, срокъ дѣйствія Высочайше утвержденнаго, 15 апрѣля 1894 года, положенія Комитета Министровъ относительно устройства складовъ для нефтяныхъ продуктовъ.

153. *Сентября 25-го. (Вѣстн. № 39). Извѣщеніе отъ Департамента III. и В. С. Обь устройствѣ мостовъ черезъ судоходныя и сплавыя рѣки.*

По приказанію Его Сіятельства Г. Министра Путей Сообщенія отъ Комитета Съѣздовъ русскихъ дѣятелей по водянымъ путямъ.

Выслушавъ докладъ Ѳ. Г. Зброжека объ устройствѣ мостовъ черезъ сплавыя и судоходныя рѣки и происходившія по возбужденному имъ вопросу пренія въ засѣданіяхъ 31 января, 1, 7 и 14 февраля 1897 г., съѣздъ русскихъ дѣятелей по водянымъ путямъ постановилъ:

А. Въ видахъ уменьшенія препятствій судоходству и плотоходству, производимыхъ мостами на рѣкахъ при устройствѣ мостовъ черезъ судоходныя и сплавыя рѣки должны быть удовлетворяемы слѣдующія требованія:

1. *Относительно числа и расположенія судо- и плотоходныхъ пролетовъ:*

а) Мостъ долженъ имѣть такое число судо- и плотоходныхъ пролетовъ, которое соотвѣтствуетъ условіямъ безопаснаго и безпрепятственнаго судоходства и сплава по существующимъ и необходимымъ направленіямъ ходовъ какъ во время межени такъ и во время высокихъ водъ.

б) Одинъ пролетъ можетъ вмѣщать въ себѣ или одинъ судовый, или плотовый ходъ, или, при соотвѣтственио большихъ размѣрахъ, два одновременныхъ, сопредѣльныхъ хода; середина пролета должна находиться въ первомъ случаѣ на оси хода во второмъ—на линіи, разграничивающей ходы.

в) Оси и боковыя грани опоръ, ограничивающихъ судо- и плотоходные пролеты, должны быть параллельны направленію теченія и осямъ ходовъ и, въ случаѣ перевала хода выше моста отъ одного берега къ другому, мостъ долженъ быть расположенъ ниже точки начала поворота судовъ на другой ходъ на такомъ отъ этой точки разстояніи, которое соотвѣтствуетъ возможности безопаснаго перевала сплавныхъ судовъ.

г) Если требованія пункта *в* въ избранномъ для постройки моста мѣстѣ естественными условіями рѣки не удовлетворяются, то должны быть удовлетворены посредствомъ соответственныхъ выправительныхъ работъ въ предѣлахъ меженнихъ горизонтовъ и посредствомъ струенаправляющихъ сооружений для высокихъ водъ выше моста.

д) Для возможности сужденія о соответствіи моста всѣмъ вышеприведеннымъ требованіямъ, проектъ моста долженъ сопровождаться планомъ русла и долины рѣки на достаточномъ протяженіи съ верховой и низовой сторонъ моста, съ показаніемъ на немъ: границъ кореннаго русла, линіи наибольшихъ глубинъ въ немъ, линій судовыхъ и плотовыхъ ходовъ, весеннихъ протоковъ, границъ разлива, расположенія моста и его пролетовъ.

2. Относительно возвышенія низа фермъ надъ судоходнымъ горизонтомъ и ширины пролетовъ между опорами

а) Въ судоходныхъ пролетахъ мостовъ деревянныхъ, съ деревянными опорами, низъ фермъ на наибольшей ширинѣ надводнаго габарита судовъ и плотовъ долженъ возвышаться надъ наивысшимъ судоходнымъ горизонтомъ не менѣе увеличенной 2 футами наибольшей высоты надводнаго габарита (отъ ватерлиніи) судовъ и плотовъ, а разстояніе между опорами въ свѣту должно быть не менѣе увеличенной на 1 саж. наибольшей ширины судовъ и плотовъ.

б) Въ судоходныхъ пролетахъ мостовъ съ каменными опорами возвышеніе низа фермъ надъ наивысшимъ судоходнымъ горизонтомъ въ предѣлахъ средней 10 саженой ширины каждаго судоходнаго пролета должно быть не менѣе 16,5 футъ и не менѣе увеличенной на 4 фута наибольшей высоты надводнаго габарита (надъ ватерлиніей) судовъ, а разстояніе между опорами въ свѣту должно быть не менѣе требуемаго по мѣстнымъ условіямъ судоходства и во всякомъ случаѣ, не менѣе 15 саж.

в) Если приведенныя требованія относительно возвышенія низа фермъ надъ наивысшимъ судоходнымъ горизонтомъ не могутъ быть удовлетворены, то въ мостѣ должна быть устраи-

ваема разводная часть, приче́мъ ширина ея пролета, т. е. чистое разстояніе между наружными гранями опоръ, должно быть: при деревянныхъ опорахъ не менѣе увеличенной на 0,50 саж. наибольшей ширины судовъ, а при каменныхъ опорахъ не менѣе увеличенной на 2 саж. наибольшей ширины судовъ и не менѣе 15 саж.

3. *Относительно стѣсненія русла рѣки.*

а) Въ коренномъ руслѣ рѣки въ предѣлахъ урѣзовъ высокихъ водъ, если воды эти не выходятъ изъ береговъ, и въ предѣлахъ всей ширины коренного русла, если высокія воды выходятъ изъ береговъ, должны быть размѣщаемы лишь опоры необходимыя для поддержанія моста и никакихъ постоянныхъ глухихъ загражденій для высокихъ водъ не должно быть возводимо, и

в) Если рѣка во время высокихъ водъ выходитъ изъ береговъ коренного русла, то на поемныхъ берегахъ его должны быть устраиваемы съ верховой и съ низовой стороны моста соответственныя струенаправляющія сооруженія, для правильного направленія теченія воды подъ мостъ и ниже его.

Б. Ходатайствовать передъ Его Сіятельствомъ Г. Министромъ Путей Сообщенія, чтобы всѣ вышеизложенныя требованія относительно устройства мостовъ черезъ судоходныя и сплавныя рѣки исполнялись и чтобы отступленіе отъ сихъ требованій допускалось въ отдѣльныхъ случаяхъ не иначе, какъ съ особаго каждый разъ разрѣшенія Министра Путей Сообщенія.

Комитетъ съѣздовъ, при докладѣ отъ 12 сентября 1897 г. за № 49, представилъ означенныя постановленія на утвержденіе Г. Министра Путей Сообщенія съ предположеніемъ Комитета—въ случаѣ утвержденія постановленія, сообщить ихъ къ свѣдѣнію и исполненію по подлежащимъ учрежденіямъ Министерства напечатаніемъ въ Вѣстникѣ Министерства Путей Сообщенія.

Его Сіятельство Г. Министръ изволилъ положить слѣдующую резолюцію: „Къ овѣдѣнію и исполненію подлежащимъ учрежденіямъ“.

154. *Сентября 30-го. Собрание Узаконений и Распоряжений Правительства № 102, ст. 1377. Объ измѣненіи противопожарныхъ правилъ на нефтяныхъ промыслахъ.*

Правила для предупрежденія и прекращенія пожаровъ на Бакинскихъ нефтяныхъ промыслахъ (Собр. узак. и распор. Прав. № 95 за 1891 г.), распространенныя затѣмъ также и на нефтяные промысла Терской области (Собр. узак. и распор. Прав. № 25 за 1894 г.), 10 августа 1897 г., Министромъ Земледѣлія и Государственныхъ Имуществъ, по соглашенію съ Главноначальствующимъ гражданскою частью на Кавказѣ, измѣнены и дополнены, о чемъ Министръ Земледѣлія и Государственныхъ Имуществъ, 21 августа 1897 г., и донесъ Правительствующему Сенату, для опубликованія во всеобщее свѣдѣніе, съ приложеніемъ выписки, въ которой показаны упомянутыя измѣненія и дополненія.

Старая редакція.

Правила предупрежденія и прекращенія пожаровъ на бакинскихъ нефтяныхъ промыслахъ.

§ 28.

Каждая нефтепромышленная фирма должна имѣть на своихъ промыслахъ пожарный переносный насосъ съ принадлежностями, двѣ пожарныя бочки, восемь ушатовъ и двадцать ведеръ.

Новая редакція.

Правила предупрежденія и прекращенія пожаровъ на нефтяныхъ промыслахъ Бакинской губерніи и Терской области.

§ 28.

Каждая нефтепромышленная фирма должна имѣть на своихъ промыслахъ пожарный переносный насосъ съ принадлежностями, двѣ пожарныя бочки, восемь ушатовъ и двадцать ведеръ.

Примѣчаніе. Владѣльцы кочегаренъ въ чертѣ промысловъ обязаны имѣть на магистральныхъ паровыхъ линияхъ приспособленія въ видѣ тройниковъ, съ клапанами, одного для всѣхъ промысловъ размѣра, опредѣляемаго Техническою, по охраненію Бакинскихъ нефтя-

ныхъ промысловъ, комисією, для подачи паровому насосу общественной пожарной команды при тушеніи пожаровъ. Мѣсто постановки такихъ приспособленій опредѣляется Окружнымъ Инженеромъ, на основаніи заключенія Технической комисіи, а исправное состояніе этихъ приспособленій находится подъ контролемъ окружнаго горнаго надзора, членовъ Технической комисіи и брантмейстера.

§ 32.

Всѣ постройки, за исключеніемъ разрѣшенныхъ къ возведенію, согласно ст. 54 правилъ о нефтяномъ промыслѣ, Министеромъ Государственныхъ Имуществъ, возводятся въ чертѣ нефтяныхъ площадей съ разрѣшенія Окружнаго Инженера, обязаннаго руководствоваться при этомъ постановленіями „Правилъ для предупрежденія пожаровъ на Бакинскихъ нефтяныхъ промыслахъ“.

§ 36.

Примѣчаніе 4. О каждомъ воздвигаемомъ новомъ буровомъ

§ 32.

Всѣ постройки, за исключеніемъ разрѣшенныхъ къ возведенію, согласно ст. 54 правилъ о нефтяномъ промыслѣ, Министеромъ Земледѣлія и Государственныхъ Имуществъ, возводятся въ чертѣ нефтяныхъ площадей съ разрѣшенія Окружнаго Инженера, обязаннаго руководствоваться при этомъ постановленіями „Правилъ для предупрежденія и прекращенія пожаровъ на нефтяныхъ промыслахъ Бакинской губерніи и Терской области“.

Примѣчаніе. Къ прошенію о разрѣшеніи возвести на промысловомъ участкѣ новую постройку, долженъ быть приложенъ планъ участка, съ показаннымъ на немъ мѣстоположеніемъ, какъ предположенныхъ къ возведенію построекъ, такъ и всѣхъ существующихъ на участкѣ зданій.

§ 36.

Примѣчаніе 4. О каждомъ сносимомъ старомъ буровомъ

вомъ зданіи также какъ и сно-зданіи управление промысла
симомъ старомъ управленіе про-должно немедленно увѣдомлять
мысла должно немедленно увѣ-представителей мѣстнаго гор-
домлять представителей мѣст-наго и полицейскаго надзора.
наго горнаго и полицейскаго надзора.

155. *Октября 2-го. (Вѣстн. № 40). Извѣщеніе отъ Де-партамента Ш. и В. С.—О назначеніи въ штатъ Варшавскаго Округа П. С. должности помощника правителя канцеляріи и увеличеніи содержанія Начальника канцеляріи и Архиваріуса.*

Господинъ Министръ Путей Сообщенія, по докладу Департамента Шоссейныхъ и Водяныхъ Сообщеній отъ 16 сентября сего года за № 634, на основаніи Высочайше утвержденнаго 20 мая 1875 г., мнѣнія Государственнаго Совѣта и Высочайшихъ повелѣній, послѣдовавшихъ по всеподданнѣйшимъ докладамъ Министра Путей Сообщенія 2 декабря 1876 г. и 15 августа 1878 г. изволилъ разрѣшить сдѣлать въ штатѣ Варшавскаго Округа путей сообщенія слѣдующія измѣненія: а) назначить вновь должность помощника правителя Канцеляріи въ IX классѣ, съ содержаніемъ 670 руб. въ годъ и съ присвоеніемъ этой должности наименованія Помощника Начальника Канцеляріи, и б) увеличить содержаніе: Начальнику Канцеляріи Правленія съ 1.000 р. и до 1.400 р. и Архиваріусу съ 600 р. до 670 р. въ годъ.

156. *Октября 6-го. (Вѣстн. № 42). Циркуляръ Департамента Ш. и В. С. Правленіямъ Округовъ п. с., Главному Инженеру Новороссійскихъ Коммерческихъ портовъ, Начальникамъ работъ по устройству коммерческихъ портовъ и За-вѣдывающимъ портовыми сооруженіями № 8875.—О немедленномъ производствѣ ревизіи счетовъ о расходахъ (изъ собственно-сти), не выжидая представленія технической отчетности.*

Одна изъ Контрольныхъ Палатъ останавливалась разрѣшеніемъ возврата должностнымъ лицамъ суммъ, израсходо-

ванныхъ ими на работы изъ собственности за непредставленіемъ техническихъ по работамъ отчетностей.

Нынѣ Г. Товарищемъ Государственнаго Контролера разрѣшено Контрольной Палатѣ на будущее время производить ревизію счетовъ о такихъ расходахъ (изъ собственности) немедленно, не настаивая на представленіи технической отчетности.

О вышеизложенномъ Департаментъ Шоссейныхъ и Водяныхъ Сообщеній поставляетъ въ извѣстность Правленія Округовъ путей сообщенія, Главнаго Инженера Новороссійскихъ коммерческихъ портовъ, начальниковъ работъ по устройству коммерческихъ портовъ и завѣдывающихъ портовыми сооружениями.

157. Октября 9-го (Вѣстн. № 43). Циркуляръ Департамента Ш. и В. С. Правленіямъ Округовъ № 8993.—О призывѣ на дѣйствительную военную службу состоящихъ въ запасѣ Начальниковъ шоссейныхъ дистанцій и помощниковъ начальниковъ водныхъ отдѣленій въ округахъ п. с.

Департаментъ Шоссейныхъ и Водяныхъ Сообщеній вошелъ въ сношеніе съ Главнымъ Штабомъ по вопросу объ освобожденіи отъ призыва на дѣйствительную военную службу состоящихъ въ запасѣ начальниковъ шоссейныхъ дистанцій и помощниковъ начальниковъ водныхъ отдѣленій въ Округахъ путей сообщенія.

Въ отзывѣ отъ 3-го сего октября за № 49307, Главный Штабъ увѣдомилъ, что, согласно Высочайше утвержденному 27 іюня 1893 года списку, освобожденію отъ призыва подлежатъ инженеры (какъ въ центральныхъ, такъ и въ мѣстныхъ управленіяхъ), коимъ поручено производство работъ на сумму не ниже 25.000 руб. стоимости каждаго сооруженія, вслѣдствіе чего начальники шоссейныхъ дистанцій и помощники начальниковъ водныхъ отдѣленій въ Округахъ, какъ состоящіе производителями работъ по занимаемымъ ими должностямъ, права на освобожденіе не имѣютъ, кромѣ тѣхъ случаевъ, когда они состоятъ производителями работъ, на сумму не

ниже 25.000 рублей стоимости каждаго сооружеія, не по занимаемымъ ими должностямъ, а по особому, на каждое сооружеіе, порученію начальства.

О вышеизложенномъ Департаментъ объявляетъ Правленіямъ Округовъ путей сообщенія для свѣдѣнія и руководства.

158. *Октября 24-го. Собраніе Узаконеній и Распоряженій Правительства № 111, ст. 1534.*—Объ измѣненіи устава акціонерной компаніи Волжско-Тверскаго товаро-пассажирскаго и туэрнаго пароходства между городами Рыбинскомъ и Тверью.

Отъ 8 мая 1897 г., за № 4.088 Министръ Путей Сообщенія входилъ въ Комитетъ Министровъ съ представленіемъ объ измѣненіи Высочайше утвержденнаго 28 іюня 1868 г. устава акціонерной Компаніи Волжско-Тверскаго товаро-пассажирскаго и туэрнаго пароходства между городами Рыбинскомъ и Тверью, въ коемъ полагалъ § 35 означеннаго устава изложить въ слѣдующей редакціи:

§ 35. Для полученія дивиденда въ теченіе десяти лѣтъ къ акціямъ прикладывается листъ купоновъ, на коихъ означаются нумера акцій и годы въ послѣдовательномъ порядкѣ. По истеченіи десяти лѣтъ выдается новый листъ купоновъ такимъ же порядкомъ на десять лѣтъ и т. д.

По разсмотрѣніи сего представленія, Комитетъ Министровъ полагалъ: представленіе это утвердить.

Государь Императоръ, въ 13 день іюня 1897 г., на положеніе Комитета Высочайше соизволилъ.

159. *Октября 31-го. Собраніе Узаконеній и Распоряженій Правительства № 113 ст., 1563.* По вопросу о томъ, вправѣ ли лица, по общему закону не имѣющія права на гражданскую службу, но назначенныя на должности въ привилегированныхъ мѣстностяхъ, пользоваться преимуществами, установленными Положеніемъ 13 іюня 1886 г. объ особыхъ преимуществахъ гражданской службы въ отдаленныхъ мѣстностяхъ, а также въ губерніяхъ Западныхъ и Царства Польскаго.

1897 года января 23 дня. По указу Е го Императорскаго Величества, Правительствующій Сенатъ слушали:

рапортъ Министра Финансовъ отъ 14 февраля 1896 г. за № 1012, по вопросу о томъ, вправѣ ли лица, по общему закону не имѣющія права поступать на гражданскую службу, но назначенныя на должности въ привилегированныхъ мѣстностяхъ, пользоваться преимуществами, установленными Положеніемъ 13 іюня 1886 г. объ особ. преим. гражд. службы въ отд. мѣстн., а также въ губ. Западныхъ и Царства Польскаго. Приказали: Министръ Финансовъ, въ рапортѣ за № 1012, представилъ на разрѣшеніе Правительствующаго Сената вопросъ о томъ, вправѣ ли лица, по общему закону не имѣющія права поступать на гражданскую службу, но назначенныя на должности въ привилегированныхъ мѣстностяхъ, пользоваться преимуществами, установленными Положеніемъ 13 іюня 1886 г. объ особ. преим. гражд. службы въ отдал. мѣстн., а также въ губ. Западныхъ и Царства Польскаго. Сообразивъ изложенный вопросъ съ законами, Правительствующій Сенатъ иаходитъ, что отсутствіе въ дѣйствующемъ законѣ прямыхъ указаній по вопросу о служебныхъ правахъ лицъ, назначенныхъ въ привилегированныя мѣстности *внѣ* общаго порядка вступленія на государственную службу, приводитъ къ необходимости войти въ подробное обсужденіе сего вопроса, дабы можно было придти къ такому окончательному выводу, который, устраняя возиикавшія раньше сомнѣнія и разномысліе, послужилъ бы вмѣстѣ съ тѣмъ, руководящимъ началомъ въ подобныхъ случаяхъ и на будущее время. Останавливаясь, съ этой точки зрѣнія, на вышеупомянутомъ вопросѣ, слѣдуетъ, прежде всего, замѣтить, что разрѣшеніе его въ томъ или другомъ смыслѣ должно одинаково относиться какъ къ губерніямъ Царства Польскаго, такъ и къ другимъ поименованнымъ ст. 1 Положенія 13 іюня 1886 г. мѣстностямъ, т. е. къ губерніямъ западнымъ и мѣстностямъ, признаваемымъ закономъ, отдаленными (ст. 1 Положенія). Это обусловливается тѣмъ, что при всемъ разиобразіи служебныхъ привилегій, предоставленныхъ закономъ 13 іюня 1886 г., смотря по роду мѣстностей, на которыя законъ этотъ распространяется, въ отношеніи собственно лицъ, неимѣющихъ, въ общемъ порядкѣ, права поступать на гражданскую службу, установлено тѣмъ

закономъ общее для всѣхъ безъ исключенія привилегированныхъ мѣстностей льготное правило о допущеніи означенныхъ лицъ на государственную службу въ сихъ мѣстностяхъ (ст. 1 разд. III Высочайше утвержденнаго 13 іюня 1886 г. мнѣнія Государственнаго Совѣта), причемъ въ законѣ нигдѣ не упоминается о какомъ либо различіи въ примѣненіи этой льготы въ зависимости отъ рода мѣстности, что даетъ полное основаніе предполагать, что такого различія законъ не имѣлъ вовсе въ виду установить, конечно въ предѣлахъ дарованныхъ имъ же преимуществъ. Вникая, затѣмъ, въ существо настоящаго вопроса, нельзя не принять въ соображеніе, что по прежде дѣйствующимъ узаконеніямъ объ особыхъ преимуществахъ службы въ отдаленныхъ и малонаселенныхъ мѣстностяхъ (прилож. къ ст. 225 Уст. о служб. Прав. изд. 1876 г.) разрѣшалось по этимъ мѣстностямъ опредѣлять на гражданскую службу, въ видѣ изъятія, лицъ городскихъ сословій (ст. 15) и такими лицами, въ случаѣ надобности, могли быть замѣщаемы штатныя должности до X класса включительно (ст. 17). Но при этомъ (ст. 20) было оговорено, что канцелярскіе служители, означенные по ст. 15--19, пользуются всѣми преимуществами, предоставленными тому краю, гдѣ они служатъ, наравнѣ съ прочими служащими, лишь по полученіи чина (XIV класса). Затѣмъ въ ст. 31 было положительно постановлено, что особыя преимущества службы въ отдаленныхъ и малонаселенныхъ мѣстностяхъ (ст. 1) принадлежать опредѣляющимся въ оныя изъ другихъ губерній чиновникамъ и тѣмъ канцелярскимъ служителямъ, которые по общимъ законамъ Имперіи имѣютъ право вступать въ гражданскую службу. Отсюда ясно, что по прежнимъ правиламъ о привилегіяхъ службы въ отдаленныхъ мѣстностяхъ лица, не имѣвшія права, въ общемъ порядкѣ, на поступленіе на государственную службу (изъ городскихъ сословій), могли пользоваться особыми преимуществами службы въ означенныхъ мѣстностяхъ не ранѣе полученія чина, независимо отъ того, занимали ли они въ этихъ мѣстностяхъ штатныя или нештатныя должности. По губерніямъ же Царства Польскаго, относительно служебныхъ привилегій, дѣйствовали отдѣльныя правила,

Высочайше утвержденныя 30 іюля 1867 г. Самая редакція этихъ правилъ, въ которыхъ особыя преимущества службы въ означенномъ краѣ приурочены собственно къ чиновникамъ русскаго происхожденія (ст. ст. 1, 2, 3, 5, 7, 8, 9, 10, 11, 15, 17 и 22), приводитъ къ заключенію, что и въ Царствѣ Польскомъ лица податнаго состоянія и вообще не имѣвшія, въ общемъ порядкѣ, права на вступленіе на государственную службу въ Имперіи, хотя бы они принадлежали къ коренному русскому населенію, не могли пользоваться служебными привилегіями впредь до полученія чина. Хотя объ этомъ, въ противоположность правиламъ о служебныхъ привилегіяхъ въ отдаленныхъ мѣстностяхъ, не было сдѣлано особой оговорки въ узаконеніи 30 іюля 1867 г., но такое обстоятельство обусловливается тѣмъ, что въ то время какъ въ отдаленныхъ мѣстностяхъ допускался пріемъ на государственную службу лицъ податнаго состоянія (изъ городскихъ сословій), въ губерніяхъ Царства Польскаго подобной льготы по пріему на государственную службу вовсе не было разрѣшено закономъ, вслѣдствіе чего въ немъ и не могло имѣть мѣста ограничительное условіе въ примѣненіи этой льготы. Засимъ лица, неимѣвшія права на вступленіе въ государственную службу по общимъ законамъ Имперіи, могли, при дѣйствиі правилъ 30 іюля 1867 г., лишь замѣщать нѣкоторыя должности въ губерніяхъ Царства Польскаго въ порядкѣ и случаяхъ, опредѣленныхъ въ ст. 162 Уст. служ. Прав., не пользуясь при этомъ ни правомъ на производство въ чины (ст. 305 того же Устава), ни правомъ на пенсію (ст. 33 Пенс. Уст.). Что же касается стремленія Правительства привлечь на службу въ Царство Польское лицъ русскаго происхожденія, то всѣ вообще узаконенія объ особыхъ служебныхъ преимуществахъ, конечно, имѣютъ единственною цѣлью привлечь въ привилегированныя мѣстности и удержать тамъ необходимый служебный персоналъ и если привилегіи въ Царствѣ Польскомъ, по соображеніямъ политическимъ, направлены къ привлеченію туда лицъ русскаго происхожденія, то, равнымъ образомъ, и привилегіи въ отдаленныхъ мѣстностяхъ, въ государственныхъ же интересахъ, стремятся къ привлеченію въ эти окраины

такихъ полезныхъ дѣятелей, которыхъ нельзя найти среди туземнаго населенія и которые, между тѣмъ, въ виду значительности разстоянія и другихъ неблагопріятныхъ условій, не рѣшились бы безъ особенныхъ выгодъ перейти туда на службу изъ внутреннихъ губерній. Обращаясь къ дѣйствующимъ узаконеніямъ объ особыхъ преимуществахъ службы въ привилегированныхъ мѣстностяхъ, Высочайше утвержденнымъ 13 іюня 1886 г., необходимо имѣть въ виду, что единственное постановленіе, специально касающееся лицъ, не имѣющихъ, въ общемъ порядкѣ, права поступать на государственную службу, заключается въ ст. 1 разд. III Высочайше утвержденного 13 іюня 1886 г. мнѣнія Государственнаго Совѣта, въ которомъ говорится, что упомянутыхъ лицъ дозволяется принимать на гражданскую службу въ привилегированныхъ и нѣкоторыхъ иныхъ, особо поименованныхъ мѣстностяхъ, причемъ лица эти производятся въ первый классный чинъ наравнѣ съ канцелярскими служителями третьяго разряда. Сверхъ того, въ тѣхъ же мѣстностяхъ должности до VIII класса включительно могутъ быть замѣщаемы лицами, неимѣющими классныхъ чиновъ, съ тѣмъ, чтобы на должности IX и VIII классовъ такія лица были назначаемы не иначе, какъ съ разрѣшенія главнаго мѣстнаго начальства или подлежащихъ Министерствъ и Главныхъ Управленій. Затѣмъ уже въ самомъ Положеніи 13 іюня 1886 г. перечисляются подробно виды и объемъ особыхъ преимуществъ, смотря по мѣстностямъ, на кои они распространяются, и самыя условія пользованія ими. Какъ такое условіе, Положеніе опредѣляетъ, что особыя служебныя преимущества предоставляются лицамъ, назначеннымъ, на должности не ниже IX класса, причемъ изъ сего правила допущено исключеніе для наиболѣе отдаленныхъ мѣстностей (прим. 1 къ ст. 1 Положенія), гдѣ привилегіями службы пользуются лица, опредѣляемые на всѣ вообще должности, а также для нѣкоторыхъ законоучителей, должностныхъ лицъ женскаго пола и другихъ, неподходящихъ подъ помянутое требованіе лицъ, назначеніе коихъ въ привилегированныя мѣстности оказывается необходимымъ (ст. 4 Положенія). Другимъ же условіемъ пользованія особыми служебными преимуществами

Положеніе ставитъ требованіе, чтобы лица, поступившія на службу въ привилегированныя мѣстности, были вызваны или переведены въ эти мѣстности изъ губерній или областей не смежныхъ съ ними и притомъ такихъ, которыя не признаются привилегированными, съ изъятіемъ лишь для лицъ, переводимыхъ на службу въ привилегированныя мѣстности по распоряженію Министровъ и Главноуправляющихъ и для всѣхъ вообще назначаемыхъ въ наиболѣе отдаленныя мѣстности, а равно для мѣстныхъ уроженцевъ, получившихъ высшее образованіе или такихъ, которые пребывали внѣ привилегированной мѣстности не менѣе 10 лѣтъ сряду передъ поступленіемъ туда на службу. Эти основныя условія пользованія особыми служебными преимуществами распространяются не только на мѣстности, признаваемыя Положеніемъ отдаленными, но и на губерніи Царства Польскаго, съ тѣмъ только дополненіемъ въ отношеніи къ послѣднимъ, что лица, назначаемыя сюда на службу, должны быть русскаго происхожденія. Дальше изложенныхъ требованій Положеніе 13 іюня 1886 г. не идетъ и засимъ нигдѣ нѣтъ ни малѣйшаго указанія на то, чтобы подъ установленныя въ этомъ узаконеніи категоріи лицъ, имѣющихъ право на особыя преимущества, не подходили бы лица, опредѣленныя туда на государственную службу въ порядкѣ, установленномъ въ ст. 1 разд. III Высочайше утвержденнаго 13 іюня 1886 г. мнѣнія Государственнаго Совѣта, т. е. лица, не пользующіяся, по общимъ законамъ, правомъ на вступленіе въ государственную службу. Равнымъ образомъ въ Положеніи не содержится никакого, хотя бы косвеннаго, намека на то, чтобы условіемъ пользованія служебными привилегіями было производство въ классный чинъ. Напротивъ, въ ст. 8 Положенія прямо предусматрѣнъ случай назначенія усиленныхъ прогонныхъ денегъ отправляющимся въ привилегированныя мѣстности лицамъ, неимѣющимъ чиновъ, причемъ и тутъ не сдѣлано никакого изъятія для лицъ, назначенныхъ въ означенныя мѣстности виѣ общаго порядка опредѣленія на службу. Слѣдовательно буквальный смыслъ дѣйствующихъ узаконеній о служебныхъ привилегіяхъ, въ противоположность прежимымъ по этой части правиламъ, не даетъ даже повода предполагать,

чтобы эти привилегіи не распространялись на лицъ, пазначенныхъ на должности въ привилегированныхъ мѣстностяхъ внѣ общаго закона, впредь до полученія ими чина. Основываясь на изложенномъ, Правительствующій Сенатъ, согласно съ заключеніемъ Министра Финансовъ, признаетъ, что установленныя Положеніемъ 13 іюня 1886 года особыя служебныя преимущества распространяются и на лицъ, назначенныхъ на должности въ привилегированныхъ мѣстностяхъ внѣ общихъ законовъ, хотя бы лица эти и не имѣли классовыхъ чиновъ, а потому *опредѣляетъ*: объ изложенномъ въ разрѣшеніе рапорта за № 1012, Министра Финансовъ увѣдомить указомъ, а настоящее опредѣленіе распубликовать во всеобщее свѣдѣніе въ Собраніи узаконеній и распоряженій Правительства, для чего Конторъ Сенатской Типографіи сообщить извѣстіе.

160. *Октября 31-го. Собрание Узаконеній и Распоряженій Правительства № 113, ст. 1569. Объ утвержденіи правилъ сплава лѣса по рѣкѣ Виндавѣ.*

Министръ Путей Сообщенія, 13 сентября 1897 г., представилъ въ Правительствующій Сенатъ, для распубликованія, утвержденныя имъ на основаніи 2 примѣчанія къ статьѣ 89 Устава Путей Сообщенія (по продолж. 1893 г.) правила сплава лѣса по рѣкѣ Виндавѣ.

Утверждены за Министра Путей Сообщенія, Товарищемъ Министра 6 сентября 1897 года.

П Р А В И Л А

СПЛАВА ЛѢСА ПО РѢКѢ ВИНДАВѢ *).

§ 1. Сплавъ лѣса по р. Виндавѣ разрѣшается:

а) отъ истоковъ до г. Гольдингена розсыпью, или въ плотахъ по усмотрѣнію лѣсопромышленниковъ, и

*) Лѣсъ по р. Виндавѣ сплавляется въ видѣ бревень, брусевъ, шахтеннаго лѣса (для каменноугольныхъ копей), жердей и шлиперовъ, т. е. шпаль, длиною 9 футовъ съ круглымъ или квадратнымъ сѣченіемъ.

б) ниже г. Гольдингена, по направленію къ гор. Виндавѣ, исключительно въ плотяхъ.

§ 2. Лѣсъ, сплавленный по рѣкѣ Виндавѣ до г. Гольдингена, чрезъ Гольдингенскій водопадъ пропускается только розсыпью, отдѣльными партіями, и вяжется въ плоты ниже городского моста. Для этой цѣли устраиваются судоходнымъ надзоромъ за счетъ казны выше и ниже водопада, двѣ заплыви, изъ коихъ первая служитъ какъ для задержанія лѣса, приходящаго съ верху розсыпью, такъ и для регулированія пропусковъ лѣсныхъ партій чрезъ водопадъ, а вторая заплывь служитъ для задержанія пропущеннаго чрезъ водопадъ лѣса и для его вязки въ плоты.

Лѣсъ, прибывающій розсыпью по р. Абавѣ, вяжется въ плоты у ея устья, выше заплыви, устроенной для этой цѣли судоходнымъ надзоромъ за счетъ казны, а лѣсъ, отправляемый изъ мѣстностей, расположенныхъ по р. Виндавѣ ниже г. Гольдингена, вяжется въ плоты подъ защитой заплывей, устраиваемыхъ за свой счетъ сплавщиками по указанію судоходнаго надзора.

§ 3. Размѣры плотовъ, сплавляемыхъ ниже г. Гольдингена, не должны превышать нижеслѣдующихъ нормъ:

а) на участкѣ отъ мызы Амтѣ-Гольдингенъ до фольварка Абаусгофа, т. е. отъ 2-й до 17-ой вер. *), ширина должна быть не болѣе 18 фут. и длина—не болѣе 50 саж.;

Этотъ лѣсъ вяжется сперва въ пленицы, состоящія изъ одного или нѣсколькихъ рядовъ бревенъ или брусевъ, скрѣпленныхъ между собою связочнымъ матеріаломъ; при чемъ ширина пленицъ равна длинѣ шлиперовъ, т. е. 9 фут., а ихъ длина бываетъ различна и зависитъ отъ длины бревенъ, сплавляемыхъ одновременно со шлиперами. Длинный матеріалъ (бревна, брусья и пр.), укладываются вдоль водной струи, т. е. по длинѣ пленицъ, а шлипера укладываются обыкновенно поперекъ струи.

Нѣсколько пленицъ, связанныхъ между собою (по направленію струи) вицами изъ березняка, образуютъ полуплоты или лавы.

Двѣ или нѣсколько лавъ одинаковой длины, расположенныхъ рядомъ и скрѣпленныхъ между собой, составляютъ одинъ плотъ.

Лѣсной матеріалъ, принадлежащій одному хозяину и сплавляемый однимъ сплавщикомъ, называется партією.

*) Версты считаются отъ Гольдингенскаго порога внизъ по фарватеру, согласно измѣренію, произведенному въ 1895 г.

б) на участкѣ отъ фолъв. Абаусгофа до дер. Пассилень, т. е. отъ 17-ой до 33-ей вер., ширина должна быть не болѣе 27 ф. и длина не болѣе 50 саж.;

в) на участкѣ отъ дер. Пассилень до дв. Кронеекъ, т. е. отъ 33-ей до 62-ой вер., ширина должна быть не болѣе 36 фут., и длина не болѣе 75 саж.;

г) на участкѣ отъ дв. Кронеекъ до г. Виндавы, т. е. отъ 62-ой до 78-ой вер., ширина должна быть не болѣе 54 фут., и длина не болѣе 100 саж.

Примѣчаніе 1. Сверхъ указанной предѣльной ширины плотовъ, допускается на зазоры между каждыми двумя лавами по $\frac{1}{2}$ фута.

Примѣчаніе 2. Размѣры плотовъ показаны въ англійскихъ футахъ и русскихъ саженьяхъ семифутовой мѣры.

§ 4. На плотахъ разрѣшается помѣщать лѣсной матеріалъ въ видѣ наката при условіи, что осадка нагруженныхъ такимъ образомъ плотовъ не будетъ превышать той предѣльной осадки, которая, въ зависимости отъ состоянія фарватера и колебанія рѣчнаго уровня, будетъ опредѣляться каждый разъ судоходнымъ надзоромъ и вывѣшиваться для всеобщаго свѣдѣнія на судоходныхъ постахъ въ г. Гольдингенѣ, у устья р. Абавы и у всѣхъ водомѣрныхъ постовъ.

§ 5. На каждомъ плотѣ должны быть слѣдующія принадлежности:

а) на шестѣ доска съ надписью, кому принадлежитъ плотъ и кто его сплавляетъ;

б) двѣ потеси, длиною по 5 саж.;

в) нѣсколько шестовъ;

г) сигнальная доска;

д) два сигнальныхъ фонаря, зажигаемыхъ отъ заката до восхода солнца, и мачты для ихъ укрѣпленія;

е) два рала, т. е. двѣ сохи съ желѣзными наконечниками;

ж) двѣ причальныхъ снасти, длиною каждая отъ 16 до 18 саж. и вѣсомъ не менѣе 1 пуда.

Примѣчаніе 1. На плотахъ, на которыхъ имѣются якоря, рала не требуется.

Примѣчаніе 2. Всѣ мачты должны быть съемныя

и опускаться при проходѣ плотовъ подѣ канатами паромныхъ переправъ.

§ 6. Для управления плотами назначается нижеслѣдующее число взрослыхъ рабочихъ:

а) при длинѣ плота до 50 саж. трое рабочихъ, и

б) при длинѣ плота болѣе 50 саж., кромѣ 3-хъ упомянутыхъ еще по одному на каждыя 25 саж. длины плота сверхъ вышеуказанныхъ 50 саж.

§ 7. При сплавѣ плотовъ партіями долженъ находиться старшій рабочій, или приказчикъ, отвѣтственный за все нарушение настоящихъ правилъ. Плоть, на которомъ находится этотъ приказчикъ, долженъ имѣть укрѣпленный на шесть круглый щитъ съ обозначеніемъ имени и фамиліи приказчика и числа составляющихъ партію плотовъ.

Примѣчаніе. Сплавщики, обнаружившіе неумѣніе управлять плотами, могутъ быть, по распоряженію судходнаго надзора, лишены права дальнѣйшаго сплава плотовъ.

§ 8. Все вышесказанное о размѣрахъ, осадкѣ, числѣ рабочихъ и принадлежностяхъ бревенчатыхъ плотовъ и о ихъ составныхъ частяхъ, обязательно и для сплава ниже г. Гольдингена всѣхъ вообще лѣсныхъ матеріаловъ.

§ 9. Сплавщики, ихъ приказчики и рабочіе, по отношенію порядка при сплавѣ, должны подчиняться всѣмъ распоряженіямъ судходнаго начальства.

§ 10. Плоты, не соотвѣтствующіе настоящимъ правиламъ, задерживаются чинами судходнаго надзора впредь до приведенія ихъ размѣровъ, осадки, принадлежностей и числа рабочихъ къ установленнымъ сими правилами требованіямъ.

§ 11. Сплавъ плотовъ допускается и въ ночное время, а также во время такого тумана, при которомъ есть возможность, стоя въ хвостѣ плота, различить предметы на его носу; при болѣе сильномъ туманѣ, плоты должны причаливать къ берегу. Во время тумана должно ежеминутно ударять въ сигнальную доску. Ночью, во время стоянки и на ходу, должны

быть на каждомъ плотѣ два огня, на высотѣ не менѣе 15 фут. надъ водою, одинъ изъ нихъ на носу, а другой, въ хвостѣ плота.

§ 12. Во время хода, плоты не должны скопляться на рѣкѣ и обязаны идти порознь, одинъ за другимъ, оставляя промежутки между собою для дѣйствія потесями и прохода лодокъ.

§ 13. Плоты, настигнутые въ пути другими плотами, не должны задерживать послѣднихъ, если таковые будутъ ихъ обгонять.

§ 14. При встрѣчѣ судовъ съ плотами и въ то время, когда послѣдніе обгоняются судами, рабочіе на плотяхъ обязаны принимать всѣ возможные мѣры къ предоставленію судамъ свободнаго глубокаго хода и, во избѣжаніе столкновенія съ оными, не преграждать и не затруднять прохода.

§ 15. Въ случаяхъ остановки плота на мели, или загражденія фарватера скопившимися плотами, всѣ рабочіе сзади идущихъ плотовъ, хотя-бы они принадлежали къ другой партіи, обязаны, если потребуетъ того потерпѣвшій сплавщикъ или представитель судоходнаго надзора, оказать безвозмездно содѣйствіе къ снятію плота съ мели или къ очисткѣ прохода.

§ 16. Какъ днемъ, такъ равнымъ образомъ и ночью, плотамъ воспрещается останавливаться на фарватерѣ, въ узкихъ мѣстахъ рѣки и въ ея крутыхъ извилинахъ. Мѣста эти будутъ указываемы судоходнымъ надзоромъ соотвѣтственными объявленіями и обозначаемы на берегу рѣки столбами съ надлежащими надписями. Рабочіе на застигнутыхъ вѣтромъ въ извилинахъ рѣки плотяхъ должны употребить все усиліе, чтобы причалить къ берегу противоположному тому, вдоль котораго идетъ стрежень.

§ 17. Плоты, прибывшіе къ мѣсту своего назначенія, должны быть приняты безотлагательно отъ сплавщиковъ лѣсопромышленниками (владѣльцами) и отведены на временную стоянку въ лѣсные огороды, устраиваемые лѣсопромышленниками за свой счетъ въ мѣстахъ, указываемыхъ судоходнымъ надзоромъ. Поэтому, лѣсопромышленниками должны

быть подаваемы заблаговременно соотвѣтственные заявленія, съ просьбою объ указаніи имъ мѣстъ на рѣкѣ для устройства такихъ огородовъ.

Примѣчаніе. Плоты, не поставленные въ теченіи сутокъ со дня прибытія въ лѣсные огороды, отводятся, по распоряженію судоходнаго начальства, за счетъ владѣльцевъ вверхъ по теченію рѣки въ свободныя мѣста.

§ 18. Если плоты причинятъ поврежденія судамъ, пристанямъ, мостамъ, казеннымъ или частнымъ сооруженіямъ всякаго рода, предостерегательнымъ на рѣкѣ знакамъ, набережнымъ, купальнямъ, постановленнымъ съ разрѣшенія судоходнаго начальства, и т. п., то причиненные убытки должны быть возмѣщены по дѣйствующимъ законамъ. Для опредѣленія же нанесенныхъ убытковъ и составленія протокола о случившемся, плоты должны остановиться и, если не сдѣлаютъ того сами, то къ ихъ остановкѣ и задержкѣ будетъ оказано надлежащее содѣйствіе чинами судоходнаго надзора.

§ 19. Составленіе протокола о случившемся и опредѣленіе причиненныхъ убытковъ, а также и удостовѣреніе личности сплавщика и владѣльца плота должны быть произведены въ возможно скоромъ времени чинами судоходнаго надзора въ присутствіи сплавщика или его уполномоченнаго, послѣ чего плотъ отпускается въ дальнѣйшее плаваніе.

§ 20. Каждый сплавщикъ обязанъ имѣть при себѣ по одному экземпляру настоящихъ правилъ для руководства. Правила эти бесплатно выдаются чинами судоходнаго надзора.

§ 21. Виновные въ нарушеніи настоящихъ правилъ привлекаются къ отвѣтственности чинами судоходнаго надзора, на основаніи ст. 29 или 77 Уст. о наказаніяхъ, налагаемыхъ мировыми судьями. Означенныя должностныя лица, при привлеченіи виновныхъ къ отвѣтственности, руководствуются ст. ст. 1230—1233 Уст. Угол. Судопроизводства. Въ случаяхъ, указанныхъ въ ст. 1232 сего Устава, виновные, согласно § 65 общихъ правилъ плаванія по внутреннимъ водянымъ путямъ, задерживаются до прибытія на мѣсто мирового судьи.

161. *Ноября 2-го. (Вѣстн. № 46). Извѣщеніе отъ Департамента Ш. и В. С.—о томъ, что владѣльцамъ парохода „Тургеневъ“ разрѣшено поднимать на мачтѣ особый почтовый значекъ.*

Согласно увѣдомленію Главнаго Управленія Почтъ и Телеграфовъ, отъ 29 октября сего года за № 39.058, Министромъ Внутреннихъ Дѣлъ разрѣшено владѣльцамъ парохода „Тургеневъ“ поднимать на мачтѣ этого парохода Высочайше утвержденный 7 апрѣля 1878 года особый отличительный почтовый значекъ при слѣдованіи на названномъ пароходѣ между Одесой и Аккерманомъ, почтовой корреспонденціи.

162. *Ноября 5-го. (Вѣстн. № 47). Циркуляръ Департамента Ш. и В. С. Правленіямъ Округовъ № 9820. О доставленіи Департаменту свѣдѣній объ авансовыхъ кредитахъ на заготовленіе матеріаловъ и вещей.*

Правленіямъ Округовъ путей сообщенія въ теченіе каждаго смѣтнаго года ассигнуются особые авансовые кредиты (см. 1897 г. § 20) на заготовленіе матеріаловъ и вещей слѣдующаго года, которые расходуются Правленіями Округовъ, въ мѣрѣ дѣйствительной въ нихъ потребности, по капитальнымъ и обыкновеннымъ ремонтамъ шоссейныхъ и водяныхъ путей.

Для правильнаго разассигнованія строительныхъ кредитовъ, въ счетъ которыхъ засчитываются авансы, отпущенные по смѣтѣ предшествовавшаго года, Департаменту необходимо имѣть свѣдѣнія о дѣйствительномъ употребленіи Правленіями Округовъ авансовыхъ кредитовъ (по параграфамъ и статьямъ) никакъ не позже наступленія новаго года.

Вслѣдствіе сего, Департаментъ проситъ Правленія Округовъ путей сообщенія доставлять ему означенныя свѣдѣнія, по возможности, до 1-го января наступающаго года и никакъ не позже 1 февраля того же года.

163. *Декабря 14-го. (Вѣстн. № 50). Извѣщеніе отъ Департамента Ш. и В. С.—0 переименованіи 10-й шоссейной дистанціи С.-Петербургскаго Округа п. с. въ 8-ю шоссейную дистанцію.*

Въ виду послѣдовавшей передачи въ завѣдываніе Новгородскаго губернскаго земства казенныхъ шоссе этой губерніи, входившихъ въ составъ 8 и 9 шоссейныхъ дистанцій С.-Петербургскаго Округа путей сообщенія, Г. Министръ Путей Сообщенія, по докладу Департамента Шоссейныхъ и Водяныхъ Сообщеній, отъ 21 ноября за № 811, изволилъ признать необходимымъ: упразднить означенныя шоссейныя дистанціи и переименовать существующую въ названномъ Округѣ 10-ю шоссейную дистанцію—въ 8-ю шоссейную дистанцію.

1898 г.

164. *Января 2-го. Собрание Узаконений и Распоряжений Правительства № 1, ст. 2.*—Объ организации охраны рѣчныхъ и морскихъ водъ Уральского казачьяго войска.

Высочайше утвержденнымъ, 16 октября 1896 года, положеніемъ Военнаго Совѣта, постановлено:

1. Охрану водъ Уральского казачьяго войска организовать по прилагаемымъ штатамъ: а) охраны рѣчныхъ и морскихъ водъ, принадлежащихъ Уральскому войску; б) команды парохода „Уралець“, и в) команды паровой лодки „Уралка“ со введеніемъ этихъ штатовъ въ дѣйствіе съ 1 января 1897 года.

2. Командировать съ 1 января 1897 года атамановъ къ слѣдующимъ рыболовствамъ, съ производствомъ имъ содержанія въ прежнемъ же размѣрѣ въ годъ, а именно:

Атаману севрюжьяго рыболовства	300 руб.
Атаману осенней плавни	300 руб.
Атаману багренаго рыболовства	200 руб.
Атаману Чархальскаго рыболовства	300 руб.
Двумъ атаманамъ зимняго неводиаго рыболовства, каждому по	200 руб.

и 3. Прекратить съ того же времени дѣйствіе слѣдующихъ Высочайше утвержденныхъ положеній Военнаго Совѣта: а) 9 мая 1882 года, объ охраненіи водъ Уральского казачьяго войска; б) 21 февраля 1881 года и 26 августа 1895 года, о размѣрѣ вознагражденія атаманамъ рыболовствъ; в) 20 мая 1885 года, о временномъ штатѣ парохода „Уралець“, и г) 2 ноября 1890 года, о штатѣ паровой лодки „Уралка“.

На подлинномъ написано „Высочайше утверждёнъ“.

16 октября 1896 г.

Подписаль: За Военнаго Министра, Генераль-Адъютантъ **О б р у ч е в ъ**.

Ш Т А Т Ъ

ОХРАНЫ РѢЧНЫХЪ И МОРСКИХЪ ВОДЪ, ПРИНАДЛЕЖАЩИХЪ
УРАЛЬСКОМУ КАЗАЧЬЕМУ ВОЙСКУ.

Наименованіе чиновъ.	Число чиновъ.	Годовой окладъ содержанія каждому.								Помощи нижнимъ чинамъ каждому въ рубляхъ.	Классъ должности.	Разрядъ пенсій.
		Жалованья.				Столовыхъ.						
		Полный.		За узаконенными вычетами.		Полный.		За узаконенными вычетами.				
		Р.	К.	Р.	К.	Р.	К.	Р.	К.			
Старшій Смотритель.	1	678	46	625	—	678	46	625	—	—	VII	VI
Младшій Смотритель.	3	477	64	440	—	477	64	440	—	—	VIII	VII
Смотрителямъ отпускается въ годъ каждому.												
Старшему.												
На разъѣзды . 300 р.												
На канцелярскіе расходы . . 300 р.												
Младшимъ.												
На разъѣзды по 250 р.												
На канцелярскіе расходы по . . 150 р.												
Нижніе чины.												
а) <i>На весь годъ.</i>												
Кормщиковъ	19	—	—	—	—	—	—	—	—	120	—	—

б) *На время навигаціи*
(8¹/₂ мѣсяцевъ).

Музуровъ 55 — — — — — — — — — — 75 — —
Стариковъ депутатовъ
на двѣ половины на-
вигаціоннаго времени,
по 34 человѣка въ
каждую 68 — — — — — — — — — — 21 — —

в) *Въ зимнее время*
(3¹/₂ мѣсяца).

Стариковъ депутатовъ 16 — — — — — — — — — — 21 — —

Отпускается въ годъ.

На кормо-
вое доволь-
ствіе по-
именован-
нымъ ниж-
нимъ чи-
намъ по 25
к. въ сут-
ки, считая
въ мѣсяць
30 дней . 7938 р. 75 к.

Фураж-
ныхъ для
19 лошадей
кормщиковъ
на 3¹/₂ зим-
нихъ мѣся-
ца, по 40
к. въ сут-
ки на ло-
шадь . . . 798 р. — к.

Наремонтъ
и возобнов-

леніе мая-ковъ, на наемъ кошаровъ на зимнихъ постахъ, покупку мелкихъ якорей, вѣхъ для отдѣленія запретной полосы во время рыболовствъ и проч. мелочные расходы . . .	
543 р. — к.	

П р и м ѣ ч а н і я:

1. Опреѣленные симъ штатомъ расходы производятся изъ общаго войскового капитала Уральскаго казачьяго войска и выдаются на руки за установленными вычетами.

2. Вычеты обращаются въ подлежащіе источники на существующихъ основаніяхъ.

3. Квартирное довольствіе производится лицамъ, занимающимъ классныя должности, въ размѣрахъ, опредѣленныхъ Высочайше утвержденнымъ 8 іюня 1874 г. положеніемъ о преобразованіи воинской квартирной повинности, по сравненію классовъ занимаемыхъ ими должностей съ военными чинами: штабъ-офицерамъ—по 150 р. и оберъ-офицерамъ—по 70 руб.

4. Деньги на наемъ прислуги производятся въ размѣрахъ, опредѣленныхъ Высочайше утвержденнымъ 5 апрѣля 1880 года положеніемъ Военнаго Совѣта, занимающимъ классныя должности офицерамъ и чиновникамъ по сравненію классовъ должностей ихъ съ военными чинами.

5. Старшій смотритель есть смотритель устьевъ Урала и побережья моря, начальникъ младшихъ смотрителей и вообще начальникъ всей охранной команды и отвѣтственное лицо предъ войскомъ. Онъ состоитъ въ непосредственныхъ сношеніяхъ съ войсковымъ начальствомъ во всѣмъ дѣламъ войсковой охраны и морскаго рыболовства. Онъ избирается съѣздомъ выборныхъ отъ станичныхъ обществъ, срокомъ на три года, изъ состоящихъ на льготѣ и по войску, а также и отставныхъ штабъ и оберъ-офицеровъ и гражданскихъ чиновниковъ

военнаго вѣдомства, во всякомъ случаѣ, изъ лицъ войсковаго сословія и утверждается въ должности наказнымъ атаманомъ. Одно и то же лицо можетъ быть старшимъ смотрителемъ два и болѣе трехлѣтія. Обязанности старшаго смотрителя, права его и отвѣтственность опредѣляются особой инструкціей, составленной Войсковымъ Хозяйственнымъ Правленіемъ.

6. Одинъ изъ младшихъ смотрителей предназначается на крейсеръ „Уралецъ“ и завѣдуетъ глубокою частью морскаго участка; двое другихъ исполняютъ обязанности бывшихъ атамановъ рыболовствъ: двухъ—всенняго курхайскаго, двухъ—осенняго курхайскаго и двухъ—аханнаго, а также охраняютъ отъ потаеннаго рыболовства войсковыя морскія воды въ правой (западной) и лѣвой (восточной) сторонахъ и въ запретной полосѣ. Младшіе смотрители назначаются наказнымъ атаманомъ по представленіямъ старшаго смотрителя.

На подлинномъ написано „Высочайше утверждень“.

16 октября 1896 года.

Подписаль: За Военнаго Министра, Генераль-Адъютантъ О б р у ч е в ъ.

Ш Т А Т Ъ

КОМАНДЫ ПАРОВОДА „УРАЛЕЦЪ“ УРАЛЬСКАГО КАЗАЧЬЯГО ВОЙСКА.

№№ по по- рядку.	Въ навигацію въ теченіе 8 ¹ / ₂ мѣсяцевъ.	Въ мѣсяць.		Всего.	
		Руб.	К.	Руб.	К.
1	Командиръ парохода	80	—	680	—
2	Механикъ изъ вольнонаемныхъ	75	—	637	50
3	Штурманъ (онъ же боцманъ)	45	—	382	50
4	Старшій машинистъ	30	—	255	—
5	Младшій машинистъ	25	—	212	50
6	Два кочегара, по 22 р. каждому	44	—	374	—
7	Старшій рулевой (онъ же лоцманъ)	25	—	212	50
8	Младшій рулевой	20	—	170	—
9	Три матроса, по 18 р. каждому	54	—	459	—
10	Юнга-кочегаръ	18	—	153	—
11	Юнга-кокъ	17	—	144	50
12	Два юнга, по 16 р. каждому	32	—	272	—
И т о г о		465	—	3952	50

Въ зимнее время въ теченіе 3 ¹ / ₂ мѣсяцевъ.				
1	Командиръ парохода	70	—	245 —
2	Механикъ	50	—	175 —
3	Штурманъ (онъ же боцманъ)	45	—	157 50
4	Старшій машинистъ	20	—	70 —
5	Старшій рулевой	20	—	70 —
6	Младшій машинистъ	15	—	52 50
7	Два кочегара, по 15 р. каждому	30	—	105 —
8	Юнга-кочегаръ	15	—	52 50
9	Юнга-кокъ	15	—	52 50
Итого		280	—	980 —
Всего въ теченіе года		—	—	4932 50

Примѣчанія:

1. Полагаемые по сему штату расходы производятся изъ общаго войсковаго капитала Уральскаго казачьяго войска.

2. На содержаніе парохода „Уралець“ отпускается ежегодно изъ общаго войсковаго капитала Уральскаго казачьяго войска по 2.315 р. 50 к.

На подлинномъ написано: „Высочайше утверждень“.

16 октября 1896 года. Подписаль: За военнаго Министра, Генераль-Адъютантъ О б р у ч е в ъ.

ШТАТЪ

КОМАНДЫ ПАРОВОЙ ЛОДКИ „УРАЛКА“ УРАЛЬСКАГО КАЗАЧЬЯГО ВОЙСКА.

	Содержаніе каждому въ мѣсяць.											
	Число чиновъ.	Въ навигацію въ теченіе 8 ¹ / ₂ мѣсяцевъ.				Число чиновъ.	Въ зимнее время въ теченіе 3 ¹ / ₂ мѣсяцевъ.				Всего.	
		Руб.	К.	Руб.	К.		Руб.	К.	Руб.	К.	Руб.	К.
Штурманъ (онъ-же рулевой)	1	50	—	425	—	1	30	—	105	—	530	—

Матросъ (онъ-же младшій рулевой)	1	20	—	170	—	1	10	—	35	—	205	—
Машинистъ . . .	1	40	—	340	—	1	25	—	87	50	427	50
Кочегаровъ, по 20 руб. каждому .	2	40	—	340	—	1	10	—	35	—	375	—
Итого .	—	—	—	—	—	—	—	—	—	—	1537	50

П р и м ѣ ч а н і я :

1. Въ составъ команды назначаются преимущественно лица войсковаго сословія и преимущественно изъ числа окончившихъ курсъ наукъ въ Гурьевскомъ мореходномъ классѣ.
2. Служба этихъ чиновъ считается не строевой.
3. Полагаемые по сему штату расходы производятся изъ общаго войсковаго капитала Уральскаго казачьяго войска.
4. На содержаніе паровой лодки „Уралка“ отпускать ежегодно изъ общаго войсковаго капитала Уральскаго казачьяго войска 1.275 руб.

165. *Января 16-го. Собраніе Узаконеній и Распоряженій Правительства № 7, ст. 100.—По проенту правилъ о розыскѣ имущества казенныхъ должниковъ.*

Его Императорское Величество воспо слѣдовавшее мнѣніе въ Общемъ Собраніи Государственнаго Совѣта, по проекту правилъ о розыскѣ имущества казенныхъ должниковъ, Высочайше утвердить соизволилъ и повелѣлъ исполнить.

Подписалъ: Предсѣдатель Государственнаго Совѣта *МИХАИЛЬ.*

29 декабря 1897 г.

Выписано изъ журналовъ Соединенныхъ Департаментовъ Гражданскаго, Законовъ и Государственной Экономіи 3 ноября и Общаго Собранія 29 декабря 1897 г.

МНѢНІЕ ГОСУДАРСТВЕННОГО СОВѢТА.

Государственный Совѣтъ, въ Соединенныхъ Департаментахъ Гражданскихъ и Духовныхъ Дѣлъ, Законовъ и Государственной Экономіи и въ Общемъ Собраніи, разсмотрѣвъ представленіе Министра Финансовъ по проекту правилъ о розыскѣ имущества казенныхъ должниковъ, *мнѣніемъ положили*:

1. Въ измѣненіе, дополненіе и отмѣну подлежащихъ узаконеній, постановить слѣдующія правила о розыскѣ имущества казенныхъ должниковъ:

1) Казенное или административное управленіе, на обязанности котораго, въ предѣлахъ его вѣдомства, лежитъ, по закону, наложеніе взысканія въ порядкѣ административномъ или распоряженіе о производствѣ взысканія, присужденнаго судомъ, — если не имѣсть въ виду принадлежащаго должнику имущества, достаточнаго для пополенія взысканія, — сносится съ подлежащею по мѣсту жительства должника полиціею о розыскѣ его имущества. Независимо отъ сего, казенное или административное управленіе входитъ въ сношенія съ тѣми правительственными, общественными и сословными установленіями, которыя по служебному положенію, сословію или званію должника могутъ имѣть свѣдѣнія о его имуществѣ.

2) Если мѣсто жительства должника неизвѣстно казенному или административному управленію, то оно сносится съ губернскимъ правленіемъ той губерніи, гдѣ долгъ возникъ. Губернское правленіе дѣлаетъ распоряженія о розысканіи мѣста жительства должника и, по его обнаруженіи, сообщаетъ о семъ казенному или административному управленію, одновременно предписывая подлежащей полиціи о розыскѣ имущества должника.

3) По сообщенію казеннаго либо административнаго управленія (ст. 1) или по предписанію губернскаго правленія (ст. 2) полиція собираетъ свѣдѣнія о имуществѣ должника. Не долѣе *двухъ недѣль*, со времени полученія означеннаго сообщенія или предписанія, полиція обязана доставить подлежащему ка-

зенному или административному управленію свѣдѣнія о принадлежащемъ должнику имуществѣ или о иеимѣніи онаго.

4) Когда, по собраннымъ полицією (ст. 3), а равно по сообщеннымъ правительственными, общественными или словными установленіями (ст. 1) свѣдѣніямъ, имущество должника окажется недостаточнымъ для пополненія взысканія, то казенное или административное управленіе принимаетъ мѣры къ дальнѣйшему розысканію имущества должника по правиламъ, постановленнымъ въ статьяхъ 1222¹¹—1222²⁰ устава гражданскаго судопроизводства.

5) Принятіемъ со стороны казеннаго или административнаго управленія мѣръ къ розыску имущества должника казны (ст. 1—4) не измѣняется указанный въ законахъ порядокъ принесенія жалобъ на неправильность постановленій и распоряженій означенныхъ управленій по наложенію и производству казенныхъ взысканій.

6) При наличности указанныхъ въ законѣ признаковъ несостоятельности должника, казенное или административное управленіе, если, по соображеніи обстоятельствъ дѣла, признаетъ для успѣха взысканія необходимымъ, обращается, установленнымъ порядкомъ, въ подлежащій судъ о объявленіи должника несостоятельнымъ, на общемъ основаніи.

7) Чинамъ полиціи, а равно должностнымъ лицамъ казеннаго или административнаго управленія, вслѣдствіе особаго рвенія которыхъ оказалось возможнымъ произвести взысканіе, можетъ быть назначено изъ взысканной суммы вознагражденіе въ размѣрѣ не свыше двадцати процентовъ этой суммы. Порядокъ назначенія и выдачи сего вознагражденія опредѣляется правилами, издаваемыми подлежащими Министрами и Главноуправляющими отдѣльными частями, по соглашенію съ Министромъ Финансовъ и Государственнымъ Контролеромъ.

8) Вышеизложенныя правила (ст. 1—7) не примѣняются къ податямъ, налогамъ, сборамъ и вообще къ тѣмъ взысканіямъ, относительно производства и пополненія которыхъ установлены особый, точно опредѣленный въ законахъ, порядокъ.

II. Главу восьмую раздѣла пятаго книги второй устава гражданскаго судопроизводства (свод. зак., т. XVI ч. 1, изд.

1892 г.) дополнить новымъ (третьимъ) подраздѣленіемъ подъ заглавіемъ: „О розысканіи имущества казенныхъ должниковъ“ и включить въ это подраздѣленіе слѣдующія постановленія:

1222¹¹. При розысканіи имущества казенныхъ должниковъ соблюдаются постановленія статей 1222¹ — 1222¹⁰ съ изъятіями, въ статьяхъ 1222¹²—1222²⁰ указанными.

1222¹². Подписка о невыѣздѣ должника (ст. 1222¹) отбирается лишь по взысканіямъ, превышающимъ триста рублей, согласно требованію о томъ казеннаго или административнаго управленія, если оно, по обстоятельствамъ дѣла, признаетъ такую мѣру для успѣха взысканія необходимою.

1222¹³. До истеченія двухъ мѣсяцевъ со дня отобранія подписки (ст. 1222¹²), а если послѣдняя не была отобрана, то, по полученіи свѣдѣній о иеимѣннн у должника нмущества, достаточнаго для пополненія взысканія (отд. I сего узак., ст. 3), казенное или административное управленіе обязано обратиться въ подлежащій судъ о вызовѣ должника для заявленія о средствахъ къ удовлетворенію взысканія (ст. 1222⁴).

1222¹⁴. По взысканіямъ, наложеннымъ въ порядкѣ административномъ, указанныя въ статьяхъ 1222¹² и 1222¹³ требованія, независимо отъ суммы взысканія, предъявляются казеннымъ или административнымъ управленіемъ подлежащему по мѣсту жительства или временнаго нахожденія должника, уѣздному члену окружнаго суда или, гдѣ его нѣтъ,—мировому судьѣ.

1222¹⁵. Упомянутыя въ предшедшей (1222¹⁴) статьѣ требованія излагаются казеннымъ или административнымъ управленіемъ въ сообщеніяхъ на имя уѣзднаго члена окружнаго суда или мирового судьи, по принадлежности. Въ сообщеніяхъ сихъ должны быть приведены свѣдѣнія о томъ, въ какихъ частяхъ взысканіе осталось непополненнымъ.

1222¹⁶. Къ сообщенію казеннаго или административнаго управленія (ст. 1222¹⁵) прилагается копія постановленія, коимъ опредѣлено производство взысканія, наложеннаго въ порядкѣ административномъ (ст. 1222¹⁴). Въ постановленіи семъ должны быть указаны: а) размѣръ и родъ взысканія и б) законы, въ силу которыхъ оно наложено. Уѣздный членъ окружнаго суда

или мировой судья, удостоверившись, что постановление о взысканіи исходитъ отъ подлежащаго казеннаго или административнаго управленія, постановляетъ объ удовлетвореніи его требованія (ст. 1222¹² и 1222¹³).

1222¹⁷. По взысканіямъ, указаннымъ въ статьѣ 1222¹⁴, обязанности, возложенныя, по правиламъ отдѣленій перваго и втораго сей главы, на окружный судъ и его предсѣдателя, исполняются уѣздными членами окружныхъ судовъ и мировыми судьями, по принадлежности.

1222¹⁸. Копія протокола, составленнаго на основаніи статьи 1222⁵, сообщается подлежащему казенному или административному управленію

1222¹⁹. По взысканіямъ, какъ наложеннымъ въ порядкѣ административномъ, такъ и присужденнымъ судомъ, исполненіе опредѣленія или приказа объ отобраніи подписки о невыѣздѣ должника (ст. 1222¹ и 1222²), а равно доставленіе должнику повѣстки о вызовѣ для заявленія о средствахъ (ст. 1222⁸) возлагаются на полицію.

1222²⁰. По взысканіямъ, присужденнымъ судомъ, чины полиціи, за исполненіе указанныхъ въ предшедшей (1222¹⁹) статьѣ дѣйствій, получаютъ вознагражденіе по установленнымъ таксамъ вознагражденія судебныхъ приставовъ на эти дѣйствія, кромѣ прогонныхъ денегъ.

III. Въ измѣненіе и дополненіе подлежащихъ узаконеній, постановить:

„При производствѣ казенныхъ взысканій, наложенныхъ въ административномъ порядкѣ, казенное или административное управленіе (отд. I сего узак., ст. 1), въ случаѣ обнаруженія у должника недвижимаго имущества, сообщаетъ старшему нотаріусу окружнаго суда, въ округѣ котораго означенное имущество находится, о наложеніи на это имущество запрещенія въ обезпеченіе слѣдующаго съ должника взысканія, съ приложеніемъ копіи постановленія, коимъ опредѣлено производство взысканія. Въ постановленіи семъ должны быть указаны: 1) размѣръ и родъ взысканія и 2) законы, въ силу которыхъ оно наложено“.

IV. Съ изданіемъ настоящаго узаконенія, наложеніе общихъ

запрещеній на недвижимое имущество казенныхъ должниковъ отмѣняется въ порядкѣ, указанномъ Высочайше утвержденнымъ 17 февраля 1897 года, мнѣніемъ Государственнаго Совѣта (собр. узак., ст. 347).

Подлинное мнѣніе подписано въ журналахъ Предсѣдателями и Членами.

166. *Января 17-го. Собраніе Узаконній и Распоряженій Правительства № 8 ст. 107.*—**Объ утвержденіи устава Россійскаго Общества водныхъ, шоссейныхъ и второстепенныхъ рельсовыхъ путей.**

Государь Императоръ, по положенію Комитета Министровъ, въ 4 день іюля 1897 года, Высочайше утвердить соизволилъ уставъ Россійскаго Общества водныхъ, шоссейныхъ и второстепенныхъ рельсовыхъ путей.

На подлинномъ написано: „Государь Императоръ уставъ сей разсматривать и Высочайше утвердить соизволилъ, въ Петергофѣ, въ 4 день іюля 1897 года“.

Подписаль: Помощникъ Управляющаго дѣлами Комитета Министровъ *Брянчаниновъ*.

У С Т А В Ъ

РОССІЙСКАГО ОБЩЕСТВА ВОДНЫХЪ, ШОССЕЙНЫХЪ И
ВТОРОСТЕПЕННЫХЪ РЕЛЬСОВЫХЪ ПУТЕЙ.

Цѣль Общества, права и обязанности онаго.

§ 1. Высочайше утвержденное въ 26 деиь мая 1889 года акціонерное Общество подъ названіемъ „Елецко-Ростовско-Донское пароходо-промышленное Общество“ преобразуется въ „Россійское Общество водныхъ, шоссейныхъ и второстепенныхъ рельсовыхъ путей“.

Обществу предоставляется:

1) содержать и развивать принадлежащее Обществу пароходное сообщеніе по рѣкѣ Дону и его притокамъ, съ цѣлью перевозки пассажировъ и грузовъ, выдачи ссудъ подъ перевозимые товары и продажи послѣднихъ по порученію товаро-хозяевъ за коммисіонную плату;

2) съ соблюденіемъ существующихъ и могущихъ впредь быть изданными узаконеній, правилъ и постановленій, не нарушая правъ третьихъ лицъ, и по испрошеніи, въ надлежащихъ случаяхъ, разрѣшенія подлежащаго правительственнаго учрежденія и на условіяхъ, какія будутъ имъ опредѣлены:

а) предпринимать работы по улучшенію, регулированію и канализаціи существующихъ водныхъ путей, а равно приспособлять и устраивать естественныя воды для судоходства; устраивать переправы, мосты, порты и каналы и т. п. сооруженія, способствующія развитію отечественнаго судоходства, и открывать судоходства по внутреннимъ водамъ и морямъ, съ содержаніемъ каботажнаго плаванія между русскими портами;

б) устраивать всякаго рода и типа рельсовые и иные сухопутныя подѣздныя и второстепенныя пути общаго и частнаго пользованія, а равно пріобрѣтать или арендовать сухопутныя сообщенія, устроенныя другими предпринимателями;

в) производить изысканія для всякаго рода сухопутныхъ сообщеній на всемъ протяженіи Имперіи; г) сухопутныя сообщенія и сооруженія Общества эксплуатировать за свой собственный счетъ, сдавать въ аренду или же отчуждать, а также производить вышепоименованныя постройки и сооруженія по порученію третьихъ лицъ; д) устраивать мастерскія, заводы для исправленія и изготовленія судовыхъ, портовыхъ, желѣзно-дорожныхъ принадлежностей и подвижнаго состава, или же входить по сему предмету въ соглашенія съ существующими фабриками и заводами; е) пріобрѣтать въ собственность, а равно устраивать вновь или арендовать соответственныя цѣли Общества строенія, сооруженія, товарныя склады, пароходы, суда, паровозы, вагоны, пристани, верфи, эллинги, краны, механическія заводы, съ пріобрѣтеніемъ необходимыхъ для сего земель, воды, лѣсовъ и болотъ, а также производить добычу топлива, полезныхъ ископаемыхъ, а равно строительныхъ матеріаловъ; ж) входить въ соглашенія съ подлежащими учрежденіями и частными лицами по предметамъ: выдачи Обществу для сооружаемыхъ имъ всякаго рода путей какъ единовременныхъ пособій, такъ и постоянныхъ субсидій; безплатной уступки земель, необходимыхъ для сооруженія путей и ихъ принадлежностей, а также по обезпеченію Обществу

перевозки по принадлежащимъ ему путямъ ежегоднаго опредѣленнаго количества грузовъ.

§ 2. Тарифы на перевозку пассажировъ и грузовъ (въ томъ числѣ и предѣльные) по рельсовымъ путямъ Общества представляются Обществомъ для каждаго отдѣльнаго пути на утверждение Правительства въ установленномъ порядкѣ; равнымъ образомъ, утверждению соотвѣтствующихъ правительственныхъ или общественныхъ учреждений, по принадлежности, подлежатъ платы за проѣздъ по устроеннымъ Обществомъ грунтовымъ и воднымъ путямъ общаго пользоваія, а также и за пользование оными.

Общество обязано подчиниться общимъ тарифнымъ постановленіямъ и тарифамъ, какіе могутъ быть впредь Правительствомъ установлены для водныхъ перевозокъ.

§ 3. Общество обязано, отнюдь не стѣсняя всѣхъ видовъ судоходства, исполнять всѣ законоположенія, правила и, вообще, правительственныя распоряженія о судоходствѣ и парокходствѣ, а также правила уставовъ пожарнаго, строительнаго, торговаго и путей сообщенія, какъ нынѣ дѣйствующія, такъ и тѣ, кои будутъ изданы впослѣдствіи. Кромѣ того, по требованію Министерства Путей Сообщенія, въ тѣхъ прибрежныхъ мѣстахъ путей, гдѣ будутъ находиться постоянные агенты Общества, оно обязывается черезъ этихъ агентовъ производить наблюденія надъ горизонтомъ воды по правиламъ, преподааннымъ Министерствомъ Путей Сообщенія, и сообщать таковыя наблюденія сему Министерству. Независимо отъ сего, относительно судоходно-полицейскаго распорядка при плаваніи судовъ, разстановки ихъ въ мѣста стоянокъ, пропуска черезъ искусственныя сооруженія, соблюденія установленныхъ отличительныхъ знаковъ и огней, приспособленія парокходовъ къ правильному и безопасному плаванію, подачи помощи при несчастныхъ случаяхъ на водѣ и на пристаняхъ и, вообще, правилъ благоустройства по судоходству, парокходы и суда Общества подчиняются правиламъ, издаваемымъ Министерствомъ Путей Сообщенія.

Примѣчаніе. На принадлежащихъ Обществу пристаняхъ и парокходахъ должны находиться въ полной готовно-

сти и исправности огнегасительные приборы и другія средства тушенія пожаровъ; при возникновеніи таковыхъ на берегу, пристаняхъ и судахъ, агенты Общества обязаны немедленно оказывать помощь къ тушенію и прекращенію оныхъ, какъ помянутыми огнегасительными снарядами, такъ и самыми пароходами съ ихъ командами, подчиняясь въ сихъ случаяхъ распоряженіямъ мѣстнаго судоходнаго или полицейскаго начальства.

§ 4. Общество, его конторы и агенты подчиняются, отиосительно платежа гильдейскихъ повинностей, пошлинъ за право торговли, таможенныхъ, гербовыхъ, судовыхъ, судоходныхъ и другихъ общихъ и мѣстныхъ сборовъ, всѣмъ правиламъ и постановленіямъ, какъ общимъ, такъ и относящимся къ предиріятіямъ Общества, нынѣ въ Имперіи дѣйствующимъ, а арвно и тѣмъ, какія впредь будутъ на сей предметъ выданы.

§ 5. Постройка на бечевникахъ пристаней, механическихъ мастерскихъ помѣщеній для людей, складовъ топлива, товаровъ и грузу допускается на общемъ основаніи, по отводу мѣстнаго судоходнаго начальства, собственно на сей предметъ временно и притомъ такъ, чтобы сооруженія эти ни въ какомъ случаѣ не заграждали пути для конныхъ и пѣшихъ сообщеній по всему протяженію бечевника.

Въ случаѣ неудобства подобныхъ временныхъ построекъ и необходимости устройства постоянныхъ, возведеніе таковыхъ дозволяется не иначе, какъ съ разрѣшенія Министра Путей Сообщенія и по соглашенію съ владѣльцами прибрежныхъ земель.

Постройками этими можетъ быть занято не болѣе половины указанной въ ст. 358 и 359 Устава путей сообщенія (Св. Зак. т. XII, ч. I, изд. 1857 г.) десятисаженной ширины бечевника.

Во всѣхъ постоянныхъ пунктахъ остановокъ пароходовъ Общества оно обязывается устроить надлежащія прочныя и удобныя пристани, которыя должны быть содержимы въ исправномъ видѣ; при остановкѣ же пароходовъ для спуска или приема пассажировъ, обязательна подача надлежаще устроенныхъ прочныхъ сходней.

§ 6. Общество можетъ, если признаетъ выгоднымъ:

а) принимать ввѣренные ему для перевозки грузы на страхъ за счетъ дѣйствующихъ въ Россіи страховыхъ обществъ, въ предѣлахъ заключенныхъ съ ними Обществомъ на этотъ предметъ договоровъ, и

б) принимать на себя обязанность получать съ грузо-получателей деньги по порученію грузо-отправителей (наложенный платежъ).

§ 7. При продажѣ Обществомъ, по порученію товаро-отправителей, перевозимыхъ грузовъ, комисіонная плата опредѣляется взаимнымъ соглашеніемъ.

Коммисіонная плата въ пользу Общества при полученіи наложенныхъ платежей не должна превышать $\frac{1}{2}\%$ съ суммы сихъ платежей.

§ 8. Общество отвѣтствуетъ за сохранность всякаго рода грузовъ, ввѣренныхъ ему для перевозки. Предварительно открытія пароходнаго движенія по какому-либо внутреннему водному пути или между русскими портами, Общество представляетъ въ Министерство Путей Сообщенія подробныя правила о порядкѣ и условіяхъ перевозки пассажировъ, приѣма для тяги судовъ, приѣма, храненія, передвиженія и сдачи грузовъ, а также объ отвѣтственности Общества за цѣлость оныхъ передъ судовладѣльцами и грузо-хозяевами. Правила эти утверждаются Министромъ Путей Сообщенія по предварительному соглашенію съ Министромъ Финансовъ. Они должны быть отпечатаны на оборотѣ фрахтовой квитанціи и замѣняютъ собою договоръ о перевозкѣ между отправителемъ и Обществомъ (если только правила эти не будутъ видоизмѣнены особымъ письменнымъ договоромъ, не содержащимъ въ себѣ какихъ-либо условій, противорѣчащихъ общимъ гражданскимъ законамъ).

Примѣчаніе. Правленіе и уполномоченные агенты Общества не имѣютъ права брать на пароходы и суда писемъ, денегъ и маловѣсныхъ посылокъ, подлежащихъ перевозкѣ по почтѣ. Въ случаѣ, если такіе предметы будутъ найдены въ сданныхъ кладяхъ или товарныхъ мѣстахъ, Общество обязано тотчасъ же отправлять ихъ въ

ближайшую почтовую контору, съ показаніемъ имени и фамиліи, а если можно, то и мѣста жительства отправителя и получателя. Для предупрежденія же вложенія писемъ, денегъ и посылокъ, подлежащихъ отправленію по почтѣ, въ нескрываемыя Обществомъ мѣста, Общество должно на всѣхъ выдаваемыхъ имъ отправителямъ квитанціяхъ означать, что за отправленіе на пароходахъ и судахъ Общества писемъ, денегъ и маловѣсныхъ посылокъ, подлежащихъ отправленію по почтѣ, виновные подвергаются отвѣтственности на основаніи законовъ.

§ 9. При пріемѣ грузовъ для транспортированія на пароходахъ и судахъ, правленіе и конторы Общества выдаютъ отправителямъ квитанцію на печатномъ бланкѣ. Въ квитанціи сей, копія съ которой остается въ Обществѣ, должны быть означены: родъ посылаемыхъ вещей или товаровъ, вѣсъ оныхъ, количество или мѣра, число мѣстъ и воѣ условія перевозки, а равно и отвѣтственность Общества за несвоевременную доставку, порчу или утрату вещей, происходящія отъ недосмотра Общества, его коиторъ и агентовъ. Квитанція эта замѣняетъ договоръ съ отправителемъ груза и можетъ быть именная или на предьявителя. Квитанція эта должна быть возвращаема Обществу при сдачѣ груза на мѣстѣ его назначенія. Поэтому, въ случаѣ утраты квитанціи или неумышленного ея истребленія, лицо, у котораго она находилась, обязано публиковать о томъ въ Правительственномъ Вѣстникѣ, вѣдомостяхъ обѣихъ столицъ и мѣстныхъ губернскихъ и, независимо отъ того, для полученія груза, представить Обществу удостовѣреніе о своей личности, если квитанція именная, или же удостовѣреніе отправителя о принадлежности ему груза, означеннаго въ утраченной безымянной квитанціи.

По исполненіи сихъ требованій, грузъ выдается безъ предьявленія квитанціи Общества.

Примѣчаніе. Погрузка товаровъ на суда и пароходы Общества производится или средствами отправителей, или, по соглашенію ихъ съ правленіемъ и агентами Общества, средствами сего послѣдняго.

§ 10. Въ случаѣ пропажи отправленныхъ чрезъ Общество

грузовъ, правленіе, его конторы и агенты обязаны принимать всѣ законныя мѣры къ отысканію сихъ грузовъ.

Примѣчаніе. Общество отвѣтствуетъ за причиненные имъ вредъ и убытки на основаніи общихъ законовъ гражданскихъ или на основаніи особаго письменнаго по этому предмету договора, при чемъ, въ случаѣ, если бы условія, включаемыя Обществомъ, согласно §§ 8 и 9 сего устава, въ выдаваемыя имъ квитанціи объ отвѣтственности за убытки отъ неисправной доставки и порчи грузовъ, измѣняли въ чемъ-либо упомянутыя въ § 9 правила или противорѣчили общимъ законамъ гражданскимъ, то таковыя условія для отправителей не обязательны.

§ 11. Грузы, не принятые въ теченіе 30-ти дней со дня ихъ прибытія къ мѣсту назначенія, считаются не востребовавшими.

По прошествіи означеннаго срока, о непринятомъ грузѣ троекратно, въ продолженіи двухъ недѣль, публикуется въ Правительственномъ Вѣстникѣ, вѣдомостяхъ обѣихъ столицъ и въ мѣстныхъ городскихъ и губернскихъ вѣдомостяхъ. За симъ, въ случаѣ неявки получателя въ теченіе 4-хъ мѣсяцевъ со дня послѣдней публикаціи, не востребоваанные грузы продаются съ публичнаго торга. Вырученныя за грузъ деньги обращаются на удовлетвореніе Общества за провозъ, расходы и полежалое; остальные затѣмъ деньги отсылаются въ кредитныя установленія для обращенія изъ процентовъ, съ которыми и выдаются по требованію владѣльца груза до истеченія 10-ти лѣтняго срока со дня продажи такового.

Примѣчаніе 1. Продажа груза производится отъ Общества съ соблюденіемъ правилъ, постановленныхъ въ ст. 359, 363, 370—377 Полож. о взыск. гражд. (Св. Зак. т. XVI, ч. 2, изд. 1892 г.), или въ соотвѣтствующихъ имъ статьяхъ Устава Гражд. Судопр. (Судебн. Уст. Императора Александра II, изд. 1892 г.), смотря по тому, какіе законы дѣйствуютъ въ той мѣстности, гдѣ производится продажа, при чемъ взыскиваются всѣ сборы (въ пользу аукціонистовъ, аукціонныхъ мѣстъ и городскихъ доходовъ), о которыхъ упоминается въ ст. 377 Полож. о взыск. гражд., изд. 1892 г.

Примѣчаніе 2. Грузы, легко подвергающіеся порчѣ, въ случаѣ неявки пріемщика или отказа отъ принятія оныхъ, могутъ быть проданы немедленно при посредствѣ полиціи, но, по обнаруженіи порчи, о семъ долженъ быть составленъ надлежащій актъ, съ немедленнымъ извѣщеніемъ товаро-хозяина по мѣсту его жительства, если оно извѣстно правленію Общества.

Примѣчаніе 3. Изложенныя въ §§ 6—11 сего устава постановленія примѣняются къ перевозкамъ, производимымъ Обществомъ по внутреннимъ воднымъ путямъ сообщенія, и къ перевозкамъ между русскими портами, не относясь до желѣзно-дорожныхъ перевозокъ, подчиненныхъ дѣйствию общихъ по сему предмету узаконеній.

§ 12. Обществу предоставляется, на общихъ основаніяхъ, приглашать къ себѣ на службу офицеровъ флота, инженеровъ путей сообщенія и другихъ вѣдомствъ, штурмановъ, механиковъ, машинистовъ, медиковъ и фельдшеровъ, если подлежащія вѣдомства не встрѣтятъ препятствій къ увольненію сихъ лицъ для службы на коммерческихъ судахъ.

Вобщемъ же Общество вправе выбирать служащихъ всѣхъ разрядовъ по своему усмотрѣнію, съ тѣмъ: а) чтобы капитаны и вся судовая команда состояла изъ русскихъ подданныхъ; б) чтобы лица, назначаемыя на должности капитановъ, механиковъ на пароходахъ, судоправителей и рулевыхъ, обладали должными познаніями и опытностію; в) чтобы на мѣста, гдѣ служащіе имѣютъ соприкосновеніе съ публикою, были назначаемы лица, свободно владѣющія русскимъ языкомъ, и г) чтобы предположенія правленія Общества объ опредѣленіи и увольненіи служащихъ были, въ подлежащихъ случаяхъ, представляемы на утвержденіе Министра Путей Сообщенія.

§ 13. Всѣ пароходы и суда Общества должны быть достаточной прочности, приспособлены для удобнаго помѣщенія пассажировъ и передвиженія грузовъ и постоянно содержимы въ полной исправности и чистотѣ.

Въ отношеніи опредѣленія допускаемаго на пароходахъ Общества предѣльнаго числа пассажировъ, количества балласта и грузовъ, а также способа размѣщенія послѣднихъ, Общество подчиняется всѣмъ правиламъ и распоряженіямъ Министерства Путей Сообщенія.

Примѣчаніе 1. Пароходамъ Общества разрѣшается плавать не иначе, какъ по предъявленіи мѣстному судоходному начальству актовъ о произведенномъ, на основаніи существующихъ узаконеній, освидѣтельствованіи пароходовъ со стороны прочности ихъ корпусовъ и исправности паровыхъ котловъ, наличности всеѣхъ установленныхъ для паровыхъ судовъ принадлежностей и соблюденія другихъ обязательныхъ для пароходовъ правилъ.

Примѣчаніе 2. Пароходы должны быть снабжены всеѣми спасательными средствамъ и приспособленіями, а также имѣть вполнѣ достаточное число плюпокъ для перевозки команды и пассажировъ во время могущаго произойти на пароходѣ несчастія.

§ 14. Для удостовѣренія въ прочности и соответственномъ условіямъ плаванія устройствъ, а равно надлежащей исправности принадлежащихъ Обществу пароходовъ и судовъ, таковые подлежатъ ежегодно, предъ началомъ навигаціи и во время навигаціи, когда это признано будетъ необходимымъ, освидѣтельствванію лицами, для сей цѣли командируемыми мѣстнымъ судоходнымъ начальствомъ. Но это освидѣтельство не освобождаетъ Общество отъ отвѣтственности за поврежденія, происшедшія какъ отъ неудовлетворительной постройки самыхъ судовъ и пароходовъ, такъ и отъ несвоевременнаго исправленія случившихся въ нихъ поврежденій.

§ 15. Въ случаѣ распоряженій или дѣйствій разныхъ управленій Общества или агентовъ его во вредъ интересамъ правительственнымъ или общественнымъ, правленіе Общества, по требованію Министра Путей Сообщенія, немедленно устраняетъ безпорядки, а въ случаѣ продолженія оныхъ—удаляетъ виновныхъ лицъ. Всякаго рода имущественная отвѣтственность за дѣйствія, по предпріятіямъ Общества, правленія, агентовъ и служащихъ Общества остается на самомъ Обществѣ, которое, удовлетворивъ Правительство или частныхъ лицъ, вѣдается съ виновными на основаніи общихъ законовъ, по усмотрѣнію общаго собранія акціонеровъ.

Если Министерство Путей Сообщенія, въ случаяхъ, признанныхъ имъ пужными, потребуетъ увольненія кого-либо изъ служащихъ Общества, то сіе послѣднее обязано исполнить такое требованіе неотлагательно и безирекословно.

§ 16. На каждомъ пассажирскомъ пароходѣ Общества должна находиться, на видномъ мѣстѣ, книга для записки жалобъ, прошнурованная и за подписью инспектора судоходства. Книга эта, съ четкою на ней надписью, должна храниться вмѣстѣ съ письменномъ приборомъ въ особо устроенной для того конторкѣ, ключъ отъ которой долженъ храниться у капитана парохода и предъявляться по первому требованію пассажира, желающаго занести жалобу.

§ 17. О всѣхъ происшедшихъ во время плаванія несчастныхъ случаяхъ съ пассажирами и командою, равно какъ о поврежденіяхъ въ пароходѣ, вызвавшихъ остановку онаго, капитаны судовъ и пароходовъ Общества обязаны сообщать мѣстному судоходному начальству немедленно по прибытіи къ ближайшей пристани.

§ 18. Для удовлетворенія надобностей Правительства, связанныхъ съ приведеніемъ арміи и флота на военное положеніе (мобилизаціи), а равно и по другимъ обстоятельствамъ, вызываемымъ военными потребностями или соображеніями, всякое судно Общества можетъ быть изъято изъ частнаго владѣнія во временное пользованіе или въ полную собственность Правительства.

За изъятія во временное пользованіе суда Правительство производитъ Обществу, за все время пользованія оными, вознагражденіе по расчету 6% въ годъ со стоимости изъятыхъ судовъ по современному балансу Общества. Въ случаѣ порчи пароходовъ во время пользованія ими Правительствомъ, послѣднее обязуется произвести ремонтъ ихъ на свой счетъ, до обратной сдачи пароходовъ Обществу.

Если въ то же время пароходъ погибнетъ, то Правительство уплачиваетъ Обществу стоимость его по современному балансу, согласно спеціальному опредѣленію коммисіи, составляемой изъ представителей морскаго вѣдомства и депутатовъ отъ Общества. То же правило о вознагражденіи Общества примѣняется и къ судамъ, поступающимъ, по распоряженію Правительства, въ полную его собственность. Правительство имѣетъ право на взятыхъ имъ въ свое распоряженіе судахъ дѣлать тѣ приспособленія, какія признаетъ полезнымъ, съ тѣмъ, что оно обязано сдать суда обратно Обществу въ прежнемъ ихъ видѣ.

Общество, въ случаѣ надобности, предоставляетъ Правительству имѣющіеся у него въ складахъ предметы, необходимые для плаванія, съ уплатою Обществу дѣйствительной стоимости сихъ предметовъ.

Общество обязано подчиняться всѣмъ тѣмъ правиламъ и постановленіямъ, которыя существуютъ или вновь будутъ изданы Правительствомъ на случай мобилизаціи войскъ.

§ 19. Въ случаѣ продажи въ разсрочку построеннаго Обществомъ за свой счетъ сооруженія или участка рельсоваго или иного пути какому-либо общественному учрежденію или частному обществу, товариществу или лицу, Общество сохраняетъ за собою на проданный участокъ или сооруженіе залоговое право до полной уплаты всей должной за него суммы, причемъ право это устанавливается съ момента совершенія особой закладной крѣпости и притомъ въ той суммѣ, которая осталась неуплаченною Обществу. При неисполненіи учрежденіемъ или лицомъ, купившимъ путь общаго пользованія, обязательствъ своихъ по закладной крѣпости, движеніе по сему пути ни въ какомъ случаѣ не должно быть прекращаемо. При продажѣ какого-либо изъ сооруженныхъ Обществомъ предприятий, какъ въ разсрочку, такъ и за единовременный взносъ, продажная сумма должна быть внесена покупателемъ въ Государственный Банкъ, гдѣ она хранится для выдачи владѣльцамъ облигацій, если таковыя были выпущены подъ залогъ проданнаго имущества или сооруженія. При единовременной уплатѣ продажной суммы, остатокъ таковой, образующійся за покрытіемъ всего лежащаго на проданномъ имуществѣ облигаціоннаго долга, буде таковой имѣется, выдается Обществу. При уплатѣ же по частямъ, вносимыя покупателемъ въ Государственный Банкъ деньги обращаются на погашеніе, путемъ тиража, соответственной доли облигаціоннаго долга. Если въ теченіе 10 лѣтъ со дня, назначеннаго для выдачи внесенныхъ въ Государственный Банкъ суммъ владѣльцамъ облигацій, суммы эти не будутъ взяты владѣльцами облигацій, то онѣ поступаютъ въ собственность Общества, за исключеніемъ, однако, тѣхъ случаевъ, когда облигаціи находятся во владѣніи несовершеннолѣтняго, или когда теченіе земской давности считается по закону прерваннымъ,

въ каковыхъ случаяхъ съ суммами этими поступаютъ согласно съ судебнымъ рѣшеніемъ или распоряженіемъ опекунскихъ учреждений.

§ 20. Если для устраиваемыхъ Обществомъ путей общаго пользованія потребуется принудительное отчужденіе частныхъ имуществъ, то право на такое отчужденіе можетъ быть представлено Обществу не иначе, какъ съ особаго каждый разъ разрѣшенія Правительства, испрашиваемаго въ порядкѣ, указанномъ въ Высочайше утвержденномъ 14 апрѣля 1887 года „Положеніи о подъѣздныхъ путяхъ къ желѣзнымъ дорогамъ“, или въ могущихъ быть впредь изданными по сему предмету узаконеніяхъ.

§ 21. Необходимыя для устраиваемыхъ Обществомъ путей казенныя земли, невоздѣланныя, несоставляющія оброчныхъ статей и непокрытыя лѣсомъ, могутъ быть передаваемы Обществу безвозмездно въ потребномъ для путей и ихъ принадлежностей количествѣ, съ особаго каждый разъ разрѣшенія Правительства.

Равнымъ образомъ, Обществу, съ особаго каждый разъ разрѣшенія Министра Земледѣлія и Государственныхъ Имуществъ, можетъ быть дозволено въ ближайшихъ къ устраиваемому пути казенныхъ земляхъ, невоздѣланныхъ, непокрытыхъ лѣсомъ и несоставляющихъ оброчныхъ статей, добывать бесплатно нужные для производства работъ строительные матеріалы, какъ то: камень, гравій, песокъ, глину, известь и т. п.

§ 22. Общество обязано постоянно содержать всѣ находящіяся въ его вѣдѣніи всякаго рода пути и движеніе по нимъ въ полной исправности и въ состояніи, удовлетворяющемъ всѣмъ потребностямъ эксплуатаціи и условіямъ безопасности, удобства и непрерывности передвиженія пассажировъ и грузовъ въ предѣлахъ, установленныхъ условіями разрѣшенія постройки каждаго пути и открытія движенія по оному.

Работы по текущему ремонту путей должны быть производимы во всемъ согласно со смѣтою на каждый годъ, утверждаемою общимъ собраніемъ акціонеровъ, и техническими условіями, утверждаемыми Министромъ Путей Сообщенія.

Въ случаѣ производства работъ на находящихся въ вѣдѣніи Общества путяхъ распоряженіемъ Правительства, Обще-

ство обязано оказывать возможное содѣйствіе къ успѣшному ходу этихъ работъ.

§ 23. Въ случаѣ несогласія Общества съ распоряженіемъ тѣхъ или иныхъ административныхъ мѣстъ и лицъ, спорные вопросы будутъ разсматриваемы на основаніи существующихъ законовъ. До разрѣшенія означенныхъ спорныхъ вопросовъ, Общество не вправѣ принимать какія-либо мѣры, несогласныя съ распоряженіями, на которыя заявлено Обществомъ неудовольствіе.

Вопросы техническіе рѣшаются окончательно Министеромъ Путей Сообщенія.

§ 24. Всѣ потребные для постройки и эксплуатаціи рельсовыхъ путей рельсы, подвижной составъ и всѣ, вообще, желѣзно-дорожныя принадлежности должны быть изготовляемы на русскихъ заводахъ и изъ матеріаловъ отечественнаго производства.

При этомъ Обществу можетъ, однако, быть разрѣшаемо Министрами Путей Сообщенія и Финансовъ, по взаимному ихъ, въ каждомъ отдѣльномъ случаѣ, соглашенію, выписывать рельсы и подвижной составъ для рельсовыхъ путей изъ-за границы, съ уплатою таможенныхъ пошлинъ, и въ той мѣрѣ, въ какой русскіе заводчики не въ состояніи будутъ исполнить заказы Общества по цѣнамъ, не превосходящимъ цѣнъ выписываемыхъ изъ-за границы предметовъ, включая и таможенную пошлину.

§ 25. Работы, производимыя Обществомъ по сооруженію путей общаго пользованія, равно какъ и во время эксплуатаціи оныхъ, и самая эксплуатація сихъ путей подчиняются надзору Министерства Путей Сообщенія.

Для сей цѣли будетъ учреждена правительственная инспекція, дѣйствующая на основаніи законовъ и даиныхъ ей Министеромъ Путей Сообщенія инструкцій.

На покрытіе издержекъ по содержанію правительственнаго надзора (техническаго и жандармско-полицейскаго) за находящимися въ вѣдѣніи Общества рельсовыми путями общаго пользованія, Общество обязано уплачивать Правительству: а) во время сооруженія путей—сумму, назначенную на сей предметъ по разцѣпочнымъ вѣдомостямъ, утверждаемымъ Министеромъ

Путей Сообщенія, и б) во время эксплуатаціи—сумму, какая будетъ опредѣлена при самомъ разрѣшеніи устройства рельсоваго пути общаго пользованія. Кромѣ того, Общество обязано уплачивать ежегодно по находящимся въ его вѣдѣніи рельсовымъ путямъ общаго пользованія на содержаніе желѣзнодорожныхъ училищъ и инвалиднаго дома Императора Александра II такую сумму, какая будетъ опредѣлена при самомъ разрѣшеніи устройства каждаго отдѣльнаго рельсоваго пути общаго пользованія.

Суммы, выплачиваемыя на означенныя въ п. б. настоящаго параграфа надобности, будутъ зачисляемы въ число эксплуатаціонныхъ расходовъ Общества.

§ 26. Въ случаѣ изданія какихъ-либо общихъ узаконеній или распоряженій, предоставляющихъ второстепеннымъ, подъѣзднымъ или мѣстнымъ рельсовымъ путямъ какія-либо льготы, воспособленія или облегченія въ отношеніи постройки или эксплуатаціи сихъ путей, или въ случаѣ предоставленія этихъ льготъ какимъ-либо предпріятіямъ или обществамъ, подобнымъ Россійскому Обществу, таковое вправѣ, съ разрѣшенія Правительства, воспользоваться ими, хотя бы льготы эти и не были предусмотрѣны настоящимъ уставомъ.

§ 27. Публикаціи Общества, во всѣхъ указанныхъ въ законѣ и въ настоящемъ уставѣ случаяхъ, дѣлаются, съ соблюденіемъ установленныхъ правилъ, въ Правительственномъ Вѣстникѣ, Вѣстникѣ финансовъ, промышленности и торговли (Указателѣ правительственныхъ распоряженій по Министерству Финансовъ), Вѣстникѣ Министерства Путей Сообщенія, въ вѣдомостяхъ обѣихъ столицъ и мѣстныхъ губернскихъ; публикаціи же Общества о тарифахъ дѣлаются въ „Сборникѣ тарифовъ Россійскихъ желѣзныхъ дорогъ“.

§ 28. Общество имѣетъ печать съ изображеніемъ его наименованія.

Капиталь Общества; акціи; права и обязанности владѣльцевъ ихъ; облигаціи.

§ 29. Первоначальный основной капиталъ Общества въ 300.000 рублей, раздѣленный на 600 вполнѣ оплаченныхъ акцій по 500 рублей каждая, можетъ быть увеличиваемъ впо-

слѣдствіи посредствомъ выпусковъ новыхъ акцій. Выпуски эти производятся не иначе, какъ по постановленію общаго собранія акціонеровъ и съ особаго каждый разъ разрѣшенія Правительства, порядкомъ, имъ утвержденнымъ. Дополнительные акціи Общества выпускаются по цѣнѣ 250 рублей каждая, при чемъ по каждой изъ вновь выпущенныхъ Обществомъ акцій должна быть вносима пріобрѣтателемъ оной, сверхъ номинальной цѣны, еще извѣстная премія, равная причитающейся на каждую акцію предыдущихъ выпусковъ части запаснаго капитала Общества по послѣднему балансу, съ обращеніемъ собранныхъ такимъ путемъ премій на увеличеніе того же запаснаго капитала.

Примѣчаніе. Обществу разрѣшается находящіяся въ обращеніи 600 акцій, по 500 рублей каждая, замѣнить, безъ всякой за то приплаты со стороны акціонеровъ, новыми акціями въ количествѣ 1.200 по 250 рублей каждая, причемъ, взамѣнъ одной акціи въ 500 рублей, выдаются 2 акціи по 250 рублей каждая.

§ 30. По мѣрѣ пріобрѣтенія имущества и возведенія всякаго рода сооружений, Обществу предоставляется выпускать облигаціи на предъявителя, съ тѣмъ, однако, чтобы нарицательный капиталъ не превышалъ стоимости пріобрѣтеннаго имущества или возведенныхъ сооружений и чтобы время и условія выпуска облигаціоннаго займа, проценты по оному, погашеніе и размѣръ его, въ соотвѣтствіи со стоимостью и свойствомъ обезпечивающаго облигаціонный заемъ имущества, каждый разъ особо утверждались и разрѣшались Правительствомъ въ установленномъ порядкѣ, по обсужденіи въ общемъ собраніи акціонеровъ.

Каждый выпускъ облигацій обезпечивается лишь вполне опредѣленнымъ имуществомъ Общества и срокъ погашенія облигацій долженъ быть сообразованъ съ продолжительностью владѣнія Обществомъ даннымъ имуществомъ. Каждый выпускъ облигацій сопровождается наложеніемъ на подлежащее, какъ выше сказано, имущество Общества запрещенія въ полной нарицательной суммѣ выпускаемыхъ облигацій и при самомъ выпускѣ оныхъ должны быть очищены все могущіе быть на семь имуществѣ долги. Въ случаѣ несостоятельности

Общества и ликвидаціи его дѣль, владѣльцы облигацій удовлетворяются преимущественно передъ прочими кредиторами Общества, за исключеніемъ долговъ, причисленныхъ по п.п. 1, 2, 4—10 ст. 599 Уст. Судопр. Торг. (Св. Зак. т. XI, ч. II, изд. 1893 г.) къ первому разряду.

Примѣчаніе. Наложеніе запрещенія на имущество, обезпечивающее выпускъ облигацій, не должно служить препятствіемъ къ совершенію Обществомъ актовъ, упомянутыхъ въ § 19, па точномъ основаніи содержащихся въ семъ параграфѣ постановленій.

§ 31. Если обществу будетъ разрѣшенъ выпускъ дополнительныхъ акцій съ правомъ оплатить ихъ раздробительно и съ правомъ выдачи временныхъ именныхъ свидѣтельствъ, то, въ случаѣ неплатежа въ назначенные общимъ собраніемъ сроки дальнѣйшаго по временнымъ свидѣтельствамъ взноса, номера просроченныхъ свидѣтельствъ публикуются во всеобщее свѣдѣніе, съ обозначеніемъ послѣдствій таковой просрочки. По истеченіи трехъ мѣсяцевъ послѣ публикаціи, внесенныя за просроченныя свидѣтельства суммы поступаютъ въ собственность Общества, а самыя свидѣтельства обращаются въ продажу подъ тѣми же номерами. Изъ вырученныхъ за такія свидѣтельства суммъ, за покрытіемъ оставшихся въ недоимкѣ взносовъ и расходовъ по продажѣ и публикаціи, остатокъ выдается бывшему владѣльцу уничтоженныхъ свидѣтельствъ.

§ 32. Книжки для записки суммъ, вносимыхъ за акціи ведутся съ соблюденіемъ правилъ, указанныхъ въ п.п. 4—10 ст. 2166, т. X, ч. 1 Св. Зак. Гражд. изд. 1887 г., причемъ онѣ предъявляются, для приложенія къ шнуру печати, скрѣпы по листамъ и надписи, въ С.-Петербургскую Городскую Управу.

§ 33. При послѣдующихъ выпускахъ акцій, преимущественное право на приобрѣтеніе оныхъ имѣютъ владѣльцы первоначальныхъ акцій. Если же акціи новаго выпуска не будутъ разобраны владѣльцами первоначальныхъ акцій сполна, то на остальную часть оныхъ открывается, съ разрѣшенія Министра Финансовъ и на условіяхъ, подлежащихъ предварительному его утвержденію, публичная подписка.

§ 34. По желанію пріобрѣтателя, акціи Общества могутъ быть именныя или на предъявителя, а также нѣсколькихъ акцій въ числѣ кратномъ къ пяти могутъ быть соединены въ одинъ листъ. Акціи вырѣзываются изъ книги, означаются номерами по порядку и выдаются за подписью трехъ членовъ правленія, бухгалтера и кассира, съ приложеніемъ печати Общества.

Примѣчаніе. Акціи, облигаціи и купонные листы должны печататься въ Экспедиціи Заготовленія Государственныхъ Бумагъ.

§ 35. Къ каждой акціи прилагается листъ купоновъ на полученіе по онымъ дивиденда въ теченіе 10 лѣтъ и талонъ на полученіе новаго купоннаго листа; на купонахъ означаются номера акцій, къ коимъ каждый изъ нихъ принадлежитъ, и года въ послѣдовательномъ порядкѣ. По истеченіи 10 лѣтъ, акціонерамъ имѣютъ быть выданы новыя листы купоновъ, въ томъ же порядкѣ, на слѣдующія 10 лѣтъ и т. д.

§ 36. Передача какъ временныхъ свидѣтельствъ, такъ и именныхъ акцій отъ одного владѣльца къ другому, а также стороннимъ лицамъ, дѣлается передаточною подписью на свидѣтельствахъ или акціяхъ, которыя, при передаточномъ объявленіи, должны быть предъявлены правленію для отмѣтки передачи въ его книгахъ. Передача отъ одного лица къ другому акцій на предъявителя и облигацій совершается безъ всякихъ формальностей и владѣльцемъ ихъ признается всегда то лицо, которое имѣетъ ихъ въ своихъ рукахъ. Купоны могутъ быть передаваемы и вмѣстѣ съ акціями, и отдѣльно отъ оныхъ, при чемъ при передачѣ купоновъ не требуется никакихъ передаточныхъ подписей.

§ 37. Само правленіе дѣлаетъ передаточную надпись на именныхъ акціяхъ только въ случаяхъ, оговоренныхъ въ ст. 2167 т. X, ч. 1, Св. Зак. Гражд., изд. 1887 г., и по судебному опредѣленію.

§ 38. Утратившій временныя свидѣтельства или именныя акціи долженъ письменно объявить объ этомъ правленію Общества, съ означеніемъ номеровъ утраченныхъ временныхъ свидѣтельствъ или акцій. Правленіе производитъ за счетъ его публикацію. Если, по прошествіи 6 мѣсяцевъ со дня пу-

бликаціи, не будетъ доставлено никакихъ свѣдѣній объ утраченныхъ временныхъ свидѣтельствахъ или акціяхъ, то выдаются новыя свидѣтельства или акціи подъ тѣми же номерами, и съ надписью, что онѣ выданы взаменъ утраченныхъ, причѣмъ акціи выдаются безъ купоннаго листа за текущіе 10 лѣтъ.

§ 39. Объ утратѣ купоновъ, акцій на предъявителя и купоновъ къ нимъ правленіе никакихъ заявленій не принимаетъ и утратившій купоны лишается права на полученіе дивиденда за всѣ утраченные имъ купоны. По наступленіи же срока выдачи новыхъ купонныхъ листовъ по акціямъ, таковыя выдаются владѣльцамъ акцій.

§ 40. Въ случаѣ смерти владѣльца акцій и учрежденія надъ имѣніемъ его опеки, опекуны, по званію своему, въ дѣлахъ Общества никакихъ особыхъ правъ не имѣютъ и, представляя лицо наслѣдниковъ умершаго, подчиняются, наравнѣ съ прочими владѣльцами акцій, силѣ и дѣйствию сего устава.

Правленіе Общества, его права и обязанности.

§ 41. Управленіе дѣлами Общества принадлежит правленію, находящемуся въ С.-Петербургѣ.

§ 42. Правленіе Общества состоитъ изъ 5 директоровъ, избираемыхъ общимъ собраніемъ акціонеровъ изъ среды своей. Директорами правленія, кандидатами къ нимъ, завѣдывающими и управляющими недвижимыми имуществами Общества и уполномоченными по дѣламъ горной промышленности должны быть русскіе подданные не іудейскаго вѣроисповѣданія. Исключеніе допускается только для двухъ должностей директоровъ, которыя могутъ быть замѣщаемы иностранцами.

§ 43. Директоры избираются первоначально на два года. По истеченіи сего срока, выбываютъ: въ первые два года по жребію по два, а въ третій годъ—послѣдній изъ первоначально избранныхъ директоровъ, и для замѣщенія выбывающихъ, общимъ собраніемъ производится новое избраніе. Затѣмъ ежегодно выбываютъ два или одинъ директоръ, пробывшіе въ сихъ должностяхъ три года со времени послѣдняго ихъ избранія. Выбывшіе директора могутъ быть вновь избираемы.

§ 44. Для замѣщенія кого-либо изъ директоровъ на время продолжительной отлучки или болѣзни, а равно на случай смерти или выбитія директора до срока, выбираются общимъ собраніемъ, на три года, а въ остальномъ на тѣхъ же основаніяхъ, какъ и директоры, три къ нимъ кандидата, которые за время занятія должности директора пользуются всѣми правами и преимуществами, сей должности присвоенными.

§ 45. По прошествіи трехъ лѣтъ отъ первоначальнаго избранія, ежегодно выбываетъ одинъ кандидатъ, сначала по жребію, а потомъ по старшинству вступленія и на мѣсто выбывающаго избирается новый кандидатъ. Выбывшіе кандидаты могутъ быть избираемы вновь.

§ 46. Въ директоры и кандидаты избираются лица, имѣющія на свое имя не менѣе 8 акцій, которыя хранятся въ кассѣ Общества во все время бытности избранныхъ лицъ въ упомянутыхъ званіяхъ и не могутъ быть никому передаваемы до утвержденія отчета и баланса за послѣдній годъ пребыванія акціонеровъ директорами или заступающими ихъ мѣсто кандидатами.

§ 47. Кандидатъ, вступившій на мѣсто умершаго или бывшаго директора, остается въ составѣ правленія до окончанія срока, на который избранъ былъ выбывшій директоръ.

§ 48. Директоры избираютъ ежегодно, послѣ годичнаго общаго собранія, изъ среды своей предсѣдателя. На случай отсутствія или выбитія предсѣдательствующаго директора, избирается временно-предсѣдательствующій.

§ 49. За труды свои по завѣдыванію дѣлами Общества директоры получаютъ опредѣленное жалованье по назначенію общаго собранія акціонеровъ и, кромѣ того, процентное вознагражденіе, согласно параграфу 65 сего устава.

§ 50. Правленіе есть представитель Общества предъ Правительствомъ, частными лицами и всѣми служащими Общества, а потому дѣйствія правленія, совершенныя въ предѣлахъ правъ, ему предоставленныхъ общими законами и настоящимъ уставомъ, обязательны для Общества. Правленіе распоряжается всѣми дѣлами и капиталами Общества по примѣру благоустроеннаго коммерческаго дома. Къ обязанностямъ его относятся: а) пріемъ поступающихъ при подпискѣ на акціи

Общества денегъ, выдача акціонерамъ временныхъ свидѣтельствъ и подлинныхъ акцій, и веденіе акціонерной книги; пріемъ поступающихъ взносовъ по реализаціи облигацій, а также наблюденіе за исправною уплатою процентовъ и погашенія по облигаціямъ; б) устройство, по обряду коммерческому, бухгалтеріи, кассы и писмоводства, а равно составленіе годовыхъ: отчета, баланса, смѣты и плана дѣйствій; в) опредѣленіе необходимыхъ для службы по Обществу лицъ, съ назначеніемъ имъ предметовъ занятія и содержанія, а равно и ихъ увольненіе; г) совершеніе законныхъ актовъ на пріобрѣтеніе недвижимой собственности; д) страхованіе имущества Общества; е) заключеніе контрактовъ и условій и производство всѣхъ коммерческихъ оборотовъ, до круга дѣйствій Общества относящихся, въ предѣлахъ, установленныхъ общимъ собраніемъ акціонеровъ; ж) распоряженіе доходами и капиталами Общества, въ предѣлахъ смѣтихъ назначеній, и веденіе операций Общества, опредѣленныхъ уставомъ; з) открытіе и закрытіе конторъ и агентствъ Общества, ревизія ихъ и наблюденіе за ихъ дѣйствіями на мѣстахъ; и) опредѣленіе условій перевозки пассажировъ и грузовъ для представленія ихъ, въ подлежащихъ случаяхъ, на утвержденіе Правительства, въ установленномъ порядкѣ, или общаго собранія акціонеровъ, по принадлежности; і) выдача и принятіе къ платежу векселей и другихъ срочныхъ обязательствъ по дѣламъ, до предпріятія Общества касающимся, и займы изъ кредитныхъ учрежденій въ предѣлахъ, установленныхъ общимъ собраніемъ акціонеровъ; к) дисконтъ векселей, поступившихъ на имя Общества; л) наемъ и сдача въ аренду имущества; м) полученіе разрѣшеній на постройку и эксплуатацію рельсовыхъ, шоссейныхъ, грунтовыхъ и проч. путей, въ предѣлахъ суммъ, опредѣленныхъ общимъ собраніемъ акціонеровъ; н) разрѣшеніе продажи всякой ненужной или сдѣлавшейся негодною къ употребленію движимости; о) разсмотрѣніе проектовъ и смѣтъ строительныхъ работъ и заключеніе, въ предѣлахъ назначенія годовой смѣты и предоставленной правленію общимъ собраніемъ акціонеровъ власти, контрактовъ и условій на изысканія, постройки и работы, а также на пріобрѣтеніе потребныхъ всякаго рода матеріаловъ; п) составленіе договоровъ со

всякаго рода перевозочными и иными предпріятіями и заключеніе сихъ договоровъ съ представленіемъ ихъ, въ подлежащихъ случаяхъ, на утвержденіе общаго собранія акціонеровъ или Министровъ Путей Сообщенія и Финансовъ, по принадлежности; р) назначеніе пособій и наградъ служащимъ въ предѣлахъ смѣтной на сей предметъ суммы; с) вчинаніе исковъ и заключеніе мировыхъ сдѣлокъ по дѣламъ Общества,—последнихъ въ предѣлахъ суммы, правленію предоставленной общимъ собраніемъ акціонеровъ; т) разрѣшеніе освобожденія залоговъ и представленіе кому слѣдуетъ о снятіи запрещеній съ недвижимаго или ареста съ движимаго имущества; у) разсмотрѣніе и обсужденіе предположеній о всякой значительной мѣрѣ по устройству, движенію и содержанію всякаго рода путей, пароходства и каботажнаго плаванія; ф) установленіе и измѣненіе провозныхъ платъ, съ предварительнымъ представленіемъ, въ подлежащихъ случаяхъ, постановленій своихъ по этому предмету на утвержденіе Правительства въ установленномъ порядкѣ; х) опредѣленіе по предварительнымъ указаніямъ общаго собранія акціонеровъ, способовъ временнаго помѣщенія свободныхъ суммъ Общества и представленіе на разрѣшеніе общаго собранія акціонеровъ предположеній своихъ относительно употребленія запаснаго капитала; ц) разрѣшеніе вознагражденія за убытки въ предѣлахъ, предоставленныхъ общимъ собраніемъ акціонеровъ, и представленіе общему собранію акціонеровъ свѣдѣній о положеніи дѣлъ Общества, и ч) созывъ общихъ собраній акціонеровъ Общества.

Ближайшій порядокъ дѣйствій правленія и предѣлы правъ и обязанностей его опредѣляются инструкціею, утверждаемою и измѣняемою общимъ собраніемъ акціонеровъ.

§ 51. Правленіе производитъ расходы по смѣтамъ, ежегодно утверждаемымъ общимъ собраніемъ акціонеровъ, которому предоставляется опредѣлить, до какой суммы правленіе можетъ расходовать сверхъ смѣтнаго назначенія въ случаяхъ, не терпящихъ отлагательства, съ отвѣтственностью правленія, предъ общимъ собраніемъ за необходимость и послѣдствія сего расхода; о каждомъ такомъ расходѣ должно быть представлено на усмотрѣніе ближайшаго общаго собранія.

§ 52. Поступающія въ правленіе суммы, не требующія

безотлагательнаго употребленія, вносятся правленіемъ въ одно изъ кредитныхъ установленій на имя Общества, а получаемые на эти суммы билеты и, вообще, всѣ документы хранятся въ правленіи. Капиталы запасный и другіе, имѣющіе значеніе неприкосновенныхъ, должны быть обращаемы на покупку государственныхъ фондовъ, а также гарантированныхъ Правительствомъ акцій и облигацій, по назначенію общаго собранія.

§ 53. Вся переписка по дѣламъ Общества производится отъ имени правленія, за подписью одного изъ директоровъ. Тремя директорами или заступающими ихъ мѣсто кандидатами должны быть подписаны: а) векселя, б) довѣренности и в) купчія крѣпости и закладныя. Всѣ другіе договоры и условія подписываются однимъ директоромъ или заступающимъ его мѣсто кандидатомъ.

§ 54. Полученіе суммъ Общества изъ кредитныхъ установленій удовлетворяется по требованію, подписанному, по крайней мѣрѣ, двумя директорами или заступающими ихъ мѣсто кандидатами. Чеки по текущимъ счетамъ подписываются однимъ изъ директоровъ, уполномоченнымъ на то постановленіемъ правленія. Для полученія съ почты денежныхъ суммъ, посылокъ и документовъ достаточно подписи одного директора или заступающаго его мѣсто кандидата, съ приложеніемъ печати Общества.

Примѣчаніе 1. Вся переписка по дѣламъ Общества, всѣ по онимъ сношенія и счетоводство въ предѣлахъ Россійской Имперіи производятся на русскомъ языкѣ,

Примѣчаніе 2. При измѣненіи числа подписей какъ на выдаваемыхъ правленіемъ документахъ, такъ и на требованіяхъ на обратное полученіе суммъ Общества изъ кредитныхъ установленій, правленіемъ, съ утвержденія Министра Финансовъ, опредѣляется срокъ, съ котораго означенныя распоряженія вступаютъ въ силу, о чемъ правленіе обязано поставить въ извѣстность подлежащія кредитныя установленія.

§ 55. Въ необходимыхъ по дѣламъ Общества случаяхъ правленію предоставляется право ходатайствовать въ присутственныхъ мѣстахъ и у начальствующихъ лицъ безъ особой на то довѣренности; равно дозволяется правленію уполномо-

чивать па сей предметъ одного изъ директоровъ или стороннее лицо, но въ дѣлахъ, производящихся въ судебныхъ установлепiяхъ, образованныхъ на основанiи Судебныхъ Уставовъ Императора Александра II, соблюдается ст. 27 Уст. Гражд. Судопр.

§ 56. Правленiе можетъ уполномочивать за себя особую довѣренностью, какъ одного изъ своихъ сочленовъ, такъ и служащихъ въ Обществѣ, а равно и постороннихъ лицъ, во всѣхъ тѣхъ случаяхъ, гдѣ оно найдеть это необходимымъ, съ отвѣтственностью правленiя предъ Обществомъ за всѣ распоряженiя, которыя будутъ совершены на этомъ основанiи лицомъ, уполномоченнымъ правленiемъ.

§ 57. Правленiе собирается по мѣрѣ надобности, но, во всякомъ случаѣ, не менѣе одного раза въ недѣлю. Для дѣйствительности рѣшенiй правленiя требуется присутствiе трехъ директоровъ или заступающихъ ихъ мѣсто кандидатовъ. Засѣданiямъ правленiя ведутся протоколы, которые подписываются всѣми присутствующими членами.

§ 58. Рѣшенiя правленiя приводятся въ исполненiе по большинству голосовъ, а когда не состоится большинства, то спорный вопросъ переносится на рѣшенiе общаго собранiя, которому представляются также всѣ тѣ вопросы, по коимъ правленiе или ревизионная коммисiя (§ 63) признаетъ необходимымъ дѣйствовать съ общаго согласiя акціонеровъ, или кои, на основанiи сего устава и утвержденной общимъ собранiемъ инструкцiи, не подлежатъ разрѣшенiю правленiя.

Примѣчанiе 1. Если членъ правленiя, не согласившiйся съ постановленiемъ правленiя, потребуеть запесенiя своего несогласiя въ протоколъ, то съ него слагается отвѣтственность за состоявшееся постановленiе.

Примѣчанiе 2. Въ засѣданiи правленiя, при равенствѣ голосовъ, голосъ предсѣдателя или заступающаго его мѣсто дастъ перевѣсъ.

§ 59. Директоры и кандидаты исполняютъ свои обязанности на основанiи общихъ законовъ и постановленiй, въ семь уставъ заключающихся, и, въ случаѣ распоряженiй законопротивныхъ, превышенiя предѣловъ власти, бездѣйствiя и нарушенiя какъ сего устава, такъ и постановленiй общихъ соб-

раній акціонеровъ, подлежатъ отвѣтственности предъ Обществомъ на общемъ основаніи законовъ.

Примѣчаніе 1. Члены правленія могутъ быть смѣняемы по опредѣленію общаго собранія акціонеровъ и до окончанія срока ихъ службы.

Примѣчаніе 2. Заключающіяся въ настоящемъ отдѣлѣ устава постановленія, кои опредѣляютъ: мѣстопробываніе правленія, число директоровъ правленія и ихъ кандидатовъ и сроки ихъ избранія (§§ 41, 42, 44 и 45), число акцій, представляемыхъ директорами и ихъ кандидатами въ кассу правленія при вступленіи въ должность (§ 46), порядокъ замѣщенія выбывающихъ директоровъ (§ 47), порядокъ избранія предсѣдательствующаго въ правленіи (§ 48), порядокъ веденія переписки по дѣламъ Общества и подписи выдаваемыхъ правленіемъ документовъ (§§ 53 и 54) и сроки обязательнаго созыва правленія (§ 57) могутъ быть измѣняемы по постановленію общаго собранія, съ утвержденія Министра Путей Сообщенія, по предварительному соглашенію его съ Министромъ Финансовъ.

Отчетность по дѣламъ Общества, распредѣленіе прибыли и выдача дивиденда.

§ 60. Операционный годъ Общества считается съ 1-го января по 1-е января слѣдующаго года.

§ 61. По каждому предпріятію своему Общество должно вести отдѣльное счетоводство. За каждый минувшій годъ правленіе Общества обязано представлять на усмотрѣніе общаго собранія акціонеровъ, не позже 1-го марта, за подписью всѣхъ директоровъ или замѣняющихъ ихъ кандидатовъ, подробный отчетъ и балансъ его оборотовъ, со всѣми принадлежащими къ нему книгами, счетами, документами и приложеніями. За двѣ недѣли до дня, назначеннаго для годового общаго собранія, открываются въ правленіи, для разсмотрѣнія акціонеровъ, годовой отчетъ и балансъ, вмѣстѣ съ книгами, счетами и другими документами. Печатные экземпляры годовыхъ отчета и баланса раздаются въ правленіи Общества, также за двѣ недѣли до годового общаго собранія, всѣмъ акціонерамъ, желающимъ о желаніи получить таковыя.

Примѣчаніе 1. При составленіи баланса, рельсовые и грунтовые пути, заводы, строенія, машины, подвижной составъ, пароходы, баржи и всѣ прочія принадлежности цѣнятся на столько процентовъ дешевле ихъ стоимости, значащейся въ то время по книгамъ правленія, на сколько будетъ, на основаніи § 65, опредѣлено общимъ собраніемъ акціонеровъ.

Примѣчаніе 2. Порядокъ исчисленія операціоннаго года (§ 60) и срокъ представленія годового отчета (§ 61) могутъ быть измѣняемы по постановленіямъ общаго собранія, съ утвержденія Министра Путей Сообщенія, по предварительному соглашенію его съ Министромъ Финансовъ.

§ 62. Отчетъ долженъ содержать въ подробности слѣдующія главныя статьи: а) состояніе капиталовъ: основнаго, запаснаго и облигаціоннаго, если таковой будетъ, а равно и уплаты по сему послѣднему процентовъ и погашенія, причемъ капиталы Общества, заключающіеся въ процентныхъ бумагахъ, должны быть показываемы не свыше той цѣны, по которой бумаги эти приобрѣтены; если же биржевая цѣна въ день составленія баланса будетъ ниже покупной цѣны, то стоимость бумагъ надлежитъ выводить по биржевому курсу, состоявшему въ день заключенія счетовъ; б) общій приходъ и расходъ за то время, за которое отчетъ представляется, по всѣмъ операціямъ Общества; в) подробный счетъ объ издержкахъ на жалованье служащимъ и другіе расходы по управленію; г) о наличномъ имуществѣ; д) счетъ о долгахъ Общества на другихъ лицахъ и сихъ послѣднихъ на самомъ Обществѣ и е) счетъ доходовъ и убытковъ и примѣрный раздѣлъ чистой прибыли.

§ 63. Для повѣрки ежегоднаго отчета и баланса за истекшій годъ и для предварительнаго разсмотрѣнія смѣты и плана дѣйствій на слѣдующій годъ, общее собраніе акціонеровъ и назначаетъ, за годъ впередъ, ревизионную комиссію въ составѣ не менѣе трехъ акціонеровъ, не состоящихъ ни директорами, ни кандидатами къ нимъ, ни въ другихъ должностяхъ по управленію дѣлами Общества. Комиссія эта собирается обязательно не позже января мѣсяца для предварительнаго раз-

смотрѣнія смѣты и плана дѣйствій начинающагося года и не позже, какъ за мѣсяць до слѣдующаго годичнаго общаго собранія, для обревизованія какъ отчета и баланса за истекшій годъ, такъ и всѣхъ книгъ, счетовъ, документовъ и приложений, а равно и дѣлопроизводства правленія и конторъ Общества, и затѣмъ вноситъ отчетъ и балансъ, со своимъ заключеніемъ, въ общее собраніе акціонеровъ, которое и постановляетъ по онымъ окончательное рѣшеніе. Комисіи этой предоставляется, буде она признаетъ нужнымъ или общимъ собраніемъ ей будетъ поручено, производить осмотръ и ревизию всего имущества Общества на мѣстахъ и повѣрку сдѣланныхъ въ теченіе года работъ, а равно произведенныхъ расходовъ по возобновленію или ремонту сего имущества, и, сверхъ того, всѣ необходимыя изысканія для заключенія о степени пользы и своевременности, а равно выгоды для Общества, какъ произведенныхъ работъ и сдѣланныхъ расходовъ, такъ и всѣхъ оборотовъ Общества. Для исполненія всего вышеизложеннаго, правленіе обязано предоставить комисіи всѣ необходимыя способы. Комисіи этой предоставляется также, со дня ея избранія, требовать отъ правленія, въ случаѣ признанной ею необходимости, созыва чрезвычайныхъ общихъ собраній акціонеровъ (§ 71).

Примѣчаніе. За исполненіе постоянныхъ обязанностей члены ревизионной комисіи могутъ получать особое вознагражденіе въ размѣрѣ, по усмотрѣнію и постановленію общаго собранія акціонеровъ.

§ 64. Отчетъ и балансъ, по утвержденіи общимъ собраніемъ акціонеровъ, публикуются во всеобщее свѣдѣніе и представляются въ трехъ экземплярахъ въ Министерства Путей Сообщенія и Финансовъ.

Примѣчаніе. Въ теченіе мѣсяца по утвержденіи общимъ собраніемъ акціонеровъ годоваго отчета, правленіе Общества обязано, согласно ст. 417 Уст. о Прям. Налогахъ (Св. Зак. т. V, изд. 1893 г.), представить сей отчетъ, съ протоколомъ общаго собранія, въ Губернское Податное Присутствіе той губерніи, гдѣ правленіе имѣетъ свое мѣстопробываніе, а равно препроводить, для напечатанія за установленную плату, въ редакціи Вѣстника финансовъ,

промышленности и торговли и Вѣстника Министерства Путей Сообщенія заключительный балансъ и извлеченіе изъ годового отчета, съ показаніемъ въ ономъ валоваго дохода, расхода и чистой прибыли за отчетный годъ, а также распредѣленія сей послѣдней, съ означеніемъ размѣра дивиденда, назначеннаго къ выдачѣ на каждую акцію. Сверхъ того, правленіе обязано сообщать Губернскому Присутствію могущія быть затребованными дополненія и разъясненія. Неисполненіе изъясненнаго требованія влечетъ за собою послѣдствія, указанныя въ ст. 436 того же Устава.

§ 65. По утвержденіи общимъ собраніемъ акціонеровъ отчета, изъ годоваго чистаго дохода, т. е. суммы, остающейся за покрытіемъ всѣхъ бывшихъ въ отчетномъ году расходовъ и убытковъ и за уплатою процентовъ и погашенія по облигаціямъ, если таковыя будутъ выпущены, отчисляется не менѣе 5⁰/₁₀₀ въ запасный капиталъ и опредѣленная общимъ собраніемъ сумма на погашеніе стоимости строеній, искусственныхъ сооружений, подвижнаго состава, пароходовъ, баржей, машинъ и другого имущества; затѣмъ остатокъ составляетъ чистую прибыль, изъ которой отчисляется 10⁰/₁₀₀ на вознагражденіе членовъ правленія и служащихъ, а оставшаяся сумма поступаетъ въ дивидендъ по акціямъ, или распредѣляется инымъ образомъ, по усмотрѣнію общаго собранія акціонеровъ.

§ 66. Обязательное отчисленіе въ запасный капиталъ продолжается, пока онъ не будетъ равняться $\frac{1}{3}$ основнаго капитала. Обязательное отчисленіе возобновляется, если часть запаснаго капитала будетъ израсходована.

§ 67. Запасный капиталъ назначается на уплату той суммы процентовъ и погашенія по облигаціямъ, которая останется непокрытою по случаю недостатка на сіе доходовъ Общества, а равно на покрытіе непредвиденныхъ расходовъ и на пополненіе изъ онаго дивиденда, если въ какомъ-либо году дивидендъ на акціи составитъ менѣе шести процентовъ на дѣйствительно внесенный по нимъ капиталъ. Расходование запаснаго капитала на эти послѣдніе два предмета производится не иначе, какъ по опредѣленію общаго собранія акціо-

норовъ, и лишь тогда; когда уплата процентовъ и погашенія по облигаціямъ исполнѣнъ обезпечена доходами Общества.

Примѣчаніе. Въ тѣ годы, когда доходовъ Общества будетъ недостаточно для уплаты процентовъ и погашенія по облигаціямъ и недостающая сумма не можетъ быть покрыта изъ имѣющагося запаснаго капитала, для такой уплаты обращается въ продажу сначала движимое, а потомъ недвижимое имущество Общества, причемъ, въ отношеніи продажи желѣзно-дорожнаго имущества общаго пользованія, соблюдаются постановленія, указанныя ниже въ § 83.

§ 68. О времени и мѣстѣ выдачи дивиденда правленіе публикуетъ во всеобщее свѣдѣніе.

§ 69. Дивидендъ по акціямъ и проценты по облигаціямъ, а равно капиталъ по облигаціямъ, вышедшимъ въ тиражъ, не потребованные въ теченіе 10 лѣтъ, обращаются въ собственность Общества, за исключеніемъ тѣхъ случаевъ, когда теченіе земской давности считается по закону прерваннымъ, и въ такихъ случаяхъ съ вышеозначенными суммами поступаютъ согласно судебнымъ рѣшеніямъ или распоряженіямъ опекунскихъ учреждений. На означенныя суммы, хранящіяся въ кассѣ правленія, ни въ какомъ случаѣ проценты не выдаются.

Примѣчаніе. Правленіе не входитъ въ разбирательство, дѣйствительно ли купонъ принадлежитъ предъявителю оиаго.

Общія собранія акціонеровъ.

§ 70. Общія собранія акціонеровъ бываютъ обыкновенныя и чрезвычайныя. Обыкновенныя собранія созываются правленіемъ ежегодно не позже марта мѣсяца, для разсмотрѣнія и утвержденія отчета и баланса за истекшій годъ, равно смѣты расходовъ и плана дѣйствій на наступившій годъ, а также для избранія директоровъ правленія, кандидатовъ къ нимъ и членовъ ревизіонной комисіи. Въ сихъ собраніяхъ обсуждаются и рѣшаются также и другія дѣла, превышающія власть правленія, или тѣ, кои правленіемъ будутъ предложены общему собранію.

§ 71. Чрезвычайныя собранія созываются правленіемъ или по собственному усмотрѣнію, или по требованію: а) не менѣе 5 акціонеровъ, имѣющихъ право голоса; б) ревизіонной комисіи (§ 63) и в) Министра Путей Сообщенія. Такое требованіе о созваніи чрезвычайнаго общаго собранія приводится въ исполненіе правленіемъ не позже одного мѣсяца по заявленіи онаго.

§ 72. Общее собраніе разрѣшаетъ, согласно сему уставу, всѣ вопросы, до дѣлъ Общества относящіяся. Но непремѣнному вѣдѣнію его, кромѣ того, подлежатъ постановленія о приобрѣтеніи недвижимыхъ имуществъ, о постройкѣ рельсовыхъ или грунтовыхъ путей, о сооруженіи водныхъ путей, объ открытіи пароходства, о приобрѣтеніи подвижнаго состава, пароходовъ, баржей, о продажѣ и отдачѣ въ аренду и о залогѣ недвижимыхъ имуществъ, Обществу приидалежащихъ.

§ 73. О времени и мѣстѣ общаго собранія акціонеры извѣщаются посредствомъ публикацій, за мѣсяць до дня собранія, причемъ должны быть объяснены предметы, подлежащіе разсмотрѣнію общаго собранія. О томъ же правленіе доводитъ каждый разъ до свѣдѣнія мѣстнаго полицейскаго начальства.

§ 74. Въ общемъ собраніи акціонеры участвуютъ лично или чрезъ довѣренныхъ, причемъ, въ послѣднемъ случаѣ, правленіе должно быть письменно о томъ увѣдомлено. Довѣреннымъ можетъ быть только тотъ, кто самъ акціонеръ, и одно лицо не можетъ имѣть болѣе двухъ довѣренностей.

§ 75. Каждый владѣлецъ акцій имѣетъ право присутствовать въ общемъ собраніи и участвовать въ обсужденіи предлагаемыхъ собранію вопросовъ, лично или чрезъ довѣренныхъ; но въ постановленіяхъ общаго собранія участвуютъ только акціонеры, пользующіеся правомъ голоса. Каждая десять акцій даютъ право на одинъ голосъ, но никакой акціонеръ или его довѣренный не можетъ имѣть болѣе того числа голосовъ, на которое даетъ право владѣнія одною десятою частью всего акціонернаго капитала Общества, считая притомъ по одному голосу на каждая 10 акцій.

Примѣчаніе: Акціонеры, имѣющіе менѣе десяти акцій, могутъ соединять по общей довѣренности свои акціи для

полученія права на одинъ и болѣе голосовъ до вышеуказаннаго предѣла.

§ 76. По переданнымъ отъ одного лица къ другому именнымъ акціямъ право голоса предоставляется новому ихъ владѣльцу не прежде истечения трехъ мѣсяцевъ со времени перевода акцій на его имя по книгамъ правленія. Владѣльцы же акцій на предъявителя обязаны, для полученія права присутствія въ общемъ собраніи и подачи въ немъ голоса, представлять въ правленіе свои акціи или росписки кредитныхъ учреждений, какъ государственныхъ, такъ и дѣйствующихъ на основаніи Правительствомъ утвержденныхъ уставовъ и тѣхъ изъ заграничныхъ сего рода учреждений, которыя будутъ указаны Министерствомъ Финансовъ, въ пріемъ акцій на храненіе или въ залогъ не позже, какъ за 14 дней до дня общаго собранія. Въ вышеуказанныхъ роспискахъ должны быть обозначены номера акцій и оговорено, что акціи, принятые на храненіе, не будутъ выданы ихъ владѣльцамъ, а заложенные не будутъ проданы до дня, слѣдующаго за днемъ общаго собранія.

Примѣчаніе. Иностранныя кредитныя учрежденія, росписки коихъ, согласно этому параграфу, могутъ быть представляемы правленію взамѣнъ подлинныхъ акцій, должны быть поименованы въ публикаціяхъ, дѣлаемыхъ правленіемъ о созывѣ общихъ собраній.

§ 77. Если акціи достанутся по наслѣдству или другимъ путемъ въ общее владѣніе нѣсколькихъ лицъ, то право участія въ общемъ собраніи предоставляется лишь одному изъ нихъ, по ихъ избранію; равно и торговые дома и другія учрежденія могутъ имѣть въ общемъ собраніи не болѣе одного представителя, но безъ какихъ-либо, относительно числа голосовъ, преимуществъ, или ограниченій.

§ 78. Для дѣйствительности общихъ собраній требуется, чтобы въ оныя прибыли акціонеры или ихъ довѣренныя (§§ 74—76), представляющіе, въ совокупности, не менѣе половины основнаго капитала, а для рѣшенія вопросовъ: о расширеніи предпріятія, объ увеличеніи или уменьшеніи основнаго капитала, объ измѣненіи устава и ликвидаци дѣль, требуется прибытіе акціонеровъ, представляющихъ три четверти

общаго числа акцій. Постановленія общаго собранія получаютъ обязательную силу, когда приняты будутъ большинствомъ трехъ четвертей голосовъ, участвовавшихъ въ подачѣ голоса акціонеровъ или ихъ довѣренныхъ, при исчисленіи сихъ голосовъ на основаніи § 75; избраніе же членовъ правленія и ревизіонной комиссіи производится простымъ большинствомъ голосовъ. Если собраніе не будетъ удовлетворять въ отношеніи количества представленныхъ въ оное акцій означеннымъ выше условіямъ, при которыхъ оно считается законно-состоявшимся, или если при рѣшеніи дѣлъ въ общемъ собраніи не окажется трехъ четвертей голосовъ одного мнѣнія, не считая случаевъ, когда достаточно простаго большинства голосовъ, то не ранѣе, какъ чрезъ двѣ недѣли, дѣлается указаннымъ въ параграфѣ 73 порядкомъ, вызовъ во вторичное общее собраніе, которое считается законно-состоявшимся, а рѣшеніе его окончательнымъ, не взирая на число акцій, представляемое прибывшими въ оное акціонерами, о чемъ правленіе обязано предвѣщать акціонеровъ въ самомъ приглашеніи на собраніе. Въ такомъ вторичномъ собраніи могутъ быть разсматриваемы лишь тѣ дѣла, которыя подлежали обсужденію или остались неразрѣшенными въ первомъ общемъ собраніи, причемъ дѣла эти рѣшаются простымъ большинствомъ голосовъ. Рѣшенія, принятыя общимъ собраніемъ, обязательны для всѣхъ акціонеровъ, какъ присутствовавшихъ, такъ и отсутствовавшихъ.

Примѣчаніе. Подача голосовъ въ общемъ собраніи производится, по умотрѣнію самаго собранія, баллотированіемъ шарами или закрытыми записками, а указанное большинство исчисляется по отношенію голосовъ утвердительныхъ къ общему числу голосовъ, дѣйствительно поданныхъ акціонерами по каждому отдѣльному вопросу.

§ 79. Дѣла, подлежащія разсмотрѣнію въ общемъ собраніи, поступаютъ въ оное не иначе, какъ чрезъ посредство правленія; посему акціонеры, желающіе сдѣлать какое-либо предложеніе общему собранію, должны обратиться въ правленіе не позже семи дней до общаго собранія. Если предложеніе сдѣлано хотя бы однимъ акціонеромъ, то правленіе обязано представить такое предложеніе общему собранію со своимъ заключеніемъ.

§ 80. Для правильнаго хода дѣлъ въ общемъ собраніи, акціонеры избираютъ изъ среды своей предсѣдательствующаго, не принадлежащаго ни къ членамъ правленія, ни къ членамъ ревизіонной комисіи.

§ 81. Постановленія общихъ собраній удостовѣряются протоколами, подписанными предсѣдателемъ собранія, всѣми присутствовавшими въ собраніи директорами или заступающими ихъ мѣсто кандидатами и, по крайней мѣрѣ, пятью акціонерами изъ присутствовавшихъ въ собраніи, предъявившими наибольшее число акцій.

Примѣчаніе. Постановленія настоящаго отдѣла, опредѣляющія: срокъ созыва обыкновенныхъ годовыхъ общихъ собраній (§ 70), порядокъ созыва чрезвычайныхъ общихъ собраній (§ 71), число акцій, дающихъ право голоса въ общихъ собраніяхъ (§ 75), срокъ, съ котораго предоставляется право голоса новымъ владѣльцамъ акцій (§ 76), срокъ предъявленія правленію предложеній акціонеровъ (§ 79) и, наконецъ, порядокъ подписи протоколовъ общихъ собраній, (§ 81) могутъ быть измѣняемы по постановленіямъ общаго собранія, съ утвержденія Министра Путей Сообщенія, по предварительному соглашенію его съ Министромъ Финансовъ.

Отвѣтственность Общества, разборъ споровъ по его дѣламъ и прекращеніе его дѣйствій.

§ 82. Если Общество допуститъ разстройство находящихся въ его вѣдѣніи рельсовыхъ путей общаго пользованія и движенія по нимъ, или не будетъ выполнять которой-либо изъ прочихъ обязанностей, налагаемыхъ на него настоящимъ уставомъ, или же будетъ уклоняться отъ исполненія требованій Правительства, заявленныхъ на основаніи настоящаго устава, общихъ законовъ Имперіи и дѣйствующихъ правилъ, а равно и тѣхъ, которыя могутъ быть впредь установлены, въ видѣ общихъ мѣръ, для акціонерныхъ Обществъ и рельсовыхъ путей, то Министръ Путей Сообщенія дѣлаетъ Обществу предостереженіе.

Если, въ теченіе трехъ мѣсяцевъ послѣ предостереженія, Общество не исполнитъ требованія Министра Путей Сообщенія, то Министры Путей Сообщенія и Финансовъ испрашиваютъ, чрезъ Комитетъ Министровъ, Высочайшее соизволеніе на производство описи, а затѣмъ продажи съ публичнаго торговаго пути, на которомъ обнаружилась неисправность Общества, подавшая поводъ къ предостереженію, а также и всего принадлежащаго къ сему пути движимаго и недвижимаго имущества, съ правомъ на эксплуатацію сего пути, при чемъ, однако, могущіе получиться при семъ убытки покрываются изъ средствъ всего предпріятія Общества.

Если послѣ предостереженія, даннаго Обществу, сіе послѣднее не будетъ содержать движенія безостановочно, или уменьшитъ движеніе, или же, если неисполненіе требованія Министра Путей Сообщенія можетъ имѣть послѣдствіемъ нарушеніе правильности и безопасности движенія, или замедленіе движенія при экстренной въ немъ надобности, то, хотя бы подобная экстренная надобность движенія оказалась послѣ сдѣланнаго Обществу предостереженія, вышеуказанный трехмѣсячный, для исполненія требованія Министра Путей Сообщенія, срокъ сокращается по усмотрѣнію Министра Путей Сообщенія.

§ 83. Въ случаѣ неуплаты Обществомъ процентовъ и погашенія по желѣзнодорожнымъ облигаціоннымъ его займамъ, опредѣленнымъ имуществомъ обеспеченнымъ, подлежащее имущество подвергается публичной продажѣ съ правомъ производства эксплуатаціи соотвѣтствующаго желѣзнодорожнаго предпріятія. При назначеніи описи и публичной продажи права эксплуатаціи всего или части предпріятія Общества, соблюдаются правила, изложенныя въ ст. 1101—1182 Уст. Гражд. Судопр., изд. 1892 г., со слѣдующими изъятіями: 1) сумма, отъ которой должны быть начаты первые торги, не можетъ быть ниже лежащаго въ то время на имуществѣ Общества облигаціоннаго долга и 2) если, въ случаѣ безуспѣшности первыхъ торговъ и назначенія вторыхъ безъ объявленія цѣны, эти вторые торги, начатыя съ цѣны, предложенной самими явившимися къ торгамъ соискателями, не достигнутъ суммы облигаціоннаго долга Общества, то предпріятіе Общества

остається за соискателемъ, объявившимъ высшую цѣну на торгахъ, но отъ Правительства будетъ зависѣть, буде оно признаеть то нужнымъ, не передавать предпріятія Общества ни одному изъ соискателей, а оставить таковое со всѣмъ его имуществомъ за собою, не выплачивая Обществу никакого вознагражденія, а лишь принявъ на себя обязанность уплачивать проценты и погашеніе по облигаціямъ Общества.

§ 84. Всѣ споры по дѣламъ Общества между акціонерами и членами правленія, а равно споры Общества съ другими обществами и частными лицами, рѣшаются или общими собраніями акціонеровъ, если обѣ спорящія стороны будутъ на это согласны, или разбираются общимъ судебнымъ порядкомъ.

§ 85. Отвѣтственность Общества ограничивается всѣмъ принадлежащимъ ему движимымъ и недвижимымъ имуществомъ и капиталами, а потому, въ случаѣ неудачи предпріятія Общества или при возникшихъ на оное искахъ, каждый изъ акціонеровъ отвѣчаетъ только вкладомъ своимъ, поступившимъ въ собственность Общества въ размѣрѣ 250 руб. на акцію, и, сверхъ того, ни личной отвѣтственности, ни какому-либо дополнительному платежу по дѣламъ Общества подвергаемъ быть не можетъ.

§ 86. Срокъ существованія Общества не назначается; сроки же владѣнія отдѣльными предпріятіями Общества и сроки погашенія капиталовъ cadaго изъ нихъ опредѣляются при самомъ разрѣшеніи устройства cadaго предпріятія. Если, по ходу дѣлъ, закрытіе Общества признано будетъ необходимымъ, то дѣйствія его прекращаются по приговору общаго собранія, законно постановленному, согласно сему уставу.

§ 87. Если по балансу Общества окажется потеря двухъ пятыхъ акціонернаго капитала и акціонеры не пополняютъ оный въ теченіе одного года со дня утвержденія общимъ собраніемъ отчета, изъ котораго обнаружился недостатокъ капитала, то Общество закрывается.

§ 88. Въ случаѣ прекращенія дѣйствій Общества, общее собраніе акціонеровъ избираетъ изъ среды своей не менѣе трехъ лицъ въ составъ ликвидационной комисіи и опредѣляетъ порядокъ ликвидаціи дѣлъ Общества. Комисія эта принимаетъ дѣла отъ правленія. Ликвидаторы вызываютъ,

через повѣстки и публикаціи, кредиторовъ Общества, принимаютъ мѣры къ полному ихъ удовлетворенію, производятъ реализацію всякаго имущества Общества и вступаютъ въ соглашенія и мировыя сдѣлки съ третьими лицами, на основаніи и въ предѣлахъ, указанныхъ общимъ собраніемъ акціонеровъ. Суммы, слѣдующія на удовлетвореніе кредиторовъ, а равно необходимыя для обезпеченія полного удовлетворенія спорныхъ требованій, вносятся ликвидаторами, за счетъ кредиторовъ, въ одно изъ государственныхъ кредитныхъ учреждений. До того времени, пока не будутъ удовлетворены все правильно заявленныя въ указанный срокъ и подлежащія платежу кредиторскія претензіи, не можетъ быть приступлено къ удовлетворенію акціонеровъ соразмѣрно остающимся въ распоряженіи Общества средствамъ. О дѣйствіяхъ своихъ ликвидаторы представляютъ общему собранію акціонеровъ отчеты въ сроки, собраніемъ установленные, и, независимо отъ того, по окончаніи ликвидаціи, представляютъ общій отчетъ. Если при окончаніи ликвидаціи, не все подлежащія выдачѣ суммы будутъ выданы по принадлежности, за неявкою лицъ, коимъ онѣ слѣдуютъ, то общее собраніе акціонеровъ опредѣляетъ, куда деньги эти должны быть отданы на храненіе, для выдачи по принадлежности, и какъ съ ними надлежитъ поступить по истеченіи срока давности въ случаѣ неявки владѣльца.

§ 89. Какъ о приступѣ къ ликвидаціи, такъ и объ окончаніи оной, съ объясненіемъ послѣдовавшихъ распоряженій, въ первомъ случаѣ правленіемъ, а въ послѣднемъ — ликвидаторами доносится Министрамъ Путей Сообщенія и Финансовъ, а также дѣлаются надлежащія публикаціи для свѣдѣнія акціонеровъ и всехъ лицъ, къ дѣламъ Общества прикосновенныхъ.

§ 90. Во всехъ случаяхъ, не предусмотрѣнныхъ симъ уставомъ, Общество руководствуется правилами, для акціонерныхъ компаний постановленными, а равно общими законами, какъ нынѣ дѣйствующими, такъ и тѣми, кои будутъ впослѣдствіи изданы, въ видѣ общихъ мѣръ, для акціонерныхъ обществъ и путей, подобныхъ тѣмъ, кои состоятъ въ вѣдѣніи Общества.

167. Января 20-го. Собрание Узаконений и Распоряжений Правительства № 9 ст. 123.—Объ утверженіи правил сплава бревенъ и дровъ розсыпью по рѣкамъ: Великой, Псковѣ, Псковицѣ, Кеби, Кебцѣ, Черехѣ и Желчѣ и ихъ притокамъ.

Министръ Путей Сообщенія представилъ въ Правительствующій Сенатъ, для республикованія, утвержденныя имъ, на основаніи 2 примѣчанія къ статьѣ 89 Устава Путей Сообщенія, правила сплава бревенъ и дровъ розсыпью по рѣкамъ Великой, Псковѣ, Псковицѣ, Кеби, Кебцѣ, Черехѣ и Желчѣ и ихъ притокамъ.

Утверждены Министромъ Путей Сообщенія 12 ноября 1897 года.

П Р А В И Л А

СПЛАВА БРЕВЕНЪ И ДРОВЪ РОЗСЫПЬЮ ПО РѢКАМЪ:
ВЕЛИКОЙ, ПСКОВѢ, ПСКОВИЦѢ, КЕБИ, КЕБЦѢ, ЧЕРЕХѢ
И ЖЕЛЧѢ И ИХЪ ПРИТОКАМЪ.

§ 1. Лѣсо и дровопромышленники, желающіе производить сплавъ розсыпью по рѣкамъ: Великой, Псковѣ, Псковицѣ, Черехѣ, Кебѣ, Кебцѣ и Желчѣ и по ихъ притокамъ, обязаны ежегодно не позже 1 марта подать о томъ лично или чрезъ своихъ повѣренныхъ объявленіе завѣдующему сплавомъ по упомянутымъ рѣкамъ Начальнику 1 судоходной дистанціи бассейна Чудскаго и Псковскаго озеръ, съ указаніемъ каждымъ изъ нихъ мѣстности заготовки и пункта назначенія, а также количества предполагаемыхъ ими къ сплаву бревенъ и дровъ. Лица, не подавшія до 1 марта вышеупомянутыхъ объявленій, подвергаются взысканію по ст. 77 Уст. о наказ., налаг. Мир. Суд.

§ 2. Лица, подавшія согласно предъидущаго параграфа объявленія, собираются до начала сплава, но не позже 1 марта на совѣщаніе въ г. Псковѣ. На такомъ Совѣщаніи, въ присутствіи завѣдывающаго сплавомъ, лѣсопромышленники составляютъ условія, въ которыя съ общаго согласія вносятъ все то, на что они найдутъ необходимымъ согласиться для успѣшнаго производства сплава. Результатъ сего соглашенія заносится за общею подписью всѣхъ участвующихъ въ сплавѣ

въ протоколъ, подлежащій передачѣ завѣдывающему сплавомъ, который кромѣ того отбираетъ согласно 251 ст. Устава П. С. отъ лѣсо и древопромышленниковъ подписки въ томъ, что они обязуются безпрекословно исполнять все, что постановлено въ собраніи и въ настоящихъ правилахъ.

§ 3. На названномъ собраніи лѣсопромышленники избираютъ одного изъ нѣсколькихъ довѣренныхъ отъ себя коммисіонеровъ по сплаву, обязанныхъ лично сопровождать сплавъ; къ нимъ судоходное начальство обращается со всѣми касающимися сплава распоряженіями.

§ 4. Лѣсопромышленникъ, не прибывшій въ общее собраніе или не приславшій въ оное своего довѣреннаго (§ 2), подчиняется всѣмъ выработаннымъ въ названіи собраніи условіямъ, хотя бы и желалъ сплавлять свой лѣсъ отдѣльно отъ общественнаго сплава. Отдѣльный сплавъ можетъ быть начатъ не иначе, какъ по окончаніи общественной гонки, т. е. позади общественной гонки и притомъ въ отдѣльныхъ запаняхъ. При смѣшеніи лѣсныхъ матеріаловъ таковыхъ сплавщиковъ съ общественнымъ лѣсомъ и дровами, означенные лѣсовладѣльцы обязаны подчиняться всѣмъ денежнымъ расчетамъ, выработаннымъ въ упомянутомъ совѣщаніи.

§ 5. Сплавъ бревенъ и дровъ по упомянутымъ рѣкамъ допускается розсыпью во всю ширину рѣки. До прихода партій въ р. Великую лѣсопромышленники обязаны устроить слѣдующія запани: а) выше устья рѣки Черехи у острова противъ деревни Глоты, вспомогательную—для задержки бревенъ небольшими партіями; б) у лѣваго берега р. Великой противъ деревни Гоголевки—главную запань, занимающую не болѣе $\frac{2}{3}$ ширины рѣки, для разборки и сортировки всего пригнаннаго лѣснаго матеріала, причемъ сортировочные кошели должны оканчиваться въ мѣстѣ, которое будетъ указано Министерствомъ П. С. Размѣры главной запани должны быть рассчитаны на количество лѣса ни въ какомъ случаѣ не болѣе $\frac{100}{т}$. бревенъ (15 полѣнъ дровъ считается за одно бревно) и в) близъ устья р. Псковы для сборки бревенъ въ плоты, а дровъ въ кошели. Въ верхней части главной запани отъ деревни Малой Гоголевки устраиваются ворота для прохода судовъ. Кромѣ того лѣсопромышленникамъ разрѣшается ста-

вить вспомогательную запань выше Выбутскихъ (или Либунскихъ) пороговъ.

Примѣчаніе 1. Сплавляемый строевой лѣсъ долженъ быть очищенъ отъ коры; впрочемъ въ вершинѣ бревенъ на длинѣ аршина кора можетъ быть не очищена.

Примѣчаніе 2. Въ случаѣ прорванія запани таковая должна быть немедленно возобновлена на общій счетъ участвующихъ въ сплавѣ. Случай возмѣщенія убытковъ, причиняемыхъ прорваніемъ запани, долженъ быть предусмотрѣнъ въ условіяхъ, заключаемыхъ на основаніи § 2. Лица, виновныя въ прорваніи запани, подвергаются взысканію по 77 ст. Уст. о наказ., налаг. Мир. Суд., если таковой проступокъ не влечетъ по закону болѣе строгаго наказанія. Таковой же отвѣтственности подвергаются лица, сплавляющія лѣсъ въ отдѣльныхъ запаняхъ или кошеляхъ, если по какой либо причинѣ произойдетъ разрывъ запани или кошеля.

§ 6 Ниже главной запани бревна могутъ быть сплавляемы по р. Великой не иначе, какъ въ плотахъ, а дрова въ кошеляхъ.

§ 7. Началомъ сплава считается время по вскрытіи рѣкъ, когда онѣ очистятся отъ льда, о чемъ долженъ быть составленъ рѣчнымъ десятникомъ, вмѣстѣ съ комисіонеромъ и при свидѣтеляхъ, не менѣе двухъ, актъ, каковой подлежитъ отсылкѣ съ первою отходящею почтою въ г. Псковъ завѣдующему сплавомъ.

Сплавъ производится безостановочно, причемъ сплавщиками должны быть принимаемы мѣры къ предупрежденію образованія случайныхъ заломовъ. Остановка во время всего пути допускается только впродолженіе пяти сутокъ для образованія партій. Кромѣ этихъ остановокъ законными признаются тѣ, кои послѣдуютъ отъ физической невозможности дальнѣйшаго проплава вслѣдствіе противныхъ вѣтровъ или обмелѣнія рѣки. Въ послѣднемъ случаѣ лѣсной матеріаль выгружается на берегъ средствами владѣльцевъ партій.

Примѣчаніе 1. Подъ опасеніемъ отвѣтственности по закону воспрещается устраивать искусственные заломы.

Примѣчаніе 2. На перекатахъ временно сплавныхъ рѣкъ допускается перетаскиваніе лѣса по руслу рѣки.

§ 8. Какъ на запаняхъ, такъ и по всему протяженію рѣкъ лѣсопромышленники обязаны содержать на свой счетъ постоянныхъ рабочихъ во все время сплава въ числѣ, опредѣляемомъ на совѣщаніи лѣсопромышленниковъ (§ 2), причѣмъ по распоряженію судоходнаго начальства число рабочихъ имѣетъ быть во всякое время увеличиваемо. Въ случаѣ неисполненія лѣсопромышленниками вышеупомянутаго распоряженія въ назначенный судоходнымъ начальствомъ срокъ, предоставляется оному право нанимать рабочихъ на счетъ владѣльцевъ партій, но во всякомъ случаѣ виновные подвергаются отвѣтственности по ст. 77 Уст. о наказ., налаг. Мир. Суд., а также отвѣтствуютъ за убытки, могущіе произойти отъ неуспѣшности или задержанія сплава.

§ 9. Въ видахъ огражденія сохранности сплавнаго пути, а равно въ цѣляхъ успѣшности сплава, завѣдующій сплавомъ имѣетъ право обязывать лѣсопромышленниковъ ставить отводы или призапанки въ указываемыхъ имъ мѣстахъ. Сплавщики должны, по возможности, и съ своей стороны предотвращать расплывъ лѣса по поемнымъ мѣстамъ и поврежденіе береговъ сплавляемымъ лѣсомъ.

§ 10. Срокъ для выгрузки на берегъ лѣсныхъ матеріаловъ по выпускѣ ихъ изъ главной Псковской запани и прибытіи къ г. Пскову назначается двухнедѣльный; для дровъ же — трое сутокъ.

Сроки-же для иныхъ пунктовъ (между г. Псковомъ и запанями) и въ запаняхъ опредѣляются совѣщаніемъ лѣсо и дровопромышленниковъ (§ 2). Во всякомъ случаѣ для пунктовъ, лежащихъ выше главной запани, срокъ не долженъ быть болѣе двухъ недѣль.

Примѣчаніе. Бревна и дрова ниже главной запани не должны занимать болѣе половины ширины рѣки по возможности вѣдъ черты г. Пскова.

§ 11. На основаніи 2 примѣчанія къ ст. 359 Уст. П. С., изд. 1857 г. и дополненія къ оной по прод. 1893 г., на временно сплавныхъ рѣкахъ лѣсопромышленникамъ предоставляется во время разливовъ и прибылой воды повсемѣстный

проходъ вдоль черты урѣза воды. Обмелѣвшій лѣсъ лѣсопромышленники обязаны убрать въ теченіи 6 сутокъ по спадѣ воды. На рѣкахъ, имѣющихъ постоянный бечевникъ, бревна и дрова складываются такъ, чтобы бечевому ходу не было препятствія.

§ 12. Для повѣрки количества сплавленныхъ дровъ и бревенъ комисіонеры по сплаву еженедѣльно и независимо сего во всякое время по требованію судоходнаго начальства доставляютъ ему свѣдѣнія, сколько выгружено дровъ и бревенъ на берега въ мѣстахъ ихъ назначенія.

§ 13. На основаніи примѣчанія 2 къ ст. 363 т. XII ч. 1 Уст. Пут. Сообщ., изд. 1857 г., дополненія къ ст. 359 по прод. 1893 г. и ст. 440 т. X Св. Зак. Гражд., изд. 1887 г., владѣльцы вододѣйствующихъ заведеній и мостовъ, на рѣкахъ въ тѣхъ ихъ частяхъ, гдѣ существуетъ сплавъ (при помощи прибывлой воды), не должны препятствовать свободному сплаву лѣсныхъ матеріаловъ черезъ означенныя устройства, ни взимать за таковой проплавъ какую либо плату.

§ 14. На уборку топляковъ лѣсо и деревопромышленникамъ назначается срокъ въ 14 сутокъ послѣ прохода послѣдней партіи розсыпнаго лѣса и дровъ. Въ случаѣ неисполненія сего лѣсопромышленниками въ указанный срокъ, завѣдующій сплавомъ распоряжается объ очисткѣ фарватера рѣки отъ топляковъ за счетъ лѣсопромышленниковъ, предоставляя симъ послѣднимъ самыя топляки, но не принимая на себя ни храненія, ни передачи ихъ участникамъ сплава.

§ 15. За нарушеніе правилъ, предписанныхъ для сплава бревенъ и дровъ, виновные подвергаются денежному взысканію не свыше *пятидесяти* рублей, по ст. 77 Уст. о наказ., налаг. Мир. Суд., порядкомъ, указаннымъ въ ст.ст. 1255—1259 Уст. Уголовн. Судопр., изд. 1876 г.

Примѣчаніе. Взысканныя штрафныя деньги поступаютъ въ земскій по губерніи капиталъ, согласно ст. 53 Положенія о земскихъ участковыхъ начальникахъ.

168. Января 23-го. (Вѣст. № 3) Циркуляръ Департамента III. и В. С. Начальникамъ Округовъ II. С. 31-го Декабря 1897 г. № 11.653.—О сообщеніи Департаменту свѣдѣній о всѣхъ имѣющихся состояться постановленіяхъ по предмету судоходства, сплава и устройства и содержанія пристаней, бечевниковъ, набережныхъ, переправъ и перевозовъ и о лицахъ, при участіи коихъ они выработаны.

На основаніи ст. 109 Городоваго Положенія, изд. 1892 г., проекты постановленій по предмету устройства и содержанія пристаней и набережныхъ, замѣняющихъ бечевники, а также переправъ и перевозовъ и постановленій по судоходству и сплаву разсматриваются при участіи мѣстнаго представителя вѣдомства путей сообщенія или лица, назначеннаго для сего Министромъ Путей Сообщенія.

Сверхъ того, согласно ст. 9 Пол. о губ. и уѣздн. земск. учр., изд. 1890 г. и ст. 18 Гор. Пол. изд. 1892 г., при разсмотрѣннн въ Присутствіяхъ по земскимъ и городскимъ или по городскимъ дѣламъ касающихся вѣдомства путей сообщенія дѣлъ, въ засѣданіе Присутствія приглашается, съ правомъ голоса, мѣстный представитель сего вѣдомства, если онъ имѣеть пребываніе въ мѣстѣ нахождения Присутствія, а въ противномъ случаѣ—лицо, уполномоченное для сего Министромъ Путей Сообщенія.

Признавая необходимымъ имѣть свѣдѣнія о всѣхъ нынѣ дѣйствующихъ мѣстныхъ постановленіяхъ по предмету судоходства, сплава и устройства и содержанія пристаней, бечевниковъ, замѣняющихъ бечевники набережныхъ, переправъ и перевозовъ, Департаментъ Шоссейныхъ и Водяныхъ Сообщеній покорнѣйше проситъ Начальниковъ Округовъ доставить въ оный, по возможности въ самомъ непродолжительномъ времени, копіи со всѣхъ въ раіонѣ ввѣренныхъ имъ Округовъ путей сообщенія дѣйствующихъ мѣстныхъ постановленій по изложеинымъ предметамъ, съ указаніемъ, участвовалъ ли въ обсужденіи каждаго изъ нихъ представитель Министерства Путей Сообщенія, а равно впредь своевременно сообщать въ Департаментъ свѣдѣнія о всѣхъ имѣющихся состояться въ въ предѣлахъ Округовъ означеннаго рода постановленіяхъ и о лицахъ, при участіи коихъ они выработаны.

169. Января 22-го (Вѣстн. № 3). Извѣщеніе отъ Департамента Ш. и В. С. — **Объ измѣненіи раіоновъ инспекціонныхъ участковъ Казанскаго Округа П. С.**

Съ разрѣшенія Господина Министра Путей Сообщенія, послѣдовавшаго по докладу Департамента Шоссейныхъ и Водяныхъ Сообщеній, отъ 23 декабря 1897 года за № 896, измѣнены раіоны существующихъ нынѣ инспекціонныхъ участковъ Казанскаго Округа путей сообщенія и число ихъ увеличено: на р. Волгѣ съ 8 до 10 и на р. Камѣ съ притоками съ 2 до 4; при чемъ инспекціонные участки на рѣкахъ Камскаго бассейна, входящіе нынѣ въ составъ Пермскаго отдѣленія, выдѣлены изъ сего отдѣленія и включены въ общее число участковъ Округа. Вмѣстѣ съ симъ Его Сіятельствомъ утверждено слѣдующее росписаніе 14 инспекціонныхъ участковъ водныхъ путей Казанскаго Округа путей сообщенія.

РОСПИСАНІЕ

ИНСПЕКЦИОННЫХЪ УЧАСТКОВЪ ВОДНЫХЪ ПУТЕЙ КАЗАНСКАГО
ОКРУГА ПУТЕЙ СООБЩЕНІЯ.

1. Костромской участокъ.

(Мѣстопробываніе въ г. Костромѣ).

Главные пути: р. Волга отъ верхней границы Рыбинской пристани (д. Омуть) до с. Климовецъ 247 вер., а также р. Шексна отъ с. Михаила Архангела до впаденія въ Волгу 15 верстѣ.

Второстепенные пути: притоки Волги: Черемха на протяженіи 2 верстѣ отъ устья, р. Которость отъ Ярославской мануфактуры до впаденія въ Волгу 5 вер., р. Кострома отъ г. Солигалича до устья 291 вер., р. Немда отъ с. Никольскаго до устья 49 верстѣ и притокъ Костромы р. Векса отъ озера Галицкаго до впаденія въ Кострому 70 верстѣ.

2. Кинешемскій участокъ.

(Мѣстопробываніе въ г. Нижнемъ-Новгородѣ).

Главные пути: р. Волга отъ с. Климовецъ до впаденія р. Оки (стрѣлка) въ Нижнемъ-Новгородѣ 224 версты.

Второстепенные пути: р. Унжа отъ границы Вологодской губерніи до впаденія въ Волгу 369 верстѣ.

3. Нижегородскій участонокъ.

(Мѣстопробываніе въ г. Нижнемъ-Новгородѣ).

Главныя пути: р. Волга отъ впаденія р. Оки до г. Васильсурска включительно 165 верстѣ и р. Ока на протяженіи 10 верстѣ отъ устья.

Второстепенные пути: р. Сундовикъ на протяженіи 5½ верстѣ отъ устья и р. Сура отъ устья р. Кагоды до впаденія въ Волгу 711 верстѣ.

4. Козмодемьянскій участонокъ.

(Мѣстопробываніе въ г. Козмодемьянскѣ).

Главныя пути: р. Волга отъ г. Васильсурска до Маринскаго посада включительно 131 верста.

Второстепенные пути: р. Ветлуга отъ с. Кожерова до впаденія въ Волгу 592 вер., р. Рутка отъ мельницы Образцова до устья 3 вер. и р. Цивиль отъ д. Ельниковой до устья 15 верстѣ.

5. Казанскій участонокъ.

(Мѣстопробываніе въ г. Казани).

Главныя пути: р. Волга отъ Маринскаго посада до г. Симбирска включительно 323 версты.

Второстепенные пути: р. Свѣяга отъ с. Чернаева до устья 55 верстѣ, р. Казанка отъ г. Казани до устья 7 вер., Бездна отъ г. Спасска до устья 24 версты и р. Майна отъ устья р. Утки до впаденія въ Волгу 5 вер.

6. Самарскій участонокъ.

(Мѣстопробываніе въ г. Самарѣ).

Главныя пути: р. Волга отъ г. Симбирска до с. Спасскаго включительно 371 верста.

Второстепенные пути: р. Сокъ отъ с. Краснаго-Яра до устья 28 вер., р. Самарка на протяженіи 60 вер. отъ устья и р. Кинель на протяженіи 160 вер. отъ устья.

7. Саратовскій участонъ.

(Мѣстопробываніе въ г. Саратовѣ).

Главные пути: р. Волга отъ с. Спасскаго до с. Ровное включительно 363 версты.

Второстепенные пути: р. Большой Иргизъ отъ г. Николаевска до впаденія въ Волгу 259 вер.

8. Царицынскій участонъ.

(Мѣстопробываніе въ г. Царицынѣ).

Главные пути: р. Волга отъ с. Ровнаго до с. Солодники 386 верстѣ.

Второстепенные пути: р. Ахтуба отъ истока изъ Волги до г. Царева 77 верстѣ.

9. Черноярскій участонъ.

(Мѣстопробываніе въ г. Астрахани).

Главные пути: р. Волга отъ с. Солодники до истока р. Валды 365 верстѣ.

10. Приморскій участонъ.

(Мѣстопробываніе въ г. Астрахани).

Главные пути: р. Волга отъ истока р. Валды по Вахтемировскому фарватеру до Четырехъ-Бугорнаго Маяка (9 фут. рейдъ) 126 верс. и отъ 9 футоваго до 12 футоваго рейда на Каспійскомъ морѣ 27 верстѣ.

Второстепенные пути: судоходные протоки и рукава въ дельтѣ р. Волги.

11. Чистопольскій участонъ.

(Мѣстопробываніе въ г. Чистополѣ).

Главные пути: р. Кама отъ впаденія въ Волгу до устья р. Вятки включительно 188 вер. и р. Вятка отъ г. Вятки до впаденія въ р. Каму 647 верстѣ.

Второстепенные пути: р. Вятка отъ устья р. Омутницы до г. Вятки 401 верста.

12. Елабужскій участокъ.

(Мѣстопробываніе въ г. Елабугѣ).

Главные пути: р. Кама отъ устья р. Вятки до г. Сарапуля включительно 269 вер. и р. Бѣлая отъ г. Уфы до впаденія въ Каму 465 вер.

Второстепенные пути: р. Бѣлая отъ границы Уфимской губ. до впаденія въ Каму 801 вер.

13. Пермскій участокъ.

(Мѣстопробываніе въ г. Перми).

Главные пути: р. Кама отъ г. Сарапуля до устья р. Чусовой включительно 405 вер.

Второстепенные пути: р. Чусовая отъ устья р. Ревды до впаденія въ Каму 576 вер.

14. Чердынскій участокъ.

(Мѣстопробываніе въ г. Чердынѣ).

Главные пути: р. Кама отъ устья р. Чусовой до устья р. Вишеры 277 вер., р. Вишера отъ устья р. Колвы до впаденія въ р. Каму 64 вер. и р. Колва отъ г. Чердыни до впаденія въ р. Вишеру 7 вер.

Второстепенные пути: р. Кама отъ с. Афонасьевского до устья р. Вишеры 508 вер., р. Вишера отъ Кутимскаго завода до устья р. Колвы 186 вер. и р. Южная Кельтма отъ Екатерининскаго канала до впаденія въ р. Каму 128 верстѣ.

170. Января 29-го (Вѣстн. № 4). Инструкція Инспекторамъ Судоходства Казанскаго Округа Путей Сообщенія, утвержденная Г. Министромъ Путей Сообщенія.

На основаніи примѣч. 1-го къ ст. 17 Устава Путей Сообщенія по прод. 1893 года Г. Министръ Путей Сообщенія 7 января 1898 года изволилъ утвердить слѣдующую инструкцію:

ИНСТРУКЦІЯ

ИНСПЕКТОРАМЪ СУДОХОДСТВА КАЗАНСКАГО ОКРУГА ПУТЕЙ СООБЩЕНІЯ.

§ 1. Инспектора судоходства на рѣкахъ Волжскаго бассейна назначаются для принятія мѣръ къ поддержанію безопаснаго движенія плотовъ, судовъ и пароходовъ, для содѣйствія безостановочному и успѣшному ихъ слѣдованію, для наблюденія за исполненіемъ установленныхъ правилъ плаванія, съ привлеченіемъ виновныхъ въ ихъ нарушеніи къ законной отвѣтственности и для производства обстановки фарватера указательными знаками. Инспектору судоходства ввѣряется надзоръ за судоходствомъ на его участкѣ не только при плаваніи, но и на стоянкахъ судовъ, какъ то: у пристаней, передъ перекатами и проч., а равно надзоръ за вводкою, разстановкою и безопасностью судовъ па зимовкахъ въ затокахъ и другихъ мѣстахъ.

Примѣчаніе 1. Подъ наименованіемъ судовъ въ сей инструкціи подразумѣваются пароходы, суда и плоты.

Примѣчаніе 2. Въ случаѣ надобности, въ распоряженіе Инспекторовъ судоходства назначаются помощники Инспекторовъ Судоходства.

§ 2. Инспектора судоходства, кромѣ инженеровъ путей сообщенія, избираются изъ лицъ другихъ вѣдомствъ, преимущественно морскихъ офицеровъ. Они назначаются Министромъ Путей Сообщенія по представленіямъ Начальника Округа, черезъ Департаментъ Шоссейныхъ и Водяныхъ Сообщеній, и состоятъ по должности въ VI классѣ. Имъ присвоивается печать съ надписью: „Инспекторъ судоходства такого-то участка Казанскаго Округа путей сообщенія“.

Примѣчаніе. Помощники Инспектора судоходства назначаются тѣмъ же порядкомъ, какъ и Инспектора судоходства, и состоятъ по должности въ VII классѣ.

§ 3. Инспектору судоходства ввѣряется извѣстный районъ водныхъ путей, границы коего опредѣляются особыми, утверждаемыми Министромъ Путей Сообщенія росписаніями, а также всѣ находящіяся въ этомъ районѣ затоны, зимовки и протоки, посѣщаемые судами.

§ 4. Инспекторъ судоходства обязанъ въ подробностяхъ знать ввѣренный ему участокъ водныхъ путей и условія совершающагося по нему судоходства, дабы, при осуществленіи возложеннаго на него за таковымъ надзора, его распоряженія были цѣлесообразны.

§ 5. Инспекторъ судоходства, при исполненіи своихъ обязанностей, сверхъ дѣйствующихъ узаконеній и распоряженій, руководствуется настоящей инструкціей.

§ 6. При исполненіи касающихся судоходнаго распорядка обязанностей, изложенныхъ въ пунктахъ 4, 13, 20, 22, 23 и 26 инструкціи, приложенной къ ст. 44 Устава Путей Сообщенія, а равно въ случаяхъ, указанныхъ въ § 25 настоящей инструкціи, Инспекторъ руководитъ дѣйствіями начальниковъ судоходныхъ дистанцій, обязанныхъ въ этомъ отношеніи исполнять его указанія.

Примѣчаніе. Остальные, приведенныя въ приложеніи къ ст. 44 Устава Путей Сообщенія, возложенныя на начальниковъ судоходныхъ дистанцій обязанности, касающіяся распорядка на бечевникахъ и пристаняхъ, исполняются ими подъ непосредственнымъ руководствомъ Округа и его органовъ.

§ 7. Для надзора за судоходствомъ и для обстановки фарватера указательными знаками, въ распоряженіи Инспектора состоятъ вольнонаемные начальники постовъ, лоцмана, старшины и постовые сторожа, а также команды ввѣренныхъ ему судовъ. Изъ этихъ лицъ начальники постовъ, командиры парходовъ, машинисты и ихъ помощники (если таковые имѣются) назначаются начальникомъ Округа, по представленіямъ Инспектора, всѣ же остальные опредѣляются и увольняются самимъ Инспекторомъ. Онъ выдаетъ имъ расчетныя книжки съ напечатанными въ нихъ условіями найма и уплачиваетъ жалованье лично; по закрытіи же навигаціи пересылаетъ такое черезъ Волостныя Иравленія или полицію.

§ 8. На расходы по обстановкѣ, по содержанію личнаго состава участка и дѣйствию находящихся въ распоряженіи Инспектора паровыхъ судовъ, а равно на другія потребности участка назначаются Округомъ извѣстныя суммы, въ предѣлахъ конхъ Инспекторъ производитъ эти операціи. При этомъ,

въ отношеніи обстановки, для ея согласованія съ нуждами судоходства и достиженія возможно лучшаго обезпеченія безопасности пути, Инспектору предоставляется право перемѣщать знаки и прислугу съ одного поста на другой, добавлять ихъ число или открывать новые посты, съ соблюденіемъ лишь того условія, чтобы всѣ таковыя измѣненія не выходили изъ предѣловъ назначенныхъ на этотъ предметъ суммъ.

§ 9. Инспектору предоставляется въ командованіе пароходъ съ такою же отвѣтственностью за цѣлость и сохранность судна и его имущества, какою обязывается командиръ судна военнаго флота. Равнымъ образомъ Инспекторъ отвѣчаетъ за то, чтобы нанимаемая имъ команда была благонадежна и знала свои обязанности, чтобы она была одѣта прилично, чисто и соотвѣтственно времени года и чтобы пища команды была здоровая. На обязанности Инспектора лежитъ также должная посредствомъ пожарныхъ тревогъ подготовка команды къ пожарному распорядку и ознакомленіе съ приемами поданія помощи утопающимъ.

Примѣчаніе. При развѣздахъ Инспекторъ ведетъ по установленной формѣ путевой журналъ, въ который вписываетъ всѣ происшествія и распоряженія, какъ свои личныя, такъ и начальствующихъ лицъ, а равно все замѣченное имъ въ пути, заслуживающее вниманіе въ интересахъ судоходства. Журналъ этотъ онъ обязанъ во всякое время предъявлять начальствующимъ лицамъ по первому ихъ требованію и, по окончаніи навигаціи, къ 1 января представлять въ Правленіе вмѣстѣ съ прочими отчетными данными по участку.

§ 10. Въ отношеніи веденія хозяйства обстановки и содержанія парохода и производства сопряженныхъ съ ними расходовъ, Инспекторъ руководствуется установленнымъ для сего порядкомъ и распоряженіями. Онъ обязанъ наблюдать за сохранностью поставленнаго на пароходѣ контрольнаго счетчика числа оборотовъ вала машины и вскрывать его не иначе, какъ въ присутствіи уполномоченныхъ на то отъ Правленія Округа лицъ. Въ случаѣ какихъ либо поврежденій или необходимости ремонта парохода во время навигаціи, Инспекторъ доноситъ о семъ Правленію и исполняетъ распоряженія, которыя по этому поводу послѣдуютъ.

§ 11. Въ случаяхъ необходимости воспользоваться инспекторскимъ парходомъ для поѣздки по участку для техническихъ надобностей или для перевозки и буксировки казеннаго имущества, Инспекторъ обязанъ исполнять обращенныя къ нему въ этомъ отношеніи просьбы начальниковъ землечерпательныхъ и другихъ отдѣльныхъ работъ, начальниковъ техническихъ участковъ, а также старшихъ чиновъ Округа; въ случаѣ же, если по обстоятельствамъ дѣла исполнить этой просьбы не можетъ, то обязанъ увѣдомить обратившагося къ нему объ уважительныхъ, вызванныхъ интересами ввѣреннаго ему дѣла, причинахъ отказа. Во всякомъ случаѣ оиъ обязанъ исполнить приказаніе своего начальства.

§ 12. Для опредѣленія ремонта парохода, подлежащаго исполненію предстоящею зимою, командированъ Правленіемъ Округа механикъ, который, совмѣстно съ Инспекторомъ, составляетъ дефектную вѣдомость необходимыхъ работъ съ оцѣнкою ихъ стоимости, каковая вѣдомость представляется къ 1 сентября въ Правленіе Округа для дальнѣйшихъ распоряженій по освидѣтельствованію необходимости предположеннаго ремонта и способа его исполненія. По окончаніи кампаніи въ случаѣ постановки парохода на зимовку въ затонъ при казенныхъ мастерскихъ, Инспекторъ сдаетъ таковой для ремонта завѣдывающему затономъ, въ распоряженіе коего поступаетъ и оставляемая на зиму пароходная команда. При зимовкѣ парохода въ другихъ мѣстахъ—зимнее его содержаніе остается па обязанности Инспектора, коему, въ случаѣ необходимости, можетъ быть поручено также и производство ремонтныхъ работъ.

§ 13. Инспекторъ, въ мѣрѣ состоящихъ въ его распоряженіи средствъ, есть ближайшее отвѣтственное лицо за безопасность, успѣшность, правильность и исправность судоходства и сплава по ввѣренному ему участку и въ этихъ видахъ обязанъ принимать всѣ возможныя зависящія отъ него въ этомъ отношеніи мѣры.

§ 14. Инспекторъ обязанъ благовременно производить обстановку фарватера указательными знаками съ выполненіемъ всѣхъ относящихся до сего операций по заготовкѣ, ремонту, перевозкѣ, постановкѣ и уборкѣ постовыхъ знаковъ и принадлежностей, а также по найму всего состава потребныхъ для сего служащихъ.

§ 15. Инспекторъ долженъ находиться безотлучно на своемъ участкѣ, постоянно объѣзжая его для надзора за судоходствомъ и провѣрки правильности обстановки и исправнаго состоянія знаковъ и огней. Онъ долженъ возможно чаще лично провѣрять глубину перекатовъ и вывѣску ея на сигнальныхъ мачтахъ, вѣрность коей остается на его отвѣтственности.

Примѣчаніе. Вывѣска сигнальныхъ мачтъ должна соответствовать наименьшей глубинѣ переката по линіи фарватера, а не той глубинѣ, на которой поставлены бакены и которая можетъ измѣняться при разстановкѣ бакеновъ для расширенія судоваго хода или ихъ обратнаго сближенія. Эту послѣднюю глубину у бакеновъ, а также и вообще обстоятельства, которыя судоходство должно имѣть въ виду при проходѣ черезъ перекааты, Инспекторъ, независимо сигнальныхъ мачтъ, объявляетъ во всеобщее свѣдѣніе въ публикаціяхъ Округа.

§ 16. При развѣздахъ по участку Инспекторъ наблюдаетъ за происходящими въ руслѣ измѣненіями и сообщаетъ о нихъ по принадлежности техническому надзору. Въ случаѣ появленія карчи, камня или другаго подводнаго препятствія, инспекторъ обязанъ озаботиться немедленнымъ его удаленіемъ имѣющимися въ его распоряженіи средствами и силами и, въ случаѣ безуспѣшности таковыхъ попытокъ, тотчасъ же на мѣстѣ обставляетъ препятствія предостерегательными знаками и даетъ по телеграфу знать Правленію Округа и мѣстному техническому надзору.

§ 17. По мѣрѣ спада воды, по соображенію глубины перекатовъ съ осадкой идущаго каравана и пароходовъ, Инспекторъ заблаговременно объявляетъ соответствующіе перекааты закрытыми и устанавливаетъ входъ на нихъ, согласно Правиламъ плаванія, съ обмѣромъ и по очереди, о чемъ и доноситъ Правленію Округа по телеграфу.

Примѣчаніе. Въ томъ случаѣ, если правилами плаванія или особыми распоряженіями начальства будетъ установленъ обшій предварительный обмѣръ судовъ и пароходовъ въ отдѣльныхъ пунктахъ для цѣлыхъ участковъ рѣки, то въ пути на закрытыхъ перекатахъ предъявляются лишь выдаваемые въ сказанныхъ пунктахъ обмѣрныя удостовѣренія.

§ 18. Въ видахъ немедленнаго, въ интересахъ судоходства, оповѣщенія во всеобщее свѣдѣніе объ обставленныхъ перекатахъ, перевалахъ и отдѣльныхъ препятствіяхъ (постахъ), Инспекторъ непосредственно самъ или черезъ подчиненныхъ ему лицъ доносить Правленію Округа телеграммами и, сверхъ того, безотлагательно телеграфируетъ о каждомъ сдѣланномъ измѣненіи или дополненіи въ составѣ знаковъ. Кромѣ того, каждыя двѣ недѣли онъ представляетъ въ Правленіе Округа вѣдомость всѣхъ дѣйствовавшихъ постовъ участка, съ показаніемъ числа бывшихъ на нихъ знаковъ и прислуги, а также бывшей на перекатахъ за каждый день глубины фарватера.

§ 19. Независимо сего, инспекторъ обязанъ организовать ежедневное телеграфированіе Правленію Округа глубины наиболѣе мелководныхъ и затруднительныхъ перекатовъ участка для объявленія таковыхъ свѣдѣній, за отвѣтственностью Инспектора, во всеобщее свѣдѣніе судоходства, а также организовать телеграфированіе и всѣхъ прочихъ свѣдѣній по судоходству, которыя установлены особыми по сему предмету положеніями, инструкціями и распоряженіями.

§ 20. Инспекторъ лично и черезъ подвѣдомственныхъ ему лицъ слѣдитъ за измѣненіями теченія и промѣряетъ русло по различнымъ направленіямъ для своевременнаго обнаруженія новыхъ направленій фарватера, о каковыхъ немедленно телеграфируетъ Правленію Округа для объявленія во всеобщее свѣдѣніе судоходства. Въ случаѣ, если будетъ установлено, что новый фарватеръ существовалъ уже болѣе или менѣе продолжительное время и не былъ обнаруженъ вовсе, или обнаруженъ, но не постовою прислугою, то такое обстоятельство, помимо соответствующихъ взысканій съ виновныхъ въ семъ дѣлѣ лицъ изъ числа постовой прислуги и наблюдавшихъ за нею лоцмановъ и начальниковъ постовъ, признается упущеніемъ по службѣ и со стороны Инспектора судоходства.

§ 21. Озабочиваясь сохраненіемъ русла въ безопасномъ для плаванія состояніи, Инспекторъ, въ случаѣ потопленія или обмелѣнія судна, немедленно ограждаетъ такое установленными предостерегательными знаками и, принявъ во вниманіе, насколько судно препятствуетъ судоходству и насколько затруднительна его уборка, назначаетъ на его удаленіе

срокъ. Независимо сего, разслѣдовавъ на мѣстѣ обстоятельства и причины происшествія, онъ составляетъ по этому поводу актъ, каковой представляетъ въ Правленіе Округа. Принимая за симъ всѣ мѣры состояній къ тому, чтобы русло рѣки было освобождено отъ затонувшаго или обмелѣвшаго предмета въ назначенный срокъ и при томъ не оставляя въ рѣкѣ днища, корпуса или другихъ частей, которыя впоследствии могутъ представлять опасность для судоходства, Инспекторъ, въ случаѣ безуспѣшности своихъ настояній, доноситъ о семъ Правленію Округа для дальнѣйшихъ распоряженій. Въ экстренныхъ же случаяхъ, когда затонувшее или обмелѣвшее судно, загромождая фарватеръ, стѣсняетъ судоходство и требуетъ немедленнаго удаленія, Инспекторъ, при отказѣ или промедленіи въ исполненіи его требованій, приступаетъ къ выемкѣ судна своимъ распоряженіемъ на счетъ имѣющихся въ его вѣдѣніи средствъ, и представляетъ счетъ расходовъ въ Правленіе Округа для надлежащаго возмѣщенія издержекъ казны взыскаііемъ съ виновныхъ.

§ 22. Ежегодно, съ окончаніемъ навигаціи, Инспекторъ къ 1 января слѣдующаго года представляетъ отчетную вѣдомость по обстановкѣ съ показаніемъ открытыхъ постовъ и находившихся на нихъ знаковъ и принадлежностей, а также постовой прислуги, числа вновь заготовленныхъ и отремонтированныхъ знаковъ и принадлежностей и общаго свода произведенныхъ расходовъ по всѣмъ отдѣльнымъ статьямъ обстановки. Въмѣстѣ съ тѣмъ онъ представляетъ также вѣдомость измѣненій или дополненій, которыя, въ интересахъ судоходства, онъ полагалъ бы необходимымъ сдѣлать въ обстановкѣ въ будущую навигацію съ подробными объясненіями, чѣмъ таковыя вызываются.

§ 23. Инспекторъ обязанъ наблюдать, чтобы, во избѣжаніе порчи фарватера, суда не входили на перекаты съ излишнею, противъ установленной, осадкою. Въ этихъ видахъ онъ принимаетъ всѣ мѣры предупрежденія, причемъ, въ случаѣ экстренныхъ обстоятельствъ, вызываемыхъ затруднительностью фарватера или возможностью скопленія каравана, а также недостаточности мѣстныхъ средствъ для поддержанія должнаго порядка, сверхъ того, доноситъ о семъ Правленію Округа по телеграфу.

§ 24. При обмелѣніяхъ, крушеніяхъ, пожарахъ и т. п. несчастій съ судами, Инспекторъ принимаетъ всѣ мѣры къ оказанію скорой помощи и, въ мѣрѣ надобности привлекаетъ къ этому другія находящіяся вблизи суда, на основаніи пункта 20 приложения къ ст. 44 Устава Пут. Сообщ. и §§ 31 и 81 правилъ плаванія. Въ случаяхъ преступленій или какихъ либо несчастій, требующихъ скорой помощи, Инспекторъ, сверхъ того, можетъ заимствовать потребное число людей также и изъ прибрежныхъ жителей въ порядкѣ, указанномъ въ 45 ст. Уст. Пут. Сообщ.

§ 25. Въ случаяхъ нарушеній правилъ плаванія, а также обмелѣній, поломокъ, столкновеній судовъ, крушеній и другихъ происшествій, Инспекторъ о каждомъ такомъ случаѣ составляетъ на мѣстѣ съ опросомъ наличныхъ свидѣтелей и подробнымъ указаніемъ обстоятельствъ дѣла, акты, которые, для дальнѣйшаго веденія дѣла по взысканію съ виновныхъ, направляетъ къ начальникамъ дистанцій или другимъ чинамъ Округа, на коихъ исполненіе этихъ послѣднихъ обязанностей будетъ возложено.

§ 26. Инспекторъ судоходства вообще обязанъ осматривать пароходы, суда и плоты и наблюдать за исправнымъ ихъ состояніемъ, въ должной степени обезпечивающимъ безопасность ихъ плаванія. Въ случаѣ обнаруженія такихъ неправильностей или недостатковъ въ устройствѣ или состояніи судна, оснaсткѣ его, управленіи, личномъ составѣ службы, способѣ и мѣрѣ нагрузки и т. п., которыя грозятъ опасностью жизни находящимся на нихъ людямъ или прегражденіемъ фарватера, Инспекторъ останавливаетъ плаваніе судна впредь до исправленія замѣченныхъ недостатковъ или неисправностей.

§ 27. При производствѣ выправительныхъ или иныхъ техническихъ работъ въ руслѣ, всѣ распоряженія, вызываемыя этими работами по отношенію къ слѣдованію судовъ и пароходовъ, принадлежатъ Инспектору, который въ то же время обязанъ оказывать всякое зависящее отъ него содѣйствіе къ наиболѣе успѣшному производству работъ техническимъ надзоромъ.

§ 28. При производствѣ землечерпательныхъ работъ на Инспекторѣ лежитъ обязанность организациі надзора за безо-

паснымъ пропускомъ судовъ и пароходовъ мимо машины, сообразуясь съ потребностями судоходства и условіями производства работъ. Въ этихъ видахъ въ каждомъ таковомъ мѣстѣ организуется особый постъ, начальникъ котораго, состоя въ распоряженіи Инспектора, завѣдуетъ ближайшимъ образомъ на мѣстѣ обстановкою фавратора, надзоромъ за судоходствомъ и пропускомъ судовъ мимо машины.

§ 29. Ко времени окончанія расчистки переката землечерпаніемъ, Инспекторъ обязанъ прибыть на мѣсто, гдѣ, совмѣстно съ командиромъ землечерпательницы и представителемъ технического надзора, промѣряетъ сдѣланную прорѣзь, составляетъ о семъ актъ и, обставивъ новый фавратеръ знаками, сдаетъ его мѣстной поставой прислугѣ.

§ 30. Инспекторъ, въ мѣрѣ возможности, вмѣняетъ въ обязанность поставой прислугѣ охранять существующія на перекатахъ сооруженія, реперы и водомѣрные рейки и производить на послѣднихъ наблюденія согласно указаніямъ технического надзора.

§ 31. Инспекторъ судоходства обязанъ, черезъ подвѣдомственную ему зимовочную прислугу, ежегодно производить по установленной программѣ перепись зимующихъ въ затонахъ его участка пароходовъ и судовъ, а также груза, если таковой имѣется. Данные эти Инспекторъ представляетъ въ Правленіе Округа къ 1 января вмѣстѣ съ прочими отчетными свѣдѣніями по участку.

171. Января 29-го. (Вѣстн. № 4). Извѣщеніе отъ Департамента III. и В. С.—Объ образованіи при Правленіи Казанскаго Округа Путей Сообщенія Судоходнаго Отдѣленія и учрежденіи 2-хъ должностей помощниковъ Инспектора Судоходства.

За Министра Путей Сообщенія г. Товарищъ Министра, по докладу Департамента Шоссейныхъ и Водяныхъ Сообщеній, отъ 14 января 1898 года за № 21, изволилъ изъявить согласіе: 1) на образованіе при Правленіи Казанскаго Округа Путей Сообщенія особаго Судоходнаго Отдѣленія, съ подчиненіемъ онаго Инспектору судоходства по рѣкамъ названнаго Округа и съ предоставленіемъ послѣднему правъ члена Общаго При-

сутствія Правленія, и 2) на учрежденіе при томъ же Правленіи двухъ должностей помощниковъ Инспектора судоходства, VІІ класса, съ содержаніемъ: старшему—2400 р. и младшему—2000 р. и разъѣздными по 150 руб. каждому въ годъ.

172. *Февраля 5-го (Вѣстн. № 5). Извѣщеніе отъ Департамента Ш. и В. С.—О новомъ росписаніи шоссейныхъ участковъ Варшавскаго Округа путей сообщенія.*

Вслѣдствіе увеличившагося протяженія шоссейныхъ дорогъ Варшавскаго Округа Путей Сообщенія и воспослѣдовавшаго, въ 15 день декабря 1897 года, Высочайшаго повелѣнія объ отпускѣ средствъ на усиленіе личнаго состава оныхъ должностями двухъ Начальниковъ шоссейныхъ участковъ и десяти кондукторовъ*)—за Министра Путей Сообщенія г. Товарищъ Министра, 21 января 1898 года, изволилъ утвердить нижеслѣдующее новое

РОСПИСАНІЕ

шоссейныхъ участковъ Варшавскаго Округа путей сообщенія.

1. (Варшавскій) участокъ.

Ново-Александрійское шоссе	47,988	вер.
Вилянковско-Сѣдлецкое шоссе	1,904	„
Закрочимское шоссе	25,468	„
Бѣлянское шоссе	4,115	„
Повонзковское шоссе	2,456	„
Маримонтское шоссе	2,016	„
Краковское шоссе	61,000	„
Калишское шоссе	35,234	„
Итого	180,181	вер.

2. (Прагско-Ивангородскій) участокъ.

Брестское шоссе	31,000	„
Кольбѣль-Новомиинское шоссе	15,000	„

*) Означенное Высочайшее повелѣніе представлено, при рапортѣ отъ 15 сего января за № 414, въ Правительствующій Сенатъ для распубликованія.

Люблинское шоссе	108,688	„
Люблинско-Радомское шоссе	15,594	„
Ивангородское шоссе	8,785	„
Голембское шоссе	10,324	„
Мощанка-Радинъ шоссе	49,720	„
Итого	239,111	вер.

3. (Прагско-Новогеоргиевскій) участокъ.

Ковенское шоссе	55,845	вер.
Новогеоргиевское шоссе	15,660	„
Сероцкъ-Новогеоргиевское шоссе въ вѣтвь	28,128	„
Бѣлостокское шоссе	42,242	„
Пултускъ-Вышковъ шоссе	26,390	„
Вышковъ-Лоховъ шоссе	15,920	„
Радиминское шоссе	17,976	„
Александровскій въ г. Варшавѣ мостъ	0,446	„
Итого	202,607	вер.

4. (Бѣлостокскій) участокъ.

Бѣлостокское шоссе	57,000	вер.
Островъ-Лоховское шоссе	32,534	„
Замбровъ-Мазовецкъ-Вѣлостокъ шоссе	73,400	„
Шепетово-Вѣльское шоссе	47,174	„
Порыто-Виснево шоссе	6,906	„
Выгода-Лѣсница шоссе	13,323	„
Итого	230,337	вер.

5. (Ломжинскій) участокъ.

Ковенское шоссе	144,000	вер.
Рожанъ-Островъ шоссе	33,250	„
Ломжа-Островъ	43,020	„
Итого	220,270	вер.

6. (Сувалкскій) участокъ.

Ковенское шоссе	173,658	вер.
Кеиигсбергское шоссе	39,746	„
Итого	213,404	вер.

7. (Студлецкій) участокъ.

Шоссе Новоминскъ-Лоховъ	42,000	вер.
Брестское шоссе	145,994	„
Соколово-Дрогичинское шоссе	22,096	„
Итого	210,090	вер.

8. (Люблинскій) участокъ.

Замостское шоссе	96,510	вер.
Устилугское шоссе.	70,068	„
Люблинское шоссе.	48,951	„
Итого	215,529	вер.

9. (Радомскій) участокъ.

Краковское шоссе	73,000	вер.
Бзинско-Завихостское шоссе	84,499	„
Куновское сообщеніе	0,362	„
Радомско-Люблинское шоссе	53,224	„
Итого	211,085	вер.

10. (Кълецкій) участокъ.

Краковское шоссе	132,784	вер.
Сельпійское шоссе	34,548	„
Сообщеніе Реевское	0,978	„
„ „ Суходневское	1,867	„
Олькушское шоссе	36,132	„
Итого	206,309	вер.

11. (Лодзинскій) участокъ.

Калишское шоссе	104,000	вер.
Фабричное шоссе	92,880	„
Итого	196,880	вер.

12. (Калишскій) участокъ.

Калишское шоссе	90,978	вер.
Позенское шоссе	51,356	„

Фабричное шоссе	68,192 „
Итого	210,526 вер.

13. (Осовецкій) участокъ.

Бѣлостокское шоссе	41,460 вер.
Желтковское шоссе	11,460 „
Осовецъ-Кнышинъ шоссе	23,100 „
Осовецъ-Геніондзъ	3,980 „
Осовецъ-Стренкова Гора шоссе	30,280 „
Стренкова Гора-Ежево шоссе	16,390 „
Стренкова Гора-Менженинъ шоссе	13,280 „
Геніондзъ-Гродно и Домброво-Липскъ шоссе	85,100 „
Итого	225,050 вер.

14. (Брестъ-Холмскій) участокъ.

Волмъ-Влодава шоссе	44,100 вер.
Влодава-Брестъ шоссе	60,910 „
Вѣтвь къ ст. Леплевка	0,880 „
Любартовъ-Парчевъ шоссе	31,790 „
Радинъ-Вышницы шоссе	40,680 „
Парчевъ-Леплевка шоссе	55,030 „
Итого	233,390 вер.
А всего	2,994,769 вер.

173. *Февраля 10-го. Собраніи Узаконеній и Распоряженій Правительства № 17 ст. 230.—О кредитѣ на усиленіе личнаго состава Варшавскаго Округа Путей Сообщенія.*

Его Императорское Величество воспослѣдовавшее мнѣніе въ Департаментѣ Государственной Экономіи Государственнаго Совѣта, о кредитѣ на усиленіе личнаго состава Варшавскаго округа путей сообщенія, Высочайше утвердить соизволилъ и повелѣлъ исполнить.

Подписаль: Предсѣдатель Государственнаго Совѣта *МИХАИЛЬ.*

15 Декабря 1897 г.

Выписано изъ журнала
Департамента Государственной
Экономіи
23 октября 1897 г.

МНѢНІЕ ГОСУДАРСТВЕННОГО СОВѢТА.

Государственный Совѣтъ въ Департаментѣ Государственной Экономіи, разсмотрѣвъ представленіе Министра Путей Сообщенія о кредитѣ на усиленіе личнаго состава Варшавскаго округа путей сообщенія, *мнѣніемъ положилъ:*

Ассигновать изъ государственнаго казначейства, начиная съ 1-го января 1898 года, по *шестнадцати тысячъ пятидесяти пяти* рублей ежегодно на усиленіе личнаго состава Варшавскаго округа путей сообщенія должностями двухъ начальниковъ шоссейныхъ участковъ VII класса и десяти кондукторовъ X класса, а также на увеличеніе развѣзднаго кредита по названному округу.

Подлинное мнѣніе подписано въ журналѣ Предсѣдателемъ и Членами.

174. *Февраля 18-го (Вѣстн. № 9). Циркуляръ Департамента III. и В. С. Правленія Округовъ II. С. № 1478. — О служебныхъ телеграммахъ.*

По одному изъ Округовъ путей сообщенія возникло недоразумѣніе о томъ, на счетъ какихъ суммъ должны оплачиваться посылаемыя по Округу служебныя телеграммы.

Настоящій вопросъ разрѣшенъ по соглашенію съ Государственнымъ Контролемъ въ томъ смыслѣ, что всѣ служебныя телеграммы должны подраздѣляться по содержанию своему на два разряда: къ первому разряду причисляются такія телеграммы, которыя относятся, собственно, къ потребностямъ путей и судоходства, а ко второму разряду—телеграммы, касающіяся срочныхъ распоряженій по состоянію кредитовъ, доставленія отчетныхъ документовъ, передвиженій по службѣ, удовлетворенія денежнымъ довольствіемъ, увѣдомленій о проѣздѣ начальствующихъ лицъ и т. д.

Телеграммы перваго рода должны подлежать оплатѣ на счетъ кредитовъ на содержаніе путей; телеграммы же втораго рода—оплачиваться или изъ хозяйственныхъ суммъ

Правленія или изъ канцелярскихъ средствъ, отпускаемыхъ начальникамъ дистанцій, участковъ и другимъ чинамъ Округа.

Департаментъ Шоссейныхъ и Водяныхъ Сообщеній сообщаетъ о семъ Правленіямъ Округовъ для руководства.

175. Февраля 20-го. Собрание Узаконеній и Распоряженій Правительства № 20, ст. 287.—Объ измѣненіи узаконеній, касающихся клейменія судовъ, выдачи билетовъ на сплавъ оныхъ, а также на сплавъ и перевозку лѣса и лѣсныхъ издѣлій и взиманія пошлинныхъ денегъ за означенныя издѣлія.

Его Императорское Величество восслідовавшее мнѣніе въ Общемъ Собраніи Государственнаго Совѣта, объ измѣненіи узаконеній, касающихся клейменія судовъ, выдачи билетовъ на сплавъ оныхъ, и также на сплавъ и перевозку лѣса и лѣсныхъ издѣлій и взиманія пошлинныхъ денегъ за означенныя издѣлія, Высочайше утвердить соизволилъ и повелѣлъ исполнить.

Подписалъ: Предсѣдатель Государственнаго Совѣта *МИХАИЛЬ*.

26 января 1898 г.

Выписано изъ журналъ Соединенныхъ Департаментовъ Законовъ, Государственной Экономіи и Гражданскихъ и Духовныхъ Дѣлъ 15 ноября и 13 декабря 1897 г. и Общаго Собранія 12 января 1898 года.

МНѢНІЕ ГОСУДАРСТВЕННОГО СОВѢТА.

Государственный Совѣтъ, въ Соединенныхъ Департаментахъ Законовъ, Государственной Экономіи и Гражданскихъ и Духовныхъ Дѣлъ и въ Общемъ Собраніи, рассмотрѣвъ представленіе Министра Земледѣлія и Государственныхъ Имуществъ о повсемѣстной отмѣнѣ клейменія судовъ и выдачи на оныя сплавныхъ билетовъ, объ отмѣнѣ, за исключеніемъ нѣкоторыхъ мѣстностей, выдачи билетовъ на сплавъ и сухопутную перевозку лѣса и лѣсныхъ издѣлій и объ отмѣнѣ статьи 166 устава о наказаніяхъ, налагаемыхъ мировыми судьями, *мнѣніемъ положилъ:*

1) Въ измѣненіе и отмѣну подлежащихъ узаконеній, постановить:

1) Клейменіе судовъ и выдача сплавныхъ на оныя билетовъ, а равно взиманіе въ лѣсной доходъ пошлинныхъ денегъ за скупаемыя на рынкахъ и базарахъ въ городахъ, се-

леніяхъ и на пристаняхъ лѣсныя издѣлія въ губерніяхъ: Архангельской, Вологодской, Вятской, Казанской, Костромской, Нижегородской и Новгородской—отмѣняется.

2) Выдача билетовъ на сплавъ и сухопутную перевозку лѣса и лѣсныхъ издѣлій, а также существующій за сплавомъ лѣсныхъ матеріаловъ надзоръ отмѣняются, съ 1-го іюня 1898 г., во всѣхъ мѣстностяхъ Имперіи, за исключеніемъ губерній: Архангельской, Вологодской, Олонецкой, Пермской, Томской, Тобольской и областей Акмолинской, Семипалатинской и Семирѣченской, въ которыхъ относящіеся до сего предмета постановленія сохраняются въ силѣ временно. Въ Генераль-Губернаторствахъ Иркутскомъ и Приамурскомъ они примѣняются временно въ отношеніи лѣсовъ частныхъ владѣльцевъ, съ сохраненіемъ въ силѣ относительно Государственныхъ лѣсовъ порядка, указаннаго въ статьяхъ 113 и 115 устава лѣснаго (по прод. 1895 г.).

II. Статьи 317, 336, 565, 566, 708 (прим.), 710 и 711 устава лѣснаго—отмѣнить.

III. Въ уставѣ о наказаніяхъ, налагаемыхъ мировыми судьями, сдѣлать слѣдующія измѣненія:

1) Статью 165 изложить такъ:

„За неимѣніе въ губерніяхъ: Архангельской, Вологодской, Олонецкой, Пермской, Томской, Тобольской, въ областяхъ Акмолинской, Семипалатинской, Семирѣчейской и въ Генераль-Губернаторствахъ Иркутскомъ и Приамурскомъ, при сплавѣ законно-приобрѣтеннаго лѣса, надлежащихъ билетовъ, виновные въ томъ лѣсопромышленники подвергаются: денежному взысканію, равному десяти процентамъ со стоимости лѣсныхъ товаровъ.

Если же билетъ не предъявленъ за утратою онаго или представленъ не своевременно, или безъ надлежащей надписи, то виновные подвергаются: денежному взысканію, равному пяти процентамъ со стоимости лѣсныхъ товаровъ.

2) Статью 166—отмѣнить.

Подлинное мнѣніе подписано въ журналахъ Предсѣдателями и Членами.

176. *Февраля 24-го. Собрание Узаконеній и Распоряженій Правительства № 21, ст. 306.*— **О разрѣшеніи Обществу Азовскаго пароходства выпустить облигаціи и объ измѣненіи устава сего Общества.**

Вслѣдствіе ходатайства Общества Азовскаго пароходства *),
Г о с у д а р ь И м п е р а т о р ь, по положенію Комитета Министровъ, во 2 день января 1898 года, В ы с о ч а й ш е повѣлѣть соизволилъ:

§ 1. Предоставить Обществу Азовскаго пароходства выпустить облигаціи на нарицательный капиталъ не свыше 750,000 р.

§ II. Сдѣлать въ уставѣ упомянутаго Общества слѣдующія дополненія и измѣненія:

А) включить послѣ § 3 устава новый параграфъ (4) слѣдующаго содержанія:

§ 4. (новый). Общество можетъ выдавать, подъ отправляемые чрезъ его посредство застрахованные и не подвергающіеся скорой порчѣ товары, краткосрочныя ссуды на время нахождения товаровъ на пароходахъ и судахъ или въ складахъ Общества, по особымъ соглашеніямъ съ отправителями, въ размѣрѣ не превышающемъ 60% стоимости товара, опредѣляемой по соображеніи съ цѣнами ближайшаго торговаго пункта. Условія ссудъ означаются на документахъ въ приѣмѣ товаровъ для отправленія. Въ случаѣ неуплаты въ срокъ ссуды, выданной подъ отправленные чрезъ посредство Общества товары, заемщику дается, безъ особаго о томъ предваренія, семидневный льготный срокъ для платежа, со взысканіемъ, вмѣсто процентовъ за просрочку, пени въ полпроцента съ суммы за нимъ въ долгу состоящей.

Если заемщикъ не внесетъ денегъ въ теченіе льготной недѣли, то товары, подъ которые выдана ссуда, продаются по распоряженію Общества чрезъ биржеваго маклера, гдѣ онъ есть, или съ публичнаго торга. Вмѣсто же упомянутой выше пени взыскиваются условленные по ссудѣ проценты за время, отъ окончанія срока ссуды по день уплаты Обществу, считая каждыя начавшіеся 15 дней за полмѣсяца и сверхъ сего:

*) Уставъ В ы с о ч а й ш е утвержденъ 19 ноября 1871 г. и измѣненъ В ы с о ч а й ш е утвержденными: 23 июня 1895 г. и 15 декабря 1896 г. положеніями Комитета Министровъ.

расходы по продажѣ залога, два процента со всей ссуды, въ видѣ неустойки и плата за храненіе и страхованіе имущества за время просрочки. Сумма, вырученная отъ продажи товара, за вычетомъ издержекъ продажи и провозной платы (если таковая не была уплачена при отправленіи), обращается на удовлетвореніе долга по ссудѣ и всѣхъ вышеуказанныхъ платежей, причитающихся Обществу, преимущественно передъ всѣми прочими долгами товарохранителя, хотя бы сей послѣдній былъ объявленъ несостоятельнымъ должникомъ. Но и до продажи на представленные въ обезпеченіе Общества товары не могутъ быть обращаемы никакія частныя, общественныя или казенныя взысканія, и товары эти не могутъ быть включаемы въ конкурентную массу должника Общества до уплаты всей выданной подъ оныя ссуды, вмѣстѣ съ провозною платою и другими причитающимися Обществу платежами.

В) Сообразно сему измѣненію §§ 4—23 устава переименовать послѣдовательно въ §§ 5—24, съ соотвѣтственнымъ измѣненіемъ содержащихся въ уставѣ ссылокъ на эти параграфы.

В) § 22 (по новой нумераціи § 23) изложить слѣдующимъ образомъ:

§ 22 (по новой нумераціи § 23). Объ утратѣ купоновъ отъ акцій и облигацій, а также самихъ акцій на предъявителя, облигацій и талоновъ никакихъ заявленій не принимается и утратившій купоны лишается права на полученіе дивиденда и процентовъ. По наступленіи же срока выдачи новыхъ купонныхъ листовъ, таковые выдаются владѣльцамъ акцій и облигацій.

Г) Послѣ § 23 (по новой нумераціи § 24) включить новый § 25 слѣдующаго содержанія:

§ 25. (новый). Обществу предоставляется, для образованія оборотнаго капитала, выпустить облигаціи на нарицательную сумму не превышающую въ общей сложности стоимости недвижимаго имущества и пароходовъ Общества, и во всякомъ случаѣ на сумму не свыше семисотъ пятидесяти тысячъ рублей, составляющихъ половину дѣйствительно реализованнаго основнаго капитала Общества, съ тѣмъ: 1) чтобы нарицательная цѣна каждой облигаціи была не мѣнѣе 250 рублей и 2)

чтобы уплата процентовъ по означеннымъ облигаціямъ и капитала по вышедшимъ въ тиражъ погашенія облигаціямъ была обезпечена преимущественно передъ всѣми долгами Общества: а) всѣми доходами Общества, б) запаснымъ капиталомъ и в) всѣмъ движимымъ и недвижимымъ имуществомъ Общества, какъ нынѣ ему принадлежащимъ, такъ и тѣмъ, которое впредь имъ приобрѣтено будетъ. Согласно сему облигаціи выпускаются только по наложеніи на все недвижимое имущество и пароходы Общества запрещенія въ полной суммѣ выпускаемыхъ облигацій, причемъ все таковое имущество, при самомъ выпускѣ облигацій, очищается отъ всѣхъ могущихъ быть на немъ долговъ. Вмѣстѣ съ тѣмъ Общество, въ лицѣ своего правленія, обязывается подпискою сообщать Министру Финансовъ о всякомъ вновь приобрѣтаемомъ имуществѣ для наложенія на оное запрещенія. Въ случаѣ несостоятельности Общества и ликвидаціи его дѣлъ, владѣльцы облигацій удовлетворяются преимущественно предъ прочими кредиторами Общества, за исключеніемъ долговъ, причисленныхъ по п.н. 1, 2, 4—10 ст. 599 Уст. Суд. Торг. (Св. Зак. т. XI ч. 2 изд. 1893 г.) къ первому разряду. Что касается размѣра процентовъ, уплачиваемыхъ по облигаціямъ, условій ихъ выпуска, формы облигацій, сроковъ и способа погашенія оныхъ, то таковыя, предварительно самого выпуска облигацій, должны быть представлены на утверждеііе Министра Финансовъ.

Примѣчаніе. По точному смыслу этой статьи, Общество не можетъ уже совершать, послѣ выпуска облигацій, какихъ либо другихъ закладныхъ на принадлежащее ему имущество.

Д) §§ 24—54 устава переименовать послѣдовательно въ §§ 26—56 съ соответственнымъ пзмѣненіемъ содержащихся въ уставѣ ссылокъ на эти параграфы.

Е) §§ 32, 33, 49 и 51 (по новой нумераціи §§ 34, 35, 51 и 53) изложить слѣдующимъ образомъ:

§ 32. (по новой нумераціи § 34). Правленіе, какъ представитель Общества, заступаетъ его мѣсто въ присутственныхъ мѣстахъ безъ особой на то довѣренности; но акты и обязательства, до дѣлъ Общества относящіяся, тогда только при-

знаются дѣйствительными, когда они подписаны, по крайней мѣрѣ, двумя директорами или заступающими ихъ мѣста.

Кромѣ того, правленію предоставляется, въ случаѣ надобности, избирать особыхъ повѣренныхъ, снабжая ихъ законною довѣренностью на общемъ основаніи, причемъ въ дѣлахъ судебныхъ въ тѣхъ мѣстахъ, гдѣ введены уже въ дѣйствіе судебные уставы 20 ноября 1864 г., соблюдается ст. 27 Устава Гражд. Судопр.

Векселя, требованіе суммъ изъ кредитныхъ устанавленій и вообще отъ мѣстъ и лицъ которымъ можетъ быть довѣрено храненіе капиталовъ Общества, трансфертъ государственныхъ фондовъ, квитанціи въ полученіи или надписи въ передачѣ должныхъ Обществу суммъ, за исключеніемъ однихъ текущихъ сборовъ, подписываются не менѣе какъ двумя директорами или заступающими ихъ мѣста.

Довѣренности на полученіе съ почты денежныхъ суммъ и всякаго рода корреспонденціи и прочая по дѣламъ Общества переписка производится отъ имени правленія за подписью одного изъ директоровъ.

§ 33 (по новой нумераціи § 35). Права и обязанности правленія суть слѣдующія: а) оно ведетъ всѣ вообще дѣла, цѣли Общества соотвѣтственныя, и опредѣляетъ правила и порядокъ внутренняго устройства по всѣмъ частямъ управленія; б) наблюдаетъ за исправною уплатою процентовъ и погашенія по облигаціямъ; в) составляетъ общую годовую смѣту и представляетъ ее на утвержденіе общаго собранія акціонеровъ; г) по утвержденной общимъ собраніемъ смѣтѣ оно принимаетъ поступающія суммы и производитъ расходы; д) въ предѣлахъ одобренной смѣты (§ 43) и полномочія, даннаго ему общимъ собраніемъ, утверждаетъ расчеты съ контрагентами Общества и разрѣшаетъ платежи по онимъ; е) распоряжается употребленіемъ остатковъ ассигнованной по смѣтѣ суммы по одному предмету на покрытіе недостаточной ассигновки по другому; ж) составляетъ годовые отчеты о дѣйствіяхъ, приходѣ и расходѣ суммъ Общества, также предварительно исчисляетъ дивидендъ и суммы, подлежащія отчисленію въ запасный капиталъ и на другіе расходы по силѣ настоящаго устава; з) разрѣшаетъ сверхсмѣтныя единовременныя издержки на сумму

въ совокупности до пятидесяти тысячъ рублей въ годъ. О каждомъ таковомъ расходѣ правленіе обязано доводить до свѣдѣнія перваго общаго собранія, отвѣчая передъ нимъ за необходимость и послѣдствія сдѣланнаго расхода; и) разрѣшаетъ продажу всякой ненужной или сдѣлавшейся негодною къ употребленію движимости; і) разсматриваетъ проекты и смѣты строительныхъ работъ и заключаетъ, въ предѣлахъ назначеній годовой смѣты (§ 43) и предоставленной ему общимъ собраніемъ власти, контракты и условія на постройки и работы, на пріобрѣтеніе движимаго и недвижимаго имущества, потребностей и матеріаловъ всякаго рода; к) покупаетъ и заказываетъ пароходы, баржи и прочія суда, составляетъ договоры съ другими Обществами и съ иными перевозочными предпріятіями и окончательно заключаетъ договоры сіи, если они по предметамъ и по роду своему не подлежатъ утвержденію общаго собранія акціонеровъ; л) опредѣляетъ всякаго рода служащихъ по Обществу, увольняетъ ихъ, опредѣляетъ ихъ обязанности и назначаетъ имъ въ предѣлахъ смѣтныхъ назначеній содержаніе; м) назначаетъ пособія и награды служащимъ; н) разрѣшаетъ вчинаніе исковъ и мировыя сдѣлки по дѣламъ Общества; послѣднія въ предѣлахъ суммы, правленію предоставленной общимъ собраніемъ акціонеровъ; о) разрѣшаетъ освобожденіе залоговъ и представленіе кому слѣдуетъ о снятіи запрещенія съ недвижимаго имущества; п) разсматриваетъ поступающія предложенія о всякой значительной мѣрѣ по устройству пароходства и баржъ, по плаванію и содержанію онаго; р) устанавливаетъ и измѣняетъ перевозныя платы; с) опредѣляетъ по предварительнымъ указаніямъ общаго собранія способы временнаго помѣщенія свободныхъ суммъ Общества и представляетъ на разрѣшеніе общаго собранія предложенія свои относительно употребленія запаснаго капитала; т) выдаетъ и принимаетъ къ платежу векселя и другія срочныя обязательства въ предѣлахъ, установленныхъ общимъ собраніемъ; у) учитываетъ поступившіе на имя Общества векселя, и ф) созываетъ общія собранія акціонеровъ (§ 42) и вноситъ въ оныя дѣла, подлежащія разсмотрѣнію и рѣшенію означенныхъ собраній.

§ 49 (по новой нумераціи § 51). По утвержденіи общимъ

собраниемъ акціонеровъ отчета, изъ полученной по операціямъ Общества чистой прибыли, т. е. изъ суммы, остающейся за покрытіемъ всѣхъ расходовъ и убытковъ и за уплатою процентовъ и погашенія по облигаціямъ, если таковая сумма окажется, отчисляется ежегодно: а) въ капиталъ на погашеніе имущества—пять процентовъ съ первоначальной стоимости пароходовъ и судовъ; б) въ страховой капиталъ—пять процентовъ съ первоначальной же стоимости пароходовъ и судовъ, и в) не менѣе 5% съ чистой прибыли въ запасный капиталъ; затѣмъ весь остатокъ чистой прибыли поступаетъ сполна въ дивидендъ акціонерамъ.

Суммы капитала погашенія имущества могутъ быть расходуютъ только на пріобрѣтеніе вновь пароходовъ, судовъ и другихъ принадлежностей передвиженія; запасный капиталъ предназначается на уплату той суммы процентовъ и погашенія по облигаціямъ, которая останется не покрытою по случаю недостатка на это доходовъ Общества, а также на покрытіе непредвидѣнныхъ расходовъ, на возобновленіе потонувшихъ или поврежденныхъ пароходовъ и судовъ; расходование запаснаго капитала на эти послѣдніе предметы производится не иначе, какъ по опредѣленію общаго собранія акціонеровъ и лишь тогда, когда уплата процентовъ и погашенія по облигаціямъ вполне обезпечена доходами Общества; страховой капиталъ употребляется на возобновленіе потонувшихъ или поврежденныхъ пароходовъ и другихъ судовъ Общества.

Остатокъ капиталовъ при прекращеніи дѣйствій Общества, за покрытіемъ долговъ его, если таковыя будутъ, раздѣляется между акціонерами.

Примѣчаніе. Въ тѣ годы, когда доходовъ Общества будетъ недостаточно для уплаты процентовъ и погашенія по облигаціямъ, и недостающая сумма не можетъ быть покрыта изъ имѣющагося запаснаго капитала, или иного источника, то для таковой уплаты обращается въ продажу сначала движимое, а потомъ и недвижимое имущество Общества.

§ 51 (по новой нумераціи § 53). Дивидендъ по акціямъ, проценты по облигаціямъ и капиталъ по вышедшимъ въ тиражъ облигаціямъ, непотребованные въ теченіе десяти лѣтъ,

обращаются въ собственность Общества, за исключеніемъ тѣхъ случаевъ, когда теченіе земской давности считается по закону приостановленнымъ; въ такихъ случаяхъ со всѣми вышеупомянутыми суммами поступаетъ, согласно судебному о нихъ рѣшенію или распоряженію опекунскихъ учреждений. На всѣ вышеозначенныя суммы, не взятыя въ срокъ и хранящіяся въ кассѣ правленія, проценты не выдаются.

177. Февраля 24-го. Собраніе Узаконеній и Распоряженій Правительства № 21 ст. 318.—О продленіи дѣйствія ВЫСОЧАЙШЕ утвержденныхъ: 28 Мая 1893 г. штата и 11 іюня того же года положенія о главной инспекціи шоссейныхъ и водяныхъ сообщеній.

Министръ Путей Сообщенія всеподданнѣйше испрашивалъ Высочайшее Его Императорскаго Величества соизволеніе на продленіе дѣйствія Высочайше утвержденныхъ: 28 мая 1893 года—штата и 11 іюня того же года—положенія о главной инспекціи шоссейныхъ и водяныхъ сообщеній до 1 января 1899 года или до утвержденія въ законодательномъ порядкѣ положенія и штатовъ центральныхъ учреждений Министерства Путей Сообщенія; на производство и впредь главному инспектору желѣзныхъ дорогъ, исполняющему обязанности главнаго инспектора шоссейныхъ и водяныхъ сообщеній, дѣйствительному статскому совѣтнику, инженеру путей сообщенія Мясоѣдову - Иванову дополнительныхъ разъѣздныхъ денегъ въ размѣрѣ одной тысячи (1,000) рублей, и на выдачу изъ свободнаго остатка, могущаго образоваться отъ суммъ, ассигнуемыхъ на содержаніе инспекціи желѣзныхъ дорогъ и главной инспекціи шоссейныхъ и водяныхъ сообщеній, за незамѣщеніемъ нѣкоторыхъ должностей, а также за нераспредѣленіемъ полностью разъѣздныхъ денегъ,—инспекторамъ желѣзныхъ дорогъ и помощникамъ главнаго инспектора шоссейныхъ и водяныхъ сообщеній, сверхъ получаемыхъ ими разъѣздныхъ денегъ, дополнительнаго вознагражденія въ возмѣщеніе путевыхъ издержекъ въ размѣрѣ дѣйствительно произведенныхъ расходовъ, удостовѣренныхъ непосредственнымъ ихъ начальствомъ.

Государь Императоръ, въ 5 день декабря 1897 года, Высочайше на сіе соизволилъ.

178. *Марта 3-го. Собрание Узаконений и Распоряжений Правительства № 24, ст. 368.*—**Объ образованіи инспекціи шоссе Владимірской и Ярославской губерній.**

Министръ Путей Сообщенія всеподданнѣйше испрашивалъ Высочайшее Его Императорскаго Величества соизволеніе: 1) на выдѣленіе Ярославской губерніи изъ состава инспекціи шоссе Московской, Тульской, Калужской и Ярославской губерній, съ образованіемъ двухъ отдѣльныхъ шоссеинныхъ инспекцій: а) Московской, Тульской и Калужской губерній и б) Ярославской и Владимірской губерній, и 2) на предоставленіе Министру Путей Сообщенія права обратитъ на содержаніе технического надзора за казенными шоссе въ губерніяхъ Ярославской и Владимірской, сверхъ суммы 4.000 р., опредѣленной для послѣдней губерніи, еще 3.000 руб., изъ штатной суммы инспекціи Московской, Тульской, Калужской и Ярославской губерній, всего 7.000 руб., съ разрѣшеніемъ назначать инженерамъ, коимъ надзоръ за шоссе въ упомянутыхъ двухъ губерніяхъ будетъ поручаемъ, содержаніе и разѣздныя деньги, а также суммы на канцелярскія потребности по особо утверждаемому имъ, Министромъ, росписанію.

Государь Императоръ, въ 28 день ноября 1897 года, Высочайше на сіе соизволилъ.

179. *Марта 6-го. Собрание Узаконений и Распоряжений Правительства № 25, ст. 389.*—**Объ учрежденіи Товарищества Западно-Сибирскаго пароходства и торговли и объ утвержденіи устава сего Товарищества.**

По выслушаніи записки Министра Путей Сообщенія, отъ 17 декабря 1897 года за № 11.289 (по Деп. Шосс. и Вод. Сообщ.), объ учрежденіи Товарищества Западно-Сибирскаго пароходства и торговли, Комитетъ Министровъ полагалъ: разрѣшить учрежденіе названнаго Товарищества, на основаніи составленнаго для него и исправленнаго по замѣчаніямъ Комитета Министровъ проекта устава, который поднести на Высочайшее Его Императорскаго Величества благоусмотрѣніе.

Г о с у д а р ь И м п е р а т о р ь, на положеніе Комитета Высочайше соизволилъ, а проектъ устава удостоенъ разсмотрѣнія и утвержденія Его Величества, въ С.-Петербургѣ, въ 23 день января 1898 года.

На подлинномъ написано: „Государь Императоръ уставъ сей разсматривать и Высочайше утвердить соизволилъ, въ Петербургѣ, въ 23 день января 1898 года“.

Подписаль: Управляющій дѣлами Комитета Министровъ, Статсъ-Секретарь
А. Куломзинъ.

У С Т А В Ъ

ТОВАРИЩЕСТВА ЗАПАДНО-СИВИРСКАГО ПАРОХОДСТВА И ТОРГОВЛИ.

Цѣль учрежденія Товарищества, его права и обязанности.

§ 1. Для развитія пароходныхъ сообщеній по рѣкамъ Западной Сибири, съ притоками ихъ, и по рѣкѣ Чулыму до города Ачинска, съ цѣлью перевозки пассажировъ и всякаго рода грузовъ, а также для производства въ томъ краѣ торговли, учреждается Товарищество на паяхъ подъ наименованіемъ „Товарищество Западно-Сибирскаго пароходства и торговли“.

Примѣчаніе 1. Учредители Товарищества: коммерціи совѣтникъ, Тюменскій 1 гильдіи купецъ Иванъ Ивановичъ Игнатовъ; Казанская 1 гильдіи купчиха Ольга Петровна Карпова; торговый домъ А. Трапезниковъ и К^о; потомственный почетный гражданинъ, Московскій 1 гильдіи купецъ Иванъ Ивановичъ Казаковъ; торговый домъ „Михаилъ Плотниковъ и сыновья“ и потомственная почетная гражданка, Бійская 1 гильдіи купчиха Елена Григорьевна Морозова.

Примѣчаніе 2. Изъ упомянутыхъ учредителей нынѣ принадлежитъ: И. И. Игнатову и О. П. Карповой пароходство подъ фирмою „Курбатовъ и Игнатовъ“; торговому дому А. Трапезниковъ и К^о и И. И. Казакову пароходство подъ фирмою „А. Трапезниковъ и К^о“; торговому дому „Михаилъ Плотниковъ и сыновья“ пароходство подъ фирмою того же наименованія и Е. Г. Морозовой пароходство подъ фирмою „А. Ф. Морозова наслѣдница Е. Г. Морозова“.

Примѣчаніе 3. Передача до образованія Товарищества учредителями другимъ лицамъ своихъ правъ и обя-

занностей по Товариществу, присоединеніе новыхъ учредителей и исключеніе изъ числа учредителей котораго либо изъ нихъ допускается не иначе, какъ по испрошеніи на то всякій разъ, разрѣшенія Министра Финансовъ, по соглашенію съ Министромъ Путей Сообщенія.

§ 2. Всѣ принадлежащія нынѣ поименованнымъ въ примѣчаніи 2 къ § 1 лицамъ пароходы, баржи, разное судовое имущество, а также пристани съ жилыми и нежилыми строениями, находящіяся въ разныхъ по рѣкамъ Западной Сибири пунктахъ, со всѣми при нихъ устройствами, машинами и матеріалами—передаются на законномъ основаніи нынѣшними владѣльцами въ собственность „Товарищества Западно-Сибирскаго пароходства и торговли“ по подлежащимъ планамъ, описямъ и оцѣнкѣ. Окончательное опредѣленіе цѣны всему означенному имуществу предоставляется соглашенію перваго законно состоявшагося общаго собранія владѣльцевъ паявъ съ владѣльцами имущества.

§ 3. Приобрѣтеніе поименованнаго въ 2 имущества Товариществомъ и переводъ онаго на имя Товарищества производятся съ соблюденіемъ всѣхъ существующихъ на сей предметъ законоположеній, съ полученіемъ отъ владѣльцевъ на недвижимыя имѣнія крѣпостныхъ актовъ на имя Товарищества, которое выплачиваетъ имъ по принадлежности паями Товарищества по нарицательной цѣнѣ.

§ 4. Порядокъ отвѣтственности за всѣ возникшіе до передачи имущества Товариществу долги и обязательства, лежащія какъ на прежнихъ владѣльцахъ сего имущества, такъ и на самомъ имуществѣ, равно порядокъ перевода таковыхъ долговъ и обязательствъ, съ согласія кредиторовъ, на Товарищество—разрѣшаются на точномъ основаніи существующихъ гражданскихъ законовъ.

Примѣчаніе. Всѣ обязательства и условія, заключенныя тѣми или другими изъ учредителей съ казною, городскими управленіями и частными лицами по арендѣ мѣстъ подъ пристани, переходятъ къ Товариществу Западно-Сибирскаго пароходства и торговли, съ полною отвѣтственностью сего послѣдняго, до окончанія срока заключенныхъ по сему предмету съ казною, городскими управленіями и частными лицами контрактовъ.

§ 5. Сообразно цѣли учрежденія, Товариществу предоставляется, съ соблюденіемъ существующихъ постановленій и правъ частныхъ лицъ и по испрошеніи въ потребныхъ случаяхъ разрѣшенія подлежащаго начальства, устраивать мастерскія, пристани, конторы, складочные магазины и вообще всякія соотвѣтствующія цѣли предпріятія заведенія, а равно пріобрѣтать въ собственность или арендовать пароходы, суда, участки земли и другія необходимыя ему имущества. Постройка на бечевникахъ пристаней, механическихъ мастерскихъ, складовъ топлива и грузовъ разрѣшается Товариществу на общемъ основаніи по отводу подлежащимъ начальствомъ и по соглашенію, въ городахъ, съ городскимъ общественнымъ управленіемъ, собственно на сей предметъ, временно и притомъ такъ, чтобы сооруженія эти ни въ какомъ случаѣ не заграждали пути для пѣшихъ и конныхъ сообщеній по всему протяженію бечевника. Въ случаѣ неудобства подобныхъ временныхъ построекъ и необходимости устройства постоянныхъ, возведеніе таковыхъ дозволяется не иначе, какъ съ разрѣшенія Министра Путей Сообщенія и по соглашенію съ владѣльцами прибрежныхъ земель. Постройками этими можетъ быть занято не болѣе половины узаконенной ст. 358 и 359 устава путей сообщенія (Св. Зак., т. XII, ч. 1, изд. 1857 г.) десяти-саженной ширины бечевника.

§ 6. Товарищество обязано, отнюдь не стѣсняя всѣхъ видовъ судоходства, исполнять всѣ законоположенія, правила и вообще правительственныя распоряженія о судоходствѣ и пароходствѣ, а также правила уставовъ строительнаго, торговаго и путей сообщенія, какъ нынѣ дѣйствующія, такъ и тѣ, какія будутъ изданы впослѣдствіи. Независимо отъ сего, въ тѣхъ прибрежныхъ мѣстахъ, гдѣ будутъ находиться постоянные агенты Товарищества, оно обязывается чрезъ этихъ агентовъ производить наблюденія за горизонтомъ воды по правиламъ, преподаннымъ Министерствомъ Путей Сообщенія, и сообщать таковыя наблюденія сему Министерству. Относительно судоходно-полицейскаго распорядка при плаваніи судовъ, разстановки ихъ въ мѣстахъ стоянокъ, пропуска черезъ искусственныя сооруженія, наблюденія установленныхъ отличительныхъ знаковъ и огней, приспособленія пароходовъ къ правильному

и безопасному плаванію, подачи помощи при несчастныхъ случаяхъ на водѣ и на пристаняхъ и вообще правилъ благоустройства по судоходству, — пароходы и суда Товарищества подчиняются какъ существующимъ, такъ и впредь могущимъ быть изданными постановленіямъ, а равно правиламъ, издаваемымъ Министерствомъ Путей Сообщенія.

Примѣчаніе. На принадлежащихъ Товариществу пристаняхъ, пароходахъ и судахъ должны находиться въ постоянной готовности и исправности огнегасительные приборы и другія средства тушенія пожара. При возникновеніи такового на берегу, пристани и другихъ судахъ, агенты Товарищества обязаны немедленно оказать помощь къ тушенію и прекращенію онаго какъ помянутыми огнегасительными снарядами, такъ и самими пароходами съ командою, подчиняясь въ сихъ случаяхъ распоряженіямъ и указаніямъ мѣстнаго полицейскаго начальства.

§ 7. Товарищество, его конторы и агенты подчиняются относительно платежа гильдейскихъ повинностей, сбора за право торговли, таможенныхъ, гербовыхъ, судовыхъ, судоходныхъ и другихъ мѣстныхъ и общихъ сборовъ всѣмъ правиламъ и постановленіямъ, какъ нынѣ дѣйствующимъ, такъ и тѣмъ, какія впредь будутъ на сей предметъ изданы

§ 8. Товарищество отвѣчаетъ за цѣлость и сохранность довѣренныхъ ему грузовъ какъ въ пути, такъ и при нагрузкѣ и выгрузкѣ, а равно за подмочку мѣстъ и вещей, происшедшую отъ небреженія служащихъ у него лицъ, но за иорчу и утрату, происшедшія не по винѣ Товарищества, при цѣлости наружной укупорки, отъ самаго свойства укупоренныхъ вещей, отъ доказанной аварии или отъ гибели судна по волѣ Вожіей — Товарищество отвѣтственности не подлежитъ. Подробныя правила о порядкѣ и условіяхъ пріема, храненія, передвиженія и сдачи кладки и грузовъ, объ отвѣтственности за цѣлость оныхъ передъ кладчиками и товарохозяевами, а также о порядкѣ и условіяхъ перевозки пассажировъ — Товарищество представляетъ, до открытія навигаціи, на утвержденіе Министра Путей Сообщенія по предварительномъ соглашеніи съ Министрами Финансовъ и Внутреннихъ Дѣлъ. Правила эти, по ихъ утвержденіи должны быть отпечатаны на оборотѣ про-

возной квитанціи, замѣняя собою договоръ о перевозкѣ между отправителями и Товариществомъ, кромѣ случаевъ, когда о семъ будетъ заключенъ особый письменный договоръ, не содержащій въ себѣ какихъ либо условій, противорѣчащихъ общимъ законамъ гражданскимъ.

Примѣчаніе. Въ случаѣ пропажи отправленныхъ чрезъ Товарищество кладей, правленіе и агенты его обязаны принять всѣ зависящія мѣры къ отысканію оныхъ.

§ 9. Приемъ кладей отъ отправителей производится по накладнымъ, адресуемымъ на имя правленія Товарищества, или его конторъ и агентовъ, и подписаннымъ товароотправителями, а при неграмотности сихъ послѣднихъ — уполномоченными или рукоприкладчиками. Въ накладныхъ должны быть съ точностью обозначены: родъ, число мѣстъ и вѣсъ товара, а равно званіе, имя и фамилія товароотправителя. Званіе, имя и фамилія товарополучателя означаются лишь въ томъ случаѣ, если отправитель кладей желаетъ получить именную квитанцію.

§ 10. Товарищество можетъ выдавать подъ отираваемые черезъ его посредство (застрахованные) и не подвергающіеся скорой портѣ товары, краткосрочныя ссуды на время нахождения товаровъ на пароходахъ и судахъ или въ складахъ Товарищества, по особымъ соглашеніямъ съ отправителями, въ размѣрѣ, не превышающемъ 60% стоимости товаровъ, опредѣляемой по соображеніи съ цѣнами ближайшаго торговаго пункта. Условія ссудъ означаются на документахъ въ приемъ товаровъ для отправленія.

Въ случаѣ неуплаты въ срокъ ссуды, выданной подъ отправленные чрезъ посредство Товарищества товары, заемщику дается, безъ особаго о томъ предваренія, семидневный льготный срокъ для платежа, со взысканіемъ вмѣсто процентовъ за просрочку пени съ полпроцента съ суммы, за нимъ въ долгу состоящей.

Если заемщикъ не внесетъ денегъ въ теченіе льготной недѣли, то товары, подъ которые выдана ссуда, продаются по распоряженію Товарищества съ публичнаго торга. Вмѣсто же упомянутой выше пени взыскиваются условленные по ссудѣ проценты за время отъ окончанія срока ссуды по день уплаты

Товариществу, считая каждые начавшіеся пятнадцать дней за полмѣсяца, и сверхъ сего, расходы по продажѣ залога, два процента со всей ссуды, въ видѣ неустойки, и плата за храненіе и страхованіе имущества за время просрочки.

Сумма, вырученная отъ продажи товара, за вычетомъ издержекъ продажи и провозной платы (если таковая не была уплачена при отправленіи) обращается на удовлетвореніе долга по ссудѣ и всѣхъ вышеуказанныхъ платежей, причитающихся Товариществу, преимущественно предъ всѣми прочими долгами товарохозяина, хотя бы сей послѣдній былъ объявленъ несостоятельнымъ должникомъ. Но и до продажи на представленные въ обезпеченіе Товарищества товары не могутъ быть обращаемы никакія частныя, общественныя или казенныя взысканія, и товары эти не могутъ быть включаемы въ конкурсную массу должника Товарищества до уплаты всей выданной подъ оныя ссуды, вмѣстѣ съ провозною платой и другими причитающимися Товариществу платежами.

§ 11. Правленіе и уполномоченные агенты Товарищества не имѣютъ права брать писемъ, денегъ и маловѣсныхъ посылокъ, подлежащихъ перевозкѣ по почтѣ. Въ случаѣ, если такіе предметы будутъ найдены въ сданныхъ кладяхъ или товарныхъ мѣстахъ, пріемщикъ обязанъ тотчасъ же отправить ихъ въ ближайшую почтовую контору, съ показаніемъ имени и фамиліи, а если можно, то и мѣста жительства отправителя и получателя. Для предупрежденія же вложенія писемъ, денегъ и посылокъ, подлежащихъ отправленію по почтѣ, въ нескрываемыя Товариществомъ мѣста, Товарищество должно на всѣхъ выдаваемыхъ отправителямъ квитанціяхъ означать, что за допущеніе отступленія въ семъ случаѣ отъ предписанныхъ правилъ, виновные подвергаются законной отвѣтственности.

§ 12. При пріемѣ клади для перевозки правленіе и конторы Товарищества выдаютъ отправителямъ квитанціи на печатныхъ бланкахъ. Замѣняя собою договоръ съ отправителемъ, квитанціи эти могутъ быть именныя или на предъявителя. Въ нихъ означается: родъ посылаемыхъ грузовъ, вѣсъ оныхъ, количество или мѣра, число мѣстъ и всѣ условія перевозки, а равно отвѣтственность Товарищества за не-

своевременную доставку, порчу или утрату груза, происходящая отъ недосмотра управления. Копія квитанціи хранится при дѣлахъ Товарищества, а подлинная квитанція должна быть возвращена ему при сдачѣ кладѣ на мѣстѣ ея означенія. Поэтому, въ случаѣ утраты квитанціи или неумышленного ея истребленія, лицо, у котораго она находилась, обязано опубликовать о томъ двукратно въ теченіи двухъ недѣль въ мѣстныхъ вѣдомостяхъ. Засимъ, по прошествіи мѣсяца со дня позднѣйшей публикаціи, кладъ выдается упомянутому лицу, по предъявленіи имъ Товариществу удостовѣренія о своей личности, если квитанція именная, или же удостовѣренія отъ отправителя о принадлежности ему кладѣ, означенной въ утраченной безъимянной квитанціи.

§ 13. Грузы, непринятые въ теченіе тридцати дней со дня ихъ прибытія къ мѣсту назначенія, считаются не востребовавшими. По прошествіи означеннаго срока о непринятомъ грузѣ посылается увѣдомленіе отправителю и троекратно, въ продолженіе двухъ недѣль, публикуется въ мѣстныхъ вѣдомостяхъ. За симъ, въ случаѣ неявки получателя въ теченіе четырехъ мѣсяцевъ со дня послѣдней публикаціи, не потребовавшие грузы продаются съ публичнаго торга. Вырученныя за кладъ деньги обращаются на удовлетвореніе Товарищества за расходы по продажѣ имущества, провозъ и полежалое, а въ подлежащихъ случаяхъ и въ возмѣщеніе выданной Товариществомъ ссуды; остальные же затѣмъ деньги отсылаются въ кредитныя установленія для обращенія изъ процентовъ, съ которыми и выдаются владѣльцу товара, въ случаѣ предъявленія имъ о томъ требованія, до истеченія десятилѣтняго срока со дня продажи кладѣ.

Примѣчаніе 1. Продажа кладѣ производится отъ Товарищества съ соблюденіемъ правилъ, постановленныхъ въ ст. 359, 363, 370—377 Полож. о взыск. гражд. (Св. Зак. т. XVI, ч. 2, изд. 1892 г.), или въ соотвѣтствующихъ имъ статьяхъ Устава Гражд. Судопр. (Суд. Уст. Императора Александра II, изд. 1892 г.), смотря потому, какіе законы дѣйствуютъ въ той мѣстности, гдѣ производится продажа, при чемъ взыскиваются всѣ сборы (въ пользу аукціонистовъ аукціонныхъ мѣстъ и городскихъ доходовъ,

о которых упоминается въ ст. 377 Полож. о взыск. гражд., изд. 1892 г.).

Примѣчаніе 2. Клады, легко подвергающіяся порчѣ, въ случаѣ неявки пріемщика или отказа отъ принятія оныхъ, могутъ быть проданы, не выжидая установленныхъ въ семъ параграфѣ сроковъ при посредствѣ мѣстной полиціи, но по обнаруженіи порчи, о семъ долженъ быть составленъ надлежащій актъ съ немедленнымъ извѣщеніемъ товарохозяина по мѣсту его жительства, если оно извѣстно правленію Товарищества.

§ 14. Если предложенно на первыхъ торгахъ высшею цѣною не покроются причитающіеся Товариществу платежи вмѣстѣ съ расходами по продажѣ, то отъ усмотрѣнія Товарищества зависитъ въ теченіе мѣсяца со дня первыхъ торговъ назначить вторые торги, которые признаются окончательными. Если же на вторичномъ торгѣ вещи не будутъ проданы за отсутствіемъ желающихъ торговаться, то Товарищество оставляетъ ихъ за собою, прекращая всѣ расчеты съ владѣльцемъ товара. Засимъ поступившее на семъ основаніи въ собственность Товарищества имущество продается имъ или съ аукціона или по вольной цѣнѣ за свой счетъ.

§ 15. Для удовлетворенія надобностей Правительства, связанныхъ съ приведеніемъ арміи и флота на военное положеніе (мобилизацій), а равно по другимъ обстоятельствамъ, вызываемымъ военными потребностями и соображеніями, всякое судно Товарищества, по требованію Правительства, можетъ быть изъято изъ владѣнія Товарищества во временное пользование или въ полную собственность Правительства; за изъятія во временное пользование суда Правительство производитъ Товариществу за все время пользованія оными вознагражденіе по расчету 5% годовыхъ съ первоначальной стоимости и 6% съ современной балансовой стоимости этихъ судовъ. Въ случаѣ порчи пароходовъ и судовъ во время пользованія ими Правительствомъ, послѣднее обязано произвести ремонтъ ихъ на свой счетъ до обратной сдачи пароходовъ и судовъ Товариществу. Если же во время пользованія пароходъ или судно погибнетъ, то Правительство уплачиваетъ Товариществу стоимость его по современному балансу, согласно опре-

дѣленію о семь комисіи, составляемой изъ представителей отъ Министерствъ Финансовъ, Морскаго и Путей Сообщенія и депутатовъ отъ Товарищества. На томъ же основаніи Товарищество вознаграждается и за суда, поступающія, по распоряженію Правительства, въ полную его собственность. Правительство имѣетъ право на взятыхъ имъ въ свое распоряженіе судахъ дѣлать тѣ приспособленія, какія оно признаетъ полезнымъ, но съ тѣмъ, чтобы суда были сданы обратно Товариществу въ прежнемъ ихъ видѣ. Товарищество, въ случаѣ надобности, предоставляетъ Правительству имѣющіеся у него въ складахъ предметы и матеріалъ, необходимые для плаванія, съ уплатою Товариществу дѣйствительной стоимости сихъ предметовъ.

Примѣчаніе. Товарищество обязано подчиняться всѣмъ тѣмъ правиламъ, которыя будутъ изданы Правительствомъ для пароходныхъ предпріятій на случай мобилизаціи войскъ.

§ 16. Товарищество въ правѣ выбирать служащихъ какъ изъ русскихъ поданныхъ, такъ и изъ иностранцевъ, подчиняясь въ послѣднемъ случаѣ дѣйствующимъ въ Россіи общимъ объ иностранцахъ правиламъ. На должности капитановъ, машинистовъ, судовъуправителей и рулевыхъ должны быть назначаемы лица, обладающія необходимыми знаніями и опытностью, при чемъ всѣ поименованныя должности, а равно и команды судовъ быть замѣщаемы исключительно русскими поданными. При этомъ на мѣста, гдѣ служащіе имѣютъ соприкосновеніе съ публикою, должны быть назначаемы непременно лица, свободно владѣющія русскимъ языкомъ. Въ случаѣ распоряженій или дѣйствій конторъ или агентовъ Товарищества во вредъ интересамъ Правительственнымъ или общественнымъ; правленіе Товарищества, по требованію Министра Путей Сообщенія, немедленно устраняетъ безпорядки, а въ случаѣ продолженія оныхъ—удаляетъ виновныхъ лицъ.

Всякаго рода имущественная отвѣтственность за дѣйствія управленія, агентовъ и служащихъ Товарищества, остается на самомъ Товариществѣ, которое, удовлетворивъ Правительство или частныхъ лицъ, вѣдается съ виновными на основаніи общихъ законовъ.

Если Министерство Путей Сообщенія, въ случаяхъ, признанныхъ имъ нужными, потребуеть увольненія кого либо изъ служащихъ въ Товариществѣ, то сіе послѣднее обязано исполнить такое требованіе неотлагательно и безпрекословно.

§ 17. Всѣ пароходы и суда Товарищества должны быть достаточной прочности, приспособлены для удобнаго помѣщенія пассажировъ и передвиженія грузовъ и содержимы въ полной исправности и чистотѣ. Въ отношеніи опредѣленія допускаемыхъ на пароходахъ Товарищества предѣльнаго числа пассажировъ, количества балласта и грузовъ, а также способа размѣщенія послѣднихъ, Товарищество подчиняется всѣмъ правиламъ и распоряженіямъ Министерства Путей Сообщенія.

Пароходамъ Товарищества разрѣшается плавать не иначе, какъ по предъявленіи мѣстному судоходному начальству актовъ о произведенномъ на основаніи существующихъ узаконеній освидѣтельствованіи пароходовъ со стороны прочности ихъ корпусовъ, исправности паровыхъ котловъ, наличности всѣхъ устайовленныхъ для паровыхъ судовъ принадлежностей и соблюденіи другихъ обязательныхъ для пароходовъ правилъ

Для удостовѣренія въ прочности и надлежащей исправности принадлежащихъ Товариществу пароходовъ и судовъ, таковыя подлежатъ ежегодно, предъ началомъ навигаціи и во время оной, когда это признано будетъ необходимымъ, освидѣтельствванію лицами, командируемыми для сей цѣли начальствомъ.

Пароходы и суда, которые по освидѣтельствваніи окажутся неблагонадежными, къ плаванію не допускаются. Освидѣтельствваніе не освобождаетъ однако Товарищество отъ отвѣтственности за поврежденія, происшедшія отъ неудовлетворительной постройки самыхъ пароходовъ и судовъ, отъ неисправнаго ихъ содержанія и ремонта, или отъ несвоевременнаго исправленія случившихся въ нихъ поврежденій.

На каждомъ пароходѣ, перевозящемъ пассажировъ, долженъ находиться аптечный ящикъ съ общеупотребительными медикаментами и перевязочными средствами, для подачи командирами пароходовъ или ихъ помощниками первоначальной врачебной помощи заболѣвшимъ пассажирамъ.

Кромѣ того пароходы Товарищества должны быть снабжены спасательными средствами и приспособленіями, а также имѣть шлюпки или лодки для перевозки команды и пассажировъ во время могущаго произойти на пароходѣ несчастія.

Примѣчаніе. Во всѣхъ главныхъ пунктахъ остановки пароходовъ Товарищество обязывается устроить и содержать въ полной исправности прочныя и удобныя пристани. При остановки пароходовъ для спуска или приѣма пассажировъ обязательна подача надлежаще устроенныхъ прочныхъ сходней.

§ 18. На каждомъ пассажирскомъ пароходѣ Товарищества должна находиться на видномъ мѣстѣ книга для жалобъ, прошнурованная и за печатью инспектора судоходства. Книга эта хранится вмѣстѣ съ письменнымъ приборомъ въ особо устроенной для сего запертой конторкѣ, ключъ отъ которой хранится у капитана парохода и предъявляется по первому требованію пассажира, желающаго занести жалобу. Объявленіе объ этой книгѣ должно быть вывѣшено на видномъ мѣстѣ.

§ 19. О всѣхъ происшедшихъ во время плаванія несчастныхъ случаяхъ съ пассажирами и командой, а равно случаяхъ, вызвавшихъ остановки, капитаны судовъ и пароходовъ Товарищества обязаны сообщать мѣстному начальству немедленно по прибытіи къ ближайшей пристани.

§ 20. Публикаціи Товарищества во всѣхъ указанныхъ въ настоящемъ уставѣ случаяхъ дѣлаются въ „Правительственномъ Вѣстникѣ“, „Вѣстникѣ финансовъ, промышленности и торговли“ (указателѣ Правительственныхъ распоряженій по Министерству Финансовъ), „Вѣстникѣ Министерства Путей Сообщенія“ вѣдомостяхъ обѣихъ столицъ и мѣстныхъ губернскихъ, съ соблюденіемъ установленныхъ правилъ.

§ 21. Товарищество имѣетъ печать съ изображеніемъ якоря и кругомъ его наименованія Товарищества.

Капиталь Товарищества, паи, облигаціи, права и обязанности владѣльцевъ паевъ.

§ 22. Основной капиталъ Товарищества опредѣляется въ 4.500 000 руб., раздѣленныхъ на 9,000 паевъ, по 500 руб. каждый.

§ 23. Все означенное въ предыдущемъ параграфѣ количество паевъ распредѣляется между учредителями и приглашенными ими къ участию въ предпріятіи лицами, по взаимному соглашенію.

Примѣчаніе. Оставленные за учредителями паи вносятся правленіемъ Товарищества на храненіе въ Государственный Банкъ или его конторы и отдѣленія и не могутъ быть передаваемы третьимъ лицамъ до утвержденія установленнымъ порядкомъ отчета за первый операціонный годъ.

§ 24. Слѣдующая за паи сумма, за исключеніемъ тѣхъ паевъ, кои, согласно § 3, будутъ выданы за пріобрѣтаемое Товариществомъ имущество (§ 2), вносится участниками не далѣе, какъ въ теченіе шести мѣсяцевъ со дня распубликованія устава, вся сполна безъ разсрочки, съ запискою взносовъ въ установленныя книги и съ выдачею въ пріемъ сихъ денегъ именныхъ квитанцій, которыя потомъ должны быть замѣнены паями. Полученныя за паи деньги вносятся учредителями вкладомъ въ Государственный Банкъ или въ его конторы и отдѣленія, гдѣ и остаются до востребованія правленіемъ Товарищества. За симъ но представленіи Министру Финансовъ удостовѣренія о поступленіи въ Государственный Банкъ или его конторы и отдѣленія основнаго капитала, Товарищество открываетъ свои дѣйствія. Въ случаѣ неисполненія сего, Товарищество считается несостоявшимся, и внесенныя по паямъ деньги возвращаются сполна по принадлежности.

Примѣчаніе. Книги для записки суммъ, вносимыхъ за паи, ведутся съ соблюденіемъ правилъ, указанныхъ въ пп. 4—10 ст. 2166 т. X ч. 1 Св. Зак. изд. 1887 г., причемъ онѣ предъявляются для приложенія къ шнуру казенной печати, скрѣпы по листамъ и надписи, въ Тюменскую Городскую Управу.

§ 25. Объ учрежденіи и открытіи дѣйствій Товарищества, или же о томъ, что оно не состоялось въ первомъ случаѣ правленіе, а въ послѣднемъ учредители увѣдомляютъ Министровъ Финансовъ и Путей Сообщенія и публикуютъ во всеобщее свѣдѣніе.

§ 26. Въ послѣдствіи, при развитіи дѣлъ Товарищества, оно можетъ, сообразно потребности увеличить свой капиталъ по-

средствомъ выпуска дополнительныхъ паевъ по прежней цѣнѣ на общую сумму, не превышающую суммы первоначальнаго выпуска (4.500.000 рублей), но не иначе, какъ по постановленію общаго собранія пайщиковъ и съ особаго каждый разъ, разрѣшенія Министра Финансовъ, по предварительному соглашенію съ Министромъ Путей Сообщенія, порядкомъ, утвержденнымъ Министромъ Финансовъ.

Примѣчаніе. Дополнительные пай Товарищества выпускаются по прежней цѣнѣ, но при этомъ по каждому изъ вновь выпускаемыхъ Товариществомъ паю должна быть вносима пріобрѣтателемъ онаго, сверхъ номинальной цѣны (пятисотъ рублей на пай), еще премія, равная причитающейся на каждый изъ паевъ предыдущихъ выпусковъ части запаснаго капитала Товарищества по послѣднему балансу, съ обращеніемъ собранныхъ такимъ путемъ премій на увеличеніе того же запаснаго капитала.

§ 27. По дѣйствительномъ внесеніи всего основнаго капитала сполна, Товариществу предоставляется, для образованія оборотнаго капитала, выпустить облигаціи на нарицательный капиталъ, не превышающій въ общей сложности стоимости пріобрѣтенныхъ Товариществомъ въ полную собственность парходовъ и другихъ судовъ, а также недвижимаго имущества, и во всякомъ случаѣ на сумму не свыше половины основнаго капитала, съ тѣмъ: 1) чтобы нарицательная цѣна каждой облигаціи была не менѣе 250 р.; 2) чтобы уплата процентовъ по означеннымъ облигаціямъ и капитала по облигаціямъ, вышедшимъ въ тиражъ, была обезпечена преимущественно предъ всѣми другими долгами Товарищества: а) всѣми доходами Товарищества, б) запаснымъ капиталомъ и в) всѣми судами и принадлежностями оныхъ, а также всѣмъ движимымъ и недвижимымъ имуществомъ Товарищества, какъ пріобрѣтеннымъ при его образованіи, такъ и тѣмъ, которое впредь имъ пріобрѣтено будетъ; для чего облигаціи могутъ быть выпущены только по наложеніи на все недвижимое имущество, а также на парходы и суда Товарищества запрещенія въ полной суммѣ выпускаемыхъ облигацій, при самомъ выпускѣ оныхъ должны быть очищены всѣ могущіе быть на имуществомъ Товарищества долги. Вмѣстѣ съ симъ Товарище-

ство, въ лицѣ своего правленія, подпискою обязывается сообщать Министерству Финансовъ о всякомъ вновь приобретенномъ имуществѣ для наложенія на оное запрещенія въ полной суммѣ выпущенныхъ облигацій. Въ случаѣ несостоятельности Товарищества и ликвидаціи его дѣль (§ 82), владельцы облигацій удовлетворяются преимущественно предъ прочими кредиторами Товарищества, за исключеніемъ долговъ, причисленныхъ по н.п. 1, 2 и 4—10 ст. 599 Уст. Суд. Торг. (Св. Зак. т. XI, ч. 2, изд. 1893 г.) къ первому разряду, и 3) чтобы размѣръ процентовъ, уплачиваемыхъ по облигаціямъ, условія выпуска, форма, срокъ и способъ погашенія опредѣлены были общимъ собраніемъ владельцевъ паевъ, и, предварительно самаго выпуска представлены на утвержденіе Министра Финансовъ.

Примѣчаніе. По точному разуму этой статьи, Товарищество не можетъ уже совершать, послѣ выпуска облигацій, какія либо другія закладныя на принадлежащее ему движимое и недвижимое имущество.

§ 28. Объ утратѣ облигацій или купоновъ къ нимъ правленіе никакихъ заявленій не принимаетъ, и утратившій купоны лишается права на полученіе по нимъ процентовъ. По наступленіи же срока выдачи новыхъ купонныхъ листовъ по облигаціямъ, таковые выдаются владельцамъ облигацій.

§ 29. При послѣдующихъ выпускахъ паевъ преимущественное право на приобретение оныхъ имѣютъ владельцы первоначальныхъ паевъ Товарищества соотвѣтственно числу имѣющихся у нихъ паевъ; если же пай новаго выпуска не будутъ разобраны владельцами первоначальныхъ паевъ сполна, то на остальную часть оныхъ открывается, съ разрѣшенія Министра Финансовъ и на условіяхъ, подлежащихъ предварительному его утвержденію, публичная подписка.

§ 30. Паи Товарищества могутъ быть, по желанію участниковъ, именныя или на предъявителя. На именныхъ паяхъ означается званіе, имя и фамилія владельца; паи вырѣзываются изъ книги, означаются нумерами по порядку и выдаются за подписью трехъ членовъ правленія, бухгалтера и кассира, съ приложеніемъ печати Товарищества.

Примѣчаніе. Паи Товарищества, облигаціи и купон-

ные листы (§ 31) должны быть печатаемы въ Экспедиціи Заготовленія Государственныхъ Бумагъ.

§ 31. Къ каждому паю прилагается листъ купоновъ на полученіе по онимъ дивиденда въ теченіе *десяти* лѣтъ; на купонахъ этихъ означаются нумера паевъ, къ коимъ каждый изъ нихъ принадлежитъ, и года въ послѣдовательномъ порядкѣ. По истеченіи *десяти* лѣтъ владѣльцамъ паевъ имѣютъ быть выданы новые листы купоновъ, въ томъ же порядкѣ, на слѣдующія *десять* лѣтъ и т. д.

§ 32. Передача именныхъ паевъ отъ одного владѣльца другому, а также стороннимъ лицамъ, дѣлается передаточною надписью на паяхъ, которые, при соотвѣтственномъ объявленіи, должны быть предъявлены правленію Товарищества для отмѣтки передачи въ его книгахъ. Само правленіе дѣлаетъ передаточную надпись на паяхъ только въ случаяхъ, предусмотрѣнныхъ въ п. 1 ст. 2167 Зак. Гражд. (Св. Зак. т. X ч. 1, изд. 1887 г., и по судебному опредѣленію. Передача же отъ одного лица другому паевъ Товарищества на предъявителя совершается безъ всякихъ формальностей и владѣльцемъ паевъ на предъявителя признается всегда то лицо, которое имѣетъ ихъ въ своихъ рукахъ.

§ 33. Биржевое обращеніе паевъ допускается не ранѣе опубликованія отчета за первый операціонный годъ Товарищества и во всякомъ случаѣ не иначе, какъ съ разрѣшенія Министра Финансовъ.

§ 34. Купоны къ именованымъ паямъ не могутъ быть передаваемы отдѣльно отъ паевъ, за исключеніемъ купоновъ за текущій годъ; въ этомъ послѣднемъ случаѣ не требуется никакихъ передаточныхъ надписей на купонахъ или объявленій о передачѣ ихъ.

§ 35. Утратившій именные пай или купоны къ нимъ, за исключеніемъ купоновъ за текущій годъ, долженъ письменно объявить о томъ правленію, съ означеніемъ номеровъ утраченныхъ паевъ или купоновъ. Правленіе производитъ за счетъ его публикацію. Если, по прошествіи шести мѣсяцевъ со дня публикации, не будетъ доставлено никакихъ свѣдѣній объ утраченныхъ паяхъ или купонахъ, то выдаются новые пай или купоны, подъ прежними номерами и съ надписью, что

они выданы взаменъ утраченныхъ. Объ утратѣ купоновъ за текущій годъ къ именнымъ иаямъ, равно паевъ на предъявителя и купоновъ къ нимъ правленіе никакихъ заявленій не принимаетъ, и утратившій означенные купоны лишается права на полученіе по нимъ дивиденда. По наступленіи же срока выдачи новыхъ купонныхъ листовъ по паямъ на предъявителя таковые выдаются владѣльцу паевъ на предъявителя.

§ 36. Въ случаѣ смерти владѣльца паевъ и учрежденія надъ имѣніемъ его опеки, опекуны, по званію своему, въ дѣлахъ Товарищества никакихъ особыхъ правъ не имѣютъ и подчиняются, наравнѣ съ прочими владѣльцами паевъ, общимъ правиламъ сего устава.

Правленіе Товарищества, права его и обязанности.

§ 37. Управленіе дѣлами Товарищества принадлежитъ правленію, и общимъ собраніямъ пайщиковъ Товарищества

§ 38. Правленіе Товарищества находится въ Тюмени и состоитъ изъ пяти директоровъ, избираемыхъ общимъ собраніемъ владѣльцевъ паевъ изъ среды своей на три года.

§ 39. Для замѣщенія кого либо изъ директоровъ на время продолжительной отлучки или болѣзни, а равно на случай смерти или выbytія директора до срока, выбираются общимъ собраніемъ, на тѣхъ же основаніяхъ какъ и директоры, два къ нимъ кандидата, которые за время занятія должности директора пользуются всѣми правами и преимуществами, сей должности присвоенными.

§ 40. Въ директоры и кандидаты избираются лица, имѣющія на свое имя не менѣе десяти паевъ, которые и хранятся въ кассѣ Товарищества во все время бытности избранныхъ лицъ въ помянутыхъ званіяхъ и не могутъ быть никому передаваемы до утвержденія отчета и баланса за послѣдній годъ пребыванія владѣльцевъ паевъ директорами и кандидатами. Общему собранію предоставляется, въ случаѣ неимѣнія въ виду владѣльцевъ паевъ съ вышеозначеннымъ числомъ паевъ, которые поступили бы въ директоры и кандидаты, избирать по ближайшему своему усмотрѣнію въ помянутыя должности лицъ, и не имѣющихъ опредѣленнаго количества

паевъ, но съ тѣмъ, чтобы избираемый, по избраніи въ должность, пріобрѣлъ въ теченіе мѣсяца установленное выше количество паевъ

§ 41. По прошествіи одного года со времени первоначальнаго избранія директоровъ выбываютъ сначала по жребію въ первые два года по два директора, а въ третій годъ послѣдній изъ первоначально избранныхъ директоровъ; затѣмъ директора выбываютъ тѣмъ же порядкомъ по старшинству вступленія; кандидаты выбываютъ каждые три года; на мѣсто выбывающихъ избираются новые директора и кандидаты. Выбывшіе директора и кандидаты могутъ быть избираемы вновь.

§ 42. Кандидатъ, поступившій на мѣсто умершаго или выбывшаго директора, остается въ составѣ правленія до окончанія срока, на который былъ избранъ выбывшій директоръ, но не свыше срока, на который избранъ самъ кандидатъ.

§ 43. Послѣ перваго собранія, созваннаго учредителями, и затѣмъ ежегодно, послѣ годичнаго общаго собранія, директора избираютъ изъ среды своей предсѣдателя и заступающаго его мѣсто.

§ 44. За труды свои по завѣдыванію дѣлами Товарищества директора правленія могутъ получать опредѣленное содержаніе по назначенію общаго собранія владѣльцевъ паевъ и процентное вознагражденіе согласно § 61 устава Товарищества.

§ 45. Правленіе распоряжается всѣми дѣлами и капиталами Товарищества, по примѣру благоустроеннаго коммерческаго дома. Къ обязанности его относится: а) пріемъ поступившихъ за пай Товарищества денегъ и имущества и выдача самыхъ паевъ, а также наблюденіе за исправной уплатой процентовъ и погашенія по облигаціямъ; б) устройство, по обряду коммерческому, бухгалтеріи, кассы и письмоводства, а равно и составленіе, на основаніи §§ 56—58, годовыхъ отчета, баланса, смѣты и плана дѣйствій; в) заготовленіе всякаго рода предметовъ и матеріаловъ, требующихся для производства дѣлъ Товарищества и распределеніе пароходныхъ рейсовъ; г) опредѣленіе необходимыхъ для службы по Товариществу лицъ, съ назначеніемъ имъ предметовъ занятій и содержанія,

а равно и ихъ увольненіе; д) страхованіе имуществъ Товарищества; е) открытіе и закрытіе конторъ и агентствъ Товарищества, ревизія ихъ и наблюденіе за ихъ дѣйствіями; ж) назначеніе довѣренныхъ, заступающихъ Товарищество въ судахъ и другихъ мѣстахъ; з) опредѣленіе условій перевозки пассажировъ и грузовъ съ соблюденіемъ правилъ, въ семъ уставѣ постановленныхъ; и) покупка необходимыхъ матеріаловъ и товаровъ, какъ за наличныя деньги, такъ и въ кредитъ; і) наемъ и сдача въ аренду пароходовъ и другихъ судовъ, наемъ складовъ, квартиръ и другихъ помѣщеній; к) выдача и принятіе къ платежу векселей и другихъ срочныхъ обязательствъ въ предѣлахъ, установленныхъ общимъ собраніемъ; л) дисконтъ векселей, поступившихъ на имя Товарищества; м) заключеніе отъ имени Товарищества договоровъ и условій, какъ съ казенными вѣдомствами и управленіями, такъ и съ частными обществами и товариществами, а равно съ городскими, земскими и сословными учрежденіями и частными лицами; н) снабженіе довѣренностями лицъ, опредѣляемыхъ на службу Товарищества, не исключая и тѣхъ, которыя будутъ назначены на такую службу общимъ собраніемъ; о) совершеніе законныхъ актовъ на пріобрѣтеніе и отчужденіе недвижимой собственности; п) производство всѣхъ коммерческихъ оборотовъ и вообще завѣдываніе и распоряженіе всѣми безъ исключенія дѣлами, до Товарищества относящимися, въ предѣлахъ, установленныхъ общимъ собраніемъ, и р) созваніе общихъ собраній владѣльцевъ паевъ. Ближайшій порядокъ дѣйствій правленія, предѣлы правъ и обязанности его опредѣляются инструкціею, утверждаемою и измѣняемою общимъ собраніемъ владѣльцевъ паевъ.

§ 46. Для ближайшаго завѣдыванія дѣлами Товарищества, правленіе, съ утвержденія общаго собранія владѣльцевъ паевъ, можетъ избрать изъ среды своей, или же изъ стороннихъ лицъ, особаго директора-распорядителя, съ опредѣленіемъ ему вознагражденія по усмотрѣнію общаго собранія владѣльцевъ паевъ. Директоръ-распорядитель, если онъ изъ числа членовъ правленія, долженъ представить, сверхъ опредѣленныхъ въ § 40 десяти паевъ, еще не менѣе десяти паевъ, которые хранятся, на указанныхъ въ томъ же параграфѣ основаніяхъ,

въ кассѣ Товарищества. Правленіе снабжаетъ директора-распорядителя инструкціею, утверждаемою и измѣняемою общимъ собраніемъ владѣльцевъ паевъ. Директоръ-распорядитель созываетъ правленіе по всѣмъ дѣламъ, разрѣшеніе коихъ не предоставлено ему по инструкціи.

Примѣчаніе. Если директоръ-распорядитель будетъ назначенъ не изъ состава правленія, то кругъ правъ и обязанностей его, а равно размѣръ вносимаго имъ залога, опредѣляются особымъ контрактомъ. Такой директоръ-распорядитель присутствуетъ въ засѣданіяхъ правленія съ правомъ лишь совѣщательнаго голоса.

§ 47. Правленіе производитъ расходы по смѣтамъ, ежегодно утверждаемымъ общимъ собраніемъ владѣльцевъ паевъ, которому предоставляется опредѣлить, до какой суммы правленіе можетъ расходовать, какъ по пароходному дѣлу, такъ и на торговыя операціи сверхъ смѣтнаго назначенія, въ случаяхъ, не терпящихъ отлагательства, съ отвѣтственностью предъ общимъ собраніемъ владѣльцевъ паевъ за необходимость и послѣдствія сего расхода; о каждомъ такомъ расходѣ должно быть представляемо на усмотрѣніе ближайшаго общаго собранія.

§ 48. Поступающія въ правленіе суммы, не требующія безотлагательнаго употребленія, вносятся правленіемъ въ одно изъ кредитныхъ устанавленій на имя Товарищества, а получаемые на нихъ билеты и вообще всѣ документы хранятся въ правленіи.

§ 49. Вся переписка по дѣламъ Товарищества производится отъ имени правленія, за подписью одного изъ директоровъ.

§ 50. Векселя, довѣренности, договоры, условія, купчія крѣпости и другіе акты, равно требованія на обратное получение суммъ Товарищества изъ кредитныхъ установленій, должны быть подписываемы, по крайней мѣрѣ, двумя членами правленія. Чеки по текущимъ счетамъ подписываются однимъ изъ директоровъ, уполномоченнымъ на то постановленіемъ правленія; для полученія съ почты денежных суммъ, посылокъ и документовъ достаточно подписи одного изъ членовъ правленія, съ приложеніемъ печати Товарищества.

Примѣчаніе 1. Вся переписка по дѣламъ Товарищества, всѣ по опымъ сношенія и счетоводство въ предѣлахъ Россійской Имперіи производятся па русскомъ языкѣ.

Примѣчаніе 2. При измѣненіи числа подписей какъ на выдаваемыхъ правленіемъ документахъ, такъ и на требованіяхъ на обратное полученіе суммъ Товарищества изъ кредитныхъ установленій, правленіемъ, съ утвержденія Министра Финансовъ, по предварительному соглашенію съ Министромъ Путей Сообщенія, опредѣляется срокъ, съ котораго означенныя распоряженія вступаютъ въ силу, о чемъ правленіе обязано поставить въ извѣстность подлежащія кредитныя установленія.

§ 51. Въ необходимыхъ по дѣламъ Товарищества случаяхъ правленію предоставляется право ходатайства въ присутственныхъ мѣстахъ и у начальствующихъ лицъ безъ особой на то довѣренности; равно дозволяется правленію уполномочивать на сей предметъ одного изъ директоровъ или стороннее лицо, но въ дѣлахъ, производящихся въ судебныхъ установленіяхъ, образованныхъ на основаніи судебныхъ уставовъ Императора Александра II, соблюдается ст. 27 Уст. Гражд. Судопр.

§ 52. Правленіе можетъ уполномочивать за себя особою довѣренностью директора-распорядителя во всѣхъ тѣхъ случаяхъ, гдѣ необходимо общее директоровъ дѣйствіе, за исключеніемъ подписи на наяхъ (§ 30), съ отвѣтственностью правленія предъ Товариществомъ за всѣ распоряженія, которыя будутъ совершены на этомъ основаніи директоромъ-распорядителемъ.

§ 53. Правленіе собирается по мѣрѣ надобности, но во всякомъ случаѣ не менѣе одного раза въ мѣсяцъ; во время же навигаціи еженедѣльно. Для дѣйствительности рѣшеній правленія требуется присутствіе не менѣе трехъ членовъ правленія. Засѣданіямъ правленія ведутся протоколы, которые подписываются всѣми присутствовавшими членами.

§ 54. Рѣшенія правленія производятся въ исполненіе по большинству голосовъ, а когда число голосовъ раздѣлится поровну, голосъ предсѣдателя даетъ перевѣсъ. Въ случаѣ же, если не состоится большинства, то спорный вопросъ переио-

сится на разрѣшеніе общаго собранія пайщиковъ, которому представляются также всѣ тѣ вопросы, по коимъ правленіе или ревизіонная коммисія (§ 58) признаютъ необходимымъ дѣйствовать съ общаго согласія пайщиковъ, или кои, на основаніи сего устава и утвержденной общимъ собраніемъ инструкціи, не подлежатъ разрѣшенію правленія.

Примѣчаніе. Если директоръ, не согласившійся съ постановленіемъ правленія, потребуеть занесенія своего несогласія въ протоколъ, то съ него слагается отвѣтственность за состоявшееся постановленіе.

§ 55 Члены правленія исполняютъ свои обязанности на основаніи общихъ законовъ и постановленій, въ семь уставѣ заключающихся, и, въ случаѣ распоряженій законопротивныхъ, превышенія предѣловъ власти, бездѣйствія и нарушенія какъ сего устава, такъ и постановленій общихъ собраній владѣльцевъ паевъ, подлежатъ отвѣтственности на общемъ основаніи законовъ.

Примѣчаніе 1. Члены правленія могутъ быть смѣняемы, по опредѣленію общаго собранія пайщиковъ, и до окончанія срока ихъ службы.

Примѣчаніе 2. Заключающіяся въ настоящемъ отдѣлѣ устава правила, опредѣляющія: мѣстопробываніе правленія (§ 38), число членовъ правленія и сроки ихъ избранія (§§ 38, 39 и 41), число паевъ, представляемыхъ членами правленія и директоромъ-распорядителемъ въ кассу Товарищества при вступленіи ихъ въ должность (§§ 40 и 46), порядокъ замѣщенія выбывающихъ директоровъ (§ 42), порядокъ избранія предсѣдательствующаго въ правленіи (§ 43), порядокъ веденія переписки по дѣламъ Товарищества и подписи выдаваемыхъ правленіемъ документовъ (§§ 49 и 50) и сроки обязательнаго созыва правленія (§ 53),—могутъ быть измѣняемы по постановленіямъ общаго собранія владѣльцевъ паевъ, съ утвержденія Министра Финансовъ по предварительному соглашенію съ Министромъ Путей Сообщенія.

Отчетность по дѣламъ Товарищества, распределеніе прибыли и выдача дивиденда.

§ 56. Операционный годъ Товарищества считается съ перваго ноября по первое ноября. За каждый минувшій годъ правленіемъ составляется, для представленія на разсмотрѣніе и утвержденіе общаго собранія владѣльцевъ паевъ, не позже марта мѣсяца, подробный годовой отчетъ объ операціяхъ Товарищества и балансъ его оборотовъ. Печатные экземпляры отчета и баланса раздаются въ правленіи Товарищества за двѣ недѣли до годоваго общаго собранія всѣмъ владѣльцамъ паевъ, заявляющимъ о желаніи получить таковыя. Съ того же времени открываются владѣльцамъ паевъ книги правленія со всѣми счетами, документами и приложеніями, относящимися къ отчету и балансу.

Примѣчаніе 1. При опредѣленіи цѣнности судовъ и зданій Товарищества къ концу отчетнаго года прибавляется къ прошлогодней цѣнности стоимость передѣлокъ и такихъ исправленій, которыя увеличиваютъ срокъ службы судовъ, машинъ и зданій и тѣмъ возвышаютъ дѣйствительную цѣнность ихъ, и изъ составившагося такимъ образомъ итога исключается годовая потеря цѣнности отъ употребленія, принимая: для желѣзныхъ судовыхъ корпусовъ и машинъ въ 5⁰/₁₀₀, для деревянныхъ судовыхъ корпусовъ и баржъ въ 10⁰/₁₀₀, для береговыхъ механизмовъ и каменныхъ зданій—въ 2⁰/₁₀₀ и для деревянныхъ построекъ—въ 4⁰/₁₀₀ первоначальной стоимости ихъ. Съ построекъ же, возведенныхъ на арендованныхъ земляхъ, скидка дѣлается сообразно съ условіями аренды и срокомъ таковой. Исчисленная такимъ образомъ сумма погашенія стоимости недвижимаго имущества, а также стоимость пришедшаго въ негодность движимаго имущества—ставится по отчету расходомъ согласно § 61, не смотря на то имѣло ли Товарищество въ продолженіе года прибыли или убытокъ и прежде вывода годовой чистой прибыли или убытка.

Примѣчаніе 2. Порядокъ исчисленія операционнаго года и срокъ представленія годоваго отчета (§ 60) могутъ

быть измѣняемы по постановленіямъ общаго собранія владѣльцевъ паевъ съ утвержденія Министра Финансовъ по предварительному соглашенію съ Министромъ Путей Сообщенія.

§ 57. Отчетъ долженъ содержать въ подробности слѣдующія главныя статьи: а) состояніе капиталовъ основнаго, съ показаніемъ въ пассивѣ въ отдѣльности капитала, внесеннаго наличными деньгами и выданнаго паями за пріобрѣтенное Товариществомъ имущество, согласно § 3, а также запаснаго, благотворительныхъ суммъ и облигаціоннаго, а равно и уплаты по послѣднему процентовъ и погашенія, причемъ капиталы Товарищества, заключающіеся въ процентныхъ бумагахъ, должны быть показываемы не свыше той цѣны, по которой бумаги эти пріобрѣтены; если же биржевая цѣна въ день составленія баланса ниже покупной цѣны, то стоимость бумагъ показывается по биржевому курсу, состоявшемуся въ день заключенія счетовъ; б) общій приходъ и расходъ за то время, за которое отчетъ представляется, по *всѣмъ операціямъ* Товарищества; в) подробный счетъ издержекъ на жалованье служащимъ въ Товариществѣ и на прочіе расходы по управленію; г) счетъ наличнаго имущества Товарищества; д) счетъ долговъ Товарищества на другихъ лицахъ и сихъ послѣднихъ на самомъ Товариществѣ; е) счетъ доходовъ и убытковъ и ж) счетъ чистой прибыли и примѣрное распределеніе оной.

§ 58. Для новѣрки отчета и баланса, общее собраніе владѣльцевъ паевъ, назначаетъ за годъ впредь ревизионную комисію изъ трехъ или болѣе владѣльцевъ паевъ, не состоящихъ ни членами правленія, ни въ другихъ должностяхъ по управленію дѣлами Товарищества. Коммисія эта собирается обязательно не позже, какъ за мѣсяць до слѣдующаго годичнаго общаго собранія, и, по обревизованіи отчета и баланса за истекшій годъ, всѣхъ книгъ, счетовъ, документовъ и приложений, а равно дѣлопроизводства правленія и конторъ Товарищества, вноситъ отчетъ и балансъ, съ своимъ заключеніемъ, въ общее собраніе, которое и постановляетъ по онымъ окончательное рѣшеніе. Коммисіи этой предоставляется, буде она признаетъ нужнымъ или общимъ собраніемъ ей будетъ

поручено, производить также осмотръ и ревизию всего имущества Товарищества на мѣстахъ и новѣрку сдѣланныхъ въ теченіе года работъ, а равно произведенныхъ расходовъ по возобновленію или ремонту сего имущества, и вообще производить всѣ необходимыя изысканія для заключенія о степени пользы, своевременности и выгоды для Товарищества, какъ произведенныхъ работъ и сдѣланныхъ расходовъ, такъ и всѣхъ оборотовъ Товарищества. Для исполненія вышеизложеннаго, правленіе обязано предоставить комисіи всѣ необходимыя способы. На предварительное той же комисіи разсмотрѣніе представляются смѣта и планъ дѣйствій на наступившей годъ, которые комисія вноситъ, также съ своимъ заключеніемъ, въ общее собраніе владѣльцевъ паевъ. Независимо отъ сего, комисіи предоставляется требовать отъ правленія, въ случаѣ признанной ею необходимости, созыва чрезвычайныхъ общихъ собраній владѣльцевъ паевъ (§ 67).

§ 59. Отчетъ и балансъ, по утвержденіи общимъ собраніемъ, публикуются во всеобщее свѣдѣніе и представляются въ двухъ экземплярахъ въ Министерства Финансовъ и Путей Сообщенія.

§ 60. Въ теченіе мѣсяца по утвержденіи общимъ собраніемъ годоваго отчета, правленіе Товарищества обязано, согласно ст. 417 Уст. Прям. Налог. (Св. Зак. т. V. изд. 1893 г.), представить сей отчетъ, съ протоколомъ общаго собранія, въ Губернское Податное Присутствіе той губерніи, гдѣ правленіе имѣетъ свое мѣстопробываніе, а равно препроводить, для печатанія за установленную плату, въ редакцію „Вѣстника финансовъ, промышленности и торговли“, заключительный балансъ и извлеченіе изъ годоваго отчета, съ показаніемъ въ ономъ валоваго дохода, расхода и чистой прибыли за отчетный годъ, а также распределенія сей послѣдней, съ обозначеніемъ размѣра дивиденда, назначеннаго къ выдачѣ на каждый пай. Сверхъ того, правленіе обязано сообщать Губернскому Присутствію могущія быть затребованными допониенія и разъясненія.

Примѣчаніе. Неисполненіе изъясненнаго въ семь параграфѣ требованія влечетъ за собою послѣдствія, указанныя въ ст. 436 того же Устава.

§ 61. По утверждениі отчета общимъ собраніемъ, изъ численной по балансу чистой прибыли, т. е. суммы, остающейся за уплатою процентовъ и погашенія по облигаціямъ и за покрытіемъ всѣхъ расходовъ и убытковъ, отдѣляется не менѣе пяти процентовъ въ запасный капиталъ. Если затѣмъ остатокъ чистой прибыли не превыситъ шести процентовъ на основной капиталъ, то онъ обращается весь сполна въ дивидендъ по паямъ. Когда же чистая прибыль превыситъ означенные шесть процентовъ, то излишекъ распредѣляется въ слѣдующемъ порядкѣ: десять процентовъ въ капиталъ благотворительныхъ суммъ для выдачи изъ него, на основаніи особыхъ правилъ, утвержденныхъ общимъ собраніемъ, пособій рабочимъ и служащимъ, престарѣлымъ или какимъ либо образомъ пострадавшимъ на службѣ Товарищества или ихъ семействамъ; пятнадцать процентовъ въ вознагражденіе директоровъ правленія, пятнадцать процентовъ на награду служащимъ въ Товариществѣ, по назначенію правленія, и шестьдесятъ процентовъ присоединяются къ дивиденду по паямъ.

Примѣчаніе. Отчисленіе въ капиталъ благотворительныхъ суммъ продолжается, пока онъ не будетъ равняться суммѣ ста тысячъ рублей, а затѣмъ эти 10% присоединяются къ дивиденду по паямъ. Если часть этого капитала будетъ израсходована, то отчисленіе возобновляется впредь до достиженія имъ вышеозначенной суммы.

§ 62. Обязательное отчисленіе въ запасный капиталъ продолжается, пока онъ не будетъ равняться одной четверти основнаго капитала. Обязательное отчисленіе возобновляется, если часть капитала будетъ израсходована.

§ 63. Запасный капиталъ предназначается исключительно на уплаты той суммы процентовъ и погашенія по облигаціямъ, которая останется не покрытой въ случаѣ недостатка на сіе доходовъ Товарищества, а равно на покрытіе непредвидѣнныхъ расходовъ и на пополненіе изъ онаго дивиденда владѣльцамъ паевъ, если въ какомъ либо году дивидендъ не составитъ шести процентовъ. Расходование запаснаго капитала на эти послѣдніе предметы производится не иначе, какъ по опредѣленію общаго собранія пайщиковъ, и лишь тогда, когда уплата процентовъ и погашенія по облигаціямъ вполнѣ обезпечена доходами Товарищества.

Примѣчаніе 1. Запасному капиталу можетъ быть дано лишь такое помѣщеніе, которое обезпечивало бы возможность безпрепятственной его реализаціи.

Примѣчаніе 2. Въ тѣ годы, когда доходовъ Товарищества будетъ недостаточно для уплаты процентовъ и погашенія по облигаціямъ и недостающая сумма не можетъ быть покрыта изъ имѣющагося запаснаго капитала и не будетъ немедленно внесена владѣльцами паевъ, то для таковой уплаты обращается въ продажу сначала движимое, а потомъ недвижимое имущество Товарищества.

§ 64. О времени и мѣстѣ выдачи дивиденда правленіе публикуетъ во всеобщее свѣдѣніе.

§ 65. Дивидендъ по паямъ, а равно проценты по облигаціямъ и капиталъ по облигаціямъ, вышедшимъ въ тиражъ погашенія, не потребованные въ теченіе десяти лѣтъ, съ наступленія сроковъ ихъ оплаты обращаются въ собственность Товарищества, за исключеніемъ случаевъ, когда теченіе земской давности считается пріостановленнымъ; въ такихъ случаяхъ со всѣми вышеупомянутыми суммами поступаютъ, согласно судебному о нихъ рѣшенію или распоряженію опекунскихъ учреждений. На неполученныя своевременно хранящіяся въ кассѣ правленія вышеозначенныя суммы, проценты не выдаются.

Примѣчаніе. Правленіе не входитъ въ разбирательство, дѣйствительно ли купонъ принадлежитъ предъявителю онаго, за исключеніемъ тѣхъ случаевъ, когда на выдачу дивиденда по купонамъ наложено судебною властью запрещеніе, или когда предъявленный купонъ окажется однимъ изъ тѣхъ, объ утратѣ которыхъ подано въ правленіе Товарищества заявленіе.

Общія собранія владѣльцевъ паевъ.

§ 66. Общія собранія владѣльцевъ паевъ бываютъ обыкновенныя и чрезвычайныя. Обыкновенныя собранія созываются правленіемъ ежегодно въ мартѣ и октябрѣ мѣсяцахъ, для рассмотрѣнія въ октябрѣ—предварительной смѣты по предстоящему ремонту судовъ и производству вообще неотложныхъ

строительныхъ расходовъ, а въ мартѣ—для утверженія отчета и баланса за истекшій годъ, общей смѣты расходовъ и плана дѣйствій на наступившій годъ, равно для избранія членовъ правленія и ревизіонной комисіи. Въ сихъ собраніяхъ обсуждаются и рѣшаются также и другія дѣла, превышающія власть правленія, или тѣ, кои правленіемъ будутъ предложены общему собранію.

§ 67. Чрезвычайныя общія собранія созываются правленіемъ или по собственному его усмотрѣнію, или по требованію владѣльцевъ паевъ, имѣющихъ въ совокупности не менѣе *десяти* голосовъ, или ревизіонной комисіи (§ 58). Такое требованіе владѣльцевъ паевъ или ревизіонной комисіи о созваніи чрезвычайнаго общаго собранія приводится въ исполненіе правленіемъ не позже *одного* мѣсяца по заявленіи онаго.

§ 68. Общее собраніе разрѣшаетъ, согласно сему уставу, всѣ вопросы, до дѣлъ Товарищества относящіяся. Но непремѣнному вѣдѣнію его подлежатъ постановленія: о приобрѣтеніи недвижимыхъ имуществъ, пароходовъ и судовъ для Товарищества, о продажѣ, отдачѣ въ аренду и залогъ такихъ имуществъ, пароходовъ и судовъ, Товариществу принадлежащихъ, о расширеніи предпріятія, равно о производствѣ торговыхъ операцій. Общему собранію предоставляется при расширеніи предпріятія или приобрѣтеніи недвижимыхъ имуществъ, пароходовъ и судовъ опредѣлить порядокъ погашенія такихъ затратъ.

§ 69. О времени и мѣстѣ общаго собранія владѣльцевъ паевъ извѣщаются посредствомъ публикаціи не позже, какъ за мѣсяць до дня собранія, при чемъ въ публикаціи должны быть объяснены предметы, подлежащіе разсмотрѣнію общаго собранія. О томъ же правленіе доводитъ каждый разъ до свѣдѣнія мѣстнаго полицейскаго начальства.

§ 70. Въ общемъ собраніи владѣльцы паевъ участвуютъ лично или чрезъ довѣренныхъ, причемъ въ послѣднемъ случаѣ правленіе должно быть письменно о томъ увѣдомлено. Довѣреннымъ можетъ быть только тотъ, кто самъ пайщикъ, и одно лицо не можетъ имѣть болѣе двухъ довѣренностей.

§ 71. Каждый изъ владѣльцевъ паевъ имѣетъ право присутствовать въ общемъ собраніи и участвовать при обсужденіи

предлагаемыхъ собранію вопросовъ лично или чрезъ довѣренныхъ, но въ постановленіяхъ общаго собранія участвуютъ только владѣльцы паевъ, пользующіеся правомъ голоса. Каждые десять паевъ даютъ право на одинъ голосъ, но одинъ пайщикъ не можетъ имѣть по своимъ паямъ болѣе того числа голосовъ, на которое даетъ право владѣніе одною десятою частью всего основнаго капитала Товарищества, считая при этомъ по одному голосу на каждые десять паевъ.

§ 72. Владѣльцы паевъ, имѣющіе менѣе десяти паевъ, могутъ соединять по общей довѣренности пай свои, на получение права на одинъ и болѣе голосовъ до предѣла, въ § 71 указаиаго.

§ 73. Если пай достанутся по наслѣдству или другимъ путемъ въ общее владѣніе нѣсколькимъ лицамъ, то право участія въ общемъ собраніи предоставляется лишь одному изъ нихъ по ихъ избранію; равно и торговые дома могутъ имѣть въ общемъ собраніи не болѣе одного представителя, но безъ какихъ либо относительно числа голосовъ преимуществъ.

§ 74. По именныхъ паямъ, переданнымъ отъ одного лица другому, право голоса предоставляется новому ихъ владѣльцу не прежде трехъ мѣсяцевъ со времени отмѣтки правленіемъ передачи. Для получения права присутствія въ общемъ собраніи и подачи на немъ голоса, владѣльцы паевъ на предъявителя обязаны представить въ правленіе не позже, какъ за пятнадцать дней, до дня общаго собранія, свои пай или росписки въ храненіи и залогъ сихъ паевъ какъ государственныхъ, такъ и дѣйствующихъ, на основаніи Правительствомъ утвержденныхъ уставовъ, кредитныхъ учрежденій и тѣхъ изъ заграничныхъ сего рода учрежденій, которыя будутъ указаны общимъ собраніемъ владѣльцевъ паевъ и одобрены Министерствомъ Финансовъ. Въ роспискахъ должны быть означены номера паевъ.

Примѣчаніе. Иностранныя кредитныя учрежденія, росписки коихъ согласно этому параграфу могутъ быть представляемы правленію взаиѣнъ подлинныхъ паевъ, должны быть поименованы въ публикаціяхъ, дѣлаемыхъ правленіемъ о созывѣ общихъ собраній.

§ 75. Для дѣйствительности общихъ собраній требуется, чтобы въ оныя прибыли владѣльцы паевъ или ихъ довѣренныя (§§ 70 — 72), представляющіе въ совокупности не менѣе половины основнаго капитала, а для рѣшенія вопросовъ: о расширеніи предпріятія, объ увеличеніи или уменьшеніи основнаго капитала, о выпускѣ облигацій (§ 27), объ измѣненіи устава и ликвидаціи дѣль требуется прибытіе владѣльцевъ паевъ, представляющихъ три четверти общаго числа паевъ. Постановленія общаго собранія получаютъ обязательную силу, когда приняты будутъ большинствомъ трехъ четвертей голосовъ участвовавшихъ въ подачѣ голоса владѣльцевъ паевъ или ихъ довѣренныхъ, при исчисленіи сихъ голосовъ на основаніи § 71; избраніе же членовъ правленія и ревизіонной комиссіи производится простымъ большинствомъ голосовъ. Если собраніе не будетъ удовлетворять въ отношеніи количества представленныхъ въ оное паевъ означеннымъ выше условіямъ, при которыхъ оно считается законносостоявшимся, или если при рѣшеніи дѣль въ общемъ собраніи не окажется трехъ четвертей голосовъ одного мнѣнія, не считая случаевъ, когда достаточно простаго большинства голосовъ, то не ранѣе, какъ черезъ двѣ недѣли, дѣлается, указаннымъ въ § 69 порядкомъ, вызовъ во вторичное общее собраніе, которое считается законносостоявшимся, а рѣшеніе его окончательнымъ, не взирая на число паевъ, представляемое прибывшими въ оное пайщиками, о чемъ правленіе обязано предварять владѣльцевъ паевъ въ самомъ приглашеніи на собраніе. Въ такомъ вторичномъ собраніи могутъ быть разсматриваемы лишь тѣ дѣла, которыя подлежали обсужденію, и остались неразрѣшенными въ первомъ общемъ собраніи, при чемъ дѣла эти рѣшаются простымъ большинствомъ голосовъ. Рѣшенія, принятые общимъ собраніемъ, обязательны для всѣхъ владѣльцевъ паевъ, какъ присутствовавшихъ, такъ и отсутствовавшихъ.

Примѣчаніе. Подача голосовъ въ общемъ собраніи производится, по усмотрѣнію самого собранія, баллотированіемъ шарами или закрытыми записками, а указанное большинство исчисляется по отношенію голосовъ утвердительныхъ къ общему числу голосовъ, дѣйствительно поданныхъ владѣльцами паевъ по каждому отдѣльному вопросу.

§ 76. Дѣла, подлежащія разсмотрѣнію въ общемъ собраніи, поступаютъ въ оное не иначе, какъ чрезъ посредство правленія. Посему владѣльцы паевъ, желающіе сдѣлать какое либо предложеніе общему собранію, должны письменно обратиться съ онымъ въ правленіе не позже семи дней до общаго собранія. Если предложеніе сдѣлано владѣльцами паевъ, имѣющими въ совокупности не менѣе десяти голосовъ, то правленіе, во всякомъ случаѣ, обязано представить оное слѣдующему общему собранію со своимъ заключеніемъ.

§ 77. Для правильнаго хода дѣлъ въ общемъ собраніи владѣльцы паевъ избираютъ изъ среды своей предсѣдательствующаго. До сего избранія предсѣдательствуетъ въ общемъ собраніи предсѣдатель правленія или лицо, заступающее его мѣсто.

Примѣчаніе. Въ первомъ общемъ собраніи, до выбора предсѣдателя, предсѣдательствуетъ одинъ изъ учредителей.

§ 78. Постановленія общихъ собраній удостовѣряются протоколами, подписываемыми предсѣдательствовавшимъ въ собраніи, всѣми наличными въ собраніи членами правленія и, по крайней мѣрѣ, тремя владѣльцами паевъ изъ числа присутствовавшихъ въ собраніи.

Примѣчаніе. Правила настоящаго отдѣла устава, касающіяся срока созыва обыкновенныхъ общихъ собраній (§ 66), порядка созыва чрезвычайныхъ общихъ собраній (§ 67), числа паевъ, дающихъ право голоса въ общихъ собраніяхъ (§§ 71 и 72), срока, съ котораго предоставляется право голоса новымъ владѣльцамъ паевъ (§ 74), срока предъявленія правленію предложеній владѣльцевъ паевъ (§ 76) и, наконецъ, порядка подписи протоколовъ общихъ собраній (§ 78)—могутъ быть измѣняемы, по постановленіямъ общаго собранія владѣльцевъ паевъ, съ утвержденія Министра Финансовъ, по предварительному соглашенію съ Министромъ Путей Сообщенія.

Разборъ споровъ по дѣламъ Товарищества, отвѣтственность и прекращеніе дѣйствій его.

§ 79. Всѣ споры по дѣламъ Товарищества между владѣльцами паевъ и между ними и членами правленія, а равно

споры между членами правленія и прочими выборными по Товариществу лицами и споры Товарищества съ другими обществами и частными лицами рѣшаются или въ общемъ собраніи владѣльцевъ паевъ, если обѣ спорящія стороны будутъ на это согласны или разбираются общимъ судебнымъ порядкомъ.

§ 80. Отвѣтственность Товарищества ограничивается принадлежащимъ ему движимымъ и недвижимымъ имуществомъ и капиталами, а потому, въ случаѣ неудачи предпріятія Товарищества, или при возникшихъ на оное искахъ, каждый изъ владѣльцевъ паевъ отвѣчаетъ только вкладомъ своимъ, поступившимъ уже въ собственность Товарищества, въ размѣрѣ пятисотъ рублей на пай, и, сверхъ того, ни личной отвѣтственности, ни какому либо дополнительному платежу по дѣламъ Товарищества подвергаемъ быть не можетъ.

§ 81. Срокъ существованія Товарищества не назначается. Если по ходу дѣлъ закрытіе Товарищества признано будетъ необходимымъ, то дѣйствія его прекращаются по приговору общаго собранія владѣльцевъ паевъ, законно постановленному согласно § 75. Если по балансу Товарищества окажется потеря двухъ пятыхъ основнаго капитала и владѣльцы паевъ не пополнятъ онаго въ теченіе одного года со дня утвержденія отчета, изъ котораго обнаружился недостатокъ капитала, то Товарищество закрывается.

Примѣчаніе. Если при потерѣ двухъ пятыхъ основнаго капитала и при выраженномъ большинствомъ владѣльцевъ паевъ желаніи пополнить оный, кто-либо изъ владѣльцевъ паевъ не внесетъ въ теченіе указаннаго въ семь параграфѣ времени причитающагося по принадлежащимъ ему паямъ дополнительнаго платежа, то пай эти объявляются уничтоженными, о чемъ публикуется во всеобщее свѣдѣніе, и замѣняются новыми, подъ тѣми же номерами, паями, которые продаются правленіемъ Товарищества чрезъ мѣтнаго маклера. Изъ вырученной отъ продажи сихъ паевъ суммы, за покрытіемъ причитающихся по продажѣ и публикаціи расходовъ, часть, равная дополнительному по паямъ вносу, обращается на пополненіе основнаго капитала, а остатокъ выдается бывшему владѣльцу уничтоженныхъ паевъ.

§ 82. Въ случаѣ прекращенія дѣйствій Товарищества, общее собраніе владѣльцевъ паевъ избираетъ изъ среды своей не менѣе трехъ лицъ въ составъ ликвидаціонной комисіи и опредѣляетъ порядокъ ликвидаціи дѣлъ Товарищества. Комисія эта принимаетъ дѣла отъ правленія. Ликвидаторы вызываютъ чрезъ повѣстки и публикацію кредиторовъ Товарищества, принимаютъ мѣры къ полному ихъ удовлетворенію, производятъ реализацію имущества Товарищества и вступаютъ въ соглашенія и мировыя сдѣлки съ третьими лицами, на основаніи и въ предѣлахъ, указанныхъ общимъ собраніемъ. Суммы, слѣдующія на удовлетвореніе кредиторовъ, а равно необходимыя для обезпеченія полного удовлетворенія спорныхъ требованій, вносятся ликвидаторами, за счетъ кредиторовъ, въ одно изъ государственнхъ кредитныхъ установленій; до того времени не можетъ быть приступлено къ удовлетворенію владѣльцевъ паевъ соразмѣрно остающимся въ распоряженіи Товарищества средствамъ. О дѣйствіяхъ своихъ ликвидаторы представляютъ общему собранію отчеты въ сроки, собраніемъ установленные, и, независимо отъ того, по окончаніи ликвидаціи представляютъ общій отчетъ. Если при окончаніи ликвидаціи не все подлежащія выдачѣ суммы будутъ вручены по принадлежности, за неявкою лицъ, коимъ оиѣ слѣдуютъ, то общее собраніе опредѣляетъ, куда деньги эти должны быть отданы на храненіе, впредь до выдачи ихъ, и какъ съ ними надлежитъ поступить по истеченіи срока давности, въ случаѣ неявки собственника.

§ 83. Какъ о приступѣ къ ликвидаціи, такъ и объ окончаніи оной, съ объясненіемъ послѣдовавшихъ распоряженій, въ первомъ случаѣ правленіемъ, а въ послѣднемъ ликвидаторами, доносится Министрамъ Финансовъ и Путей Сообщенія, а также дѣлаются надлежащія публикаціи для свѣдѣнія владѣльцевъ паевъ и всехъ лицъ, къ дѣламъ Товарищества прикосновенныхъ.

§ 84. Въ случаяхъ, не предусмотрѣнныхъ симъ уставомъ, Товарищество руководствуется правилами, для акціонерныхъ компаній постановленными, а равно общими законами, какъ нынѣ дѣйствующими, такъ и тѣми, кои будутъ впоследствии изданы.

180. Марта 10-го. Собрание Узаконений и Распоряжений Правительства № 27, ст. 410.—Объ измѣненіи условій содержанія Амурскимъ Обществомъ пароходства и торговли срочныхъ сообщений по рѣкамъ Амурскаго бассейна.

Его Императорское Величество воспо- слѣдовавшее мнѣніе въ Общемъ Собраніи Государственнаго Совѣта, объ измѣненіи условій содержанія Амурскимъ Обще- ствомъ пароходства и торговли срочныхъ сообщений по рѣкамъ Амурскаго бассейна, Высочайше утвердить соизволилъ и по- велѣлъ исполнить.

Подписаль: Предсѣдатель Государственнаго Совѣта *МИХАИЛЪ*.

2 февраля 1898 г.

МНѢНІЕ ГОСУДАРСТВЕННОГО СОВѢТА.

Выписано изъ журна- ловъ Соединенныхъ Де- партаментовъ Государ- ственной Экономіи и За- коновъ 4 декабря 1897 г. и Общаго Собранія 19 января 1898 года.

Государственный Совѣтъ, въ Соединен- ныхъ Департаментахъ Государственной Эко- номіи и Законовъ и въ Общемъ Собраніи, рассмотрѣвъ представленіе Министра Финан- совъ, объ измѣненіи условій содержанія Амур- скимъ Обществомъ пароходства и торговли срочныхъ сообщений по рѣкамъ Амурскаго бассейна, *мнѣніемъ положилъ:*

I. Предоставить Министру Финансовъ заключить съ Амур- скимъ Обществомъ пароходства и торговли, взаи́мнъ обяза- тельнаго для Общества, согласно § 2 его устава, контракта, заключеннаго 29 мая 1892 г. съ А. М. Сибиряковымъ и М. Г. Шевелевымъ, новый договоръ относительно содержанія Об- ществомъ срочныхъ пароходныхъ сообщений по рѣкамъ Амур- скаго бассейна, на основаніи выработаннаго проекта контракта, исправленнаго по преподаннымъ Государственнымъ Совѣтомъ указаніямъ.

II. Въ дополненіе къ ассигнуемымъ на содержаніе обяза- тельныхъ рейсовъ по рѣкамъ Амурскаго бассейна кредитамъ, отпускать съ 1899 г. по 1902 г. включительно суммы, потреб- ные на выдачу Амурскому Обществу пароходства и торговли добавочной поверстной платы за содержаніе срочныхъ почто- выхъ рейсовъ, на основаніяхъ, указанныхъ въ §§ 2 и 17 вышеупомянутаго проекта контракта (отд. I), въ размѣрѣ *не*

свыше шестидесяти шести тысяч четырехсот шестидесяти семи рублей пятидесяти копѣекъ въ годъ, а въ 1898 г. расходъ по сему предмету отнести на счетъ кредитовъ, назначенныхъ условно по § 6 смѣты Департамента Торговли и Мануфактуръ 1898 г.

Подлинное мнѣніе подписано въ журналахъ Предсѣдателями и Членами.

181. Марта 17-го. (Вѣстн. № 28). Циркуляръ Министра Финансовъ Главному Казначейству и Казеннымъ Палатамъ № 31.—О переводѣ казначействами платежей иногороднымъ кредиторамъ по ассигновкамъ распорядительныхъ управленій, а также суммъ специальныхъ средствъ и депозитовъ.

Для облегченія производства платежей иногороднымъ кредиторамъ по ассигновкамъ распорядительныхъ управленій, а также для облегченія передвиженія суммъ специальныхъ средствъ и депозитовъ между казначействами, по соглашенію Министра Финансовъ съ Государственнымъ Контролемъ, признано возможнымъ разрѣшить казначействамъ во всѣхъ случаяхъ, гдѣ это окажется болѣе удобнымъ, вмѣсто фактической пересылки денегъ по почтѣ, переводить суммы не менѣе десяти рублей лицамъ и учрежденіямъ, находящимся въ мѣстностяхъ, между которыми установленъ переводъ денегъ съ 1 января 1897 г., на основаніи правилъ для казначействъ по веденію банковыхъ операцій *) слѣдующимъ порядкомъ:

1) Казначейство, получивъ ассигновку на отсылку денегъ, выписываетъ подлежащую переводу сумму, вмѣстѣ съ платою за переводъ въ установленномъ ст. 70 правилъ по веденію банковыхъ операцій размѣрѣ, въ расходъ по расходному реестру и записываетъ на приходъ по приходорасходной книгѣ ф. № 35 сумму, подлежащую переводу, и, отдѣльно, слѣдующею статьею, плату за переводъ.

2) О переводѣ означенной въ ассигновкѣ суммы составляется объявленіе по прилагаемой формѣ № 1.

*) Алфавитный списокъ этихъ мѣстностей былъ разосланъ казначействамъ при циркулярѣ, отъ 17 октября 1896 г., за № 99.

Примѣчаніе. Если казначействомъ въ одинъ деиь дѣлается нѣсколько служебныхъ переводовъ, то, вмѣсто отдѣльныхъ по каждому переводу объявленій, могутъ быть составляемы общіе реестры по прилагаемой формѣ № 2.

3) Если казначейство находится въ городѣ, гдѣ есть учрежденіе Государственнаго Банка, то составленное казначействомъ объявленіе (или реестръ) передается въ мѣстное учрежденіе Государственнаго Банка, которое выдаетъ казначейству переводные билеты на каждую означенную въ объявленіи или реестрѣ сумму.

4) Казначейство, на которое возложено производство банковыхъ операцій, само составляетъ переводный билетъ на имя указаннаго въ ассигновкѣ лица или учрежденія, общимъ порядкомъ, указаннымъ въ правилахъ по веденію казначействами банковыхъ операцій. Въ текстѣ переводнаго билета означается наименованіе учрежденія или лица, давшаго ассигновки.

5) На ассигновкѣ, на мѣстѣ росписки получателя, отмѣчается за подписью казначея и бухгалтера число, мѣсяць, годъ и № статьи, въ которой указанная въ ассигновкѣ сумма записана на приходъ по приходорасходной книгѣ ф. № 35, а также № переводнаго билета.

6) Выданный учрежденіемъ Государственнаго Банка (п. 3) или составленный самимъ казначействомъ (п. 4) переводный билетъ отсылается казначействомъ немедленно по назначенію, т. е. лицу или учрежденію, получающему деньги,—вмѣстѣ съ препроводительною бумагою распорядительнаго управленія, если таковая была приложена къ ассигновкѣ, въ закрытомъ пакетѣ, съ надписью „съ документомъ“.

7) Копія переводнаго билета (п. 4) отсылается въ простомъ казенномъ пакетѣ подлежащему учрежденію Государственнаго банка или казначейству въ мѣсто оплаты перевода, и, вообще, во всемъ остальномъ казначействами соблюдаются общеустановленныя для перевода денежныхъ суммъ правила (отдѣлъ 5 правилъ для казначействъ по веденію банковыхъ операцій).

8) По изложеинымъ правиламъ переводятся губернскими и уѣздными казначействами также тѣ спеціальныя средства и партикулярныя суммы, которыя на основаніи ст. 180 инстр.

казнач. и другихъ разновременно послѣдовавшихъ распоряженій, высылались безъ ассигновокъ по почтѣ въ главное и въ нѣкоторыя другія, особо указанные, казначейства, съ тою разницею, что въ переводныхъ билетахъ и въ объявленіяхъ (ф. № 3) указывается, вмѣсто ассигновки распорядительнаго управленія, родъ переводимыхъ суммъ, а переводные билеты составляются отдѣльно по каждому роду специальныхъ средствъ и депозитовъ на имя тѣхъ казначействъ, въ коихъ сосредоточиваются переводныя суммы. Установленныя препроводительныя бумаги и вѣдомости отсылаются въ главное и другія, особо указанные по роду суммъ, казначейства, вмѣстѣ съ переводными билетами.

9) Главное или другое казначейство, въ которое переводятся спеціальныя средства или депозиты, получивъ переводный билетъ, выписываетъ указанную въ немъ сумму въ расходъ по приходорасходной книгѣ ф. № 35 и записываетъ на приходъ по приходному журналу. На оборотѣ переводнаго билета дѣлается надпись: „выписано въ расходъ по книгѣ банковской кассы такого-то числа, мѣсяца и года, въ ст. № “ . Оплаченный указаннымъ способомъ переводный билетъ крестообразно перечеркивается и отсылается при отчетности за тотъ же день въ то учрежденіе Государственнаго Банка, къ которому приписано казначейство, получившее переводный билетъ.

10) Относительно выписки въ расходъ платы за переводъ денегъ, а также относительно сроковъ для перевода означенныхъ въ п. 8 специальныхъ средствъ и депозитовъ, соблюдается порядокъ, установленный ст. 104 кассовыхъ правилъ, ст. 66 бухгалтерскихъ правилъ, ст. 143 и 180 инстр. казнач. и отдѣльными распоряженіями Министерства Финансовъ. Если въ ассигновкѣ распорядительнаго управленія расходъ собственно на отсылку денегъ указанъ въ размѣрѣ выше установленнаго ст. 70 правилъ для веденія банковыхъ операцій, то казначейство отмѣчаетъ на ассигновкѣ и на талонѣ дѣйствительно выписанную въ расходъ плату за переводъ. Если при этомъ плата за переводъ производится на счетъ переводимой суммы, то эта послѣдняя увеличивается соотвѣтственно уменьшенію платы, назначенной на отсылку денегъ по почтѣ.

11) Если кредиторъ казны не явится за получениемъ переведенныхъ по ассигновкѣ распорядительнаго управленія денегъ въ теченіе шести мѣсяцевъ, то оставшаяся невыданною сумма исключается по книгѣ ф. № 46, какъ указано въ ст. 234 правилъ по веденію банковыхъ операций, а копія переводнаго билета съ надписью, что платежа по ней не было произведено, возвращается казначействомъ при особомъ увѣдомленіи въ учрежденіе Государственнаго Банка, къ которому приписано казначейство, получившее копію переводнаго билета. Означенное учрежденіе банка, для надлежащаго распоряженія о возвратѣ невыплаченной по переводу суммы, сносится съ тѣмъ учрежденіемъ банка, въ вѣдомствѣ котораго былъ сдѣланъ переводъ. По распоряженію послѣдняго учрежденія банка, казначейство, переводившее невыплаченную сумму, выписываетъ ее въ расходъ по приходорасходной книгѣ ф. № 35 и одновременно записываетъ иа приходъ въ суммы государственнаго казначейства, спеціальныя средства или депозиты, по принадлежности.

12) По отчетности о банковыхъ операцияхъ казначействъ находящихся въ городахъ, гдѣ есть учрежденія Государственнаго Банка, означенная въ настоящемъ циркулярѣ операция приурочивается къ приему суммъ за счетъ Государственнаго Банка.

Объ изложенномъ даю знать главному казначейству для руководства и казеннымъ палатамъ для надлежащаго распоряженія по подвѣдомственнымъ имъ казначействамъ.

Форма № 1.

КАЗНАЧЕЙСТВО

СЛУЖЕБНЫЙ ПЕРЕВОДЪ.

По ассигновкѣ Московскаго окружнаго интендантскаго управленія отъ 20 января 1898 г., за № 1.341, записано на приходъ по книгѣ банковской кассы къ ст. № 252 пятьсотъ рублей для перевода почтою въ Смоленскъ купцу Ивану Петровичу Смирнову, жителю ствующему

22 января 1898 г.

Казначей

Бухгалтеръ

Расчетъ денегъ, слѣдующихъ къ поступленію въ банковую кассу:

Переводимая сумма 500 р. — к.

За переводъ — „ 20 „

Итого. 500 р. 20 к.

Бухгалтеръ

Форма № 2.

РЕЕСТРЪ

.....казначейства

о суммахъ, переведенныхъ по ассигновкамъ распорядительныхъ управлений, а также изъ специальныхъ средствъ и депозитовъ.

число, мѣсяцъ и годъ.

№№ статей приходорасходной книги ф. № 35.	Наименованіе распорядительныхъ управлений или лицъ, давшихъ ассигновку, а если переводятся специальныя средства или депозиты на другое казначейство, то указаніе рода переводимыхъ суммъ.	Время выдачи и № ассигновки.	Мѣсто платежа.	Наименованіе лица, которому переводятся деньги, и его мѣстожителство (или наименованіе учрежденія, которому переводятся деньги).	Сумма переводовъ		Плата за переводъ.		Итого.	№ № переводныхъ билетовъ*)
					Руб. К.	Руб. К.	Руб. К.	Руб. К.		

Казначей

Бухгалтеръ

*) Графа 7 не заполняется тѣми казначействами, которыя банковыхъ операций не ведутъ и сами переводныхъ билетовъ не составляютъ.

Форма № 3.

.....КАЗНАЧЕЙСТВО

СЛУЖЕБНЫЙ ПЕРЕВОДЪ

Изъ специальныхъ средствъ Министерства Народнаго Просвѣщенія записано на приходъ по книгѣ банковской кассы въ ст. 647 пятьсотъ рублей для перевода почтою въ Главное казначейство.

24 января 1898 г.

Казначей

Бухгалтеръ

Расчетъ денегъ, слѣдующихъ къ поступленію въ банковую кассу:	
Переводимая сумма	500 р. — к.
За переводъ	— „ 20 „
Итого	500 р. 20 к.

Бухгалтеръ

182. *Марта 31-го. Собрание Узаконений и Распоряжений Правительства № 36, ст. 541.*—**О** внесении въ послужные списки лицъ, состоящихъ на государственной службѣ, свѣдѣній о бытности ихъ Вице-Предсѣдателемъ, Дѣйствительнымъ Членомъ, Секретаремъ или Казначеемъ Комитета Состоящаго подъ Августѣйшемъ Покровительствомъ **ЕЯ ИМПЕРАТОРСКАГО ВЕЛИЧЕСТВА ГОСУДАРЫНИ ИМПЕРАТРИЦЫ АЛЕКСАНДРЫ ѲЕОДОРОВНЫ** попечительства о Домахъ Трудолюбія и Работныхъ Домахъ.

Государь Императоръ, по всеподданнѣйшему докладу Главноуправляющаго Собственною Его Императорскаго Величества Канцеляріею, въ 23 день февраля 1898 г., Высочайше повелѣтъ соизволилъ: вносить въ послужные списки лицъ, состоящихъ на государственной службѣ, свѣдѣнія о бытности ихъ Вице-Предсѣдателемъ, Дѣйствительнымъ Членомъ, Секретаремъ или Казначеемъ Комитета состоящаго подъ Августѣйшимъ Покровительствомъ Ея Императорскаго Величества Государыни Императрицы Александры Ѳеодоровны Попечительства о Домахъ Трудолюбія и Работныхъ Домахъ.

183. *Марта 31-го. Собрание Узаконений и Распоряжений Правительства № 36, ст. 537.*—**О** продленіи взиманія особыхъ сборовъ съ судовъ и грузовъ на Рыбинскихъ пристаняхъ.

Государь Императоръ, по положенію Комитета Министровъ, въ 13 день марта 1898 года, Высочайше повелѣтъ соизволилъ: дѣйствіе Высочайше утвержденнаго, 3 іюня 1885 года мѣстнаго Государственнаго Совѣта объ установлеіи на Рыбинскихъ пристаняхъ особыхъ сборовъ на содержаніе мѣстной рѣчной полиціи и другія потребности, до судоходства относящіяся (Собр. узак. и расп. Прав. 1885 г. № 62, ст. 533), продолжить на три года, т. е. до 1900 г. включительно.

184. *Апрѣля 3-го. Собрание Узаконений и Распоряжений Правительства № 37, ст. 554.*—**Объ** отмінѣ нѣкоторыхъ статей уставовъ счетныхъ, опредѣляющихъ порядокъ оставленія безъ взыскапія маловажныхъ убытковъ казны.

Его Императорское Величество воспослѣдовавшее мнѣніе въ Общемъ Собраніи Государственнаго Совѣта, объ отмѣнѣ нѣкоторыхъ статей уставовъ счетныхъ, опредѣляющихъ порядокъ оставленія безъ взысканія маловажныхъ убытковъ казны, Высочайше утвердить соизволилъ и повелѣлъ исполнить.

Подписалъ: Предсѣдатель Государственнаго Совѣта *МИХАИЛЬ*.

24 февраля 1897 г.

Выписано изъ журналовъ Соединенныхъ Департаментовъ Государственной Экономіи и Законовъ 23 января и Общаго Собранія 10 февраля 1897 года.

МНѢНІЕ ГОСУДАРСТВЕННОГО СОВѢТА.

Государственный Совѣтъ, въ Соединенныхъ Департаментахъ Государственной Экономіи и Законовъ и въ Общемъ Собраніи, разсмотрѣвъ представленіе Государственнаго Секретаря объ отмѣнѣ нѣкоторыхъ статей уставовъ счетныхъ, опредѣляющихъ порядокъ оставленія безъ взысканія маловажныхъ убытковъ казны, *мнѣніемъ положилъ:*

I. Статью 372 съ примѣчаніями 1 (по своду) и 3 (по прод. 1895 г.) и пунктъ 4 дополненія (по прод. 1895 г.) къ статьѣ 373 общаго устава счетнаго; статью 353 счетнаго устава Министерства Финансовъ съ примѣчаніемъ 1; статью 54 счетнаго устава Министерства Земледѣлія и Государственныхъ Имуществъ; статью 50 счетнаго устава Министерства Народнаго Просвѣщенія; статью 63 счетнаго устава Министерства Юстиціи; статью 71 счетнаго устава Министерства Иностранныхъ Дѣлъ и статью 55 счетнаго устава мѣстъ и властей, подвѣдомственныхъ Святейшему Синоду—отмѣнить.

II. Примѣчанія 2 (по своду) и 4 (по прод. 1895 г.) къ статьѣ 372 общаго устава счетнаго; примѣчаніе 2 къ статьѣ 353 счетнаго устава Министерства Финансовъ (по прод. 1895 г.); примѣчанія (по прод. 1895 г.) къ статьямъ: 54 счетнаго устава Министерства Земледѣлія и Государственныхъ Имуществъ; 50 счетнаго устава Министерства Народнаго Просвѣщенія; 63 счетнаго устава Министерства Юстиціи; 71 счетнаго устава Министерства Иностранныхъ Дѣлъ и 55 счетнаго устава мѣстъ.

и властей, подвѣдомственныхъ Святѣйшему Синоду—изъ свода законовъ исключить.

Подлинное мнѣніе подписано въ журналахъ Предсѣдателями и Членами.

185. *Апрѣля 9-го. (Вѣстн. № 13—14). Извѣщеніе отъ Департамента Ш. и В. С.—О разрѣшеніи купцу Копорулину поднимать на мачтѣ принадлежащихъ ему пароходовъ отличительный почтовый значекъ*

Согласно увѣдомленію Главнаго Управленія Почтъ и Телеграфовъ, отъ 14 марта сего года за № 9.943, Министромъ Внутреннихъ Дѣлъ разрѣшено купцу Копорулину поднимать на мачтѣ принадлежащихъ ему пароходовъ Высочайше утвержденный 7 апрѣля 1878 года особый отличительный почтовый значекъ при слѣдованіи на нихъ между шлюзомъ св. Андрея и Ивановымъ Боромъ почтовой корреспонденціи.

186. *Апрѣля 9-го (Вѣст. № 13—14). Извѣщеніе отъ Департамента Ш. и В. С.—О новомъ росписаніи техническихъ участковъ Казанскаго Округа п. с.*

Господинъ Министръ Путей Сообщенія, по докладу Департамента Шоссейныхъ и Водяныхъ Сообщеній, отъ 24 февраля 1898 года, за № 138, изволилъ утвердить нижеслѣдующее новое росписаніе техническихъ участковъ въ отдѣленіяхъ Казанскаго Округа путей сообщенія, съ увеличеніемъ числа ихъ и съ возложеніемъ завѣдыванія однимъ изъ участковъ въ каждомъ отдѣленіи на непосредственную обязанность начальниковъ оныхъ.

РОСПИСАНІЕ

техническихъ участковъ Казанскаго Округа путей сообщенія.

1) **Ярославскій** участокъ (завѣдывающій участкомъ въ г. Ярославль). Р. Волга отъ границы Округа *) до устья р. Ко-

*) Отъ верхней границы Рыбинской пристани.

стромы 164 вер., съ притоками на этомъ протяженіи, а въ томъ числѣ и р.р.: Шексна отъ границы Округа *) до устья, Черемха, Которость и Кострома съ притокомъ Векса. Желѣзный мостъ черезъ р. Которость.

2) **Унжинскій** участокъ (завѣдывающій участкомъ въ г. Кинешмѣ). Р. Волга отъ устья р. Костромы до Елнатскаго переката 155 верстъ, съ притоками на этомъ протяженіи, а въ томъ числѣ и р. Унка.

3) **Балахнинскій** участокъ (завѣдывающій участкомъ въ г. Нижнемъ-Новгородѣ). Р. Волга отъ Елнатскаго переката до устья р. Оки 152 версты, съ притоками на этомъ протяженіи.

4) **Макарьевскій** участокъ (завѣдывающій участкомъ въ городѣ Нижнемъ-Новгородѣ). Р. Волга отъ устья р. Оки до устья р. Суры 165 верстъ, съ притоками на этомъ протяженіи, и р. Ока на протяженіи 10 верстъ.

5) **Васильсурскій** участокъ (завѣдывающій участкомъ въ городѣ Васильсурскѣ). Р. Волга отъ устья р. Суры до Козловки 182 версты съ притоками на этомъ протяженіи, а въ томъ числѣ и р.р. Сура и Ветлуга.

6) **Богородскій** участокъ (завѣдывающій участкомъ въ городѣ Казани). Р. Волга отъ Козловки до гор. Тетюшь 177 верстъ, р. Кама отъ устья до гор. Чистополя 116 верстъ, обѣ съ притоками, а въ томъ числѣ и р.р. Цивиль, Свіяга, Казанка и Бездна.

7) **Сызранскій** участокъ (завѣдывающій участкомъ въ городѣ Самарѣ). Р. Волга отъ гор. Тетюшь до города Вольска 608 верстъ, съ притоками на этомъ протяженіи, а въ томъ числѣ и р.р. Майна, Сокъ, Самарка и Большая Кинель.

8) **Камышинскій** участокъ (завѣдывающій участкомъ въ городѣ Саратовѣ). Р. Волга отъ гор. Вольска до гор. Царицына 518 вер., съ притоками на этомъ протяженіи.

9) **Астраханскій** участокъ (завѣдывающій участкомъ въ городѣ Астрахани). Р. Волга отъ гор. Царицына до взморья 561 вер., съ притоками на этомъ протяженіи.

10) **Мамадышскій** участокъ (завѣдывающій участкомъ въ городѣ Мамадышѣ). Р. Кама отъ гор. Чистополя до устья р.

*) Отъ с. Михаила Архангела.

Бѣлой 242 версты, съ притоками на этомъ протяженіи, а въ томъ числѣ и р. Вятка.

11) **Уфимскій** участокъ (завѣдывающий участкомъ въ городѣ Уфѣ). Р. Кама отъ устья р. Бѣлой до гор. Осы 307 вер., съ притоками на этомъ протяженіи, а въ томъ числѣ и р. Бѣлая.

12) **Чусовскій** участокъ (завѣдывающий участкомъ въ городѣ Перми). Р. Кама отъ гор. Осы до с. Добрянскаго 250 верстѣ, съ притоками на этомъ протяженіи, а въ томъ числѣ и р. Чусовая.

13) **Верхне Камскій** участокъ (завѣдывающий участкомъ въ городѣ Чердыни). Р. Кама отъ с. Добрянскаго до устья р. Вишеры 224 вер. (судоходная) и отъ устья р. Вишеры до Верховьевъ 508 верстѣ (сплавная), съ притоками, а въ томъ числѣ и р. Вишера.

187. *Апрѣля 9-го. (Вѣстн. № 13—14). Извѣщеніе отъ Департамента Ш. и В. С.—Объ утвержденіи новаго росписанія водяныхъ путей Кіевскаго Округа и назначеніи двухъ должностей младшихъ помощниковъ Инспекторовъ судоходства.*

Господинъ Министръ Путей Сообщенія, по докладу Департамента Шоссейныхъ и Водяныхъ Сообщеній, отъ 15 сего марта за № 193, въ видахъ необходимости сокращенія нынѣшнихъ, весьма значительныхъ протяженій техническихъ и инспекціонныхъ участковъ на р. Днѣпрѣ въ Кіевскомъ Округѣ путей сообщенія и усиленія личнаго состава чиновъ Екатеринославскаго отдѣленія сего Округа,--изволилъ изъяснить согласіе: 1) на утвержденіе нижеприведеннаго новаго росписанія водяныхъ путей Кіевскаго Округа по отдѣленіямъ и техническимъ и инспекціоннымъ ихъ участкамъ и 2) на назначеніе вновь по штату сего Округа двухъ должностей младшихъ помощниковъ инспекторовъ судоходства съ содержаніемъ по 2.000 р. и разъѣздными и канцелярскими по 150 р. въ годъ каждому.

РОСПИСАНІЕ

водяныхъ путей Кіевскаго Округа путей сообщенія по отдѣленіямъ и техническимъ и инспекціоннымъ ихъ участнамъ.

Кіевское отдѣленіе.

Инспекторъ судоходства р. Днѣпръ въ городѣ Кіевѣ (на него возложены обязанности начальника Кіевскаго отдѣленія).

Главныя пути.

Рѣка Днѣпръ отъ гор. Орши до гор. Градижска 1.019 вер., р. Десна—723 вер. и р. Сожъ отъ м. Пропойска до устья—244 вер.

Второстепенныя пути.

Рѣка Днѣпръ отъ истока до гор. Орши 497 верстѣ. При-токи Днѣпра: р. Сожъ отъ истока до м. Пропойска 260 вер. съ р. Ипутъ—372 вер., верховье Десны 188 вер. съ р. Сеймомъ 573 вер., р. Тетеревъ 300 вер. и р. Тошанка 15 вер.

Сооруженія.

Подольская набережная пристань въ гор. Кіевѣ и укрѣпленіе берега у гор. Рогачева, регуляціонныя плетневыя сооруженія въ верхней части рѣки Днѣпра, регуляціонныя фашинныя сооруженія на р. Днѣпрѣ: у м. Лоева, у с. Любича, у с. Копачева, у д. Жары, близъ урочища Печки, близъ гор. Клева, у с. Рудяки, у гор. Черкасѣ и у с. Змагайловки; подобныя же сооруженія на р. Деснѣ: у с. Рейгородка, у гор. Трубчевска, м. Моровска, с. Бѣлики, гор. Остра, м. Лѣтки, с. Свинофды, с. Пуховки, и на р. Сожѣ: у д. Новобѣлица, д. Чонка, д. Вулчуги и близъ урочища Кривой Дубъ, и вообще всѣ выправительныя сооруженія на этихъ рѣкахъ.

I. Участки помощниковъ начальника отдѣленія.

1-й участокъ.

Помощникъ начальника отдѣленія въ гор. Могилевѣ на Днѣпрѣ.

Рѣка Днѣпръ отъ верховьевъ до моста Луинець-Гомельской желѣзной дороги (на 60 саж. ниже моста) 892 вер. со всѣми сооруженіями.

2-й участокъ.

Помощникъ начальника отдѣленія въ гор. Кіевѣ.

Рѣка Днѣпръ отъ моста Луинець-Гомельской желѣзной дороги до гор. Градижска 624 вер., р. Сожъ 504 вер. съ притокомъ р. Ипуть 372 вер. и р. Тетеревъ 300 вер., со всѣми на нихъ сооруженіями.

3-й участокъ.

Помощникъ Начальника Отдѣленія въ г. Черниговѣ.

Р. Десна на всемъ ея протяженіи 911 вер. съ сооруженіями на ней и съ р. Сеймомъ 573 вер.

II. Участки помощниковъ инспектора судоходства.

1-й участокъ.

Младшій помощникъ инспектора судоходства въ г. Могилевѣ на Днѣпрѣ.

ГЛАВНЫЕ ПУТИ.

Р. Днѣпръ отъ г. Орши до устья р. Припяти 623 вер. и р. Сожъ 244 вер.

Второстепенные пути.

Р. Днѣпръ отъ верховьевъ до г. Орши 497 вер. съ притокомъ Тошанка 15 вер. и р. Сожъ 260 вер.

2-й участокъ.

Младшій помощникъ инспектора судоходства въ г. Кіевѣ.

ГЛАВНЫЕ ПУТИ.

Р. Днѣпръ отъ устья р. Припяти до г. Градижска 396 вер.

Второстепенные пути.

Притокъ р. Днѣпра, р. Тетеревъ 300 вер.

Екатеринославское отдѣленіе.

Инспекторъ судоходства р. Днѣпра въ г. Екатеринославѣ (на него возложены обязанности Начальника Екатеринославскаго отдѣленія).

Р. Днѣпръ отъ г. Градижска включительно до лимана 601 вер. съ притоками: р. Самарою 288 вер., р. Тясмиць 175 вер. и р. Конскою, р. Южный Бугъ отъ Вознесенска до лимана 130 вер. и судоходный надзоръ въ части Днѣпровскаго лимана до м. Станислава.

Сооруженія.

Регуляціонныя, фашинныя и каменные сооруженія у г. Кременчуга, хуторовъ Редуты, с. Деріевки, г. Екатеринослава, г. Александровска, с. Тарасовки и г. Никополя; Кайдакскій динамитный складъ въ с. Новыхъ Кайдакахъ; казенный домъ въ с. Лоцманской Каменкѣ; каналы въ порожиистой части р. Днѣпра и рѣчная гавань у гор. Александровска.

I. Участки помощниковъ начальника отдѣленія.

1-й участокъ.

Помощникъ начальника отдѣленія въ гор. Екатеринославѣ. Рѣка Днѣпръ отъ гор. Градижска до устья р. Самары 197 вер. и притоки Днѣпра: р. Тясмиць 175 вер. и р. Самара 288 вер. со всѣми находящимися на нихъ сооруженіями.

2-й участокъ.

Помощникъ начальника отдѣленія въ гор. Александровскѣ. Рѣка Днѣпръ отъ с. Кичкась до гор. Херсона 294 вер. и р. Южный-Бугъ 130 вер.

II. Участки помощниковъ Инспектора судоходства.

1-й участокъ.

Младшій помощникъ Инспектора судоходства въ гор. Екатеринославѣ.

ГЛАВНЫЕ ПУТИ.

Рѣка Днѣпръ отъ гор. Градижска до гор. Екатеринослава включительно 189 вер.

Второстепенные пути.

Рѣка Тясминъ 175 вер. и р. Самара 288 вер.

2-й участокъ.

Младшій помощникъ Инспектора судоходства въ с. Лощманской Каменкѣ (на него же возложена обязанность наблюденія за сохранностью сооружений и производство работъ въ порожистой части, а также завѣдываніе судоходствомъ и сплавомъ черезъ Днѣпровскіе пороги (р. Днѣпръ отъ Екатеринослава до гор. Александровска 96 вер., считая по старому (Казацкому) ходу, и 35 вер. по новому ходу (черезъ искусственные каналы), всего же 131 вер.

3-й участокъ.

Младшій помощникъ Инспектора судоходствъ въ гор. Александровскѣ

Рѣка Днѣпръ отъ гор. Александровска до с. Британы включительно 233 вер. съ р. Конскою.

4-й участокъ.

Младшій помощникъ Инспектора судоходства въ гор. Херсонѣ.

Рѣка Днѣпръ отъ с. Британы до лимана 83 вер., рѣка Южный-Бугъ 130 вер., всего 213 вер. и наблюденіе за судоходствомъ въ Днѣпровскихъ гирлахъ.

Днѣстровское отдѣленіе.

Начальникъ отдѣленія, онъ же Инспекторъ работъ и судоходства, въ гор. Бендерахъ.

Рѣка Днѣстръ отъ Австрійской границы до лимана 776 вер. съ находящимися на этой рѣкѣ гидротехническими сооружениями.

Участки помощниковъ начальниковъ отдѣленія.

Т е х н и ч е с к і е.

1-й участокъ.

Помощникъ начальника отдѣленія въ гор. Могилевѣ.

Рѣка Днѣстръ отъ Австрійской границы до д. Выхватинцы 390 вер., со всѣми находящимися на ней гидротехническими сооруженіями.

2-й участокъ.

Помощникъ начальника отдѣленія въ Сорокахъ (на время командировки помощника начальника Днѣстровскаго отдѣленія на Днѣпръ, завѣдываніе участкомъ возложено на начальника отдѣленія).

Рѣка Днѣстръ отъ д. Выхватинцы до лимана 386 вер.

Судоходный.

Помощникъ начальника отдѣленія въ гор. Тирасполѣ.

Рѣка Днѣстръ отъ Австрійской границы до лимана 776 вер.

188. *Апрѣля 10-го. Собраніе Узаконеній и Распоряженій Правительства № 39 ст. 587.*—Объ утвержденіи правилъ вязки и сплава лѣса въ плотахъ по рѣкамъ Вислянскаго бассейна и системамъ Августовской (Висло-Нѣманскому пути) и Днѣпровско-Бугской, а также по Пинѣ и Бѣлозерскому водопроводу въ направленіи къ рѣкѣ Вислѣ.

Министръ Путей Сообщенія, 20 марта 1898 г., представилъ въ Правительствующій Сенатъ, для опубликованія, утвержденія имъ на основаніи 2 примѣчанія къ статьѣ 89 Устава Путей Сообщенія (по продолженію 1893 года) правила вязки и сплава лѣса въ плотахъ по рѣкамъ Вислянскаго бассейна и системамъ Августовской (Висло-Нѣманскому пути) и Днѣпровско-Бугской, а также по Пинѣ и Бѣлозерскому водопроводу въ направленіи къ рѣкѣ Вислѣ, взаменъ распубли-

кованныхъ въ Собраніи узаконеній и распоряженій Правительства за 1895 годъ № 168, ст. 1419

Утверждены Министромъ Путей Сообщенія 11 марта 1898 года.

П Р А В И Л А

ВЯЗКИ И СПЛАВА ЛѢСА ВЪ ПЛОТАХЪ ПО РѢКАМЪ ВИСЛЯНСКАГО БАССЕЙНА И СИСТЕМАМЪ АВГУСТОВСКОЙ (ВИСЛО-НѢМАНСКОМУ ПУТИ) И ДНѢПРОВСКО-БУГСКОЙ, А ТАКЖЕ ПО ПИНѢ И ВЪЛОЗЕРСКОМУ ВОДОПРОВОДУ ВЪ НАПРАВЛЕНІИ КЪ РѢКѢ ВИСЛѢ.

I. Въ настоящихъ правилахъ принята нижеслѣдующая номенклатура плотовъ, ихъ составныхъ частей и совокупности оныхъ:

ТАФЕЛЬ или пленица состоитъ изъ одного ряда бревенъ, положенныхъ вдоль водной струи и скрѣпленныхъ между собою поперечниками и связочнымъ матеріаломъ (рубли, рамена, приковки, пеньковыя снасти и пр.).

ПАСЪ (шнуръ) состоитъ изъ тафелей, связанныхъ между собою по длинѣ.

ПЛОТЬ (тратва) состоитъ изъ нѣсколькихъ пасовъ, связанныхъ между собою по ширинѣ.

ПАРТІЯ (колей) состоитъ изъ нѣсколькихъ сплаваемыхъ вмѣстѣ плотовъ, принадлежащихъ одному владѣльцу и порученныхъ одному прикащику (кассиру).

КАРАВАНЪ (транспортъ) состоитъ изъ нѣсколькихъ колеевъ.

Пасы, сплаваемые въ составѣ колеевъ, носятъ названіе полутратвъ (полуплотовъ), а идущіе отдѣльно—плотовъ. Остаточный лѣсной матеріалъ, сплоченный въ особый плотъ, меньшихъ чѣмъ остальные плоты того же колея размѣровъ, носить мѣстное названіе „быка“.

II. Участвующимъ въ сплавлѣ водоходамъ присвоиваются нижеслѣдующія наименованія:

Рабочими (флиссаками) называются лица поставленныя для управленія плотами помощью потесей, шрековъ и шестовъ.

Тяглецами (бурлаками) именуются рабочіе, которые назначаются для тяги плотовъ.

Проводниками (плотоводчиками) именуется лица, коимъ въ качествѣ старшихъ рабочихъ или второстепенныхъ прикащиковъ поручается надзоръ и руководство при проводѣ плотовъ въ тѣхъ случаяхъ, когда въ услугахъ ретмановъ не представляется надобности.

Ретманами и ретманчиками именуется лоцманы и ихъ помощники.

Кассиромъ называется самъ плотохозяинъ или старшій его прикащикъ, завѣдующій всеѣмъ хозяйствомъ колея плотовъ.

III. Подлежащими Начальниками округовъ путей сообщенія, во всеѣхъ предусмотрѣнныхъ настоящими правилами случаяхъ, являются Начальники Варшавскаго и Ковенскаго округовъ путей сообщенія по принадлежности ввѣренныхъ каждому изъ нихъ водныхъ путей.

IV. Во всеѣхъ случаяхъ, предусмотрѣнныхъ настоящими правилами, объявленія сообщаются лицамъ, къ коимъ они относятся, посредствомъ вывѣшиванія сихъ объявленій въ мѣстахъ пребыванія судоходнаго надзора на пристаняхъ и при искусственныхъ сооруженіяхъ.

V. Во всеѣхъ параграфахъ сихъ правилъ, гдѣ число рабочихъ или предметовъ оборудованія обусловлено дѣленіемъ одного числа на другое всякая дробь менѣе половины отбрасывается, а равная или большая—принимается за единицу.

§ 1. При сплавѣ въ плотахъ лѣсныхъ матеріаловъ по воднымъ путямъ, поименованнымъ въ заглавіи сихъ правилъ, въ тѣхъ частяхъ этихъ путей, кои пригодны для судо-или плотоходства, должны быть соблюдены постановленія изложенныя въ нижеслѣдующихъ параграфахъ сихъ правилъ.

Примѣчаніе 1. Объявленіе помянутыхъ частей рѣкъ, сплавъ на которыхъ подчиняется настоящимъ правиламъ, производится Начальниками подлежащихъ округовъ путей сообщенія. Начальникамъ этимъ предоставляется также издавать, примѣнительно къ настоящимъ правиламъ, обязательныя для сплавщиковъ административныя распоряженія о размѣрахъ плотовъ, оборудованіи оныхъ и о людяхъ для управленія ими для тѣхъ малыхъ рѣчекъ, на которыхъ, хотя и производится сплавъ плотами, но настоящія правила не могутъ быть примѣнены въ полномъ

ихъ объемѣ. О таковыхъ распоряженіяхъ названные Начальники доносятъ Департаменту Шоссейныхъ и Воляныхъ Сообщеній.

Примѣчаніе 2. По отношенію къ плотамъ мѣстнаго назначенія, не выходящимъ за предѣлы подвѣдомственныхъ которому либо изъ Инспекторовъ судоходства волей, таковыми Инспекторами или замѣстителями ихъ могутъ быть допускаемы нѣкоторыя льготныя отступленія отъ постановленій настоящихъ правилъ, касающихся размѣра плотовъ, ихъ оборудованія и людей для управленія ими, съ тѣмъ однако, чтобы таковыя отступленія не угрожали правильности и безопасности плотоходства.

Лица, желающія воспользоваться таковыми льготами, должны испросить письменное разрѣшеніе подлежащаго инспектора судоходства или его замѣстителя; причемъ о выдачѣ такого разрѣшенія послѣдніе немедленно доносятъ начальнику округа путей сообщенія по принадлежности.

§ 2. Плотовладѣльцы обязаны сами, или черезъ своего прикащика (кассира), выправлять для каждаго колея предназначенныхъ ими къ сплаву плотовъ путевой листокъ, выдаваемый бесплатно подлежащими учрежденіями вѣдомства Путей Сообщенія.

Примѣчаніе 1. Форма путевого листка устанавливается подлежащими начальниками округовъ п. с. по взаимному соглашенію.

Примѣчаніе 2. Мѣстныя учрежденія вѣдомства Путей Сообщенія, на коихъ возложена будетъ выдача путевыхъ листковъ, указываются подлежащими начальниками округовъ Путей Сообщенія объявленіями въ установленномъ порядкѣ.

§ 3. Для вязки плотовъ допускается пользованіе бечевниками на свободныхъ рѣкахъ кромѣ тѣхъ мѣстъ, гдѣ это будетъ запрещено судоходнымъ надзоромъ. Мѣста эти ограждаются особыми знаками. На искусственныхъ водныхъ путяхъ для пользованія бечевниками, съ указанной въ настоящемъ параграфѣ цѣлью вязки плотовъ, требуется предварительное испрошеніе разрѣшенія мѣстнаго инженернаго начальства.

§ 4. Какъ для свободныхъ отъ нагрузки, такъ и для гру-

женныхъ плотовъ допускается осадка въ одинъ аршинъ (28 русскихъ дюймовъ), приче́мъ для плотовъ изъ толстыхъ дере́вь плотныхъ породъ, погружающихся отъ собствеинаго вѣса на большую глубину, допускается и большая осадка, но подѣ условіемъ, чтобы такіе плоты считались тяжелыми и сплавлялись лишь во время паводковъ.

Примѣчаніе. Осадка плотовъ, проходящихъ по канализированнымъ путямъ, назначается подлежащимъ инженернымъ начальствомъ сообразно состоянію глубины и объявляется своевременно установленнымъ порядкомъ.

§ 5. Длина плотовъ, плавающихъ на водныхъ путяхъ, предусмотрѣнныхъ настоящими правилами, не должна превышать нижеслѣдующихъ предѣльныхъ размѣровъ:

А. На рѣкѣ Вислѣ между австрійской и прусской границами, на рѣкѣ Наревѣ ниже устья Бобра и на рѣкѣ Западномъ Бугѣ 65 сажень.

Б. На Августовской системѣ (Висло-Нѣманскомъ пути):

а) на участкѣ отъ шл. Нѣмнова до шл. Домбровка четырехкратной длины одного пропуска плотовъ (черезъ шлюзы), т. е. 72 сажени.

б) отъ шлюза Домбровка до шлюза Тартакъ — двухкратной длины одного пропуска, т. е. . . . 36 сажень.

в) отъ шл. Тартакъ до шл. Сосновка—четырехкратной длины одного пропуска, т. е. 72 сажени.

г) отъ шл. Сосновка до шл. Августова (на озерахъ) десятикратной длины одного пропуска, т. е. . . 180 саж.

д) на раздѣльномъ бьефѣ и между шл. Августово и Дембово—пятикратной длины одного пропуска, т. е. 90 саж.

В. На Днѣпровско-Бугскомъ каналѣ, на р. р. Муховцѣ и Пииѣ, на Бѣлозерскомъ водопроводѣ и на р. р. Вепржѣ и Пилицѣ 55 сажень.

и Г. На Бобрѣ 50 сажень.

Примѣчаніе. Въ установленную симъ параграфомъ длину входятъ и всѣ промежутки между тафелями.

§ 6. Ширина плотовъ не должна превышать нижеслѣдующихъ предѣловъ:

А. На рѣкѣ Вислѣ:

а) во время половодія отъ австрійской до прусской границъ 12 сажень.

б) въ межень

отъ Завихоста до Устья Нарева 6 сажень.

отъ Устья Нарева до прусской границы 12 сажень.

Б. На Днѣпровско-Бугской системѣ, рѣкахъ Пинѣ, Муховцѣ, Бепржѣ и Пилицѣ—во всю навигацію 3 сажени.

В. На Бѣлозерскомъ водопроводѣ во всю навигацію 1½ сажени.

Г. На рѣкѣ Западномъ Бугѣ:

а) отъ Австрійской границы до Брестъ-Литовска во всю навигацію 3 сажени.

б) отъ Брестъ-Литовска до впаденія въ рѣку Наревъ во всю навигацію. 6 сажень.

Д. На Августовской системѣ (Висло-Нѣманскомъ пути) во всю навигацію 2½ сажени.

Е. На рѣкѣ Бобрѣ во всю навигацію 3 сажени.

Ж. На рѣкѣ Наревѣ во всю навигацію

а) выше посада Визны 3 сажени.

б) отъ пос. Визны до пос. Зегрже 6 сажень.

в) отъ пос. Зегрже до впаденія въ Вислу 12 сажень.

Примѣчаніе. Въ установленную симъ параграфомъ ширину входятъ и всѣ промежутки между пасами. Нагрузка плотовъ и прикрѣпленные къ нимъ предметы не должны выступать за установленную симъ параграфомъ предѣльную ширину плотовъ.

§ 7. Начальники подлежащихъ округовъ Путей Сообщенія, въ видахъ устраненія задержекъ на неудобныхъ для сплава участкахъ, предусмотрѣнныхъ настоящими правилами водныхъ путей, и ради огражденія отъ поврежденій судовъ, плотовъ и гидротехническихъ сооружений, распоряжаются установленіемъ обязательной расчалки плотовъ по ихъ ширинѣ. О такомъ распоряженіи объявляется заблаговременно установленнымъ порядкомъ, а самыя мѣста, вызывающія долговременную необходимость примѣненія указанной въ семъ пара-

графѣ мѣры, означаются поднятіемъ на мачтѣ краснаго конуса раструбомъ вверхъ.

Въ экстрейныхъ, не терпящихъ отлагательства случаяхъ, указанная въ семъ параграфѣ мѣра примѣняется мѣстными чинами судоходнаго надзора, которые немедленно доносятъ начальнику подлежащаго округа Путей Сообщенія о причинахъ, вызвавшихъ необходимость ея примѣненія.

§ 8. Для управленія и задержанія хода плотовъ служатъ потеси (дрыгалки) и шреки.

1. Наименьшее число навѣшанныхъ потесей на плотяхъ, идущихъ самоплавомъ (§ 22), устанавливается для нижеперечисленныхъ водяныхъ путей въ зависимости отъ предѣльной ширины плотовъ (§ 6), а именно:

а) На плотяхъ слѣдующихъ по Бѣлозерскому водопроводу, по рѣкамъ Бобру, Западному Бугу выше Брестъ-Литовска, верхнему Нареву (выше посада Визны), Вепржу и Пилицѣ по 2 потеси.

б) На плотяхъ, сплавляемыхъ по рѣкамъ Муховцу (ниже плотины Выгодской), Западному Бугу (ниже Брестъ-Литовска), Нареву (ниже посада Визны) и Вислѣ—по одной потеси на каждыя полторы сажени ширины плота и не менѣе трехъ потесей на однопасныхъ плотяхъ, шириной не болѣе 3 сажень.

Кромѣ того, запасныхъ (ненавѣшанныхъ) потесей на каждомъ плоту должно быть не менѣе одной на каждыя три сажени ширины плота, а на плотяхъ, шириной менѣе 3 сажень,—не менѣе одной на каждый плотъ.

2. Шрековъ на каждомъ плоту полагается по два на каждую сажень ширины плота. Кромѣ того, на каждомъ плоту должно быть запасныхъ шрековъ по одному на каждые двѣ сажени ширины плота.

§ 9. Каждый плотъ долженъ быть снабженъ нижеслѣдующими принадлежностями:

а) деревянною сигнальною доскою съ колотушкою (§§ 26 и 29),

б) фонаремъ для освѣщенія масляной лампой или свѣчей во время ночной стоянки плотовъ (§ 30),

в) краснымъ флагомъ, поднимаемымъ днемъ, когда плотъ

находится на ходу, и бѣлымъ флагомъ, поднимаемымъ во время дневной стоянки плотовъ (§ 30),

г) двумя топорами, д) по одному шесту (ляскѣ, слью) и по одному аншпугу (вагѣ, дрючку) на каждого рабочаго на плоту, е) досчатою стремянкою для схода на берегъ, длиной не менѣе 2 сажень и шириной не менѣе 9 дюймовъ,

ж) будками для рабочихъ (§ 10) и з) номерною доскою на шестѣ (щитѣ) (§ 11).

§ 10. Указанныя въ параграфѣ 9 сихъ правилъ будки для рабочихъ на плотяхъ должны имѣть полы, возвышенные не менѣе 6 вершковъ (10¹/₂ дюймовъ) надъ поверхностью плота, надежныя покрышки для защиты отъ непогоды, и содержаться въ чистотѣ, а самое число сихъ будокъ обуславливается необходимостью доставить всѣмъ рабочимъ на плотяхъ защищенный отъ непогоды ночлегъ.

§ 11. Упомянутый въ параграфѣ 9 щитъ на шестѣ служить по формѣ отличительнымъ признакомъ того участка пути, откуда плотъ идетъ и гдѣ выданъ путевой листокъ (§ 2), а цифры, написанныя (масляною краскою) на обѣихъ (лицевыхъ) сторонахъ доски, означаютъ: нижнія цифры—№ колея, а верхнія—плота въ колѣѣ.

Щитъ ставится на шестѣ длиной не менѣе 2 сажень; на томъ плотѣ, на которомъ имѣетъ пребываніе хозяинъ колея или его главный прикащикъ по сплаву (кассиръ), щитъ отличается отъ таковыхъ же щитовъ на прочихъ плотяхъ колея окрашенною по лицевымъ краямъ каймою на обѣихъ сторонахъ щита и номеромъ плота.

Щиты на плотяхъ должны быть сдѣланы согласно чертежамъ, приложеннымъ къ симъ правиламъ.

Примѣчаніе 1. Если какой либо плотъ въ пути будетъ расчлененъ на нѣсколько частей (плотовъ) для слѣдованія ихъ отдѣльно къ мѣсту назначенія, то на каждой отдѣльной части плота долженъ быть свой щитъ; форма и цифры на ней сохраняются прежнія, но къ цифрѣ означающей № плота, приписывается на особой дощечкѣ, прибитой къ шесту, къ которой прикрѣпляютъ щитъ, буква латинскаго алфавита въ послѣдовательномъ порядкѣ по числу расчлененныхъ частей плота; но, при кратковремен-

ныхъ расчалкахъ плотовъ для прохода черезъ гидротехническія сооруженія, мосты и затруднительныя для плотоходства мѣста постановки на отдѣльныхъ частяхъ плота щитовъ не требуется.

Примѣчаніе 2. Въ случаѣ продажи по пути цѣлаго колея, отдѣльнаго плота или его части, иа щитѣ перечеркиваются горизонтально, толстою явственною чертою, соотвѣтственно № колея или плота.

§ 12. Для каждаго колея плотовъ (отъ 5—6 плотовъ) надлежитъ имѣть: а) канатъ, длиной не менѣе 30 саж. и толщиной не менѣе 8 дюймовъ по окружности; б) одну исправную весельную лодку, поднимающую ие менѣе 8 человекъ, и в) по одной исправной легкой лодкѣ (ретманкѣ) на каждаго ретмана и ретманчика (§ 13) для ихъ разъѣздовъ.

§ 13. При каждомъ колеѣ, идущемъ самоплавомъ (§ 22), независимо отъ числа плотовъ въ ономъ, долженъ находиться одинъ ретманъ, причемъ на каждые три плота въ колеѣ полагается по одному ретманчику, за исключеніемъ тѣхъ трехъ плотовъ, кои приходятся на долю ретмана. Сплавъ плотовъ безъ указанной лоцманской помощи безусловно воспрещается, за исключеніемъ случаевъ, предусмотрѣнныхъ въ параграфѣ 16.

Примѣчаніе 1-е. Для безопаснаго прохода плотовъ въ пролеты разводныхъ мостовъ и мимо гидротехническихъ сооруженій могутъ при нихъ находиться спеціальныя артели рабочихъ. Гдѣ такія артели установлены отъ казны, тамъ проводка плотовъ производится бесплатно. Тамъ же, гдѣ съ разрѣшенія подлежащаго начальника округа п. с. существуютъ частныя артели, проводка плотовъ сими артелями производится подъ руководствомъ особыхъ лоцмановъ, входящихъ въ составъ артели.

Примѣчаніе 2-е. Ретманчики не составляютъ особаго разряда лоцмановъ; всѣ лоцманы занесенные въ списки пользуются одинаковыми правами. Вмѣстѣ съ тѣмъ однакоже, принявшій на какомъ либо колеѣ должность ретманчика, обязанъ подчиняться всѣмъ распоряженіямъ ретмана, касающимся управленія ввѣреннымъ ему колеемъ.

§ 14. Исполненіе обязанностей ретмана (при мостахъ или караванахъ) и ретманчика дозволяется не иначе какъ по сви-

дѣтельству (билету) на право проводки плотовъ, выдаваемому бесплатно подлежащими учрежденіями вѣдомства п. с. Плотовладельцамъ и ихъ повѣреннымъ воспрещается поручать проводку плотовъ лицамъ, не имѣющимъ такихъ свидѣтельствъ.

Примѣчаніе 1-е. Мѣстныя учрежденія вѣдомства п. с., на коихъ возлагается выдача лоцманскихъ свидѣтельствъ (билетовъ), указываются подлежащими начальниками округовъ п. с. объявленіемъ въ установленномъ порядкѣ.

Примѣчаніе 2-е. Лицу, желающему принять на себя обязанности ретмана или ретманчика для полученія свидѣтельства (билета), надлежитъ заблаговременно, до начала навигаціи, обратиться съ письменнымъ, оплаченнымъ гербовымъ сборомъ прошеніемъ въ подлежащее мѣсто выдачи сихъ свидѣтельствъ. На основаніи этого прошенія, въ коемъ должны быть указаны имя, отчество, фамилія просителя, его мѣстожительство и наименованіе водныхъ путей, на которыхъ онъ желаетъ заниматься проводкой плотовъ, подлежащее учрежденіе вѣдомства п. с., если не встрѣтитъ къ тому препятствій, выдаетъ или высылаетъ упомянутое свидѣтельство (билетъ), по формѣ, утверждаемой подлежащими начальниками округовъ п. с. по соглашенію, а также—лоцманскій знакъ.

§ 15. Лоцманъ, принявшій на себя проводъ колея, обязанъ подробно осмотрѣть всѣ плоты и, въ случаѣ замѣченныхъ имъ неисправностей, заявить о нихъ кассиру. Если кассиръ, вопреки заявленію лоцмана, не приведетъ плотовъ въ соотвѣтствующее симъ правиламъ состояніе, то ретманъ долженъ довести о семъ до свѣдѣнія ближайшаго, по пути слѣдованія колея, представителя судоходнаго надзора.

§ 16. Для управленія ходомъ колея или отдѣльныхъ плотовъ, когда тѣ или другіе идутъ бечевю тягую, или сплавляются на шестахъ (по искусственнымъ водянымъ путямъ § 22) ретманъ можетъ быть замѣненъ проводникомъ. Таковыхъ проводниковъ полагается:

а) на Висло-Нѣманскомъ водномъ пути (Августовская система)—не менѣе одного на каждыя 40 пропусковъ плотовъ;

б) на Днѣпровско-Бугской системѣ—не менѣе одного на каждые 10 плотовъ.

§ 17. Потребное для управления плотовъ число рабочихъ (флиссаковъ) тамъ, гдѣ плоты, согласно § 22, идутъ самоплавомъ, устанавливается по одному на каждую навѣшанную потесь (§ 8) и, сверхъ того, надлежитъ имѣть добавочныхъ рабочихъ (для одновременнаго дѣйствія шриками, для замѣны заболѣвшихъ и т. п.):

а) на однопасныхъ плотахъ, не шире трехъ сажень и плывущихъ отдѣльно, по одному рабочему и б) на многопасныхъ плотахъ, а также однопасныхъ, но силавляемыхъ колеями, по одному добавочному рабочему на каждыхъ четырехъ рабочихъ, назначенныхъ по настоящему параграфу для дѣйствія потесями.

§ 18. При тягѣ плотовъ по частямъ искусственныхъ водныхъ путей, указаннымъ въ § 22, надлежитъ имѣть:

А. на Днѣпровско-Бугской системѣ:

а) на участкѣ отъ г. Пинска до Селищенской плотины—15 человѣкъ при открытыхъ плотинахъ и 11 человѣкъ при закрытыхъ.

б) на участкѣ между Селищенской и Выгодской плотинами—4 человѣка какъ при открытыхъ, такъ и закрытыхъ плотинахъ.

Примѣчаніе. Сии нормы назначены для плотовъ, указанныхъ въ параграфахъ 4, 5 и 6 предѣльныхъ измѣреній, а потому инспектору судоходства по Брестъ-Литовскому отдѣленію п. с. предоставляется дѣлать распоряженія объ уменьшеніи таковыхъ нормъ для болѣе маломѣрныхъ плотовъ.

Б. на Висло-Нѣманскомъ пути (Августовская система):

а) на участкѣ между шлюзами Нѣмново и Августово 2 лошади и 6 рабочихъ на плоту.

б) на раздѣльномъ бьефѣ между шлюзами Августово и Дембово 4 рабочихъ.

§ 19. Для перепуска плотовъ черезъ плотины и шлюзы, лѣсопромышленники обязаны выставять на каждой плотинѣ временныхъ вспомогательныхъ рабочихъ:

А. на Днѣпровско-Бугской системѣ въ половинномъ отъ установленнаго пунктомъ а предъидущаго параграфа, числѣ при каждой плотинѣ;

Б. на Висло-Нѣманскомъ соединительномъ пути (Августовской системѣ)—не менѣе 8 человекъ при каждомъ шлюзѣ.

Примѣчаніе. Сплавающимъ плоты колеями представляется право брать таковыхъ рабочихъ съ другихъ принадлежащихъ имъ плотовъ, стоящихъ вблизи плотинъ и прошедшихъ оныя, или ожидающихъ своей очереди.

§ 20. Плотохозяева обязаны при наймѣ и содержаніи плотоходцевъ соблюдать установленныя дѣйствующими законоположеніями правила и предъявлять судоходному надзору свои по сему предмету договоры, для удостовѣренія того, что плотоходцы наняты правильно и въ надлежащемъ количествѣ.

Примѣчаніе. Если ради поддержанія порядка и безопасности при сплавѣ потребуется, въ видѣ чрезвычайной мѣры, удаленіе съ плотовъ кого либо изъ проводниковъ или рабочихъ, то плотохозяинъ или его кассиръ обязаны, рассчитавшись съ таковыми лицами, исполнить письменное предложеніе по сему предмету судоходнаго надзора безотлагательно.

§ 21. Плоты, идущіе при меньшемъ указаннаго въ п. Б § 18 числѣ рабочихъ, или не выставившіе вспомогательныхъ рабочихъ на плотины и шлюзы (§ 19), признаются тяжелыми и обязаны уступать очередь вполнѣ исправнымъ плотамъ.

§ 22. По Висло-Нѣманскому соединительному пути (Августовской системѣ) отъ шл. Нѣмнова до шл. Дембово и по Днѣпровско-Бугской системѣ отъ г. Пинска до Выгодской плотины плоты слѣдуютъ бечевою тягою и на шестахъ, а на остальныхъ, указанныхъ въ заглавіи сихъ правилъ путяхъ, самоплавомъ, при помощи потесей (дрыгалокъ (§ 8).

§ 23. На Днѣпровско-Бугской системѣ, съ открытія навигаціи до закрытія плотинъ, допускается движеніе плотовъ въ одиночку, а послѣ закрытія плотинъ движеніе ихъ допускается лишь транспортами, состоящими не болѣе чѣмъ изъ 40 плотовъ. Съ началомъ сплошнаго движенія, плотины открываются для пропуска плотовъ только въ опредѣленное для этого время, назначенное мѣстнымъ судоходнымъ надзоромъ до открытія навигаціи.

§ 24. Плоты должны идти въ одинъ рядъ по ширинѣ воднаго пути, а при сплавлѣ по теченію, сверхъ того, должны сохранять между собою свободные промежутки примѣрно не менѣе 50-ти сажень; въ устьяхъ же Нарева отъ Новаго-Двора до выхода въ Вислу указанные промежутки должны быть не менѣе 100 сажень.

Примѣчаніе. При временныхъ дневныхъ остановкахъ между плотами, идущими сплавомъ, надлежитъ также оставлять указанные въ семъ параграфѣ промежутки, которые могутъ быть, въ случаѣ надобности, уменьшены съ разрѣшенія судоходнаго надзора.

§ 25. Во время низкаго стоянія воды, когда легкіе плоты (съ меньшей осадкой) нагоняютъ болѣе тяжелые (съ большей осадкой), то послѣдніе не должны задерживать первыхъ, а пропускать ихъ впередъ себя въ первомъ удобномъ для сего мѣстѣ, равно какъ и пропускать ихъ черезъ устроенные изъ плотовъ шлюзы *) для пропуска (зиндрованія) собственныхъ плотовъ.

Примѣчаніе. Въ случаѣ неисполненія сего правила, нарушители онаго (кассиры и ретманы) подлежатъ законному взысканію (§ 39), а самый пропускъ производится распоряженіемъ судоходнаго надзора.

§ 26. Всякій плотъ, приближаясь къ колѣну воднаго пути или ко входу въ устьѣ рѣки и вообще вездѣ, гдѣ нельзя видѣть встрѣчныхъ судовъ, обязанъ дать сигналъ о своемъ приближеніи учащенными ударами въ доску, и, если не получить отвѣта, то, входя въ узкость фарватера, долженъ повторить означенный сигналъ.

Примѣчаніе. При проходѣ черезъ разводные мосты, въ мѣстахъ, находящихся въ особыхъ условіяхъ, и въ районахъ крѣпостей плоты должны соблюдать установленные для сихъ мѣстъ спеціальныя правила.

§ 27. При встрѣчѣ или обгонѣ плотовъ пароходами, или непаровыми судами гонщики плотовъ, соотвѣтственно даваемымъ имъ сигналамъ отмахкою манишки (бѣлымъ флагомъ),

*) Суженая часть фарватера, посредствомъ постановки плотовъ у отмели.

обязаны отходить съ плотомъ въ указываемую симъ сигналомъ сторону, если это возможно по глубинѣ фарватера, а если это невозможно, то принимать все мѣры къ обстановкѣ плотовъ, дабы дать проходъ пароходамъ и непаровымъ судамъ.

§ 28. Плотамъ, прошедшимъ черезъ плотины или шлюзы, воспрещается остановкой преграждать путь и задерживать ходъ слѣдующихъ за ними плотовъ.

§ 29. Въ туманное и ночное время, а также при сильномъ вѣтрѣ, движеніе плотовъ безусловно воспрещается; при этомъ на рѣкахъ, гдѣ существуетъ судоходство и пароходство, съ плотовъ во время тумана должны, примѣрно черезъ минуту, подаваться сигналы повторными ударами въ сигнальную доску.

§ 30. Отдѣльно стоящіе плоты отъ восхода до заката солнца поднимаютъ бѣлый флагъ на шестѣ, а отъ заката до восхода солнца держатъ одинъ яркій бѣлый огонь (въ фонарѣ) на срединѣ плота.

Плоты, останавливающіеся для ночлега группами, до заката солнца поднимаютъ по одному бѣлому флагу на шестѣ, на крайнемъ верховомъ и низовомъ плотамъ каждой группы со стороны, обращенной къ фарватеру, а отъ заката до восхода солнца держатъ въ тѣхъ же мѣстахъ по одному яркому бѣлому огню (въ фонарѣ).

Примѣчаніе. На плотамъ какъ днемъ, такъ и ночью должна находиться вахта (часовые), назначаемая изъ комплекта плотовыхъ рабочихъ, а именно: днемъ по одному вахтенному на каждый плотъ, а ночью—по числу поднимаемыхъ огней согласно сему параграфу.

§ 31. Плоты для ночлега могутъ становиться длиною своею по теченію одинъ за другимъ и вплотную, но оставляя однако между собою и берегомъ свободную полосу воды для прохода лодокъ.

На всехъ перечисленныхъ въ заглавіи сихъ правилъ водныхъ путяхъ, за исключеніемъ р. Вислы, дозволяется, когда по ширинѣ фарватера возможно, располагать плоты рядомъ и по ширинѣ рѣки съ тѣмъ, однако, условіемъ, чтобы для прохода судовъ, плотовъ и лодокъ на фарватерѣ оставалась свободная полоса воды не менѣе 20-ти сажень и чтобы плоты

не становились въ притыкъ къ берегу. Въ мѣстахъ, гдѣ существуютъ переправы, должны быть оставляемы между колеями промежутки не менѣе 20 сажень, считая по длинѣ воднаго пути; а на рѣкѣ Вислѣ подобная стоянка у переправъ разрѣшается лишь въ указанныхъ судоходнымъ надзоромъ мѣстахъ.

§ 32. Воспрещается стоянка плотовъ посреди фарватера, въ узкихъ и извилистыхъ мѣстахъ рѣкъ, у прижимимыхъ береговъ, у пристаней (дебаркадеровъ) и у купалень. У сосуновъ Варшавскихъ водопроводовъ при мостахъ черезъ рѣки и каналы, при водоудержательныхъ плотинахъ, у мѣстъ гдѣ проложены телеграфный или телефонный кабели, а также въ мѣстахъ, означенныхъ особыми знаками для пристававія судовъ и другихъ сему подобныхъ цѣлей, стоянка плотовъ разрѣшается внѣ границъ указанныхъ сими знаками.

§ 33. Плотохозяева или кассиры, желающіе поставить свои илоты на зимовку, обязаны подать заявленіе о томъ судоходному надзору, для указанія имъ зимовки въ избранномъ ими мѣстѣ, въ сторонѣ отъ стрежня, оставляя его совершенно свободнымъ для судоходства и сплава.

Во время зимовки при каждомъ транспортѣ должно находиться не менѣе двухъ сторожей.

§ 34. Если плотъ станетъ на мель или какимъ либо инымъ путемъ заградить фарватеръ, то слѣдующіе за такимъ плотомъ транспорты должны остановиться и отрядить для помощи пострадавшаго плота потребное число людей, которые за такое содѣйствіе получаютъ съ кассира по 30 копѣекъ за каждый снятый плотъ, если работа продолжалась не болѣе дня, въ противномъ же случаѣ по 30 копѣекъ за каждый день. Плотохозяинъ или кассиръ, которому оказана такая помощь, обязанъ немедленно расплатиться по приведенному расчету; за неимѣніемъ же на то наличныхъ денегъ, онъ выдаетъ квитанціи на уплату всѣхъ расходовъ по прибытіи каравана, въ составъ коего входилъ пострадавшій плотъ, въ одинъ изъ пунктовъ, указанныхъ въ параграфѣ 38 настоящихъ правилъ.

§ 35. Плоты, оказавшіеся въ неисправности или неудовлетворяющіе требованіямъ настоящихъ правилъ, независимо

взысканій съ виновныхъ въ нарушеніи сихъ правилъ по § 39, задерживаются по личному или письменному распоряженію судоходнаго надзора въ ближайшемъ по пути слѣдованія плота пунктѣ, гдѣ, по мнѣнію указаннаго Начальства, приведеніе плота въ надлежащее состояніе окажется возможнымъ, а затѣмъ, по приведеніи плота въ полную исправность, ему разрѣшается дальнѣйшее слѣдованіе.

§ 36. Какъ при слѣдованіи плотовъ, такъ и при ихъ стоянкахъ гонщики плотовъ (кассиры, ретманы, проводники, рабочіе) обязаны наблюдать, чтобы плоты, при коихъ они состоятъ, не причиняли поврежденій судамъ и другимъ плотамъ, а также указательнымъ и сигнальнымъ знакамъ, мостамъ, пристанямъ, переправамъ, гидротехническимъ и выправительнымъ сооруженіямъ, купальнямъ, бечевникамъ и вообще всякаго рода сооруженіямъ и устройствамъ, находящимся какъ въ руслѣ рѣки, такъ и на берегахъ.

При этомъ воспрещается рубить и повреждать деревья, лозу и саженцы въ насажденіяхъ, содержимыхъ Правительствомъ или частными лицами, разводить огонь на покрытыхъ лѣсомъ или пролегающихъ по торфяному грунту бечевникахъ, или на навѣтренной сторонѣ бечевниковъ, на выправительныхъ и гидротехническихъ сооруженіяхъ, а также воспрещается упираться въ послѣдніе шестами (лясами, ельями) и сошить по нимъ ралами и сошниками, съ цѣлью управленія или остановки плотовъ.

Примѣчаніе. Послѣ варки пищи костры должны быть заливаемы до послѣдней искры.

§ 37. Въ тѣхъ мѣстахъ, гдѣ имѣются искусственные бечевники, плоты, идущіе бечевою тягою, должны тянуться по бечевнику, а не по урѣзу воды (приплеску); при остановкахъ же плоты должны зачаливаться къ кольямъ, забиваемымъ за бечевникомъ, по которому воспрещается сошить ралами и сошниками.

Примѣчаніе. При пропускѣ плотовъ черезъ искусственныя сооруженія, при проходѣ черезъ линіи проложенныхъ по дну воднаго пути телеграфнаго и телефоннаго кабелей, шреки должны быть вынуты изъ своихъ луиокъ.

§ 38. За убытки, причиненные при сплавѣ плотовъ, не-

зависимо отъ отвѣтственности, по закону и настоящимъ правиламъ, лицъ, непосредственно въ томъ виновныхъ (§ 39), плотохозяинъ обязанъ вознаградить потерпѣвшихъ, а въ случаѣ если таковые не будутъ немедленно удовлетворены, то внести соответствующій залогъ въ обезпеченіе взысканія; при отсутствіи же потребной суммы въ наличности у сопровождающаго плотъ плотохозяина или его кассира, впредь до внесенія залога, принадлежащіе такому плотохозяину плоты задерживаются либо въ одномъ изъ слѣдующихъ пунктовъ: г.г. Пинскъ, Брестъ-Литовскъ, Варшавъ, Плоцкъ, Влоцлавскъ и Непавъ (или Червономъ Кржижъ), либо въ мѣстѣ разгрузки плотовъ, если таковое по пути слѣдованія плотовъ будетъ находиться между двумя изъ перечисленныхъ пунктовъ.

§ 39. Виновные въ нарушеніи настоящихъ правилъ привлекаются къ отвѣтственности чинами судоходнаго надзора по ст. 77 уст. о нак., налаг. Мир. Суд., а виновные въ неисправномъ управленіи плотами ретманы и ретманчики—по ст. 79 того же уст., если впрочемъ, совершенное дѣяніе не влечетъ по закону болѣе строгаго наказанія.

При привлеченіи виновныхъ къ отвѣтственности названные чины руководствуются ст. ст. 1230—1233 уст. уголовного судопроизводства, причемъ, въ случаѣ, указанномъ въ ст. 1232, виновные задерживаются до прибытія на мѣсто Мироваго Судьи.

Примѣчаніе. Ретманы и ретманчики за нарушеніе настоящихъ правилъ и неисправное управленіе плотами, независимо отъ указанной отвѣтственности по закону, могутъ быть, по распоряженію подлежащаго Начальника Округа путей сообщенія, лишены выданнаго имъ свидѣтельства (билета) на право проводки плотовъ и лоцманскаго знака; причемъ о всѣхъ допущенныхъ ими нарушеніяхъ и о наложеиныхъ на нихъ взысканіяхъ дѣлается чинами судоходнаго надзора отмѣтка въ самомъ свидѣтельствѣ (билетѣ) и сообщается по начальству.

Плотохозяева, сопровождающіе свои плоты, или ихъ кассиры, ретманы, ретманчики и проводники обязаны имѣть при себѣ во время плаванія по одному экземпляру настоящихъ правилъ для руководства при сплавѣ.

189. *Апрѣля 23-го. (Вѣстн. № 16). Извѣщеніе отъ Департамента Ш. и В. С.—Объ образованіи 7-й судоходной дистанціи въ Кіевскомъ Округѣ П. С., учрежденіи должности Начальника судоходной дистанціи и утвержденіи росписанія 3-й и 7-й судоходной дистанціи Кіевского Отдѣленія.*

По докладу Департамента, отъ 10 текущаго апрѣля за № 268, послѣдовало разрѣшеніе Господина Министра Путей Сообщенія:

1) на выдѣленіе рѣки Сожа изъ района 3-й дистанціи Кіевского отдѣленія Кіевского Округа путей сообщенія и на образованіе въ семь отдѣленій новой, 7-й, судоходной дистанціи, съ мѣстожительствомъ Начальника дистанціи въ городѣ Гомелѣ;

2) на увеличеніе штата Кіевского Округа путей сообщенія одною должностію Начальника судоходной дистанціи (IX кл.), и

3) на утвержденіе слѣдующаго росписанія 3-й и 7-й судоходныхъ дистанцій Кіевского отдѣленія:

3 дистанція.

Начальникъ дистанціи въ м. Лоевѣ.

Лоевская пристань и рѣка Днѣпръ отъ моста Лупиннецъ-Гомельской желѣзной дороги (на 60 сажень ниже моста) до устья рѣки Припяти—228 верстѣ.

7 дистанція.

Начальникъ дистанціи въ г. Гомелѣ.

Гомельская пристань и рѣка Сожъ отъ верховьевъ до устья: главнаго пути 260 верстѣ и второстепеннаго 244 вер. и притоки рѣки Сожа: Ипутъ—372 версты, Бѣсядь—65 вер., Проія—24 версты и Чечера—20 верстѣ.

При этомъ рѣки Бѣсядь, Проня и Чечера, не показанныя въ дѣйствующемъ нынѣ росписаніи отдѣленій Кіевского Округа, включены въ Кіевское отдѣленіе онаго.

190. *Апрѣля 23-го. (Вѣстн. № 16). Извѣщеніе отъ Департамента Ш. и В. С.—О штатѣ временной инспекціи Шоссейн. дорогъ Московской, Тульской и Калужской губерній, росписаніи и окладовъ временныхъ инспекцій шосс. дорогъ Владимірской, Ярославской, Орловской и Воронежской губерній.*

На основаніи Высочайшаго повелѣнія. послѣдовавшаго по всеподданнѣйшему докладу Министра Путей Сообщенія 28-го ноября 1897 года (Собр. Узак. и Расп. Прав. 1893 г., ст. 368), о выдѣленіи Ярославской губерніи изъ состава инспекціи шоссе Московской, Тульской, Калужской и Ярославской губерній, съ образованіемъ двухъ шоссейныхъ инспекцій: а) Московской, Тульской и Калужской губерній и б) Ярославской и Владимірской губерній, и за предоставленіемъ Министру Путей Сообщенія помянутымъ Высочайшимъ повелѣніемъ 28 ноября 1897 г. и Высочайшими разрѣшеніями по всеподданнѣйшимъ докладамъ 5 декабря, 3 января и 13 іюня 1897 г., права назначать нижеперамъ, коимъ надзоръ за переданными въ земство шоссе будетъ поручаемъ, содержаніе и развѣздные деньги, а также суммы на канцелярскіе потребности по особо утверждаемымъ имъ, Министромъ, росписаніямъ, — послѣдовали измѣненія въ Высочайше утвержденномъ 24 февраля 1877 г. штатѣ временной инспекціи шоссейныхъ дорогъ Московской, Тульской, Калужской и Ярославской губерній и утверждены росписанія окладамъ временныхъ инспекцій шоссейныхъ дорогъ: а) Владимірской и Ярославской губерній, б) Орловской и Воронежской губерній и в) Новгородской губерніи. Штатъ этотъ и росписанія окладовъ слѣдующіе:

Ш Т А Т Ъ

временной инспекціи шоссеиныхъ дорогъ Московской, Тульской и Калужской губерній:

	Число лицъ.	Классъ долж- ности.	СОДЕРЖАНІЕ ВЪ ГОДЪ.			
			О Д Н О М У.			
			Жало- ванья.	Столо- выхъ.	Квартир- ныхъ.	ВСЪМЪ.
			Р У Б Л Е Й.			
Инспекторъ	1	V	2 400	2 400	1 200	6.000
Ему на разъѣзды	—	—	—	—	—	1.800
„ „ канц. расходы	—	—	—	—	—	1.700
Помощникъ инспектора.	1	VI	1 400	1 400	700	3 500
Ему на разъѣзды	—	—	—	—	—	900
„ „ канцелярскіе расходы	—	—	—	—	—	350
Итого по инспекціи.	2	—	—	—	—	14.250

- Примѣчанія:* 1. Разряды по шитью на мундирахъ и пенсіи опредѣляются по положенію объ инженерахъ путей сообщенія.
2. Оклады содержанія опредѣлены безъ исключенія установленныхъ закономъ вычетовъ.

РОСПИСАНІЯ

окладовъ временныхъ инспекцій шоссеиныхъ дорогъ.

Владимірской и Ярославской губерній:

	Число лицъ.	СОДЕРЖАНІЕ ВЪ ГОДЪ.			
		О Д Н О М У.			
		Жало- ванья.	Столо- выхъ.	Квартир- ныхъ.	ВСЪМЪ.
		Р У Б Л Е Й.			
Инспекторъ	1	1 800	1 800	900	4.500
Ему на разъѣзды	—	—	—	—	1.500
„ „ канцелярскіе расходы	—	—	—	—	1.000
Итого по инспекціи.	1	—	—	—	7.0.0

Орловской и Воронежской губерній:

	Число лицъ.	СОДЕРЖАНИЕ ВЪ ГОДЪ.			
		О Д Н О М У.			ВСЪМЪ.
		Жало- ванья	Столо- выхъ.	Квартир- ныхъ.	
		Р У Б Л Е Й.			
Инспекторъ	1	1 800	1.800	900	4 500
Ему на разъѣзды	—	—	—	—	1.000
„ „ канцелярскіе расходы . . .	—	—	—	—	1.500
Итого по инспекціи	1	—	—	—	700

Новгородской губерніи.

	Число лицъ.	СОДЕРЖАНИЕ ВЪ ГОДЪ.			
		О Д Н О М У.			ВСЪМЪ.
		Жало- ванья.	Столо- выхъ.	Квартир- ныхъ.	
		Р У Б Л Е Й.			
Инспекторъ	1	1.800	1.800	900	4 500
Ему на разъѣзды	—	—	—	—	1.000
„ „ канцелярскіе расходы . . .	—	—	—	—	1.500
Итого по инспекціи	1	—	—	—	7.000

Примѣчаніе. Оклады содержанія по означеннымъ росписаніямъ опредѣлены безъ установленныхъ закономъ вычетовъ.

191. *Апрѣля 24-го. Собраніе Узаконеній и Распоряженій Правительства № 45 ст. 621.*— О содержаніи Обществомъ Черноморско-Дунайснаго пароходства срочныхъ пароходныхъ сообщеній между Одессою и Дунайскими портами.

Его Императорское Величество воспоелѣдовавшее мнѣніе въ Обществе Собраніи Государственнаго Совѣта, о содержаніи Обществомъ Черноморско-Дунайскаго пароходства срочныхъ пароходныхъ сообщеній между Одессою и Дунайскими портами, Высочайше утвердить соизволилъ и повелѣлъ исполнить.

Подписалъ: Предсѣдатель Государственнаго Совѣта *МИХАИЛЬ*.

9 марта 1898 г.

МНѢНІЕ ГОСУДАРСТВЕННОГО СОВѢТА.

Выписано изъ журналовъ Соединенныхъ Департаментовъ Государственной Экономіи и Законовъ 4 декабря 1897 г. и 29 января и Общаго Собранія 23 февраля 1898 года.

Государственный Совѣтъ, въ Соединенныхъ Департаментахъ Государственной Экономіи и Законовъ и въ Обществе Собраніи, разсмотрѣвъ представленіе Министра Финансовъ о содержаніи Обществомъ Черноморско-Дунайскаго пароходства срочныхъ пароходныхъ сообщеній между Одессою и Дунайскими портами, *мнѣніемъ положилъ:*

1. Содержаніе срочныхъ пароходныхъ сообщеній между Одессою и русскими и иностранными портами на Дунаѣ сохранить за Обществомъ Черноморско-Дунайскаго пароходства срокомъ на четыре года, считая съ 1 января 1898 года, на основаніи Высочайше утвержденнаго 10 марта 1886 г. и измѣненнаго слѣдующими узаконеніями устава сего Общества, съ слѣдующими новыми въ означенномъ уставѣ измѣненіями:

1) Общество обязано пріобрѣсти одинъ буксирный пароходъ съ пятью желѣзными баржами для рейсовъ по Дунаю.

2) За совершаемые пароходами Общества срочные еженедѣльные рейсы по обязательнымъ по уставу линіямъ (Одесско-Измаильской, Одесско-Корабійской, Корабійско-Кладовской и Рени-Кладовской) Правительство производить Обществу въ теченіе четырехъ лѣтъ, а именно съ 1898 по 1901 годъ включительно, номильную плату въ размѣрѣ трехъ рублей сорока шести копѣекъ за каждую пройденную по кратчайшему раз-

стоянію милоу, а всего въ годъ не свыше *трехсотъ тринадцати тысячъ ста восьмидесяти* рублей.

3) Годовая помильная плата (ст. 2) выдается Обществу съ разрѣшенія Министра Финансовъ впередъ въ январѣ мѣсяцѣ каждаго года изъ Одесскаго казначейства, причемъ въ случаѣ невыполненія судами Общества обязательныхъ рейсовъ или паложенія на Общество опредѣленныхъ его уставомъ взысканій изъ выдаваемой въ слѣдующемъ году впередъ помильной платы удерживается соотвѣтствующая часть.

4) Опредѣленные въ п. 6 ст. 80 устава Общества отчисления изъ годоваго чистаго дохода въ страховой капиталъ производятся въ размѣрѣ трехъ процентовъ съ первоначальной стоимости пароходовъ и баржъ.

II. Предоставить Министру Финансовъ подвергнуть своевременно обсуждепію вопросъ о дальнѣйшемъ послѣ 1901 года производствѣ Обществу Черноморско-Дунайскаго пароходства помильной платы и условіяхъ содержанія имъ срочныхъ пароходныхъ сообщеній между Одессою и Дунайскими портами и предположенія свои по сему предмету представить на утвержденіе установленнымъ порядкомъ.

Подлинное мнѣніе подписано въ журналахъ Предсѣдателями и Членами.

192. *Апрѣля 28-го. (Вѣстн. № 24). Циркуляръ Департамента Правленія мѣ Округа № 4 032.* — **О выработкѣ нормъ расходовъ по обстановкѣ указательными знаками фарватеровъ.**

Утвердивъ, 28 сего апрѣля, объявленные въ Вѣстникѣ Министерства Путей Сообщенія нормы на расходы по операциіи обстановки фарватера рѣкъ Казанскаго Округа путей сообщенія указательными знаками и формы упрощенной отчетности по этимъ расходамъ и порядокъ представленія ихъ, — Господинъ Товарищъ Министра изволилъ приказать предложить и другимъ Правленіямъ Округовъ выработать, по соглашенію съ мѣстными Контрольными Палатами, подобныя же нормы по обстановкѣ указательными знаками фарватеровъ, входящихъ въ раіоны ихъ рѣкъ, согласно мѣстнымъ условіямъ, а также и проекты упрощенной отчетности по этимъ расходамъ, и та-

ковья представить на утверждение Министерства Путей Сообщенія.

Департаментъ о такомъ приказаніи Его Превосходительства поставляетъ въ извѣстность Правленія Округовъ путей сообщенія для надлежащаго исполненія.

193. *Апрѣля 30-го. (Вѣстн. № 17). Извѣщеніе отъ Департамента Ш. и В. С.—о томъ, что дѣйствіе утвержденныхъ Г. Министромъ Путей Сообщенія 8 Декабря 1893 г. временныхъ правилъ вязки и сплава лѣса въ плотяхъ по р. Западной Двинѣ и ея притокамъ съ измѣненіемъ ниже печатаемой редакціи § 3 сихъ правилъ, по приказанію за Министра путей сообщенія, Г. Товарища Министра путей сообщенія, продолжено впредь до представленія Правленіемъ Ковенскаго Округа п. с. окончательной редакціи таковыхъ.*

Симъ объявляется, что дѣйствіе утвержденныхъ Г. Министромъ путей сообщенія 8 декабря 1893 года временныхъ правилъ вязки и сплава лѣса въ плотяхъ по р. Западной Двинѣ и ея притокамъ съ измѣненіемъ ниже печатаемой редакціи § 3 сихъ правилъ, по приказанію за Министра путей сообщенія, Г. Товарища Министра путей сообщенія, продолжено впредь до представленія Правленіемъ Ковенскаго Округа путей сообщенія окончательной редакціи таковыхъ.

Временныя правила вязки и сплава лѣса въ плотяхъ по рѣкѣ Западной Двинѣ и ея притокамъ.

§ 3.

На каждой отдѣльно плывущей гонкѣ (плотѣ) должно быть: а) два человѣка рабочихъ; б) три весла (дригалки) длиною каждое до 5 саж.; в) нѣсколько шестовъ; г) снасть длиною 25 саж., толщиною въ окружности 4 дюйма; д) соха, снабженная желѣзнымъ насошникомъ (рало), и е) позывной флагъ, присвоенный каждому лѣсопромышленнику и утвержденный Правленіемъ Ковенскаго Округа путей сообщенія.

194. *Мая 5-го. Собрание Узаконеній и Распоряженій Правительства № 51 ст. 731.—Объ утверженіи устава Общества судоходства.*

Государь Императоръ, по положенію Комитета Министровъ, Высочайше повелѣтъ соизволилъ: разрѣшить учрежденіе Общества судоходства на основаніи устава, удостоеннаго Высочайшаго разсмотрѣнія и утвержденія въ 13 день марта 1898 года.

На подлинномъ написано: „Государь Императоръ уставъ сей разсматривать и Высочайше утвердить соизволилъ, въ С.-Петербургѣ, въ 13 день марта 1898 года“.

Подписаль: Управляющій дѣлами Комитета Министровъ,

Статсъ-Секретарь *А. Куломзинъ.*

УСТАВЪ

ОБЩЕСТВА СУДОХОДСТВА

Учрежденіе Общества.

1. Общество судоходства учреждается взамѣнъ С.-Петербургскаго отдѣленія Императорскаго Общества для содѣйствія русскому торговому мореходству—и по воспослѣдованіи Высочайшаго утвержденія настоящаго устава, всѣ почетные, пожизненные и дѣйствительные его члены считаются почетными, пожизненными и дѣйствительными членами Общества судоходства.

2. Образованный при С.-Петербургскомъ отдѣленіи Императорскаго Общества для содѣйствія русскому торговому мореходству Комитетъ для помощи поморамъ Русскаго Сѣвера продолжаетъ свою дѣятельность при Обществѣ судоходства, на прежнихъ основаніяхъ, а именно: 1) дѣйствуетъ вполнѣ самостоятельно, 2) озабочивается распространеніемъ своей дѣятельности, по мѣрѣ возможности, на все населеніе, занимающееся промыслами на водахъ Имперіи, и 3) можетъ преобразоваться въ особое Общество или учрежденіе, если признаетъ это полезнымъ для своего дѣла.

Комитетъ для помощи поморамъ Русскаго Сѣвера состоитъ

подъ почетнымъ Предсѣдательствомъ Его Императорскаго Высочества Великаго Князя Александра Михайловича.

Цѣли и права Общества.

3. Общество судоходства имѣетъ цѣлью содѣйствовать развитію торговаго мереходства, внутренняго судоходства, судостроенія и водныхъ промысловъ Россіи,—для чего ему предоставляется:

а) разсматривать и обсуждать вопросы, относящіеся къ цѣли учрежденія Общества;

б) входить съ ходатайствами въ правительственныя учрежденія и въ сношенія съ представителями судоходной промышленности: 1) для полученія свѣдѣній, до цѣлей Общества относящихся; 2) для сообщенія сихъ свѣдѣній, по требованію правительственныхъ учреждений и по желанію судопромышленниковъ, судостроителей, машиностроителей и лицъ, занимающихся водными промыслами, а также и по усмотрѣнію самого Общества; 3) по предмету дальнѣйшаго движенія дѣлъ по вопросамъ, разрабатываемымъ Обществомъ вслѣдствіе ходатайствъ, возбужденныхъ какъ съѣздами судопромышленниковъ, такъ и отдѣльными судопромышленниками, когда Общество признаетъ эти ходатайства заслуживающими уваженія, и 4) для собиранія отъ судопромышленниковъ, судостроителей, машиностроителей и занимающихся водными промыслами всѣхъ тѣхъ свѣдѣній, въ коихъ Общество встрѣтитъ надобность;

в) содѣйствовать распространенію свѣдѣній, а также учрежденію и развитію училищъ и школъ по спеціальностямъ, до цѣлей Общества относящимся;

г) содѣйствовать основанію и развитію учреждений для обезпеченія на случай болѣзни и старости лицъ, занимающихся по спеціальностямъ, до цѣлей Общества относящимся, а также ихъ семействъ;

д) содѣйствовать дѣлу взаимнаго страхованія судовъ и грузовъ, учрежденію конторъ для найма судорабочихъ, пріютовъ и больницъ, а также столовыхъ для нихъ на пристаняхъ и т. п.;

е) принимать участіе—при приглашеніи на таковыя—въ

сѣздахъ и въ различныхъ комиссіяхъ, образуемыхъ правительственными учрежденіями и учеными обществами, для обсуждения вопросовъ, до цѣлей Общества относящихся;

ж) возбуждать ходатайства передъ Правительствомъ о нуждахъ торговаго мореходства, внутренняго судоходства, судостроенія, и водныхъ промысловъ Россіи;

з) снаряжать экспедиціи для научныхъ и промысловыхъ изслѣдованій по предметамъ, до цѣлей Общества относящимся;

и) устраивать или содѣйствовать устройству выставокъ, имѣющихъ отношеніе къ цѣлямъ Общества;

к) издавать свои труды и, по испрошеніи на то разрѣшенія въ установленномъ порядкѣ, періодическій органъ, посвященный интересамъ судоходства и воднымъ промысламъ,—

и л) присуждать за услуги, оказанныя судоходству, судостроенію и воднымъ промысламъ Россіи, золотыя и серебряныя медали, деиежныя и другія преміи, а также ходатайствовать передъ подлежащими Министерствами объ испрошеніи, за особо важныя услуги, почетныхъ наградъ.

Примѣчаніе 1. Медали Общества,—большія и малыя, серебряныя и золотыя, форма коихъ будетъ представлена Обществомъ особо на утверженіе Правительства въ установленномъ порядкѣ.

Примѣчаніе 2 Совѣтомъ Общества должны быть выработаны, а общимъ его собраніемъ утверждены основныя положенія опредѣляющія заслуги, награждаемыя серебряными или золотыми медалями Общества.

4. По существу предметовъ, входящихъ въ кругъ занятій Общества, оно подраздѣляется на слѣдующіе отдѣлы:

I. *Судоходный*—въ которомъ разсматриваются вопросы о внутреннихъ водныхъ путяхъ и судоходствѣ на нихъ.

II. *Мореходный*—вопросы о торговомъ мореплаваніи и морскомъ торговомъ флотѣ.

III. *Промысловый*—вопросы о водныхъ промыслахъ.

IV. *Судостроительный*—о рѣчномъ и морскомъ судостроеніи и машиностроеніи.

V. *Портовый*—о благоустройствѣ и сооруженіи портовъ, гаваней и пристаней.

VI. *Страховой*—о рѣчномъ и морскомъ страхованіи судовъ и грузовъ, а также страхованіи лицъ, занимающихся судоходствомъ и водными промыслами.

VII. *Учебный*—о содѣйствіи образованію по специальности, до цѣли Общества относящимся.

VIII. *Воднаго спорта*—вопросы о развитіи его въ интересахъ внутренняго судоходства и торговаго мореплаванія.

IX. *Техническій*—въ которомъ разсматриваются вопросы всѣхъ другихъ отдѣловъ, съ технической стороны.

X. *Историческій*—для собранія и разработки историческаго матеріала, относящагося ко всѣмъ другимъ отдѣламъ.

и XI. *Статистическій*—для собранія и разработки статистическаго матеріала, касающагося всѣхъ другихъ отдѣловъ.

Примѣчаніе. Число отдѣловъ и группировка предметовъ между ними могутъ быть впослѣдствіи измѣняемы общимъ собраніемъ.

5. Общество имѣетъ печать съ изображеніемъ Государственнаго герба и надписью вокругъ „Общество Судоходства“.

6. Общество имѣетъ пребываніе въ С.-Петербургѣ.

7. Общество можетъ пріобрѣтать движимыя и недвижимыя имущества.

Составъ Общества.

8. Если Особы Императорской Фамиліи удостоятъ Общество стать во главѣ его, то принимаютъ званія: Покровителя, Почетнаго Предсѣдателя Общества или Почетныхъ Предсѣдателей отдѣловъ Общества.

9. Общество состоитъ изъ членовъ: почетныхъ, пожизненныхъ, дѣйствительныхъ, соревнователей и корреспондентовъ—мужскаго и женскаго пола.

Примѣчаніе. Членами Общества не могутъ быть несовершеннолѣтніе, кромѣ имѣющихъ классныя чины, нижніе воинскіе чины и юнкера, учащіеся въ учебныхъ заведеніяхъ и подвергшіеся ограниченію правъ по суду.

10. Желаящіе поступить въ члены Общества должны быть предложены однимъ изъ членовъ Общества и избираются общими собраніями баллотировкой.

Примѣчаніе. Порядокъ избранія въ дѣйствительные члены, а также въ почетные, соревнователи и корреспонденты, устанавливается общими собраніями.

11. Дѣйствительные члены вносятъ въ Общество ежегодно десять рублей.

Примѣчаніе 1. Членскій взносъ производится тотчасъ по избраніи въ члены, за весь годъ впередъ, считая съ сентября по сентябрь.

Примѣчаніе 2. Членъ Общества, не сдѣлавшій членскаго взноса въ теченіе двухъ лѣтъ, считается выбывшимъ изъ Общества.

12. Члены Общества, внесшіе сто рублей единовременно, освобождаются отъ ежегоднаго взноса и называются пожизненными.

13. Въ почетные члены Общества избираются общимъ собраніемъ, по предложенію совѣта, лица, оказавшія особыя заслуги для достиженія цѣлей Общества.

Примѣчаніе. Почетные члены не обязаны дѣлать денежныхъ взносовъ въ Общество.

14. Въ соревнователи и корреспонденты избираются общими собраніями, по предложенію совѣта, лица, полезныя Обществу своими знаніями и трудами.

Примѣчаніе. Соревнователи и корреспонденты не обязаны дѣлать денежныхъ взносовъ въ Общество.

15. За явное нарушеніе устава и правилъ, установленныхъ Обществомъ, и вообще за поступки, несомвѣстимые съ достоинствомъ учрежденія, члены исключаются изъ Общества по предложенію совѣта, закрытой баллотировкой, въ чрезвычайномъ общемъ собраніи, по большинству $\frac{2}{3}$ голосовъ, безъ участія въ этихъ собраніяхъ постороннихъ лицъ.

Средства Общества.

16. Средства Общества образуются: а) изъ пособій Правительства—если таковыя будутъ имъ предоставлены; б) изъ особыхъ добровольныхъ пожертвованій членовъ Общества, постороннихъ лицъ и мѣстъ; в) изъ взносовъ членовъ Общества, и г) изъ доходовъ отъ изданій Общества.

Примѣчаніе. Обществу судоходства переходятъ всѣ суммы С.-Петербургскаго Отдѣленія Императорскаго Общества для содѣйствія русскому торговому мореходству, причемъ сохраняется ихъ назначеніе.

Совѣтъ Общества.

17. Дѣлами Общества завѣдываетъ совѣтъ, состоящій изъ: 1) председателя Общества, товарища председателя, секретаря, председателей и дѣлопроизводителей отдѣловъ—избираемыхъ общими собраніями на три года, 2) казначея—избираемаго совѣтомъ изъ своей среды на одинъ годъ, 3) членовъ совѣта—избираемыхъ общими собраніями на одинъ годъ и 4) членовъ, избираемыхъ отдѣленіями, по одному отъ каждаго, также на одинъ годъ.

Примѣчаніе 1. Весь составъ совѣта избирается закрытой баллотировкой

Примѣчаніе 2. По истеченіи срока, тѣ же лица могутъ быть избраны вновь.

Примѣчаніе 3. Число членовъ совѣта (§ 17 п. 3), избираемыхъ на одинъ годъ, опредѣляется общими собраніями.

18. До открытія дѣятельности какого либо отдѣла (§ 4), въ члены совѣта избирается одинъ изъ членовъ Общества, болѣе свѣдующій въ тѣхъ вопросахъ, которые подлежатъ разсмотрѣнію этого отдѣла.

19. Секретарь Общества и дѣлопроизводители отдѣловъ, по возможности, получаютъ изъ средствъ Общества вознагражденіе за труды, опредѣляемое совѣтомъ и утверждаемое общимъ собраніемъ.

20. На обязанности совѣта лежитъ: завѣдываніе дѣлами Общества, наблюденіе за точнымъ исполненіемъ устава, хозяйственная часть, полученіе взносовъ и распоряженіе ими на основаніи устава и полномочій общаго собранія.

21. Суммы Общества находятся въ распоряженіи совѣта. Отчеты и книги ведутся на основаніи бухгалтерскаго порядка. Суммы и документы свидѣтельствуются совѣтомъ, по третямъ года. Излишнія отъ расходовъ суммы вносятся въ правительственныя кредитныя учрежденія.

22. Порядокъ веденія дѣлъ, счетоводства и отчетности Общества опредѣляется особыми инструкціями, утверждаемыми и измѣняемыми общимъ собраніемъ.

Примѣчаніе. Переписка, счетоводство и отчетность Общества, въ предѣлахъ Россійской Имперіи, производятся на русскомъ языкѣ.

23. Совѣтъ собирается по мѣрѣ надобности. Рѣшенія совѣта дѣйствительны при участіи не менѣе трехъ членовъ и постановляются по большинству голосовъ; при равенствѣ голосовъ, мнѣніе предсѣдателя даетъ перевѣсъ. За отсутствіемъ предсѣдателя, предсѣдательствуетъ его товарищъ, а за отсутствіемъ его—избираемый изъ среды совѣта предсѣдательствующій.

Общія собранія.

24. Общія собранія бываютъ обыкновенныя, чрезвычайныя и годовыя.

25. *Обыкновенныя* общія собранія назначаются Предсѣдателемъ съ сентября до мая мѣсяца, по мѣрѣ надобности.

26. *Чрезвычайныя* общія собранія назначаются Предсѣдателемъ Общества или по постановленію совѣта, для разсмотрѣнія дѣлъ особой важности, нетерпящихъ отлагательства, а также согласно письменному заявленію не менѣе 10-ти членовъ Общества.

27. *Годовое* общее собраніе бываетъ въ мартѣ или апрѣлѣ мѣсяцахъ.

28. Годовыя и чрезвычайныя общія собранія Общества считаются состоявшимися, когда, при открытіи ихъ, присутствуетъ такое число членовъ Общества,—почетныхъ, пожизненныхъ, дѣйствительныхъ, соревнователей и корреспондентовъ—которое было бы не менѣе присутствующаго въ томъ-же собраніи состава совѣта. Обыкновенныя же общія собранія считаются состоявшимися, независимо отъ числа прибывшихъ на оныя членовъ Общества.

Примѣчаніе. Число присутствующихъ въ годовыхъ и чрезвычайныхъ общихъ собраніяхъ членовъ совѣта не должно быть, однако, менѣе половины всего его состава,

если число прибывшихъ въ собраніе членовъ Общества, не считая членовъ, участвующихъ въ совѣтъ, менѣе того же общаго состава совѣта.

29. Въ *обыкновенныхъ* общихъ собраніяхъ: 1) разсматриваются дѣла, которыя вносятъ совѣтъ на рѣшеніе общаго собранія, и ходатайства у Правительства; 2) производятся выборы дѣйствительныхъ членовъ, соревнователей и корреспондентовъ; 3) читаются и обсуждаются доклады, относящіеся къ предметамъ занятій Общества; 4) утверждается отчетъ о дѣйствіяхъ совѣта и 5) разсматриваются текущія дѣла.

Примѣчаніе 1. Свои ходатайства у Правительства Общество сообщаетъ одновременно же отдѣленіямъ Общества.

Примѣчаніе 2. Избранія почетныхъ членовъ производятся въ годовыхъ или чрезвычайныхъ общихъ собраніяхъ.

30. Всякое рѣшеніе обыкновеннаго общаго собранія можетъ быть внесено на разсмотрѣніе чрезвычайнаго, если этого потребуетъ Предсѣдатель или совѣтъ, или же третья часть членовъ Общества, присутствовавшихъ въ собраніи, постановившемъ это рѣшеніе.

31. Въ *чрезвычайныхъ* общихъ собраніяхъ разсматриваются лишь тѣ дѣла, для которыхъ они созываются.

32. *Годовое* общее собраніе назначается: 1) для разсмотрѣнія и утвержденія годоваго отчета о дѣйствіяхъ Общества и состояніи его суммъ; 2) для избранія ревизіонной комисіи; 3) для избранія членовъ совѣта; 4) для избранія предсѣдателей и дѣлопроизводителей отдѣловъ, а также предсѣдатели Общества, товарища его и секретаря, когда срокъ для этого наступитъ; 5) для опредѣленія вознагражденія разныхъ лицъ за ихъ труды для Общества и 6) для утвержденія составленной совѣтомъ смѣты доходовъ и расходовъ Общества на слѣдующій годъ.

33. О каждомъ общемъ собраніи заблаговременно рассылаются членамъ Общества повѣстки, съ обозначеніемъ подлежащихъ обсужденію дѣлъ. О томъ же одновременно доводится до свѣдѣнія мѣстной полиціи.

34. Для разсмотрѣнія отчета и ревизіи имущества Обще-

ства, въ годовомъ собраніи избирается закрытой баллотировкой *ревизионная коммисія* изъ трехъ членовъ, не участвующихъ въ совѣтѣ. Заключение коммисіи, которое должно быть постановлено не далѣе какъ въ теченіе 3-хъ недѣль, сообщается совѣту для того, чтобы, въ случаѣ замѣчаній, онъ могъ дать на нихъ свои объясненія. Затѣмъ, какъ заключение коммисіи, такъ и объясненіе совѣта представляются на утвержденіе общаго собранія.

35. За исключеніемъ тѣхъ дѣлъ, для рѣшенія коихъ установлено большинство настоящимъ уставомъ особо, всѣ дѣла въ общихъ собраніяхъ рѣшаются простымъ большинствомъ голосовъ, причѣмъ правомъ голоса пользуются всѣ члены Общества—почетные, пожизненные, дѣйствительные, соревнователи и корреспонденты.

36. Если Особа Императорской Фамиліи удостоитъ посѣщеніемъ общее собраніе, то, буде соизволитъ, принимаетъ предсѣдательство въ ономъ.

37. Всѣ засѣданія общихъ собраній, кромѣ означенныхъ въ § 15, происходятъ публично и отчеты о нихъ, равно какъ и годовые отчеты о дѣятельности Общества и оборотахъ суммъ, публикуются для общаго свѣдѣнія и представляются въ 3-хъ экземплярахъ въ Министерства Внутреннихъ Дѣлъ, Путей Сообщенія и Финансовъ.

Отдѣлы Общества.

38. Помянутые въ § 4 отдѣлы открываются, по постановленіямъ совѣта, по мѣрѣ развитія дѣлъ Общества.

39. Отдѣлы состоятъ изъ предсѣдателей и дѣлопроизводителей, избираемыхъ годовымъ общимъ собраніемъ Общества изъ состава его членовъ. Затѣмъ на засѣданіяхъ отдѣловъ имѣютъ право присутствовать всѣ члены Общества съ правомъ голоса.

40. Въ отдѣлахъ разсматриваются доклады членовъ и постороннихъ лицъ и представляются совѣту съ ихъ мнѣніями.

41. Отдѣлы заботятся о разработкѣ вопросовъ, входящихъ въ кругъ ихъ дѣятельности.

42. Засѣданія отдѣловъ могутъ быть закрытыя и публичныя.

43. Засѣданія отдѣловъ назначаются ихъ предсѣдателями по мѣрѣ надобности, о чемъ сообщается совѣту, который разсылаетъ о томъ повѣстки и извѣщенія на основаніи § 33.

44. Засѣданія отдѣловъ считаются состоявшимися па одинаковыхъ съ обыкновенными общими собраніями Общества основаніяхъ (§ 28).

45. Порядокъ рѣшенія дѣлъ такой же, какъ и въ общихъ собраніяхъ Общества (§ 35).

46. Рѣшенія отдѣловъ представляются ихъ предсѣдателями въ совѣтъ Общества для внесенія па разсмотрѣніе подлежащаго общаго собранія, причемъ общему собранію предлагается опредѣлить категоріи дѣлъ, кои могутъ быть разрѣшаемы самими отдѣлами.

47. Каждый отдѣлъ представляетъ совѣту въ началѣ февраля отчетъ о своихъ занятіяхъ за истекшій годъ.

Отдѣленія Общества.

48. Отдѣленія Общества могутъ быть открываемы въ тѣхъ мѣстностяхъ Имперіи, въ коихъ состоитъ не менѣе десяти членовъ Общества, по ходатайству сихъ членовъ и съ особаго каждый разъ разрѣшенія Министра Финансовъ, по соглашенію съ Министромъ Внутреннихъ Дѣлъ,

49. Цѣль, права и обязанности отдѣленій опредѣляются настоящимъ уставомъ, коимъ они руководствуются, за слѣдующими ограниченіями:

а) свои ходатайства предъ высшими Правительственными учрежденіями отдѣленія направляютъ въ Общество, которое, не далѣе какъ въ мѣсячный срокъ, представляетъ ихъ Правительству съ своими заключеніями, и

б) постановленія общихъ собраній отдѣленій о награжденіи медалями Общества препровождаются на разсмотрѣніе Общества.

Примѣчаніе 1. Въ случаяхъ особой неотложности дѣла, отдѣленія представляютъ свои ходатайства въ Правительственныя учрежденія непосредственно, но, одновременно, сообщаютъ ихъ въ копіяхъ Обществу.

Примѣчаніе 2. Во всякомъ случаѣ, каждое отдѣленіе

о всѣхъ своихъ ходатайствахъ сообщаетъ всѣмъ другимъ отдѣленіямъ.

Примѣчаніе 3. Лица, избранныя отдѣленіями въ почетные члены, считаются почетными членами сихъ отдѣленій.

50. Каждое отдѣленіе можетъ имѣть своего представителя въ Обществѣ на правахъ члена его совѣта; на тѣхъ же правахъ Общество можетъ имѣть своихъ представителей въ отдѣленіяхъ.

51. Всѣ члены отдѣленій, присутствуя въ засѣданіяхъ общихъ собраній Общества и другихъ отдѣленій, пользуются правомъ голоса — такъ же какъ и члены Общества, когда присутствуютъ въ засѣданіяхъ отдѣленій.

52. Предсѣдатель и совѣтъ Общества, а равно предсѣдатели и совѣты отдѣленій, должны имѣть особыя заботы о возможномъ единеніи Общества съ отдѣленіями, въ цѣляхъ взаимнаго содѣйствія и согласованія ихъ дѣятельности.

53. Отдѣленія сообщаютъ Обществу, въ февралѣ мѣсяцѣ, годовой отчетъ о своихъ занятіяхъ, для включенія его въ общій отчетъ Общества.

54. На печатаніе годового отчета Общества, отдѣленія отчисляютъ десять процентовъ изъ членскихъ взносовъ и доставляютъ Обществу, вмѣстѣ со списками своихъ членовъ, которымъ и высылаются годовые отчеты Общества.

Закрытіе Общества.

55. Срокъ существованія Общества не ограничивается. Закрытіе Общества можетъ послѣдовать не иначе какъ по соглашенію болѣе $\frac{1}{2}$ всѣхъ членовъ Общества и не менѣе $\frac{3}{4}$ присутствующихъ въ собраніи. Для сего, предположенія о закрытіи Общества должны быть сообщаемы съ должною подробностію, всѣмъ членамъ Общества, за четыре мѣсяца до открытія того собранія, въ которомъ сіи предположенія разсматриватья будутъ.

Въ случаѣ закрытія Общества, суммы онаго и имущество обращаются, согласно рѣшенію общаго собранія, на общественныя цѣли.

56. Въ случаяхъ, не предусмотрѣнныхъ симъ уставомъ, Общество руководствуется общими по предмету его дѣятельности законоположеніями и правилами, какъ нынѣ дѣйствующими, такъ и тѣми, кои будутъ впослѣдствіи изданы.

195. Мая 8-го. Собрание Узаконеній и Распоряженій Правительства № 52 ст. 726.—Объ отмѣнѣ акциденціи съ судовъ въ Балтійскихъ портахъ.

Его Императорское Величество воспослѣдовавшее мнѣніе въ Общемъ Собраніи Государственнаго Совѣта, объ отмѣнѣ акциденціи съ судовъ въ Балтійскихъ портахъ, Высочайше утвердить соизволилъ и повелѣлъ исполнить.

Подписалъ: за Предсѣдателя Государственнаго Совѣта *Д. Сольскій*.

30 марта 1898 г.

МНѢНІЕ ГОСУДАРСТВЕННОГО СОВѢТА.

Выписано изъ журналовъ Соединенныхъ Департаментовъ Государственной Экономіи и Законовъ 22 января и Общаго Собранія 9 марта 1898 г.

Государственный Совѣтъ, въ Соединенныхъ Департаментахъ Государственной Экономіи и Законовъ и въ Общемъ Собраніи, разсмотрѣвъ представленіе Министра Финансовъ объ отмѣнѣ акциденціи съ судовъ въ Балтійскихъ портахъ, *мнѣніемъ положилъ:*

Взиманіе акциденціи съ коммерческихъ судовъ въ пользу таможенныхъ чиновниковъ въ портахъ: Аренбургскомъ, Вердерскомъ, Гапсальскомъ, Дагенскомъ, Кундскомъ и Перновскомъ—отмѣнить.

Подлинное мнѣніе подписано въ журналахъ Предсѣдателями и Членами.

196. Мая 15-го. Собрание Узаконеній и Распоряженій Правительства № 55 ст. 770.—О таможенныхъ пошлинахъ на привозимыя изъ за границы морскія и рѣчныя суда.

Его Императорское Величество воспослѣдовавшее мнѣніе въ Общемъ Собраніи Государственнаго Совѣта, о таможенныхъ пошлинахъ на привозимыя изъ за границы

морскія и рѣчныя суда, Высочайше утвердить соизволилъ и повелѣлъ исполнить.

Подписалъ: За Предсѣдателя Государственнаго Совѣта *Д. Сольскій.*

27 апрѣля 1898 г.

МНѢНІЕ ГОСУДАРСТВЕННОГО СОВѢТА.

Выписано изъ журналовъ Соединенныхъ Департаментовъ Государственной Экономіи, Законовъ и Гражданскихъ и Духовныхъ Дѣлъ 26 февраля и Общаго Собранія 13 апрѣля 1898 года.

Государственный Совѣтъ, въ Соединенныхъ Департаментахъ Государственной Экономіи, Законовъ и Гражданскихъ и Духовныхъ Дѣлъ и въ Общемъ Собраніи, разсмотрѣвъ представленіе Министра Финансовъ о таможенныхъ пошлинахъ на привозимыя изъ-за границы морскія и рѣчныя суда, *мнѣніемъ положилъ:*

I. Въ видѣ временной мѣры, на десять лѣтъ, начиная съ 1 іюля 1898 г., разрѣшить безпошлинный пропускъ привозимыхъ изъ-за границы въ цѣломъ видѣ желѣзныхъ морскихъ судовъ, предназначенныхъ для плаванія на внѣшнихъ моряхъ.

II. Означенную мѣру (отд. I) распространить на любительскія морскія паровыя яхты, на землечерпательныя машины и землесосы для производства дноуглубительныхъ работъ въ портахъ и на рѣкахъ, на ледоколы, специально предназначенныя для очистки отъ льда морскихъ портовъ, на плавучіе доки, а также на всякія суда, приобретаемыя для плаванія подъ русскимъ флагомъ по рѣкѣ Дунаю.

III. Освободить на указанный въ отд. I срокъ отъ уплаты таможенныхъ пошлинъ якоря, цѣпи и проволочные тросы, привозимые изъ-за границы для потребностей вооруженія и оснастки парусныхъ мореходныхъ судовъ.

IV. Установленіе правилъ относительно безпошлиннаго пропуска упомянутыхъ въ отд. III металлическихъ издѣлій предоставить Министру Финансовъ.

V. Сложить со счетовъ причитающіяся въ пользу казны таможенные пошлины за упомянутыя въ отд. I и II суда, приобретенныя ранѣе 1 іюля 1898 года.

VI. Отмѣнить съ 1 іюля 1898 г. дѣйствіе правилъ о срочкѣ по ходатайству судовладельцевъ таможенныхъ пошлинъ за приобретаемыя за границей суда (ст. 669 уст. там., издан.

1892 г., и Выс. утв., 30 мая 1897 г., пол. Ком. Мин.; собр. узак. и расп. Прав. 1897 г. № 63, ст. 795).

VII. Пошлины на привозимыя въ цѣломъ видѣ изъ-за границы желѣзныя суда, предназначаемыя для плаванія на рѣкахъ и озерахъ и на Каспійскомъ морѣ, а также на предназначаемыя для работы въ приморскихъ портахъ буксирныя пароходы, баржи и плавучіе краны, установить, съ 1 января 1899 г., въ слѣдующемъ размѣрѣ:

Пошлина золотомъ чекана по закону 17-го Декабря 1885 г.

1) Суда непаровыя, съ каждой тонны полной вмѣстимости 20 р.

2) Суда паровыя, сверхъ пошлины съ тонны вмѣстимости въ размѣрѣ, опредѣленномъ въ п. 1 для судовъ непаровыхъ, съ каждаго квадратнаго фута площади нагрѣва котловъ. 3 р.

VIII. Пошлины на привозимыя изъ-за границы въ цѣломъ видѣ деревянныя рѣчныя и морскія суда установить съ того же срока (отд. VII) въ слѣдующемъ размѣрѣ:

1) Суда непаровыя, съ каждой тонны полной вмѣстимости 8 р.

2) Суда паровыя, сверхъ пошлины съ тонны вмѣстимости въ размѣрѣ, опредѣленномъ въ п. 1 для судовъ непаровыхъ, съ каждаго квадратнаго фута площади нагрѣва котловъ 3 р.

IX. Относительно оплаты пошлинами упомянутыхъ въ отд. VII желѣзныхъ судовъ, привозимыхъ въ разобранномъ видѣ, а также входящихъ въ судовый инвентарь предметовъ, кромѣ упомянутыхъ въ отд. III, сохранить въ силѣ прим. 1 и 2 къ ст. 175 общ. там. тар. по Евр. торг.

Подлинное мнѣніе подписано въ журналахъ Предсѣдателями и Членами.

197. Мая 16-го. (Вѣстн. № 21). Приказъ по Министерству путей сообщенія № 61.—Объ установленіи въ память столѣтія со дня учрежденія вѣдомства путей сообщенія особаго жетона для ношенія.

Государь Императоръ, по всеподданнѣйшему докладу Министра Путей Сообщенія въ 9-й день января 1898 года, Всемилостивѣйше соизволилъ на установленіе, въ память столѣтія со дня учрежденія вѣдомства путей сообщенія (28 февраля 1798 года), особаго жетона для ношенія на цѣпочкѣ, съ тѣмъ, чтобы право ношенія такого жетона было предоставлено всѣмъ тѣмъ лицамъ, которыя къ 28 февраля 1898 года будутъ занимать штатныя, классныя должности по вѣдомству путей сообщенія, а изъ причисленныхъ къ Министерству Путей Сообщенія тѣмъ, которыя получаютъ содержаніе отъ казны, а также всѣмъ инженерамъ, состоящимъ на государственной службѣ по вѣдомству путей сообщенія.

Рисунокъ проектированнаго жетона былъ засимъ представленъ Его Сіятельствомъ на благовоззрѣіе Его Императорскаго Величества и удостоился Высочайшаго одобренія 6 февраля *).

О таковой Монаршей милости объявляя по вѣдомству путей сообщенія, присовокупляю, что на право ношенія на стоящаго жетона отъ Канцеляріи Министра будутъ выдаваться особыя свидѣтельства.

Приложеніе.

ОПИСАНІЕ РИСУНКА

Высочайше одобреннаго, въ 6 день февраля 1898 года, жетона въ память столѣтія существованія вѣдомства путей сообщенія.

На Мальтійскомъ крестѣ, въ серединѣ, подъ золотою Императорскою короною, золотомъ же—иниціалы Именъ Императоровъ: Павла и Николая II и по бокамъ начертано: „1798“ и „1898“, а между сторонами креста—арматура вѣдомства путей сообщенія—серебряные топоръ и якорь.

*) Описаніе жетона на право ношенія онаго при семъ прилагается.

198. *Мая 21-го. (Вѣстн. № 23). Циркуляръ Канцеляріи Министра путей сообщенія № 5.169.*—**О** порядкѣ представленія къ **ВЫСОЧАЙШИМЪ** наградамъ званіемъ потомственнаго и личнаго гражданина.

Въ виду повторяющихся случаевъ ошибокъ и неточностей въ обозначеніи званія, имени и фамилии лицъ, представляемыхъ къ Высочайшимъ наградамъ званіемъ потомственнаго и личнаго почетнаго гражданина, и во избѣжаніе, на будущее время, возникающихъ отъ сего затрудненій при выдачѣ Правительствующимъ Сенатомъ грамотъ и свидѣтельствъ на вышеупомянутыя званія, Господинъ Временно Управляющій Министерствомъ Путей Сообщенія изволилъ приказать: впредь, при представленіяхъ къ Высочайшимъ наградамъ, за отличія неслужебныя, званіемъ почетнаго гражданина, вмѣстѣ съ отзывами о неподсудности представляемыхъ къ таковымъ наградамъ лицъ, препровождать въ Канцелярію засвидѣствованныя мѣстнымъ начальствомъ копіи съ ихъ видовъ иа жительство и сверхъ того для лицъ, коимъ испрашивается званіе потомственнаго почетнаго гражданина, таковыя же копіи съ документовъ, удостоверяющихъ право ихъ на званіе личнаго почетнаго гражданина, въ случаѣ же пожалованія сего званія по вѣдомству путей сообщенія, въ самомъ представленіи дѣлать точную ссылку на № и годъ послѣдовавшаго по вѣдомству приказа.

199. *Мая 22-го. Собраніе Узаконеній и Распоряженій Правительства № 58, ст. 812.*—**Объ** утвержденіи правилъ плаванія судовъ по рукаву Рвачъ и каналу въ Днѣпровскихъ гирлахъ.

Министръ путей сообщенія представилъ въ Правительствующій Сенатъ, для республикованія, утвержденныя имъ на основаніи 3 примѣчанія къ ст. 86 Устава путей сообщенія (по прод. 1893 г.), правила плаванія судовъ по рукаву Рвачъ и каналу въ Днѣпровскихъ гирлахъ, устанавливаемыхъ на время, впредь до окончанія производства работъ по этому ходу.

Утверждены Товарищем Министра путей сообщенія 21 апрѣля 1898 года.

ВРЕМЕННЫЯ ПРАВИЛА

ПЛАВАНІЯ СУДОВЪ ПО РУКАВУ РВАЧЪ И КАНАЛУ ВЪ ДНѢПРОВСКИХЪ ГИРЛАХЪ, УСТАНОВЛИВАЕМЫХЪ НА ВРЕМЯ, ВПРЕДЪ ДО ОКОНЧАНІЯ ПРОИЗВОДСТВА РАБОТЪ ПО ЭТОМУ ХОДУ.

1. Для прохода рукавомъ Рвачъ и каналомъ, въ дополненіе къ общимъ правиламъ о плаваніи судовъ по внутреннимъ водянымъ путямъ, устанавливаются еще нижеслѣдующія правила.

2. Проходъ по Рвачу и его каналу допускается только на время, когда администрація работъ, по ходу ихъ, признаетъ это возможнымъ, при чемъ открытіе или закрытіе хода по Рвачу объявляется особыми публикаціями, установленнымъ порядкомъ.

3. Ходъ по Рвачу допускается вообще только для тѣхъ судовъ, осадка которыхъ не позволяетъ идти Збурьевскимъ или Бѣлогрудовскимъ фарватеромъ. Изъ остальныхъ судовъ допускаются по особымъ разрѣшеніямъ администраціи работъ, грузовые, пассажирскіе и буксирные пароходы, груженныя парусныя суда и баржи.

4. Всѣ непаровыя суда слѣдуютъ не иначе, какъ за буксирнымъ пароходомъ, при чемъ буксирный возъ въ улучшенной части Рвача, отъ Ольхова Днѣпра до выхода канала въ Лиманъ, долженъ состоять не болѣе чѣмъ изъ четырехъ судовъ по два въ рядъ.

5. Пароходъ, ведущій возъ болѣе чѣмъ изъ четырехъ судовъ, долженъ оставить излишнія суда, не доходя Ольхова Днѣпра, близъ лѣваго берега, но отнюдь не на фарватерѣ.

6. Воспрещается становиться на якорь въ предѣлахъ улучшенной части Рвача, отъ Ольхова Днѣпра до выхода канала въ Лиманъ.

7. Плаваніе разрѣшается только днемъ и ночной обстановки и освѣщенія, впредь до окончанія работъ, не существуетъ.

Примѣчаніе. Въ видѣ временнаго исключенія съ особаго разрѣшенія администраціи работъ, можетъ быть до-

пущенъ проходъ ночью пассажирскихъ пароходовъ, при чемъ расходы по ночной обстановкѣ и освѣщенію производятся за собственный счетъ тѣми обществами, компаниями и частными лицами, которыя желали бы установить ночные рейсы. Во избѣжаніе возможности ходить ночью другимъ судамъ кромѣ пассажирскихъ пароходовъ, ночное освѣщеніе должно зажигаться только на время прохода этихъ пароходовъ. Однако, по требованію администраціи работъ, ночное плаваніе всѣхъ или нѣкоторыхъ пассажирскихъ пароходовъ можетъ быть прекращено во всякое время.

8. Всѣ паровыя суда, проходящія мимо землечерпательныхъ машинъ, паровыхъ и непаровыхъ грузоствозныхъ шаландъ, угольныхъ баржъ, судовъ съ камнемъ для дамбъ, промѣрныхъ шлюпокъ и т. п. должны идти самымъ тихимъ ходомъ, такъ чтобы волненіе, ими развиваемое, не оказывало на производимыя работы вреднаго вліянія. Въ случаѣ же какихъ либо поврежденій, произведенныхъ на судахъ, находящихся при работахъ, и вызванныхъ волненіемъ отъ проходящихъ пароходовъ, столкновеніемъ съ ними и буксирными судами, исправленія сихъ поврежденій и всѣ убытки отъ остановки въ работахъ относятся на счетъ владѣльца парохода.

Проходя между дамбами при выходѣ изъ Рвача пароходы должны идти тихимъ ходомъ.

9. Въ случаѣ, если проходъ мимо землечерпательныхъ машинъ невозможенъ, то на нихъ, или на особо установленныхъ мачтахъ поднимаются днемъ красный флагъ и ночью красный фонарь.

10. Предѣльная нормальная осадка объявляется особыми публикаціями, или знаками, поднимаемыми на мачтѣ, установленной въ г. Херсонѣ. Суда, сидящія въ полномъ грузѣ свѣшѣ нормальной осадки, могутъ обращаться къ администраціи работъ за особыми разрѣшеніями на увеличеніе осадки, каковое выдается, если по состоянію пути это возможно.

11. Въ случаѣ постановки на мель какого либо судна между знаками, обозначающими границы фарватера, сзади идущіе въ томъ же направленіи и вообще находящіеся по

близости пароходы оставляют буксируемые суда на якоряхъ, не заграждая хода, и помогаютъ снять ставшее на мель судно.

12. Если пароходъ въ теченіи оди́хъ сутокъ не уберетъ съ фарватера буксируемое и поставленное имъ на мель судно, то судоходный надзоръ производитъ уборку обмелевшего судна за счетъ его владѣльца.

13. При срываніи судами съ мѣста, опрокидыванія или поврежденія указательныхъ плавучихъ знаковъ, капитанъ буксирнаго, грузоваго или пассажирскаго парохода долженъ немедленно заявить объ этомъ ближайшему посту судоходнаго надзора и уплатить ему стоимость исправленія или заготовленія новаго знака.

14. Всѣ буксирные, грузовые и пассажирскіе пароходы должны останавливаться по требованію службы на землечерпательныхъ машинахъ или постахъ, что объявляется поднятіемъ шлюпочнаго флага, и принимать служащихъ на нихъ для бесплатной доставки въ г. Херсонъ и обратно.

Во избѣжаніе злоупотребленія со стороны постороннихъ лицъ, служащіе на работахъ снабжаются особыми билетами-удостовереніями отъ администраціи работъ для бесплатнаго проѣзда.

15. Всѣ суда, проходящія Рвачемъ, обязаны доставлять администраціи работъ свѣдѣнія о родѣ и количествѣ провозимыхъ ими грузовъ. Порядокъ доставленія сихъ свѣдѣній устанавливается администраціей работъ.

16. За нарушеніе настоящихъ правилъ, виновные подвергаются взысканію на основаніи существующихъ узаконеній, опредѣляющихъ отвѣтственность за нарушеніе правилъ по судоходству. Должностныя лица въ привлеченіи къ отвѣтственности виновныхъ въ нарушеніи этихъ правилъ поступаютъ на основаніи ст. 1230—1233 Устава Уголовнаго Судопроизводства, при чемъ въ случаяхъ, указанныхъ въ ст. 1232 сего Устава, судно задерживается до прибытія на мѣсто мирового судьи.

200. *Мая 23-го. (Вѣстн. № 22). Циркуляръ Канцеляріи Министра Г.г. Начальникамъ центральныхъ и мѣстныхъ учреждений Министерства путей сообщенія № 5.195.—О порядкѣ составленія и представленія смѣтныхъ росписаній и исчисленій объ ожидаемыхъ доходахъ и предстоящихъ расходахъ.*

По приказанію Господина Министра путей сообщенія, циркуляромъ Канцеляріи Министра отъ 7 іюля 1893 года за № 5.403 были назначены порядокъ и сроки для доставленія въ сію Канцелярію смѣтныхъ росписаній и исчисленій объ ожидаемыхъ доходахъ и предстоящихъ расходахъ, для годовыхъ смѣтъ Министерства путей сообщенія.

Ныпѣ, согласно журналу особаго совѣщанія при Канцеляріи Министра отъ 10 іюня 1897 г., состоявшемуся во исполненіе Высочайше утвержденнаго 30-го декабря 1896 г. мнѣнія Департамента Государственной Экономіи для изысканія мѣръ къ точному соблюденію установленныхъ сроковъ представленія смѣтъ Министерства, замѣчаній по симъ смѣтамъ и объясненій на эти замѣчанія, назначенные упомянутымъ циркуляромъ № 5.403 порядокъ и сроки подлежатъ нѣкоторымъ измѣненіямъ.

Вслѣдствіе чего, въ видахъ точнаго исполненія установленныхъ закономъ сроковъ для представленій въ Государственный Совѣтъ финансовыхъ смѣтъ Министерства путей сообщенія, Его Превосходительство Господинъ временно Управляющій Министерствомъ, по докладу Канцеляріи Министра, изволилъ приказать: вмѣнпть всѣмъ учреждениямъ Министерства въ непремѣнную обязанность, при составленіи смѣтныхъ росписаній и исчисленій и при доставленіи оныхъ въ Канцелярію Министра, принять къ точному и неуклонному руководству нижеслѣдующее:

1. Всѣ смѣтныя росписанія объ ожидаемыхъ доходахъ и о предстоящихъ расходахъ исчислить на основаніи Высочайшихъ повелѣній, Высочайше утвержденныхъ штатовъ и мнѣній Государственнаго Совѣта, а равно и другихъ законоположеній. Причемъ, въ виду незначительной разницы между сроками, установленными для представленія въ Государственный Совѣтъ первоначальной и дополнительной смѣтъ (15 октября и 1 ноя-

бря), все ожидаемые доходы и предстоящие на данный сметный годъ расходы исчислять по первоначальной сметѣ и лишь въ самыхъ исключительныхъ и оправдываемыхъ особою необходимостью случаяхъ доставлять дополнительные исчисления для дополнительной сметы по тѣмъ собственно кредитамъ, надобность въ непрощеніи копѣекъ не могла быть предвидѣна при составленіи первоначальной сметы.

2. Все сметныя росписанія и исчисления объ ожидаемыхъ доходахъ и расходахъ по первоначальной сметѣ, за исключеніемъ доходовъ и расходовъ по эксплуатаціи казенныхъ желѣзныхъ дорогъ, доставлять:

а) мѣстнымъ учрежденіямъ въ тѣ центральныя учрежденія Министерства, коимъ они непосредственно подвѣдомственны—къ 1 августа и затѣмъ доставленіе сметныхъ росписаній и исчисленій мѣстными учрежденіями (Правленіями Округовъ путей сообщенія и портовыми учрежденіями, а также начальниками техническихъ желѣзнодорожныхъ училищъ по распоряженію Канцеляріи Министра отъ 19 мая 1892 года за № 3.562) непосредственно въ Канцелярію Министра прекратить;

б) центральными учрежденіями Министерства въ Канцелярію Министра—къ 15 августа.

При этомъ все полученныя Департаментомъ Шоссейныхъ и Водяныхъ Сообщеній отъ подвѣдомственныхъ ему Департаменту учрежденій сметныя росписанія и исчисления за исключеніемъ сметныхъ исчисленій по хозяйственно-операционнымъ расходамъ (по шоссейнымъ, водянымъ и портовымъ сооружениямъ), должны доставляться въ Канцелярію Министра къ вышеупомянутому сроку съ заключеніемъ Департамента и съ приложеніемъ общаго свода расходовъ по § 13 „Содержаніе Округовъ путей сообщенія“ въ такомъ видѣ, въ какомъ онъ долженъ быть включенъ въ смету. Сметныя же исчисления по хозяйственно-операционнымъ кредитамъ (по шоссейнымъ, водянымъ и портовымъ сооружениямъ), согласно вышеупомянутому журналу особаго соопыщенія, доставлять въ Канцелярію Министра къ 1 сентября въ окончательномъ и неподлежащемъ никакимъ измѣненіямъ видѣ.

3. Все сметныя росписанія и исчисления, подлежащія включенію, въ дополнительную смету доставлять въ Канцелярію Министра не позже 15 октября, послѣ каковаго срока никакія исчисления не должны имѣть мѣста.

4. Вмѣстѣ съ смѣтными росписаніями и исчисленіями доставлять въ Канцелярію Министра:

а) особый списокъ включенныхъ въ каждое смѣтнос росписаніе новыхъ кредитовъ, испрашиваемыхъ къ условному отпуску, съ приложеніемъ по одному экземпляру копій представлений въ Государственный Совѣтъ объ испрошеніи означенныхъ кредитовъ;

б) свѣдѣнія, необходимыя для составленія предварительныхъ кассовыхъ росписаній по всеѣмъ испрашиваемымъ расходамъ, не исключая и расходовъ по эксплуатаціи казенныхъ желѣзныхъ дорогъ и означенныя свѣдѣнія доставлять одновременно съ отсылкою смѣты въ Государственный Совѣтъ.

О такомъ распоряженіи Его Превосходительства Канцелярія Министра имѣетъ честь сообщить Гг. Начальникамъ центральныхъ и мѣстныхъ учреждений Министерства для точнаго, въ чемъ слѣдуетъ, исполненія.

201. *Мая 29-го. (Вѣстн. № 21). Извѣщеніе отъ Департамента III. и В. С.—Объ учрежденіи въ Казанскомъ Округѣ п. с. должности Инспектора судоходства VI класса.*

По всеподданнѣйшему докладу Министра путей сообщенія, послѣдовало, въ 1 день мая текущаго года, Высочайшее соизволеніе на учрежденіе въ Казанскомъ Округѣ особой должности инспектора судоходства VI класса, съ подчиненіемъ ему всеѣхъ инспекторовъ судоходства сего Округа, съ присвоеніемъ ему въ семъ отношеніи правъ помощника Начальника Округа и съ производствомъ содержанія по 5.000 руб. и разъѣздныхъ 2.000 руб. въ годъ.

202. *Мая 29-го. (Вѣстн. № 21). Извѣщеніе отъ Департамента III. В. С.—О включеніи участка р. Куры въ росписаніе Кавказскаго Округа п. с.*

По докладу Департамента Шоссейныхъ и Водяныхъ Сообщеній, отъ 2 мая сего года за № 342 послѣдовало разрѣшеніе, за Министра путей сообщенія, Г. Товарища Министра:

1) На включеніе участка р. Куры, на протяженіи 550 вер. отъ устья, въ росписаніе Кавказскаго Округа путей сообщенія, съ назначеніемъ на этотъ участокъ одного старшаго и одного младшаго помощниковъ инспектора судоходства, съ мѣсто-пребываніемъ перваго въ г. Тифлисъ (временно) и втораго въ г. Джебватъ, и

2) на присвоеніе симъ должностямъ окладовъ: первой—содержанія 2.400 руб., раз'ѣздныхъ 600 руб. и на хозяйственно-канцелярскіе расходы 700 р., итого 3.700 р., и второй—содержанія 1.200 руб. и раз'ѣздныхъ и канцелярскихъ 240 руб., итого 1.440 руб. въ годъ.

203. Мая 30-го. Собраніе Узаконеній и Распоряженій Правительства № 61 ст. 840.—О введеніи въ составъ правленія Амурскаго Общества пароходства и торговли члена отъ Правительства.

Его Императорское Величество восплѣдовавшее мнѣніе въ Общемъ Собраніи Государственнаго Совѣта, о введеніи въ составъ правленія Амурскаго Общества пароходства и торговли члена отъ Правительства, Высочайше утвердить соизволилъ и повелѣлъ исполнить.

Подписалъ: за Предсѣдателя Государственнаго Совѣта *Д. Сольскій.*

20 апрѣля 1898 г.

МНѢНІЕ ГОСУДАРСТВЕННОГО СОВѢТА.

Выписано изъ журна- Государственный Совѣтъ, въ Соединен- ловъ Соединенныхъ де- ныхъ Департаментахъ Государственной Эко- партаментовъ Государст- номіи и Закоиовъ и въ Общемъ Собраніи, венной Экономіи и Зако- разсмотрѣвъ представленіе Министра Финан- новъ 29 января и Общаго совѣ о введеніи въ составъ правленія Амур- Собранія 23 марта 1898 г. скаго Общества пароходства и торговли члена отъ Правительства, *мнѣніемъ положилъ:*

Параграфы 38, 44 и 55 Высочайше утвержденного, 27-го декабря 1893 г., устава Амурскаго Общества пароходства и торговли (Собран. узак. и расп. Прав. 1894 г., № 9, ст. 47) изложить слѣдующимъ образомъ:

§ 38. Правленіе Общества находится въ Москвѣ и состоитъ изъ трехъ членовъ, избираемыхъ общимъ собраніемъ акціонеровъ изъ среды своей на три года, и одного члена, назначаемаго Министромъ Финансовъ въ продолженіе всего времени, пока Общество будетъ получать отъ Правительства поверстную плату за содержаніе срочныхъ почтово-пассажирскихъ рейсовъ. Членъ правленія отъ Правительства не можетъ быть избираемъ въ предсѣдатели правленія, ни заступать его мѣсто во время отлучки. Сверхъ общихъ правъ и обязанностей членовъ правленія, на члена отъ Правительства возлагается наблюденіе за тѣмъ, чтобы всѣ постановленія и мѣропріятія правленія и постановленія общаго собранія акціонеровъ были согласны съ общими законами и съ настоящимъ уставомъ. Въ виду сего ему предоставляется заявлять по состоявшимся въ правленіи или въ общихъ собраніяхъ постановленіямъ или по принимаемымъ правленіемъ мѣрамъ, не согласнымъ съ общими законами или уставомъ Общества, протесты. Опротестованныя постановленія поступаютъ на разсмотрѣніе Министра Финансовъ и приводятся въ исполненіе лишь въ томъ случаѣ, если въ теченіе двухъ недѣль, со времени ихъ представленія, не будетъ получено правленіемъ отъ Министра Финансовъ увѣдомленія о признаніи имъ протеста правильнымъ. Въ случаѣ же полученія такого увѣдомленія въ указанный двухнедѣльный срокъ, опротестованныя постановленія считаются отмѣненными; но при семъ Обществу предоставляется воспользоваться правомъ обжалованія рѣшенія Министра Финансовъ. Жалобы Общества подаются имъ въ двухнедѣльный срокъ Министру Финансовъ, который представляетъ оныя на разрѣшеніе Комитета Министровъ

Примѣчаніе. Въ случаѣ прекращенія производства Обществу поверстной платы и выбитія затѣмъ изъ состава правленія члена отъ Правительства, правленіе остается въ составѣ трехъ членовъ, избираемыхъ акціонерами.

§ 44. Члены правленія за труды свои по завѣдыванію дѣлами Общества получаютъ опредѣленное содержаніе. Избираемые акціонерами три члена правленія, кромѣ опредѣленнаго содержанія, могутъ получать и процентное изъ чистой

прибыли вознагражденіе, по особому назначенію общаго собранія акціонеровъ.

§ 55. Члены правленія, избираемые акціонерами, исполняютъ свои обязанности на основаніи общихъ законовъ и постановленій, въ семь уставѣ заключающихся, и, въ случаѣ распоряженій законопротивныхъ, превышенія предѣловъ власти, бездѣйствія и нарушенія какъ сего устава, такъ и постановленій общихъ собраній акціонеровъ, подлежатъ отвѣтственности на общемъ основаніи законовъ.

Примѣчаніе. Въ случаѣ явной безуспѣшности и убыточности дѣйствій сихъ членовъ правленія и обнаружившейся неспособности ихъ къ управленію дѣлами Общества, а также и по другимъ нарушеніямъ, въ семь параграфѣ указаннымъ, они могутъ быть смѣняемы по опредѣленію общаго собранія акціонеровъ, и до окончанія срока ихъ службы.

Подлинное мнѣніе подписано въ журналахъ Предсѣдателями и Членами.

204. *Іюня 4-го. (Вѣстн. № 29). Циркуляръ по Канцелярш Министра центральнымъ и мѣстнымъ учрежденіямъ Министерства П. С. № 6729.—О порядкѣ представленія ходатайствъ о переименованіи изъ военныхъ въ гражданскіе чины.*

Главноуправляющій Собственною Его Императорскаго Величества Канцеляріею, отношеніемъ отъ 17 іюня 1898 года за № 3746, увѣдомилъ, что изъ вносимыхъ установленіями различныхъ вѣдомствъ въ Собственную Его Императорскаго Величества Канцелярію, по Инспекторскому Отдѣлу, ходатайствъ о переименованіи изъ военныхъ въ гражданскіе чины и производствѣ въ сіи чины за выслугу лѣтъ усматривается, что нѣкоторыми изъ означенныхъ установленій неправильно толкуется и неединообразно примѣняются относящіяся до чинопроизводства законоположенія.

Наиболѣе частое уклоненіе отъ такого смысла закона замѣчается по слѣдующимъ вопросамъ:

1) Не должны быть вносимы представленія о переименованіи въ гражданскій чинъ лицъ, имѣющихъ военный чинъ

прапорщика занаса, ибо, на основаніи дѣйствующихъ по военному вѣдомству правилъ, съ чиномъ этимъ не сопряжено какихъ либо правъ при вступленіи ихъ въ гражданскую службу (ср. циркуляръ бывшаго Военнаго Министра по Главному Штабу 1889 года за № 51).

2) При представленіяхъ о производствѣ въ первый классный чинъ не можетъ быть испрашиваемо старшинство, упадающее на время, предшествующее выдержанію установленнаго ст. 297 Уст. служб. прав. (Св. Зак. т. III, изд. 1896 года) испытанія для производства въ означенный чинъ, такъ какъ, по дѣйствующимъ законоположеніямъ, лицо, представляемое къ производству въ чинъ коллежскаго регистратора, должно удовлетворять совокупности двухъ условій: выслужить положенный, сообразно происхожденію лица, срокъ и представить удостовереніе о приобрѣтеніи познаній, соответствующихъ полному курсу уѣзднаго училища или равному ему учебнаго заведенія, въ виду чего старшинство въ семь чинѣ и не можетъ предшествовать испытанію,

и 3) Ходатайства о производствѣ въ чинъ, слѣдующій за тѣмъ, съ которымъ лицо поступило на службу, за выслугу въ провинціальныхъ учрежденіяхъ двухлѣтняго срока, могутъ имѣть мѣсто лишь при соблюденіи требуемыхъ п. 8 прил. къ ст. 133 (прим.) того же Устава условій, т. е. ненахожденія въ теченіе сего времени въ отставкѣ или продолжительныхъ отпускахъ и выслуги двухлѣтія въ одномъ вѣдомствѣ или мѣстѣ.

Сообщая о семъ, предлагаю центральнымъ и мѣстнымъ учрежденіямъ Министерства путей сообщенія принять вышеприведенное къ свѣдѣнію и руководству.

205. *Іюня 12-го. (Вѣстн. № 27). Циркуляръ Департамента III. и В. С. Начальникамъ Округовъ п. с. № 5.570.—*
Объ отпускахъ лицъ, имѣющихъ занятіе преимущественно лѣтомъ.

За послѣднее время стали повторяться случаи испрошенія отпусковъ на лѣто служащимъ въ округахъ и даже на водяныхъ сообщеніяхъ, которые, по роду своихъ обязанностей,

имѣютъ занятіе преимущественно только лѣтомъ, будучи зимою совершенно свободными отъ таковыхъ.

Признавая разрѣшеніе лѣтнихъ отпусковъ возможнымъ лишь въ совершенно исключительныхъ случаяхъ, Департаментъ Шоссейныхъ и Водяныхъ Сообщеній проситъ Начальниковъ Округовъ, въ интересахъ службы, ограничить ходатайства объ отпускахъ, упадающихъ на рабочій и навигаціонный періоды вообще,—для тѣхъ лицъ, которыя могутъ воспользоваться ими въ свободное отъ производства работъ и надзора за судоходствомъ время.

206. *Юня 12-го. Собраніе Узаконеній и Распоряженій Правительства № 68, ст. 888.*—**Объ утвержденіи временныхъ положенія объ управленіи Владивостокскимъ коммерческимъ портомъ и штата Владивостокскаго портового Управленія.**

Подготовительная коммисія, разсматривавшая дѣло объ организаціи управленія Владивостокскимъ коммерческимъ портомъ, полагала:

I. Образовать въ г. Владивостокѣ, подъ предсѣдательствомъ Военнаго Губернатора Приморской области, временный комитетъ изъ начальника Уссурійской желѣзной дороги, начальника работъ коммерческаго порта, капитана надъ коммерческимъ портомъ и по одному представителю: отъ городского управленія (по избранію городской думы и утвержденію Военнаго Губернатора Приморской области), Министерствъ Финансовъ и Морскаго, мѣстнаго прокурорскаго надзора и добровольнаго флота.

II. На означенный комитетъ возложить: а) временное завѣдываніе эксплуатаціей Владивостокскаго коммерческаго порта, на основаніи прилагаемаго при семъ временнаго положенія объ управленіи названнымъ портомъ, б) выработку проекта постояннаго административнаго управленія для Владивостокскаго коммерческаго порта, на основаніи временной его эксплуатаціи, съ тѣмъ, чтобы таковой проектъ былъ представленъ Приамурскому Генераль-Губернатору, для внесенія, черезъ Министра Внутреннихъ Дѣлъ, на разсмотрѣніе въ установлен-

номъ порядкѣ, в) составленіе общаго проекта названнаго коммерческаго порта и его оборудованія, съ тѣмъ, чтобы сей проектъ былъ представленъ Приамурскому Генералъ-Губернатору для внесенія, черезъ Министра Путей Сообщенія, на разсмотрѣніе Комитета Сибирской желѣзной дороги и г) наблюденіе затѣмъ, чтобы при устройствѣ и оборудованіи порта ни въ чемъ не нарушался общій, утвержденный въ установленномъ порядкѣ, проектъ его.

Ш. Прилагаемые при семъ временное положеніе объ управленіи Владивостокскимъ коммерческимъ портомъ и временный штатъ Владивостокскаго портового управленія утвердить;

и IV. Исчисленные на организацію временнаго портового управленія Владивостокскимъ коммерческимъ портомъ расходы: ежегодные въ размѣрѣ 28.840 р. и единовременные въ размѣрѣ 28.000 р. отнести: а) на установленные въ пользу г. Владивостока, Высочайше утвержденнымъ, 23 мая 1889 г., мѣнѣемъ Государственнаго Совѣта, полукопѣечный и ластовый сборы съ приходящихъ товаровъ и судовъ, и б) на сборъ, взимаемый съ иностраанныхъ судовъ, занимающихся каботажемъ въ водахъ Приамурскаго края.

Въ Соединенномъ Присутствіи Комитета Сибирской желѣзной дороги и Департамента Государственной Экономіи не было встрѣчено препятствій къ одобренію выработанныхъ подготовительною комисіею предположеній съ тѣмъ однако, чтобы составъ временнаго Комитета былъ пополненъ особымъ представителемъ отъ Общества Китайской Восточной желѣзной дороги.

Вслѣдствіе сего Государь Императоръ, въ присутствіи Комитета Сибирской желѣзной дороги и Департамента Государственной Экономіи Государственнаго Совѣта, Высочайше повелѣть соизволилъ.

Заключеніе подготовительной комисіи утвердить съ тѣмъ, чтобы въ составъ временнаго комитета для завѣдыванія Владивостокскимъ коммерческимъ портомъ былъ включенъ особый представитель отъ Общества Китайской Восточной желѣзной дороги.

На журналъ Комитета Его Императорскому Величеству было Собственноручно начер-

татъ: „Исполнить“, а проекты временныхъ положенія и штата Владивостокскаго портоваго управленія удостоены Высочайшаго утвержденія въ 13 день мая 1898 года.

На подлинномъ написано: „Государь Императоръ временное положеніе Высочайше утвердить соизволилъ, въ Царскомъ Селѣ, въ 13 день мая 1898 года“

Подписаль: Управляющій дѣлами Комитета Сибирской желѣзной дороги,
Статсъ-Секретарь *А Куломзинъ.*

ВРЕМЕННОЕ ПОЛОЖЕНІЕ

ОБЪ УПРАВЛЕНІИ ВЛАДИВОСТОКСКИМЪ КОММЕРЧЕСКИМЪ ПОРТОМЪ.

§ 1. Владивостокскій коммерческій портъ находится въ вѣдѣніи Министерства Внутреннихъ Дѣлъ, причемъ границы его опредѣляются порядкомъ, указаннымъ въ § 4 приложенія къ ст. 123 (прим. 2) Св. Зак. т. XI часть II, изд. 1893 г. Уст. Торг.

§ 2. Завѣдываніе Владивостокскимъ коммерческимъ портомъ, на опредѣленныхъ симъ положеніемъ основаніяхъ, возлагается: 1) на временный Комитетъ Владивостокскаго коммерческаго порта, 2) на Военнаго Губернатора Приморской области и 3) на портовое управленіе

§ 3. Учрежденія вѣдомствъ морскаго, финансовъ и путей сообщенія во Владивостокскомъ коммерческомъ портѣ дѣйствуютъ непосредственно на основаніи существующихъ узаконеній только по предметамъ, не изъятымъ симъ положеніемъ изъ круга ихъ вѣдѣнія, а по симъ послѣднимъ входятъ въ сношеніе съ временнымъ комитетомъ.

§ 4. Временный комитетъ состоитъ подъ предѣлательствомъ Военнаго Губернатора Приморской области; въ составъ комитета входятъ: начальникъ Уссурійской желѣзной дороги, начальникъ работъ Владивостокскаго коммерческаго порта, капитанъ надъ коммерческимъ портомъ и по одному представителю: городского управленія (по избранію городской думы и утвержденію Военнаго Губернатора Приморской области), Министерствъ Финансовъ и Морскаго, мѣстнаго прокурорскаго

надзора, Добровольнаго Флота и Общества Китайской Восточной желѣзной дороги. Представитель прокурорскаго надзора принимаетъ участіе во временномъ комитетѣ лишь по дѣламъ, указаннымъ въ п. 7 § 8 сего положенія.

Примѣчаніе 1. Въ случаѣ отсутствія или болѣзни Военнаго Губернатора Приморской области во временномъ комитетѣ предсѣдательствуетъ Вице-Губернаторъ означенной областп.

Примѣчаніе 2. Въ случаѣ отсутствія капитана надъ портомъ или кого либо изъ представителей поименованныхъ Министерствъ, въ засѣданіи временнаго комитета участвуютъ замѣннъ ихъ чины, замѣняющіе ихъ въ порядкѣ службы.

§ 5. При разсмотрѣніи во временномъ комитетѣ дѣлъ по жалобамъ на постановленія или распоряженія капитана надъ портомъ послѣдній въ засѣданіи не участвуетъ.

§ 6. При разсмотрѣніи дѣлъ, касающихся вѣдомствъ, не имѣющихъ представителей во временномъ комитетѣ, въ засѣданіе его приглашается съ правомъ голоса начальникъ мѣстнаго управленія того вѣдомства, до коего дѣло относится. Предсѣдателю комитета предоставляется, сверхъ того, приглашать въ засѣданія онаго и другихъ лицъ, отъ которыхъ можно ожидать полезныхъ для дѣла свѣдѣній и объясненій; заявленія сихъ лицъ заносятся въ журналъ засѣданія комитета.

§ 7. Временный комитетъ сносится съ правительственными и общественными учрежденіями чрезъ своего предсѣдателя.

§ 8. На временный комитетъ по отношенію къ управленію Владивостокскимъ портомъ возлагаются: 1) составленіе обязательныхъ для порта постановленій относительно правильнаго и однообразнаго пользованія портовыми водами, территоріями, сооружениями, складочными магазинами, машинами и приспособленіями; 2) разрѣшеніе частнымъ лицамъ и обществамъ временно занимать части побережья для предпріятій, полезныхъ мореходству, морскимъ промысламъ и торговлѣ, распоряженія объ отобраніи отведенныхъ участковъ, въ случаяхъ несоблюденія означенными лицами и обществами условій

отвода, а также назначеніе платы за пользованіе отводимыми на портовой территоріи мѣстами; 3) назначеніе мѣстъ для выгрузки и нагрузки пороха и другихъ удобовоспламеняющихся веществъ, а также балласта и мусора; 4) представленіе высшему начальству заключеній по предположеніямъ, касающимся развитія и улучшенія порта; 5) ходатайство предъ высшимъ начальствомъ о мѣстныхъ нуждахъ и пользахъ порта: о производствѣ необходимыхъ для мореходства портовыхъ сооруженій, объ устройствѣ верфей и мореходныхъ образовательныхъ заведеній, объ учрежденіи лоцманскихъ и другихъ морскихъ обществъ, объ открытіи спасательныхъ станцій и т. п.; 6) распоряженія объ отводѣ въ портѣ мѣстъ для надобностей Правительства; 7) рассмотрѣніе передаваемыхъ въ комитетъ Военнымъ Губернаторомъ жалобъ на постановленія и распоряженія капитана надъ портомъ.

Примѣчаніе 1. Предсѣдатель и всѣ члены временнаго комитета пользуются правомъ возбуждать вопросы, касающіеся вѣдѣнія комитета, который обязанъ рассмотреть ихъ въ семидневный срокъ.

Примѣчаніе 2. Казенныя управленія приступаютъ къ работамъ по возведенію въ портовой мѣстности разрѣшенныхъ имъ подлежащими вѣдомствами построекъ не прежде, какъ по отводѣ потребнаго для сего участка земли порядкомъ, указаннымъ въ п. 6 сего параграфа и п. 12 § 22 настоящаго положенія.

§ 9. Временному комитету Владивостокскаго коммерческаго порта поручается: 1) выработать общій проектъ Владивостокскаго коммерческаго порта и его оборудованія; 2) имѣть наблюденіе за тѣмъ, чтобы при устройствѣ и оборудованіи порта ни въ чемъ не нарушался общій, утвержденный въ установленномъ порядкѣ, проектъ его, и 3) выработать проектъ постояннаго административнаго управленія для Владивостокскаго коммерческаго порта, на основаніи опыта временной эксплуатаціи.

Примѣчаніе. Указанные проекты должны быть представлены Приамурскому Генераль-Губернатору для дальнѣйшаго направленія: перваго чрезъ Министра путей сообщенія на рассмотрѣніе Комитета Сибирской желѣзной

дороги, а втораго чрезъ Министра Внутреннихъ Дѣлъ на разсмотрѣніе въ установленномъ порядкѣ.

§ 10. Засѣданія временнаго комитета назначаются председателемъ онаго. Дѣла наиболѣе сложныя, требующія вызова экспертовъ, разрѣшаются комитетомъ въ теченіе двухъ недѣль со дня ихъ ноступленія, а остальные въ семидневный срокъ.

§ 11. Засѣданія временнаго комитета Владивостокскаго коммерческаго порта признается состоявшимся, когда въ немъ находились, кромѣ председателя, начальникъ портовыхъ работъ вѣдомства путей сообщенія, капитанъ надъ портомъ и представитель Министерства Финансовъ, или лица ихъ замѣняющія.

§ 12. Дѣла по управленію портомъ въ комитетѣ разрѣшаются окончательно простымъ большинствомъ голосовъ; при равенствѣ голосовъ, голосъ председателя даетъ перевѣсъ.

§ 13. Председатель комитета имѣетъ право пріостановить исполненіе состоявшагося въ комитетѣ постановленія, признаваемого имъ нарушающимъ интересы порта, о чемъ немедленно доносить Приамурскому Генераль-Губернатору, который въ семидневный срокъ разрѣшаетъ спорный вопросъ и доносить о своемъ рѣшеніи Министру Внутреннихъ Дѣлъ; послѣдній, въ потребныхъ случаяхъ, сносится съ другими Министрами, по принадлежности.

Примѣчаніе. Комитетъ составляетъ ежегодные отчеты о своей дѣятельности, которые, впредь до окончанія работъ по сооруженію порта, представляются чрезъ Министра Внутреннихъ Дѣлъ на разсмотрѣніе Комитета Сибирской желѣзной дороги.

§ 14. На Военнаго Губернатора Приморской области возлагается: 1) изданіе обязательныхъ для Владивостокскаго коммерческаго порта постановленій относительно: а) благочинія, порядка и безопасности въ портѣ; б) порядка производства въ коммерческомъ портѣ промысловъ: рыболовнаго, водолазнаго, буксирнаго, перевозочнаго для нагрузки и разгрузки судовъ и вообще промысла лодочниковъ; в) мѣръ къ предупрежденію наводненій и пожаровъ въ портѣ и къ уменьшенію происходящихъ отъ нихъ несчастныхъ послѣдствій; 2) воспрещеніе, по представленію капитана надъ портомъ, занятія въ

предѣлахъ порта промыслами лицамъ, изблеченнымъ въ контрабандѣ, укывательствѣ краденаго или другихъ преступныхъ дѣянiяхъ, наказуемыхъ не ниже тюремнаго заключенiя.

§ 15. Обязательныя постановленiя по предметамъ, указаннымъ въ п. 1 § 8 и п. 1 § 14 сего положенiя, издаются Военнымъ Губернаторомъ Приморской области порядкомъ; опредѣленнымъ въ ст. 424 Общ. Губ. Учр., причемъ долженъ быть назначенъ срокъ, съ котораго они вступаютъ въ силу; срокъ сей не можетъ быть менѣе двухъ недѣль со дня объявленiя постановленiя.

§ 16. На обязательныя постановленiя, изданныя Военнымъ Губернаторомъ, распространяется дѣйствiе ст. 236, 426 и 428 т. II Свод. Зак. Общ. Губ. Учр.

§ 17. Портовое управленiе составляютъ: капитанъ надъ портомъ, его помощникъ и другiя должностныя лица и нижнiе чины по штату.

§ 18. Въ должности капитана надъ портомъ и его помощника назначаются Приамурскимъ Генералъ-Губернаторомъ — состояще въ дѣйствительной службѣ, въ занасѣ или отставкѣ офицеры флота.

§ 19. Чины Владивостокскаго портоваго управленiя состоятъ на дѣйствительной службѣ по Министерству Внутреннихъ Дѣлъ и подчиняются Военному Губернатору Приморской области.

§ 20. Низшiе исполнительныя чины Владивостокскаго портоваго управленiя опредѣляются капитаномъ надъ портомъ преимущественно изъ отставныхъ и запасныхъ нижнихъ чиновъ морскаго и военнаго вѣдомствъ и вольныхъ матросовъ, въ числѣ, опредѣленномъ штатами, по вольному найму, но съ приведенiемъ къ присягѣ на вѣрность службы.

§ 21. Портовому управленiю въ предѣлахъ порта присваиваются все права и обязанности общей полицiи.

§ 22. Капитанъ надъ портомъ, какъ лицо, на которое возложенъ ближайшiй полицейскiй надзоръ за мѣстнымъ торговымъ мореходствомъ и морскими промыслами, при содѣйствiи прочихъ чиновъ портоваго управленiя: 1) наблюдаетъ за исполненiемъ узаконенiй и распоряженiй Правительства о торговомъ мореходствѣ, судостроенiи и морскихъ промыслахъ; 2) прини-

маетъ, въ предѣлахъ предоставленной ему власти, всѣ необходимыя мѣры какъ къ исполненію означенныхъ узаконеній и распоряженій, такъ и къ предупреденію, пресѣченію и преслѣдованію нарушеній оныхъ; 3) налагаетъ въ административномъ порядкѣ взысканія за тѣ изъ сихъ нарушеній, вѣдѣніе коихъ ему предоставлено, на основаній §§ 28 и 29 сего положенія; 4) разбираетъ, въ опредѣленныхъ § 30 сего положенія случаяхъ, маловажные гражданскіе споры по торговому мореходству и морскимъ промысламъ; 5) наблюдаетъ за порядкомъ, благочиніемъ и безопасностью въ гаваняхъ, на рейдѣ, набережныхъ, молахъ и вообще на пространствѣ, занимаемомъ портѣмъ и портовыми установленіями и сооруженіями, а также имѣетъ надзоръ за правильнымъ пользованіемъ отведенными частнымъ лицамъ и Обществамъ участками портовой территоріи (§ 8 п. 2); 6) завѣдываетъ разстановкою судовъ въ портѣ; 7) наблюдаетъ, чтобы коммерческія суда, имѣющія въ своемъ грузѣ порохъ и другія удобовоспламеняющіяся вещества, останавливались исключительно въ мѣстахъ, предназначаемыхъ для выгрузки подобныхъ веществъ, и имѣли бы постоянно поднятымъ установленный для отличія ихъ красный флагъ; онъ наблюдаетъ также, чтобы балластъ и мусоръ не выбрасывались за бортъ, а выгружались въ опредѣленномъ для этого мѣстѣ; 8) принимаетъ зависящія мѣры къ подаванію въ районѣ водъ коммерческаго порта помощи судамъ, терпящимъ бѣдствіе, къ спасенію людей, къ сбереженію спасеннаго, возвращенію его хозяевамъ и къ вознагражденію спасавшихъ лицъ, по установленнымъ для того правиламъ, а равно вѣдаетъ упомянутыя въ статьѣ 514 Устава Таможеннаго и въ статьяхъ 495 и 517—522 Устава Торговаго дѣла о кораблекрушеніяхъ; 9) завѣдываетъ, на правахъ мѣстнаго начальника лоцмановъ, согласно Положенію о морскихъ лоцманахъ [Св. Зак. т. XI ч. II, изд. 1893 г., прил. къ ст. 315 (прим.)], лоцманскими учрежденіями и отдѣльными лоцманами, служащими интересамъ коммерческаго порта; 10) распоряжается производствомъ осмотровъ и освидѣтельствованій торговыхъ судовъ, а также ихъ механизмовъ и котловъ, въ случаяхъ, когда это требуется закономъ; 11) оказываетъ содѣйствіе карантиннымъ, таможеннымъ и другимъ учрежде-

ніямъ по исполненію этими учрежденіями ихъ обязанностей въ отношеніи торговыхъ судовъ; 12) отводитъ въ натурѣ мѣста, разрѣшенныя временнымъ комитетомъ подъ постройки или для другихъ надобностей.

Примѣчаніе 1. Правомъ перемѣщенія судовъ съ одного мѣста стоянки на другое (п. 6 сего параграфа) капитанъ надъ портомъ пользуется лишь въ случаяхъ крайней необходимости.

Примѣчаніе 2. Отводъ мѣстъ, разрѣшенныхъ подъ постройки или для другихъ надобностей (п. 12 сего параграфа), производится капитаномъ надъ портомъ совмѣстно съ завѣдывающимъ работами по устройству коммерческаго порта во Владивостокѣ. О производствѣ отвода составляется актъ.

Примѣчаніе 3. При разстановкѣ судовъ капитанъ надъ портомъ обязанъ принимать всѣ мѣры, чтобы не затруднять производства работъ по сооруженію порта и въ семъ отношеніи обязанъ входить въ сношенія съ начальникомъ работъ по сооруженію порта.

§ 23. На помощника капитана надъ портомъ, кромѣ содѣйствія капитану надъ портомъ въ отправленіи лежащихъ на немъ обязанностей, возлагаются: присмотръ за исправностью портовыхъ плавучихъ средствъ и механизмовъ, за исключеніемъ тѣхъ, которые состоятъ въ вѣдѣніи постороннихъ вѣдомствъ, производство осмотровъ и освидѣтельствований строящихся и плавающихъ судовъ и вообще обязанности по технической полиціи мореходства въ портѣ.

§ 24. Въ случаѣ неисполненія судами распоряженій капитана надъ портомъ, касающихся разстановки ихъ въ портѣ, или обязательныхъ постановленій о порядкѣ постановки судовъ въ портовыхъ водахъ (§ 8, п. 1 и § 14 п. 1 сего пол.), постановка судна на надлежащее мѣсто производится портовымъ начальствомъ на счетъ виновнаго судна, которое, до уплаты произведенныхъ расходовъ или обезпеченія таковой уплаты надлежащимъ залогомъ, не выпускается изъ порта.

§ 25. Издержки по исправленію поврежденій пристаней, моловъ, набережныхъ, волноломовъ, предостерегательныхъ знаковъ и иныхъ портовыхъ сооружений и построекъ, а равно

по очищенію гаваней и рейдовъ, возмѣщаются судохозяевами или шкиперами тѣхъ судовъ, со стороны коихъ послѣдовало поврежденіе или засореніе. По изслѣдованіи подобныхъ поврежденій и по производствѣ оцѣнки стоимости поврежденій капитанъ надъ портомъ, совмѣстно съ начальникомъ работъ порта, а въ случаяхъ необходимости и по сношеніи съ подлежащими вѣдомствами, въ кратчайшій, по возможности, срокъ опредѣляетъ и объявляетъ лицамъ, со стороны коихъ послѣдовало поврежденіе, причитающуюся съ нихъ сумму. До взноса означенной суммы капитану надъ портомъ или обезпеченія уплаты ея надлежащимъ залогомъ, судно не выпускается изъ порта. О времени производства оцѣнки капитанъ надъ портомъ увѣдомляетъ шкипера. Судовладѣлецъ или шкиперъ, лично или чрезъ довѣренныхъ лицъ, могутъ присутствовать при оцѣнкахъ, и, въ случаѣ несогласія ихъ съ заключеніями капитана надъ портомъ, размѣръ слѣдующаго взысканія опредѣляется судомъ по иску подлежащаго казеннаго управленія, причемъ до разрѣшенія судомъ вопроса объ обезпеченіи иска судно не выпускается изъ порта.

Примѣчаніе. Неявка шкипера, судовладѣльца, или ихъ повѣреннаго къ оцѣнкѣ не останавливаетъ производства послѣдней.

§ 26. При пожарахъ или иныхъ несчастныхъ случаяхъ, грозящихъ опасностью судамъ или портовымъ сооруженіямъ, всѣ находящіяся въ портѣ суда, лодки и желѣзныя дороги обязаны, по первому призыву капитана надъ портомъ, предоставить въ его распоряженіе имѣющіеся у нихъ для поданія помощи средства и паровозы и оказывать требуемое отъ нихъ содѣйствіе къ прекращенію бѣдствія.

Примѣчаніе. Капитанъ надъ портомъ, наравнѣ съ исправниками и полиціймейстерами, пользуется правомъ призыва, въ случаѣ надобности, вооруженной силы, съ соблюденіемъ порядка, для названныхъ чиновъ указаннаго.

§ 27. Капитанъ надъ портомъ производитъ измѣренія, техническіе осмотры и освидѣтельствванія торговыхъ судовъ: 1) съ цѣлью задержанія выхода изъ порта тѣхъ изъ нихъ, кои находятся, по свѣдѣніямъ портоваго управленія, въ пе-

благонадежномъ состояніи, а равно чрезмѣрно или неправильно нагружены; 2) для изслѣдованія причинъ несчастныхъ случаевъ съ судами, и 3) по заявленію судовладельцевъ и фрахтовщиковъ, желающихъ удостовѣриться въ благонадежности судовъ, и въ другихъ, закономъ указанныхъ случаяхъ.

§ 28. Въ случаѣ нарушенія обязательныхъ постановленій, означенныхъ въ п. 1 § 8 и п. 1 § 14 сего положенія, капитанъ надъ портомъ объявляетъ виновнымъ о причитающемся съ нихъ денежномъ взысканіи. Въ случаѣ невзноса такового въ трехдневный срокъ, дѣло передается въ подлежащее судебное мѣсто. Если взысканіе причитается съ лица, принадлежащаго къ экипажу, находящагося въ портѣ торговаго судна, то, впредь до окончательнаго рѣшенія дѣла судомъ, означенное лицо можетъ быть выпущено изъ порта не иначе, какъ по представленіи надлежащаго залога.

§ 29. Непосредственному вѣдѣнію капитана надъ портомъ предоставлены дѣла по обвиненію судовладельцами или шкиперами лицъ судовой команды въ проступкахъ, предусмотрѣнныхъ статьями 1252, 1253, 1259, 1260, 1266, 1270, 1273 и 1274 Уложенія о Наказаніяхъ. Проступки, предусмотрѣнные статьями 1252, 1259, 1266 и 1270 Уложенія о Наказаніяхъ, когда проступками сими причиненъ вредъ или убытокъ, подлежатъ разбирательству судебныхъ мѣстъ.

§ 30. По гражданскимъ спорамъ между судовладельцами или шкиперами и лицами судовой команды, касающимся договора найма, содержанія и продовольствованія команды на судахъ, расчетовъ съ лицами этой команды и отпуска ихъ, а равно по спорамъ о вознагражденіи лоцмановъ, рабочихъ артелей по нагрузкѣ и выгрузкѣ судовъ, лодочниковъ и хозяевъ буксирныхъ и балластныхъ судовъ, сторонамъ, по взаимному соглашенію, предоставляется обращаться для разбирательства къ капитану надъ портомъ, который постановляетъ по такимъ дѣламъ окончательное рѣшеніе.

§ 31. Жалобы частныхъ лицъ и общественныхъ учрежденій на обязательныя постановленія приносятся въ указанномъ настоящимъ положеніемъ порядкѣ (§ 34), но подача

жалобы не освобождаетъ частныхъ лицъ и общественныхъ учреждений отъ обязанности исполненія состоявшагося постановленія.

§ 32. Жалобы на дѣйствія должностныхъ лицъ и нижнихъ чиновъ, подчиненныхъ капитану пады портомъ, приносятся сему послѣднему.

§ 33. Жалобы на постановленія и распоряженія капитана пады портомъ приносятся Военному Губернатору въ теченіе одного мѣсяца со дня приведенія въ исполненіе обжалованнаго постановленія или распоряженія. Если предметъ жалобы относится къ вѣдомству временнаго Комитета, то Военный Губернаторъ передаетъ жалобу въ сей Комитетъ на разсмотрѣніе.

§ 34. Общественнымъ учрежденіямъ и частнымъ лицамъ, интересы которыхъ нарушены постановленіями Военнаго Губернатора, или временнаго Комитета Владивостокскаго коммерческаго порта, предоставляется обжаловать оныя въ трехмѣсячный срокъ, въ первомъ случаѣ Министру Внутреннихъ Дѣлъ, а во второмъ—Правительствующему Сенату (по Первому Департаменту).

На подлинномъ написано: „Государь Императоръ временный штатъ сей Высочайше утвердить соизволилъ, въ Царскомъ Селѣ, въ 13 день мая 1898 года“

Подписаль: Управляющій дѣлами Комитета Сибирской желѣзной дороги,
Статсъ-Секретарь *А. Куломзинъ*.

ВРЕМЕННЫЙ ШТАТЪ

ВЛАДИВОСТОКСКАГО ПОРТОВАГО УПРАВЛЕНІЯ.

	Число.	СОДЕРЖАНІЕ ВЪ ГОДЪ.				Классъ должности.	Разрядъ по мундиру.	Разрядъ по пенсіи.
		ОДНОМУ.			ВСЪМЪ.			
		Жалованья.	Столовыхъ.	Квартирныхъ.				
		РУБЛИ.						
Капитанъ надъ портомъ	1	1.800	2.400	800	5.000	V	По особой формѣ, установленной для чиновъ портовыхъ управленій.	III ст.
Помощникъ его.	1	800	1.000	400	2.200	VII		VI
Письмоводитель.	1	900	—	—	900	—	—	—
Портовый надзиратель	1	1.000	—	—	1.000	XIV	По особой формѣ, установленной для портовыхъ управленій.	IX
Портовые стражники.	6	360	—	—	2.160			
На наемъ переводчика	—	—	—	—	1.200			
На наемъ писцовъ, сторожей, канцелярскіе расходы, на наемъ помѣщенія канцеляріи управленія, отопленіе и освѣщеніе его, на наемъ помѣщенія для стражниковъ и другіе мелкіе расходы	—	—	—	—	3.000			
Наемъ машинистовъ, рулевыхъ, кочегаровъ и матросовъ на суда	—	—	—	—	4.580			
Отопленіе, машинные припасы и ремонтъ судовъ	—	—	—	—	8.800			
Всего	—	—	—	—	28.840			

207. *Юня 15-го. (Вѣсти. № 27). Циркуляръ Правленіямъ Округовъ п. с. и Начальникамъ работъ по устройству коммерческихъ портовъ № 5.634.—О примѣненіи „Остановочнаго прибора Инженера Ратульда“.*

Въ пароходной практикѣ неоднократно бывали случаи, что при несчастіи на суднѣ, какъ, напр., при пожарѣ парохода, машинная прислуга оставляла машинное отдѣленіе, не прекративъ дѣйствія паровыхъ машинъ, что усугубляло размеры несчастія.

Для устраненія подобныхъ случаевъ инженеръ-технологъ Ратульдомъ предложено приспособленіе, посредствомъ котораго командиръ парохода можетъ остановить дѣйствіе машины съ капитанскаго мостика, независимо отъ машинной прислуги; при этомъ одновременно прекращается огонь въ топкѣ и выпускается паръ.

Означенное приспособленіе, извѣстное подъ наименованіемъ „Остановочный приборъ инженера Ратульда“ и установленное впервые на построенномъ въ 1896 году для С.-Петербургскаго Округа путей сообщенія пароходѣ „Тверь“, по произведеннымъ распоряженіемъ Министра путей сообщенія испытаніямъ, было признано цѣлесообразнымъ и удовлетворяющимъ своему назначенію.

По докладѣ о томъ Департаментомъ Шоссейныхъ и Водяныхъ сообщеній, Его Сіятельство, Господинъ Министръ путей сообщенія, изволилъ приказать:

Примѣнительно къ конструкціи пароходовъ и къ расположенію машинныхъ частей, устанавливать приборъ о признанной пользѣ примѣненія приспособленія для остановки движенія парохода съ капитанскаго мостика, независимо отъ машинной прислуги, съ указаніемъ на одобренный Министерствомъ путей сообщенія приборъ инженера Ратульда.

Объ изложенномъ Департаментъ Шоссейныхъ и Водяныхъ Сообщеній сообщаетъ Правленіямъ Округовъ путей сообщенія и Начальникамъ работъ по устройству коммерческихъ портовъ,—для надлежащаго исполненія.

208. *Юня 26-го. Собрание Узаконений и Распоряжений Правительства № 75 ст. 958.*—Объ измѣненіи сбора съ паровыхъ котловъ.

Его Императорское Величество воспо-
слѣдовавшее мнѣніе въ Общемъ Собраніи Государственного
Совѣта, объ измѣненіи сбора съ паровыхъ котловъ, Высочайше
утвердить соизволилъ и повелѣлъ исполнить.

Подписаль: Предсѣдатель Государственного Совѣта *МИХАИЛЬ*.

8 Юня 1898 г.

МНѢНІЕ ГОСУДАРСТВЕННОГО СОВѢТА.

Выписано изъ журна-
ловъ Соединенныхъ Де-
партаментовъ Государст-
венной Экономіи и Зако-
новъ 16 апрѣля и Общаго
Собрания 1 Юня 1898 г.

Государственный Совѣтъ, въ Соединен-
ныхъ Департаментахъ Государственной Эко-
номіи и Законовъ и въ Общемъ Собраніи,
разсмотрѣвъ представленіе Министра Финан-
совъ объ измѣненіи сбора съ паровыхъ кот-
ловъ, *мнѣніемъ положилъ:*

I. Взамѣнъ примѣчанія 2 съ прил. (по прод. 1895 г.) къ
ст. 76 уст. пром. (св. зак., т. XI, ч. II) постановить временно,
на три года, слѣдующія правила:

1) Всѣ находящіяся въ дѣйствиі паровые котлы, за ис-
ключеніемъ указанныхъ въ ст. 2, подлежатъ особому сбору
въ пользу казны.

Примѣчаніе. Подъ паровыми котлами разумѣются
приборы, служащіе для полученія дѣйствиемъ горящаго
топлива водянаго пара, давленіе коего въ самомъ при-
борѣ больше атмосфернаго.

2) Отъ сбора освобождаются: 1) котлы, принадлежащіе
правительственнымъ учрежденіямъ и находящіеся притомъ въ
непосредственномъ ихъ пользованіи; 2) пароходные котлы;
3) котлы, употребляемые въ сельскомъ хозяйствѣ, и 4) котлы,
не подчиненные обязательному надзору правительственныхъ
техниковъ (ст. 76—80 уст. пром., св. зак. т. XI, ч. II, по
прод. 1895 г.).

3) Сборъ исчисляется съ каждаго котла особо по площади
его нагрѣва, въ слѣдующемъ размѣрѣ: 1) за котлы, имѣющіе

площадь нагрѣва въ 200 или менѣе квадратныхъ футъ—по 9 к. съ квадратнаго фута; 2) за котлы съ площадью нагрѣва отъ 200 до 1000 квадратныхъ футъ—по 18 р. за первые 200 квадратныхъ футъ и по 6 к. съ каждаго квадратнаго фута сверхъ 200, и 3) за котлы съ площадью нагрѣва болѣе 1000 квадратныхъ футъ—66 р. за первые 1000 квадратныхъ футъ и по 3 к. съ каждаго квадратнаго фута сверхъ 1000. Для округленія суммы сбора дробныя части квадратнаго фута и части рубля менѣе 10 к. отбрасываются.

4) Сборъ уплачивается, въ указанномъ статью 3 размѣрѣ, независимо отъ того, будетъ ли котель дѣйствовать цѣлый годъ или часть года.

5) Сборъ вносится за каждый годъ впередъ не позже 31 декабря. Котлы, приводимые въ дѣйствіе въ теченіе года, должны быть оплачены сборомъ за этотъ годъ во всякомъ случаѣ до пуска ихъ въ дѣйствіе.

6) За несвоевременный платежъ сбора съ неисправныхъ плательщиковъ взыскивается пеня въ размѣрѣ одного процента въ мѣсяцъ съ суммы недоимки.

7) Подробныя правила объ исчисленіи площади нагрѣва паровыхъ котловъ, о порядкѣ взиманія сбора и о надзорѣ за исправнымъ его поступленіемъ издаются Министромъ Финансовъ, по соглашенію съ подлежащими вѣдомствами.

II. Сборъ съ паровыхъ котловъ за 1898 г. взыскать на основаніяхъ, указанныхъ въ приложеніи къ статьѣ 76 (прим. 2) уст. пром. (св. зак., т. XI, ч. II, по прод. 1895 г.).

Подлинное мнѣніе подписано въ журналахъ Предсѣдателями и Членами.

209. *Юня 30-го. (Вѣстн. № 28). Циркуляръ Канцеляріи Министра Начальникамъ центральныхъ и мѣстныхъ Управленій Министерства путей сообщенія № 6.462.—О своевременномъ принятіи мѣръ къ возможному использованию и занесенію въ кредиторскіе списки ассигнуемыхъ по смѣтѣ кредитовъ.*

Согласно журналу Департамента Государственной Экономіи, отъ 24 декабря 1883 года, № 562, въ смѣту Департамента

Государственного Казначейства ежегодно вносится по ст. 1 § 21 особый кредитъ для удовлетворенія, по соглашенію подлежащихъ Министерствъ и Главныхъ Управленій съ Министерствомъ Финансовъ и Государственнымъ Контролемъ, тѣхъ расходовъ по заключеннымъ смѣтамъ, для конхъ кредитъ былъ ассигнованъ въ свое время, но остался неизрасходованнымъ и былъ причисленъ къ ресурсамъ казны.

По смѣтѣ на 1898 годъ размѣръ указаннаго кредита установленъ былъ, сообразно съ дѣйствительными расходами подобнаго рода за прежніе годы, всего въ 1½ миллиона руб., между тѣмъ, уже въ первые четыре мѣсяца текущаго года изъ этого источника отпущено 913.836 руб. 83 коп., въ томъ числѣ, по требованіямъ одного Министра путей сообщенія 830.990 р. 71 к. и, сверхъ сего, остаются еще неудовлетворенными требованія того же Министерства, на сумму до 134.741 р.

При этомъ поступающія изъ Министерства путей сообщенія требованія объ открытіи кредитовъ на счетъ указаннаго подраздѣленія смѣты Департамента Государственного Казначейства нерѣдко вовсе не даютъ возможности судить о степени основательности оныхъ, такъ какъ заявляются не на точно опредѣленныя потребности, а подъ общими наименованіями, напримѣръ, „на невыполненные расходы по смѣтѣ Министерства путей сообщенія 1895 года“, „на расходы по постройкѣ Забайкальской желѣзной дороги“, „на удовлетвореніе выполненныхъ расходовъ по постройкѣ II участка Средне-Сибирской желѣзной дороги“ и проч.

Такое положеніе дѣла, внушая опасенія въ томъ, что кредитъ по ст. 1 § 21 смѣты Департамента Государственного Казначейства текущаго года окажется недостаточнымъ для выполненія всѣхъ остальныхъ на него расходовъ, побуждаетъ принять своевременно мѣры къ ограниченію расходовъ, упадающихъ на упомянутый кредитъ. Для достиженія этой цѣли, прежде всего, признается необходимымъ, чтобы всѣми распорядительными управленіями, не использовавшими разрѣшенныхъ имъ кредитовъ въ теченіе установленныхъ закономъ сроковъ дѣйствія смѣты, было обращено особое вниманіе на составленіе безъ пропусковъ кредиторскихъ списковъ, въ которые, согласно ст. 122 кассовыхъ правилъ, могутъ быть

включаемы какъ выдачи, по коимъ ассигновки не были еще отосланы въ кассы ко дню заключенія смѣтъ, такъ и выдачи, назначенныя за обязательства, хотя и не выполненныя; по начатыя въ теченіе дѣйствія смѣтъ. Строгое соблюденіе этого правила сократило бы зачисленіе въ ресурсы казны, по истеченіи льготнаго срока, тѣхъ кредитовъ, потребность въ которыхъ несомнѣнно явится въ близкомъ будущемъ, ограничивъ его лишь случаями невозможности опредѣлить въ точности кредитора казны или же причитающуюся ему сумму.

Такимъ образомъ изъ смѣты Департамента Государственнаго Казначейства подлежали бы къ отпуску, за счетъ поступившихъ въ ресурсы казны кредитовъ, средства на удовлетвореніе тѣхъ только расходовъ, которые вытекаютъ изъ дѣйствій или обязательствъ, исполненныхъ или, по крайней мѣрѣ, начатыхъ въ годъ дѣйствія возстановленнаго кредита. Что же касается потребностей или работъ, къ удовлетворенію или исполненію которыхъ не было приступлено въ томъ году, въ которомъ были ассигнованы соотвѣтствующіе кредиты, то средства на сіе должны быть вновь испрашиваемы установленнымъ смѣтнымъ порядкомъ или же, въ случаяхъ крайней необходимости, изыскиваемы въ предѣлахъ смѣтныхъ ассигнованій подлежащаго Министерства.

Засимъ самыя требованія объ открытіи кредитовъ должны заключать въ себѣ необходимыя свѣдѣнія для выясненія вопроса о томъ, насколько испрашиваемые кредиты удовлетворяютъ условіямъ производства расходовъ за счетъ ст. 1 § 21 смѣты Департамента Государственнаго Казначейства, а именно: своевременно ли были начаты хозяйственныя операціи, для коихъ нынѣ требуются кредиты, къ какому времени относится заключеніе контрактовъ, къ какимъ срокамъ приурочены по нимъ платежи, и т. д.

Вслѣдствіе изложеннаго и въ виду послѣдовавшаго по сему предмету отзыва, за Министра Финансовъ, Товарища Министра, тайнаго совѣтника Коковцева, предлагаю гг. Начальникамъ центральныхъ и мѣстныхъ Управленій Министерства путей сообщенія озаботиться какъ о своевременномъ принятіи мѣръ къ возможному использованію и занесенію въ кредиторскіе списки ассигнуемыхъ по смѣтѣ кредитовъ, такъ

и о соблюденіи, при требованіяхъ объ отпускѣ кредитовъ за счетъ § 21 ст. I смѣты Департамента Государственнаго Казначейства изложенныхъ выше условий.

210. *Юля 3-го (Вѣстн. № 26). Извѣщеніе отъ Департа-
Ш. и В. С.—Объ образованіи въ бассейнѣ Чудскаго и Псковскаго
озеръ особой судоходной инспекціи.*

По докладу Департамента Шоссейныхъ и Водяныхъ Со-
общеній отъ 4-го іюня сего года за № 438, Господинъ Вре-
менно-Управляющій Министерствомъ путей сообщенія, при-
знавъ полезнымъ образовать на бассейнѣ Чудскаго и Псков-
скаго озеръ въ С.-Петербуржскомъ Округѣ путей сообщенія
особую судоходную инспекцію, изволилъ приказать: учредить
въ семь Округѣ, для завѣдыванія оною, должность старшаго
помощника инспектора судоходства VІІ класса.

211. *Юля 9-го. Собраніе Узаконеній и Распоряженій Прави-
тельства № 82 ст. 1018.—Объ установленіи въ Темрюкѣ попуд-
наго сбора съ привозимыхъ въ сей портъ и вывозимыхъ изъ онаго
товаровъ.*

Его Императорское Величество воспослѣ-
довавшее мнѣніе въ Общемъ Собраніи Государственнаго Со-
вѣта, объ установленіи въ Темрюкѣ попуднаго сбора съ при-
возимыхъ въ сей портъ и вывозимыхъ изъ онаго товаровъ,
Высочайше утвердить соизволилъ и повелѣлъ исполнить.

Подписалъ: Предсѣдатель Государственнаго Совѣта *МИХАИЛЬ*.

25 мая 1898 г.

Выписано изъ жур-
наловъ Соединенныхъ
Департаментовъ Госу-
дарственной Экономіи и
Законовъ 16 апрѣля и
Общаго Собранія 11
мая 1898 года

МНѢНІЕ ГОСУДАРСТВЕННОГО СОВѢТА.

Государственный Совѣтъ, въ Соединен-
ныхъ Департаментахъ Государственной Эко-
номіи и Законовъ и въ Общемъ Собраніи,
разсмотрѣвъ представленіе Министра Фи-
нансовъ объ установленіи въ Темрюкѣ по-
пуднаго сбора съ привозимыхъ въ сей портъ и вывозимыхъ
изъ онаго товаровъ, *мнѣніемъ положилъ:*

Со всѣхъ привозимыхъ къ Темрюкскому порту и отправляемыхъ изъ него товаровъ, за исключеніемъ камня дикаго для мощенія улицъ, установить временно, въ теченіе десяти лѣтъ, въ пользу казны и г. Темрюка, сборъ на основаніи слѣдующихъ правилъ:

1) Сборъ взимается: а) въ размѣрѣ $\frac{1}{8}$ коп. съ пуда — глинъ и земель, въ строительномъ заводскомъ дѣлѣ употребляемыхъ (кромѣ глинъ красильныхъ), камней недрагоценныхъ (кромѣ мрамора), каменнаго угля, руды, мѣла, гипса и дровъ; б) въ размѣрѣ $\frac{1}{2}$ коп. съ пуда — лѣсныхъ матеріаловъ (кромѣ деревъ цѣнныхъ породъ), хлѣба въ зернѣ, муки, крупы, кирпича, нефтяныхъ продуктовъ и соли поваренной, и в) въ размѣрѣ 1 коп. съ пуда — всѣхъ остальныхъ товаровъ.

Примѣчаніе 1. Министру Финансовъ предоставляется относить къ низшимъ разрядамъ обложенія (въ $\frac{1}{8}$ коп. и $\frac{1}{2}$ коп. съ пуда) и другіе малоцѣнные товары, не поименованные въ п. п. а и б настоящей статьи.

Примѣчаніе 2. При исчисленіи сбора съ лѣсныхъ товаровъ, вѣсъ одной дюжины лѣса (стандартъ) принимается въ 15 пудовъ.

2) Взиманіе сбора производится, безъ подробной провѣрки вѣса товаровъ, съ того лишь количества оныхъ, какое будетъ показано въ грузовыхъ документахъ.

3) Обязанности по взиманію сбора (ст. 1) возлагаются на таможенныхъ чиновъ, на основаніи особой инструкціи, издаваемой Министромъ Финансовъ, по соглашенію съ Военнымъ Министромъ и Государственнымъ Контролеромъ.

4) Поступившій сборъ вносится полностью въ казначейство, причѣмъ четыре пятыхъ онаго зачисляются въ доходъ казны, а одна пятая зачисляется депозитомъ Темрюкскаго городского управленія.

5) Отчисляемая въ доходъ г. Темрюка суммы сбора (ст. 4) могутъ быть употребляемы городскимъ общественнымъ управленіемъ исключительно на улучшеніе ведущихъ къ порту путей и на другія надобности портоваго благоустройства.

6) Городское общественное управленіе приступаетъ къ расходованію сихъ суммъ на предметъ назначенія не иначе, какъ по составленіи и утвержденіи въ установленномъ по-

рядкѣ: а) общаго плана и подробностей подлежащихъ исполненію сооруженій и работъ и б) предположеній о способахъ покрытія расходовъ по осуществленію упомянутыхъ сооруженій и работъ въ цѣломъ ихъ составѣ или въ отдѣльныхъ частяхъ.

7) Постановленія городской думы по предметамъ, указаннымъ въ п. а предыдущей статьи, подлежатъ утвержденію Военнаго Министра, но соглашенію съ Министрами Финансовъ и Путей Сообщенія, постановленія же о способахъ покрытія расходовъ по осуществленію предположенныхъ сооруженій и работъ (п. б ст. 6) утверждаются Военнымъ Министромъ, но соглашенію съ министромъ Финансовъ.

8) Городское общественное управленіе ведетъ особый счетъ отчисленіямъ сбора въ его пользу и представляетъ ежегодные отчеты о поступленіи и расходованіи оныхъ Министрамъ Военному и Финансовъ не позднѣе двухъ мѣсяцевъ по заключеніи каждаго отчетнаго года.

Подлинное мнѣніе подписано въ журналахъ Предсѣдателями и Членами.

212. *Юля 10-го. (Вѣстн. № 30). Циркуляръ Департамента III. и В. С. Правленія Округовъ п. с. № 6.754.*—
О сообщеніи къ 20 апрѣля росписаній движенія принадлежащихъ обществамъ и частнымъ лицамъ пароходовъ, а также правилъ, цѣнъ и таксъ на перевозку пассажировъ и клади.

Въ дополненіе къ циркуляру, отъ 28 апрѣля 1882 года за № 2.638, Департаментъ Шоссейныхъ и Водяныхъ Сообщеній поручаетъ Правленія Округовъ: 1) собрать и доставить непосредственно въ редакцію Указателя желѣзнодорожныхъ, пароходныхъ и иныхъ пассажирскихъ сообщеній (С.-Петербургъ, Большая Итальянская, д. № 17) по 2 экземпляра росписаній движенія принадлежащихъ обществамъ и частнымъ лицамъ пароходовъ, а также правилъ, цѣнъ и таксъ на перевозку пассажировъ и клади; 2) впредь же означенныя данныя, относящіяся къ наступающей навигаціи, присылать не-

посредственно въ ту же редакцію Указателя не позже какъ къ 20 апрѣля, такъ какъ позднѣйшія свѣдѣнія не могутъ быть помѣщаемы въ Указателѣ, выходящемъ 1 мая каждаго года на лѣто и 3) о публикуемыхъ въ теченіе навигаціи перемѣнахъ въ росписаніи движенія пароходовъ—своевременно извѣщать вышеназванную же редакцію непосредственно.

213. *Юля 10-го. (Вѣстн. № 30). Циркуляръ Департамента Ш. и В. С., Правленіямъ Округовъ н. с. № 6755.—Объ свидѣтельствovanіи Начальниками дистанцій накладныхъ на лѣсъ.*

Двумя Начальниками Округовъ путей сообщенія возбужденъ вопросъ о томъ, чѣмъ должны, съ отмѣной въ нѣкоторыхъ мѣстностяхъ по закону 26 января 1898 года сплавныхъ билетовъ, руководствоваться Начальники дистанцій при выдачѣ накладныхъ на сплавляемые лѣсные товары, ранѣе составлявшихся на основаніи сплавныхъ билетовъ.

Вслѣдствіе сего Департаментъ Шоссейныхъ и Водяныхъ Сообщеній считаетъ необходимымъ разяснить Правленіямъ Округовъ: 1) что выдача билетовъ на сплавъ лѣса и существующій за сплавомъ надзоръ отмѣнены съ 1-го минувшаго іюня и существующій порядокъ сплава лишь временно сохраненъ въ силѣ въ губерніяхъ Архангельской, Вологодской, Олонецкой, Пермской, Томской, Тобольской и областяхъ Акмолинской, Семипалатинской и Семирѣченской, а по отношенію къ казеннымъ лѣсамъ также въ Генераль-Губернаторствахъ Иркутскомъ и Приамурскомъ; 2) что вслѣдствіе сего во всѣхъ прочихъ, кромѣ поименованныхъ выше, мѣстностяхъ циркулярное распоряженіе Министерства путей сообщенія, отъ 25 октября 1879 года № 9.797 (Сборникъ Правительственныхъ распоряженій по Управленію Шоссейными и Водяными Сообщеніями № 477) теряетъ силу и 3) что въ тѣхъ мѣстностяхъ, въ коихъ выдача сплавныхъ билетовъ прекращена, накладныя на лѣсъ должны быть свидѣтельствуемы Начальниками дистанцій на общемъ основаніи безъ примѣненія циркуляра 1879 года № 9.797.

214. *Августа 13-го. Собрание Узаконений и Распоряжений Правительства № 97, ст. 1167.*—Объ утверждени правилъ объ испрошеніи **ВЫСОЧАЙШИХЪ** наградъ.

УКАЗЪ ПРАВИТЕЛЬСТВУЮЩЕМУ СЕНАТУ.

Державною Волею Незабвеннаго Родителя Моего установленъ былъ въ 1892 году порядокъ сосредоточенія наградныхъ ходатайствъ въ Собственной Нашей Канцеляріи и рассмотрѣнія оныхъ въ особо для сего учрежденномъ Комитетѣ, переименованномъ въ 1894 году въ Комитетъ о службѣ чиновъ гражданскаго вѣдомства и о наградахъ. Такой порядокъ внѣ-вѣдомствениаго, до поднесенія на Высочайшее утвержденіе, рассмотрѣнія наградныхъ представленій оказываетъ значительную пользу, внося въ это дѣло надлежащія уравнительность и законмѣрность.

Объединенная такимъ образомъ практика примѣненія дѣйствующихъ Правилъ о наградахъ обнаружила въ подробностяхъ сихъ Правилъ нѣкоторыя неточности и пробѣлы. Озабочиваясь устраненіемъ замѣченныхъ въ нихъ частныхъ недостатковъ Мы возложили на Нашу Канцелярію пересмотръ упомянутыхъ Правилъ.

Нынѣ, по исполненіи такого порученія Нашего, обозрѣвъ изготовленный Канцелярією и рассмотрѣнный въ названномъ Комитетѣ проектъ новыхъ Правилъ объ испрошеніи Высочайшихъ наградъ, признали Мы за благо утвердить оный, въ дополненіе и измѣненіе подлежащихъ статей Свода Законовъ, и вслѣдствіе сего Повелѣваемъ: 1) препровождаемыя у сего Правила привести въ дѣйствіе съ 1 октября текущаго года и 2) одновременно отмѣнить силу статей 104 и 758 Учрежденія Орденовъ (Св. Зак., т. I, ч. 2 кн. VIII, изд. 1892 г.) и статью 691 Устава о службѣ по опредѣленію отъ правительства (Св. Зак., т. III, изд. 1896 г.).

Съ тѣмъ вмѣстѣ усматривая, что служебное положеніе Членовъ означеннаго высшаго установленія представляется, по дѣйствующему закону, не вполне опредѣленнымъ, признаемъ справедливымъ тѣмъ изъ Членовъ Комитета о службѣ чиновъ гражданскаго вѣдомства и о наградахъ, кои, по дру-

гимъ ихъ должностямъ, не занимають высшаго положенія, присвоить третій классъ по должности и третій разрядъ по штыю на мундиръ образца Собственной Нашей Канцелярїи.

Правительствующій Сенатъ не оставитъ къ исполненію сего учинить надлежащее распоряженіе.

На подлинномъ Собственною Его Императорскаго Величества
рукою подписано: „НИКОЛА II“.

Въ Петергофѣ.

1 Августа 1898 года.

На подлинномъ Государь Императоръ изволилъ Собственноручно
написать; „Быть по сему“

Въ Петергофѣ.

1 Августа 1898 года.

П Р А В И Л А

ОБЪ ИСПРОШЕНИИ ВЫСОЧАЙШИХЪ НАГРАДЪ.

І. О наградахъ вообще.

1. Жалуемая за отличія Высочайшія награды суть: 1) объявленіе Высочайшихъ Его Императорскаго Величества благодарности и благоволенія; 2) чины; 3) ордена; 4) назначеніе арендъ; 5) подарки отъ Высочайшаго Его Императорскаго Величества Имени; 6) единовременныя денежныя выдачи; 7) званія личнаго и потомственнаго почетнаго гражданства; 8) медали; 9) кафтаны; 10) зачетъ въ дѣйствительную государственную службу времени, проведеннаго въ частныхъ занятіяхъ въ правительственныхъ и общественныхъ учрежденіяхъ, а равно времени состоянія на государственной службѣ безъ права на чинопроизводство; 11) предоставленіе правъ государственной службы лицамъ, этими правами не пользующимся, и 12) несчитаніе судимости препятствіемъ къ наградамъ и другимъ преимуществамъ по службѣ.

2. Объявленіе Высочайшихъ Его Императорскаго Величества благодарности и благоволенія и пожалованіе чина Дѣйствительнаго Тайнаго Совѣтника и Ордена Св. Владиміра 1-й степени и Св. Апостола Андрея Первозваннаго

зависятъ исключительно отъ непосредственнаго Е го В е л и ч е с т в а усмотрѣнія.

3. Министрамъ и Главноуправляющимъ отдѣльными частями разрѣшается входить въ Комитетъ о службѣ чиновъ гражданскаго вѣдомства и о наградахъ съ представленіями о награжденіи: 1) чинами (за исключеніемъ Дѣйствительнаго Тайнаго Совѣтника); 2) орденами (за исключеніемъ Орденовъ Св. Владимира 1-й степени и Св. Апостола Андрея Первозваннаго); 3) подарками отъ Высочайшаго Е го И м п е р а т о р с к а г о В е л и ч е с т в а Имени; 4) единовременными денежными выдачами; 5) званіемъ личнаго и потомственнаго почетнаго гражданства; 6) медалями; 7) кафтанамъ; 8) зачетомъ въ дѣйствительную службу времени, проведеннаго въ частныхъ занятіяхъ въ правительственныхъ и общественныхъ учрежденіяхъ, а равно времени состоянія на государственной службѣ безъ права на чинопроизводство; 9) предоставленіемъ правъ государственной службы лицамъ, этими правами не пользующимся, и 10) несчитаніемъ судимости препятствіемъ къ наградамъ и нѣкоторымъ служебнымъ преимуществамъ.

Примѣчаніе. Означенный въ сей (3) статьѣ порядокъ представленія къ наградамъ не распространяется на пожалованіе Орденовъ по Статутамъ, арендѣ, а также на награжденіе: 1) лицъ духовнаго сана, 2) лицъ военнаго и морскаго званій, состоящихъ на дѣйствительной службѣ въ военномъ или морскомъ вѣдомствахъ и 3) иностранцевъ, не находящихся на службѣ въ Россіи.

4. Общей наименьшей срокъ между наградами полагается трехлѣтній; независимо отъ сего служащіе не могутъ быть представляемы къ наградамъ ранѣе трехъ лѣтъ со времени первоначальнаго вступленія на службу.

5. Не считаются препятствіемъ для удостоенія къ наградамъ и прежде указанныхъ въ ст. 4 сроковъ: объявленіе Высочайшихъ Е го И м п е р а т о р с к а г о В е л и ч е с т в а благодарности и благоволенія, чины за выслугу лѣтъ, Ордена по Статутамъ, продолженіе арендѣ безъ увеличенія размѣра оныхъ, обыкновенныя подарки и единовременныя денежные выдачи.

6. Награжденіе званіемъ личнаго почетнаго гражданина можетъ быть испрашиваемо лицамъ сего званія не пмѣющимъ и непользующимся высшими правами состоянія за оказанную ими на разныхъ поприщахъ въ продолженіе не менѣе 10 лѣтъ полезную дѣятельность. Званіе потомственнаго почетнаго гражданина испрашивается состоящимъ не менѣе 10 лѣтъ на тѣхъ же поприщахъ въ званіи личнаго почетнаго гражданина. Независимо отъ сего, званіе потомственнаго почетнаго гражданства можетъ быть испрашиваемо, въ уважительныхъ случаяхъ, и лицамъ, не состоящимъ въ званіи личнаго почетнаго гражданства, если удостовѣренная подлежащимъ вѣдомствомъ полезная дѣятельность ихъ продолжалась не менѣе двадцати лѣтъ.

7. При представленіяхъ относительно зачета въ дѣйствительную службу времени, проведеннаго въ частныхъ занятіяхъ въ правительственныхъ и общественныхъ учрежденіяхъ, а равно времени состоянія на государственной службѣ безъ права на чинопроизводство, разрѣшается ходатайствовать, въ порядкѣ и сроки для награжденія за служебныя отличія установленные, о зачисленіи въ дѣйствительную государственную службу каждый разъ не болѣе трехъ лѣтъ, и притомъ безъ зачета сего времени въ срокъ выслуги на пенсію изъ казны.

8. Предоставленіе правъ государственной службы лицамъ, по происхожденію и образованію неимѣющимъ права поступленія на оную, можетъ быть испрашиваемо только тѣмъ изъ нихъ, которыя имѣютъ свидѣтельства объ окончаніи образованія не ниже курса уѣзднаго училища или о выдержаніи испытанія въ объемѣ сего курса. Награжденіе предоставленіемъ правъ государственной службы испрашивается не иначе, какъ въ порядкѣ и въ сроки, для награжденія за служебныя отличія установленные.

9. Представленіямъ о награжденіи иностранцевъ должно предшествовать предварительное сношеніе съ Министерствомъ Иностранныхъ Дѣлъ; а представленіямъ о награжденіи званіемъ почетнаго гражданина и о несчитаніи судимости препятствіемъ къ наградамъ и другимъ служебнымъ преимуществамъ предварительное сношеніе съ Министерствами Внутреннихъ Дѣлъ, Финансовъ и Юстиціи.

10. Состоящія на государственной службѣ лица, оказавшія заслуги постороннимъ для нихъ вѣдомствамъ, могутъ быть, по ходатайствамъ сихъ вѣдомствъ, представляемы къ наградамъ главнымъ своимъ начальствомъ и притомъ въ годичные сроки, положенные для вѣдомства, въ которомъ они на службѣ состоятъ. Испрашиваемыя такимъ образомъ награды въ установленныя числовыя нормы не включаются и представленія о нихъ дѣлаются по отдѣльнымъ спискамъ.

11. Лицамъ, занимающимъ въ дозволенныхъ закономъ случаяхъ должности на государственной службѣ, но неимѣющимъ, по происхожденію и образованію своему, правъ службы, могутъ быть испрашиваемы главнымъ ихъ начальствомъ подарки отъ Высочайшаго Его Императорскаго Величества Имени, права государственной службы, а равно медали и званіе почетнаго гражданства, причемъ представленія по сему предмету вносятся въ положенныя по вѣдомству годичные сроки. Испрашиваемыя такимъ образомъ награды въ установленныя числовыя нормы не включаются и представленія о нихъ дѣлаются по отдѣльнымъ спискамъ.

II. О награжденіи за служебныя отличія.

а) О награжденіи за обыкновенныя отличія.

12. Въ тѣхъ вѣдомствахъ, въ коихъ допускается производить служащихъ въ чины двумя или тремя чинами выше классовъ занимаемыхъ ими должностей, такое дозволеніе касается лишь производства въ чины до Статскаго Совѣтника включительно.

13. При представленіяхъ къ награжденію чинами за отличіе, до чина Статскаго Совѣтника включительно, соблюдаются правила, изложенныя въ ст. 326 и 327 Св. Зак. т. III Уст. Служ. Прав., изд. 1896 года. Не допускается при этомъ испрашивать объявленіе производства въ чины за отличія со старшинствомъ къ какому либо позднѣйшему по восполнѣванію награжденія сроку.

Въ чинъ Дѣйствительнаго Статскаго Совѣтника могутъ быть производимы лица, прослужившія въ чинѣ Статскаго Совѣтника не менѣе 5-ти лѣтъ и занимающія должности не ниже V класса, а въ чинъ Тайнаго Совѣтника, лица прослу-

жившія въ чинѣ Дѣйствительнаго Статскаго Совѣтника не менѣе 10-ти лѣтъ и занимающія должности не ниже IV класса.

Примѣчаніе. Губернскіе предводители дворянства, по прослуженіи въ семь званиі трехъ трехлѣтій, утверждаются въ чинѣ IV класса.

14. Ордена испрашиваются въ слѣдующей постепенности:

Св. Станислава 3-й степени.

— Анны 3-й —

— Станислава 2-й —

— Анны 2-й —

— Владиміра 4-й —

— Владиміра 3-й —

— Станислава 1-й —

— Анны 1-й —

— Владиміра 2-й —

Бѣлаго Орла.

Св. Александра Невскаго

— Александра Невскаго съ брилліантовыми украшеніями.

Примѣчаніе. Въ изъятіе изъ приведенной Орденской постепенности дозволяется представлять безъ отношенія къ чину и занимаемому мѣсту лицъ, получившихъ Орденъ Св. Владиміра 4-й степени по Статуту и неимѣющихъ по занимаемой должности права на полученіе высшихъ орденовъ, къ орденамъ Св. Станислава и Св. Анны 2-й степени, помимо 3-й степени этихъ орденовъ.

15. Для представленія къ высшимъ орденамъ установлены слѣдующіе особые сроки:

для Ордена Св. Станислава 1-й степени 3 года.

— — — Анны 1-й — 4 —

— — — Владиміра 2-й — 4 —

— — Бѣлаго Орла 5 лѣтъ.

— — Св. Александра Невскаго 5 лѣтъ.

— — — съ брилліантов. украш. 5 лѣтъ.

16. Удостоенію къ Ордену Св. Станислава 3-й степени за отличія по службѣ могутъ подлежать лица, имѣющія классный чинъ, независимо отъ классовъ занимаемыхъ ими должностей.

17. При представленіи къ награжденію Орденами въ порядкѣ постепенности, не должны быть испрашиваемы:

а) Орденъ Св. Анны 3-й степени лицамъ, состоящимъ въ должностяхъ и чинахъ ниже X класса;

б) Ордена Св. Станислава 2-й степени и Св. Анны 2-й степени лицамъ, состоящимъ въ должностяхъ и чинахъ ниже VIII класса;

в) Орденъ Св. Владиміра 4-й степени лицамъ, занимающимъ должности ниже VII класса и состоящимъ въ чинахъ ниже Надворнаго Совѣтника.

г) Орденъ Св. Владиміра 3-й степени лицамъ, занимающимъ въ Министерствахъ и Главныхъ Управленіяхъ должности ниже VI класса и состоящимъ въ чинахъ ниже Статскаго Совѣтника, а въ губернскихъ и подвѣдомственныхъ учрежденіяхъ должности ниже V класса и состоящимъ въ чинахъ ниже Статскаго Совѣтника.

д) Орденъ Св. Станислава 1-й степени лицамъ, занимающимъ должности ниже V класса и состоящимъ въ чинахъ ниже Дѣйствительнаго Статскаго Совѣтника.

е) Орденъ Св. Анны 1-й степени и Св. Владиміра 2-й степени лицамъ, занимающимъ должности ниже IV класса и состоящимъ въ чинахъ ниже Дѣйствительнаго Статскаго Совѣтника.

ж) Орденъ Бѣлаго Орла лицамъ, занимающимъ должности ниже IV класса и состоящимъ въ чинахъ ниже Тайнаго Совѣтника.

з) Орденъ Св. Александра Невскаго и таковой же съ брилліантовыми украшеніями лицамъ, занимающимъ должности ниже III класса и состоящимъ въ чинахъ ниже Тайнаго Совѣтника.

Примѣчаніе. Для полученія лицами не дворянскаго происхожденія Ордена Св. Владиміра требуется прослуженіе въ классныхъ чинахъ не менѣе 20-ти лѣтъ.

18. Въ отступленіе отъ правила предшествующей (17) статьи, дозволяется представлять къ награжденію однимъ Орденомъ выше того, какой соотвѣтствуетъ классу занимаемой должности, не свыше однако Ордена Св. Владиміра 3-й степени, лицъ, которыя состоятъ десять лѣтъ и болѣе въ долж-

ностяхъ сего класса, и притомъ ис ранѣе истеченія пяти лѣтъ послѣ полученія ими послѣдней награды.

19. Въ видѣ первоначальной награды орденомъ разрѣшается удостоивать прямо къ старшимъ орденамъ помимо младшихъ, въ слѣдующихъ случаяхъ:

а) лицъ, занимающихъ должности VI класса и состоящихъ въ чинѣ Коллежскаго Совѣтника прямо къ ордену Св. Анны 3-й степени, а въ чинѣ Статскаго Совѣтника—къ Ордену Св. Станислава 2-й степени;

б) лицъ, занимающихъ должности V класса и состоящихъ въ чинѣ Статскаго Совѣтника, къ Ордену Св. Анны 2-й степени, а лицъ, занимающихъ должности V класса и состоящихъ въ чинѣ Дѣйствительнаго Статскаго Совѣтника, къ Ордену Св. Владиміра 4-й степени;

в) лицъ, занимающихъ должности IV класса и состоящихъ въ чинѣ не ниже Статскаго Совѣтника, къ Ордену Св. Владиміра 4-й степени; а лицъ, занимающихъ должности IV класса и состоящихъ въ чинѣ Дѣйствительнаго Статскаго Совѣтника, къ Ордену Св. Владиміра 3-й степени;

г) лицъ, занимающихъ должности IV класса и состоящихъ въ чинѣ Тайнаго Совѣтника, и лицъ, занимающихъ должности III класса и состоящихъ въ чинѣ Дѣйствительнаго Статскаго Совѣтника, къ Ордену Св. Станислава 1-й степени.

д) лицъ, занимающихъ должности III класса и состоящихъ въ чинѣ Тайнаго Совѣтника, къ Ордену Св. Анны 1-й степени.

20. Въ отношеніи лицъ, состоящихъ въ тѣхъ вѣдомствахъ, въ коихъ дозволяется производить въ чины двумя или тремя классами выше класса занимаемой должности, принимаются въ соображеніе, при удостоеиіи къ Орденамъ не выше Ордена Св. Владиміра 3-й степени, вмѣсто вышеопредѣленныхъ классовъ должностей, присвоенные симъ лицамъ чины.

21. Лицамъ, занимающимъ такія должности, кои, по закону, разрѣшается замѣщать лицами, неимѣющими соотвѣтственныхъ чиновъ, или вовсе ихъ неимѣющими, или же и не пользующимися правами государственной службы, испрашивается награжденіе Орденами, но не выше Ордена Св. Владиміра 3-й степени, сообразно классамъ занимаемыхъ сими лицами должностей, если они по происхожденію своему или

полученному образованію имѣютъ вообще право на полученіе Орденовъ и если при томъ они прослужили на государственной службѣ слѣдующіе сроки: лица съ высшимъ образованіемъ — для полученія Ордена Св. Анны 3-й степени не менѣе трехъ лѣтъ, для полученія Ордена Св. Станислава 2-й степени — не менѣе шести лѣтъ, для полученія Ордена Св. Анны 2-й степени — не менѣе девяти лѣтъ, для полученія Ордена Св. Владимира 4-й степени — не менѣе двѣнадцати лѣтъ и для полученія Ордена Св. Владимира 3-й степени — не менѣе пятнадцати лѣтъ; лицамъ съ среднимъ образованіемъ сроки эти увеличиваются на 3 года, а для получившихъ образованіе ниже средняго, таковыя увеличиваются на 6 лѣтъ.

Примѣчаніе. Дѣйствіе сей (21) статьи, при соблюденіи перечисленныхъ въ ней условій, распространяется и на лицъ, занимающихъ на государственной службѣ классныя должности по вольному найму въ тѣхъ вѣдомствахъ, въ коихъ это закономъ допускается; для такихъ лицъ въ счетъ требуемыхъ лѣтъ выслуги зачисляется также время состоянія ихъ на вольнонаемной правительственной службѣ.

22. Не разрѣшается представлять къ награжденію орденами лицъ, причисленныхъ къ Министерствамъ и Главнымъ Управленіямъ.

б) О награжденіи за выдающіяся отличія.

23. При представленіяхъ за выдающіяся отличія допускаются слѣдующія отступленія отъ установленныхъ правилъ:

1) Сокращеніе 3-хъ лѣтняго междунаграднаго срока, но не болѣе чѣмъ на одинъ годъ.

2) Сокращеніе положенныхъ для чинопроизводства сроковъ:

а) до чина Статскаго Совѣтника включительно не болѣе, чѣмъ на одинъ годъ противъ дозволеннаго ст. 327 Уст. Служ. Прав., изд. 1896 года;

б) для чина Дѣйствительнаго Статскаго Совѣтника не болѣе, чѣмъ на два года;

в) для чина Тайнаго Совѣтника не болѣе, чѣмъ на три года.

3) Награжденіе черезъ одинъ Орденъ до Ордена Св. Владимира 3-й степени включительно.

4) Сокращеніе сроковъ, положенныхъ для пожалованія высшихъ Орденовъ: 4-хъ лѣтняго не болѣе, чѣмъ на одинъ годъ, и 5-ти лѣтняго не болѣе, чѣмъ на два года.

24. Не дозволяется входить съ представленіями о награжденіи за выдающіяся отличія:

а) съ допущеніемъ одновременно болѣе одного изъ указанныхъ въ предъидущей статьѣ изъятій;

б) одного и того же лица болѣе одного раза въ пять лѣтъ.

25. Производство въ чины въ установленной для нихъ непреложной постепенности должно быть строго соблюдаемо и въ представленіяхъ о награжденіи чинами за выдающіяся отличія.

26. Дозволяется, въ счетъ положеннаго по вѣдомствамъ числа наградъ за выдающіяся отличія, представлять, въ особо уважительныхъ случаяхъ, къ пожалованію первымъ класснымъ чиномъ лицъ, кои, въ силу Всемиловѣйшаго предоставленія имъ правъ государственной службы, причислены къ канцелярскимъ служителямъ, если со времени ихъ опредѣленія въ службу прошло не менѣе десяти лѣтъ.

27. Причисленнымъ къ Министерствамъ и Главнымъ Управленіямъ за выдающіяся отличія могутъ быть испрашиваемы все установленныя виды наградъ, кромѣ чиновъ, причемъ Ордена испрашиваются имъ, въ порядкѣ постепенности предусмотрѣнной въ ст. 14, 17 и 19, за обыкновенныя служебныя отличія, соотвѣтственно классамъ ихъ чиновъ.

28. Не дворяне не могутъ быть представляемы и за выдающіяся отличія къ Ордену Св. Владимира, до истеченія двадцатилѣтняго срока службы въ классныхъ чинахъ.

29. Не дозволяется представлять къ наградамъ и за выдающіяся отличія съ какими либо иными, кромѣ перечисленныхъ выше въ ст. 21—26 отступленіями отъ законоположеній по наградной части.

III. О награжденіи за неслужебныя отличія.

а) О лицахъ, состоящихъ на дѣйствительной государственной службѣ.

30. Лица, состояшія на государственной службѣ въ правительственныхъ установленіяхъ, не должны быть представ-

ляемы къ наградамъ благотворительными и общепольными учреждениями за оказанныя имъ услуги. Дѣйствіе сего правила не распространяется лишь на тѣхъ служащихъ въ благотворительныхъ и общепольныхъ учрежденіяхъ лицъ, которыя состоятъ въ оныхъ на службѣ по опредѣленію отъ Правительства. Этими лицамъ могутъ быть испрашиваемы въ порядкѣ постепенности установленныя въ законѣ виды наградъ, но изъ нихъ чины и ордена не выше тѣхъ, какія означенныя лица могли бы получить за обыкновенныя служебныя отличія по занимаемымъ ими въ правительственныхъ установленіяхъ должностямъ и сообразно присвоеннымъ имъ чинамъ.

б) О лицахъ на дѣйствительной государственной службѣ не состоящихъ.

31. Лица торговаго сословія, а равно состоящія по благотворительнымъ и общепольнымъ учрежденіямъ и занимающія въ нихъ должности, хотя бы и классныя, но не соединенныя съ правомъ на чинопроизводство, не могутъ быть представляемы къ награжденію чинами.

32. За благотворительную и общепольную дѣятельность лица, имѣющія чины, а равно ихъ неимѣющія, могутъ быть представляемы къ награжденію Орденами лишь въ наградной постепенности (ст. 14) и при томъ не свыше Ордена Св. Владиміра 3-й степени.

Примѣчаніе 1. Лица, состоящія въ чинѣ IV^о класса, могутъ быть награждаемы въ порядкѣ постепенности и Орденомъ Св. Станислава 1-й степени, а имѣющія чинъ III класса въ порядкѣ постепенности также Орденами Св. Анны 1-й степени и Св. Владиміра 2-й степени.

Примѣчаніе 2. Лица, пріобрѣвшія по своему образованію право на полученіе класснаго чина при вступленіи въ государственную службу, награждаются Орденами и до утвержденія въ семъ чинѣ, паравиѣ съ лицами уже имѣющими чины.

Примѣчаніе 3. Почетные граждане, купцы, равно купеческіе братья и сыновья, всѣхъ гильдій, могутъ быть удостоиваемы къ Орденамъ и при томъ въ установленной закономъ постепенности, въ тѣхъ лишь случаяхъ, если

имѣють золотую медаль на шеѣ на Андреевской лентѣ.

33. Мѣщанамъ и лицамъ сельскаго состоянія, хотя бы они были временно зачислены въ гильдіи, Ордена не испрашиваются.

34. Награжденіе медалями испрашивается въ слѣдующей постепенности:

Нагрудныя серебряныя на Станиславской лентѣ.

— — — Аннинской —

— золотыя — Станиславской —

— — — Аннинской —

шейныя серебряныя — Станиславской —

— — — Аннинской —

— — — Владимірской —

— — — Александровской —

— золотыя — Станиславской —

— — — Аннинской —

— — — Владимірской —

— — — Александровской —

— — — Андреевской —

35. Въ отношеніи лицъ, неимѣющихъ знаковъ отличія, предоставляется: почетныхъ гражданъ и купцовъ, равно купеческихъ братьевъ и сыновей, всѣхъ гильдій, удостоивать, по ближайшему усмотрѣнію свойства и значенія ихъ заслугъ, прямо къ золотымъ медалямъ для ношенія на шеѣ. Отставные военно-служащіе унтеръ-офицерскаго званія, а равно мѣщане и крестьяне, временно записанные въ гильдіи, могутъ быть въ особо уважительныхъ случаяхъ представляемы прямо къ серебрянымъ медалямъ для ношенія на шеѣ на Станиславской лентѣ. Отставные военно-служащіе, имѣющіе знаки отличія военнаго Ордена, представляются въ таковой постепенности: имѣющіе знаки 4-й степени—къ золотой нагрудной медали на Станиславской лентѣ, 3-й степени—къ серебряной шейной медали на Аннинской лентѣ, 2-й степени—къ золотой шейной медали на Станиславской лентѣ и 1-й степени—къ золотой шейной медали на Александровской лентѣ.

36. Лица женскаго пола могутъ получать всѣ перечисленные въ ст. 34 виды медалей; изъ числа сихъ лицъ тѣ, кои принадлежатъ къ дворянскому сословію, представляются прямо къ золотой нагрудной медали на Аннинской лентѣ.

37. Лица, приговоренныя по суду къ наказаніямъ не ниже заключенія въ тюрьмѣ или крѣпости, не могутъ быть представляемы къ наградамъ и за отличія послужебныя. Вуде же они, при примѣрномъ поведеніи, содѣлаются достойными награды, то дозволяется не прежде, какъ черезъ три года по отбытіи наказанія, испрашивать имъ, въ наградномъ порядкѣ, чтобы понесенное наказаніе не считалось препятствіемъ къ награжденію ихъ впослѣдствіи установленными видами наградъ. Въ продолженіе трехъ лѣтъ послѣ такого испрошенія запрещается представлять ихъ къ какимъ бы то ни было другимъ наградамъ. По истеченіи же означеннаго срока, они могутъ быть представляемы къ наградамъ на общемъ основаніи.

38. За отличія послужебныя какъ лицамъ, не состоящимъ на дѣйствительной государственной службѣ, такъ равно и состоящимъ на оной, не должны быть испрашиваемы награды съ тѣми изъятіями, которыя допускаются исключительно для лицъ, удостоиваемыхъ къ наградамъ по государственной службѣ, за выдающіяся отличія или въ порядкѣ, предусмотрѣнномъ статьею 19 настоящихъ правилъ.

215. Августа 20-го. Собраніе Узаконеній и Распоряженій Царительства № 100 ст. 1223.—Объ учрежденіи пароходства на рѣкѣ Терекѣ.

Его Императорское Величество воспо слѣдовавшее мнѣніе въ Общемъ Собраніи Государственнаго Совѣта, объ учрежденіи пароходства на рѣкѣ Терекѣ, Высочайше утвердить соизволилъ и повелѣлъ исполнить.

Подписалъ: Предсѣдатель Государственнаго Совѣта *МИХАИЛЬ*.

4 іюня 1898 г.

МНѢНІЕ ГОСУДАРСТВЕННОГО СОВѢТА.

Выписано изъ журналовъ Соединенныхъ Департаментовъ Государственной Экономіи, Законовъ и гражданскихъ и Духовныхъ Дѣлъ 16 апрѣля и Общаго Собранія 23 мая 1893 г.

Государственный Совѣтъ, въ Соединенныхъ Департаментахъ Государственной Экономіи, Законовъ и Гражданскихъ и Духовныхъ Дѣлъ и въ Общемъ Собраніи, рассмотрѣвъ представленіе Министра Путей Сообщенія объ учрежденіи пароходства на рѣкѣ Терекѣ, *мнѣніемъ положилъ:*

Предоставить Министру Путей Сообщенія, по соглашенію съ Управляющимъ Военнымъ Министерствомъ, заключить съ Астраханскимъ 1-ой гильдіи купцомъ Канненбергомъ договоръ, относительно устройства и содержанія пароходства на рѣкѣ Терекѣ, на слѣдующихъ основаніяхъ:

1) Предприниматель пользуется исключительнымъ правомъ содержанія на р. Терекѣ съ его рукавами срочнаго грузоваго и пассажирскаго пароходства, въ теченіе десяти лѣтъ со дня заключенія договора.

2) Съ учрежденіемъ упомянутаго пароходства (ст. 1) право плаванія по Тереку сохраняютъ всѣ казенные пароходы, а также частныя парусныя, рыболовныя и солевозныя суда тѣхъ размѣровъ и осадки, при коихъ суда эти, до учрежденія пароходства, имѣли возможность входить въ р. Терекъ.

3) Предприниматель обязанъ за свой счетъ въ теченіе года со дня заключенія договора: 1) исполнить всѣ необходимыя для безпрепятственнаго плаванія его пароходовъ работы на барѣ р. Терека въ устьѣ того рукава, который будетъ избранъ для плаванія, а также въ самомъ рукавѣ и въ р. Терекѣ и 2) устроить пристани, сходни и всѣ приспособленія для нагрузки и выгрузки клади и для удобнаго и безопаснаго приѣма и высадки пассажировъ.

4) Срочное пассажирское пароходное сообщеніе, не менѣе одного раза въ недѣлю двумя пароходами, должно быть открыто не позднѣе, какъ черезъ годъ, а грузовое движеніе, соотвѣтствующее всѣмъ предъявляемымъ грузамъ, не позднѣе, какъ черезъ два года со дня заключенія договора.

5) Во все время дѣйствія договора предприниматель обязанъ содержать фарватеръ рѣки и избраннаго для плаванія рукава оной въ полной исправности.

6) Въ случаѣ несоблюденія условій, указанныхъ въ ст. 3—5, предприниматель лишается исключительнаго права содержанія пароходства на р. Терекѣ.

7) Кромѣ упомянутыхъ въ ст. 1—5 условій, въ договоръ должны быть внесены и другія, выработанныя Министерствомъ путей сообщенія и Военнымъ по соглашенію съ пред-

принимателемъ условія, съ указаніемъ отвѣтственности послѣд-
няго за несоблюденіе оныхъ.

Подлинное мѣстное подписано въ журналахъ Предсѣдате-
лями и Членами.

216. *Августа 22-го. (Вѣстн. № 38). Циркуляръ Департа-
мента Ш. и В. С. Правленіямъ Округовъ путей сообщенія
№ 7905—7913.—О формѣ рапортовъ о дѣятельности пароходовъ
инспекціонной службы въ Округахъ п. с.*

Его Сіятельство Господинъ Министръ путей сообщенія
изволилъ утвердить 13 іюля с. г. новую форму, согласно при-
лагаемому при семъ образцу, еженедѣльныхъ рапортовъ о
дѣятельности пароходовъ инспекціонной службы въ Округахъ
путей сообщенія, каковыя рапорты должны быть представляемы
завѣдывающими инспекторскими пароходами Господину Ми-
нистру путей сообщенія, а копии съ сихъ рапортовъ въ Техни-
ческій отдѣлъ Департамента Шоссейныхъ и Водяныхъ Сооб-
щеній.

Объ исполненіи сего Департаментъ проситъ Правленіе
Округа сдѣлать надлежащія распоряженія.

Сообщая объ изложенномъ, Департаментъ препровождаетъ
при семъ „ “ экземпляровъ бланковъ для еженедѣльныхъ
вышеупомянутыхъ рапортовъ, съ цѣлью распредѣленія сихъ
бланковъ между подвѣдомственными Правленію Округа завѣ-
дывающими инспекторскими пароходами для удовлетворенія
потребности въ текущемъ году. Что же касается удовле-
творенія потребности въ означенныхъ бланкахъ въ послѣдующіе
за симъ года, то заготовка этихъ бланковъ должна быть произ-
ведена мѣстными органами вѣдомства путей сообщенія, при-
чемъ потребный на сей предметъ расходъ можетъ быть отно-
симъ на суммы, ассигнуемыя Правленію по смѣтамъ Мини-
стерства путей сообщенія по § 17, ст. 4 на „содержаніе, дѣй-
ствіе и ремонтъ землечерпательныхъ машинъ и паровыхъ
судовъ Министерства путей сообщенія“.

217. *Сентября 1-го. Собрание Узаконений и Распоряжений Правительства № 107 ст. 1355.*—Объ измѣненіи устава Товарищества пароходства по Каспійскому морю и рѣкамъ Волгѣ, Окѣ, Камѣ и ихъ притокамъ, подъ фирмою „Каспій“.

Вслѣдствіе ходатайства правленія Товарищества пароходства по Каспійскому морю и рѣкамъ Волгѣ, Окѣ, Камѣ и ихъ притокамъ, подъ фирмою „Каспій“, о перенесеніи мѣстопробыванія правленія Товарищества изъ Москвы въ г. Баку, и на основаніи прѣмѣч. 1 къ ст. 2153 т. X ч. 1 Св. Зак., изд. 1887 г., Министерствомъ Финансовъ разрѣшено § 38 устава названнаго Товарищества изложить слѣдующимъ образомъ:

„Управление дѣлами Товарищества принадлежитъ правленію, находящемуся въ г. Баку“.

О семъ Министръ Финансовъ, 11 мая 1898 г., донесъ Правительствующему Сенату, для распубликованія.

218. *Сентября 4-го. Собрание Узаконений и Распоряжений Правительства № 109 ст. 1409.*—О временномъ измѣненіи правилъ объ испытаніи, перевозкѣ, храненіи и продажѣ освѣтительныхъ минеральныхъ маселъ, нефти и продуктовъ ея перегонки.

Государь Императоръ, по положенію Комитета Министровъ, послѣдовавшему вслѣдствіе представленія Министра Финансовъ, въ 19 день іюня 1898 года, Высочайше удостоилъ разсмотрѣть и утвердить проектъ временныхъ дополнительныхъ правилъ для складовъ освѣтительныхъ минеральныхъ маселъ, нефти и продуктовъ ея перегонки и для устройства таковыхъ складовъ, и въ тотъ же день приказать соизволилъ—впредь до изданія общаго для всей Имперіи закона о складахъ для нефти и нефтяныхъ продуктовъ;

а) освободить отъ дѣйствія п. п. 1 и 2 указанныхъ временныхъ правилъ нефтяные склады, устроенные ранѣе изданія правилъ 11 іюня 1891 года въ Батумскомъ и Бакинскомъ раіонахъ какъ особо, такъ и при нефтеперегонныхъ заводахъ;

б) допускать необходимыя въ сихъ складахъ перестройки и исправленія;

в) предоставить Министрамъ Внутреннихъ Дѣлъ и Финансовъ, по взаимному между собою соглашенію, въ особо уважительныхъ случаяхъ, допускать указанныя въ п. п. а и б льготы также и въ отношеніи устройства въ Батумскомъ и Бакинскомъ районахъ новыхъ нефтяныхъ складовъ, и

г) въ другихъ мѣстностяхъ Имперіи существующіе нынѣ склады освѣтительныхъ маселъ и другихъ нефтяныхъ продуктовъ какъ при нефтеперегонныхъ заводахъ, такъ и отдѣльно находящіеся, устроенные до изданія правилъ 11 іюня 1891 г., изъять отъ дѣйствія п. п. 1 и 2 указанныхъ временныхъ правилъ.

На подлинномъ написано: „Государь Императоръ разсматривать и Высочайше утвердить соизволилъ, въ Петергофѣ, 19 день іюня 1898 года“

Подписапъ: Помощникъ Управляющаго дѣлами Комитета

Министровъ *Брянчаниновъ.*

ВРЕМЕННЫЯ ДОПОЛНИТЕЛЬНЫЯ ПРАВИЛА

для складовъ освѣтительныхъ минеральныхъ маселъ, нефти и продуктовъ ея перегонки и для устройства таковыхъ складовъ.

1. Склады для храненія и оптовой продажи освѣтительныхъ минеральныхъ маселъ, нефти и продуктовъ ея перегонки могутъ быть устраиваемы: а) большіе и средніе на окраинахъ городовъ и селеній: первые не ближе 15 саж. отъ жилыхъ построекъ, а вторые не ближе 10 саж., и б) малые склады въ малонаселенныхъ частяхъ городовъ и селеній не ближе 7 саж. отъ жилыхъ построекъ.

Примѣчаніе 1. При разрѣшеніи устройства складовъ губернаторы или градоначальники могутъ требовать соблюденія особыхъ удобныхъ для выполненія мѣръ предосторожности противъ огня, какъ напримѣръ, обнесенія зданія или резервуаровъ земляными валами со стороны уклона мѣстности, канавами, насажденіемъ деревьевъ и проч.

Примѣчаніе 2. Жалобы на рѣшенія губернаторовъ и градоначальниковъ приносятся Министру Финансовъ и разрѣшаются имъ по соглашенію съ Министромъ Внутреннихъ Дѣлъ.

2. Устройство жилыхъ помѣщеній, равно помѣщеній для паровыхъ котловъ и огнедѣйствующихъ мастерскихъ (кузищъ и т. п.) специально для потребностей складовъ, допускается на занимаемыхъ ими участкахъ не иначе, какъ въ разстояніи 15 саж. отъ большихъ, 10 саж. отъ среднихъ и 7 саж. отъ малыхъ складовъ, резервуаровъ или иныхъ хранилищъ упоминаемыхъ продуктовъ. Требованіе сего пункта не распространяется на продукты перегонки нефти, температура вѣншики которыхъ не ниже 70° Ц. Штабели пустыхъ бочекъ могутъ быть располагаемы отъ упомянутыхъ построекъ не ближе тѣхъ разстояній, кои въ семъ пунктѣ указаны для складовъ, резервуаровъ или иныхъ хранилищъ.

3. Въ среднихъ и малыхъ оптовыхъ складахъ въ помѣщеніяхъ, отведенныхъ для храненія продуктовъ второго класса, разрѣшается хранить и продукты перваго класса, въ томъ лишь случаѣ, когда общее количество продуктовъ не превышаетъ нормъ, указанныхъ въ § 23 Высочайше утвержденныхъ 11 іюня 1891 г. правилъ объ испытаніи, перевозкѣ, храненіи и продажѣ освѣтительныхъ минеральныхъ маселъ, нефти и продуктовъ ея перегонки, для продуктовъ втораго класса. Въ случаѣ храненія освѣтительныхъ минеральныхъ маселъ въ малыхъ оптовыхъ складахъ въ желѣзныхъ резервуарахъ и не въ зданіи брантмауерной стѣны, указанной въ прим. 2 къ § 23 Высочайше утвержденныхъ 11 іюня 1891 г. правилъ, не требуется, т. е. въ желѣзномъ резервуарѣ, стоящемъ на открытомъ воздухѣ, можно хранить жидкостей перваго класса въ количествѣ до 1.200 пудовъ.

4. При торговыхъ заведеніяхъ, специально предназначенныхъ для продажи освѣтительныхъ минеральныхъ маселъ и продуктовъ перегонки нефти, а также при аптекарскихъ магазинахъ и москательныхъ лавкахъ устройство указанныхъ въ § 31 Высочайше утвержденныхъ 11 іюня 1891 г. правилъ помѣщеній для храненія означенныхъ веществъ во дворахъ, отдѣльно отъ торговыхъ заведеній, дозволяется въ разстояніи

не менѣе 3 саж. отъ другихъ построекъ и безъ ограниченія числа помѣщеній, устраиваемыхъ въ одномъ дворѣ.

219. *Сентября 12-го (Вѣсти. № 36).* *Извѣщеніе отъ Департамента III. и В. С.—О новомъ росписаніи техническихъ участковъ Московскаго Округа Путей Сообщенія.*

По докладу Департамента Шоссейныхъ и Водяныхъ Сообщеній отъ 13 августа 1898 г. за № 648, послѣдовало разрѣшеніе Его Сіятельства Господина Министра путей сообщенія: 1) на утвержденіе нижеслѣдующаго новаго росписанія техническихъ и инспекціонныхъ участковъ Московскаго Округа путей сообщенія, съ увеличеніемъ числа первыхъ до шести и вторыхъ до четырехъ и съ возложеніемъ непосредственнаго завѣдыванія двумя изъ техническихъ участковъ на Начальниковъ отдѣленій Округа, а остальными четырьмя— на помощниковъ Начальниковъ отдѣленій, съ предоставленіемъ послѣднимъ по отношенію къ сему завѣдыванію правъ Начальниковъ отдѣленій; 2) на переименованіе двухъ нынѣ существующихъ въ Московскомъ Округѣ должностей: Инспектора судоходства р. Оки VI класса и старшаго Помощника Инспектора судоходства р. Дона VII класса—въ должности участковыхъ Инспекторовъ судоходства VI класса и 3) на распространеніе утвержденной Г. Министромъ путей сообщенія 7-го января 1898 г. (объявленной въ № 4 „Вѣстника Министерства путей сообщенія“ за 1898 г.), Инструкціи Инспекторамъ судоходства Казанскаго Округа путей сообщенія— на лицъ, занимающихъ должности по инспекціи судоходства въ Московскомъ Округѣ путей сообщенія.

РОСПИСАНІЕ

техническихъ и инспекціонныхъ участковъ Московскаго Округа путей сообщенія.

Техническіе участки.

Рязанское Отдѣленіе.

1-й участокъ.

Рѣка Ока отъ верховьевъ до устья р. Москвы 592 вер., со всѣми притоками на этомъ протяженіи и въ томъ числѣ

рѣки Жиздра, Угра и Москва (верховье 187 вер. и шлюзованная часть 167 вер.),

Рязанское шоссе отъ моста на р. Окъ у г. Коломны до г. Рязани 71,056 верстѣ.

Завѣдывающій участкомъ зимою—въ г. Москвѣ, а лѣтомъ въ г. Коломнѣ.

2-й участокъ.

Р. Ока отъ устья р. Москвы до г. Елатьмы 540 вер. со всѣми притоками на этомъ протяженіи и въ томъ числѣ рѣки Мокша и Цна.

Завѣдывающій участкомъ—въ г. Рязани.

3-й участокъ.

Р. Ока отъ г. Елатьмы до границы Нижегородской пристани 283 вер., со всѣми притоками на этомъ протяженіи и въ томъ числѣ р. Клязьма съ р. Тезой.

Завѣдывающій участкомъ—въ г. Муромѣ.

Ростовское Отдѣленіе.

4-й участокъ.

Р. Донъ отъ верховьевъ до станицы Качалинской 1161 вер., со всѣми притоками на этомъ протяженіи и въ томъ числѣ рѣки: Воронежъ, Хоперь и Медвѣдница.

5-й участокъ.

Р. Донъ отъ станицы Качалинской до впаденія въ Азовское море 661 вер., со всѣми притоками на этомъ протяженіи, кромѣ р. Сѣвернаго Донца, Сала и Маныча.

Завѣдывающій участкомъ—въ г. Ростовѣ-на Дону.

6-й участокъ.

Рр. Сѣверный Донецъ 600 вер., Салъ 262 вер. и Манычъ 50 вер., со всѣми притоками.

Завѣдывающій участкомъ зимою—въ г. Ростовѣ-на Дону, а лѣтомъ—въ станицѣ Константиновской.

Инспекціонные участки.

1-й участокъ,

Р. Ока отъ верховьевъ до устья р. Москвы 592 вер., со всѣми притоками на этомъ протяженіи и въ томъ числѣ р. Москва.

Завѣдывающій участкомъ—въ г. Коломнѣ.

2-й участокъ.

Р. Ока отъ устья р. Москвы до границы Нижегородской пристани 823 вер., со всѣми притоками на этомъ протяженіи.

Завѣдывающій участкомъ—въ г. Рязани.

3-й участокъ.

Р. Донъ отъ верховьевъ до ст. Качалинской 1161 вер., со всѣми притоками на этомъ протяженіи.

Завѣдывающій участкомъ—въ г. Воронежѣ.

4-й участокъ.

Р. Донъ отъ ст. Качалинской до впаденія въ Азовское море 661 вер., со всѣми притоками на этомъ протяженіи и въ томъ числѣ рѣки: Сѣверный Донецъ, Салъ и Манычъ.

Завѣдывающій участкомъ—въ г. Ростовѣ-на Дону.

220. *Сентября 15-го. Собраніе Узаконеній и Распоряженій Правительства № 113, ст. 1494.*—Объ измѣненіи устава Общества пароходства и торговли подъ фирмою „А. А. Зевеке“.

Вслѣдствіе ходатайства правленія Высочайше утвержденнаго, 8 іюня 1890 г., Общества пароходства и торговли подъ фирмою „А. А. Зевеке“, на основаніи примѣчанія 2 къ § 58 устава означеннаго Общества, Министръ путей Сообщенія, по предварительномъ соглашеніи съ Министромъ Финансовъ, призналъ возможнымъ § 40 изложить слѣдующимъ образомъ:

§ 40. „Управленія дѣлами Общества принадлежитъ правленію, находящемуся въ гор. С.-Петербургѣ“.

О вышеизложенномъ Министръ Путей Сообщенія, 2 августа 1898 года, донесъ Правительствующему Сенату, для распубликованія.

221. *Сентября 17-го. Собраніе Узаконеній и Распоряженій Правительства № 114, ст. 1509.*—**Объ утвержденіи описанія границъ Рижскаго торговаго порта.**

На основаніи 4 п. приложенія къ ст. 123 Уст. Торг., т. XI ч. 2 Св. Зак., изд. 1893 г. и въ силу состоявшагося соглашенія съ Министрами Финансовъ, Путей Сообщенія и Управляющимъ Военнымъ Министерствомъ, утвердивъ описаніе границъ Рижскаго торговаго порта, Министръ Внутреннихъ Дѣлъ представилъ таковое въ Правительствующій Сенатъ, для распубликованія.

На подлинномъ написано: *„На основаніи 4 п. приложенія къ ст. 123 Уст. Торг., т. XI ч. 2 Св. Зак., изд. 1893 г. и въ силу состоявшагося соглашенія съ Министрами Финансовъ, Путей Сообщенія и Управляющимъ Военнымъ Министерствомъ, утверждаю“.*

31 мая 1898 года. Подписаль: За Министра Внутреннихъ Дѣлъ, Товарищъ Министра, Сенаторъ *Баронъ Икскуль-фонъ-Гильденбандтъ.*

О П И С А Н І Е

ГРАНИЦЪ РИЖСКАГО ТОРГОВАГО ПОРТА.

Въ предѣлы Рижскаго торговаго порта, подвѣдомственнаго мѣстному Портовому Управленію, входятъ:

а) Рѣка Западная Двина отъ порога „Гладкій“ (18,5 верстѣ выше Рижскаго желѣзнодорожнаго моста) до впаденія ея въ море со всѣми проливами, заливами, притоками, рукавами (въ томъ числѣ и рукавъ, называемый „Сухая Двина“), а также острова, находящіеся между означенными притоками Западной Двины.

б) Городской каналъ отъ Маринскаго моста, съ одной стороны, и отъ Яковлевскаго моста съ другой до впаденія канала въ р. Западную Двину.

в) Рукавъ рѣки Западной Двины, извѣстный подъ названіемъ „Красная Двина“.

г) Мюльграбеискій протокъ отъ Западной Двины до впадеи́я протока въ озеро Штинтъ, въ предѣлахъ постановки лѣсныхъ гонокъ.

д) Часть рѣки Больдераа (Курляндская Аа) отъ такъ называемаго Буленскаго пролива до впадеи́я ея въ рѣку Западную Двину.

е) Буленскій проливъ.

ж) Рѣка Гапакъ-Грабенъ на протяженіи отъ рѣки Западной Двины до желѣзнодорожнаго моста Больдерааской желѣзной дороги.

з) Рейдъ на взморьи, заключающій въ себѣ площадь, описанную радиусомъ въ 7 верстъ отъ Усть-Двинской крѣпости.

и) Всѣ искусственныя гавани, какъ-то: Мюльграбенская, Больдерааская, Зимняя, Андреевская, гавани позади выправительныхъ дамбъ и бассейны у концовъ городского канала.

і) Всѣ острова, образуемые протоками и рѣчками, впадающими въ рѣку Западную Двину.

к) На правомъ берегу рѣки Западной Двины набережныя отъ Карловскаго бассейна до Андреевскаго полуострова (Андреасгольмъ) на ширину полосы, включая рельсовый путь.

л) На лѣвомъ берегу—отъ желѣзнодорожнаго моста, включая Малую Двину на ширину полосы бичевника.

м) По обоимъ берегамъ рѣки Западной Двины, какъ внизъ, такъ и вверхъ до порога „Гладкій“, а равно по всѣмъ проливамъ и заливамъ рѣкъ Западной Двины, Аа, Гапакъ-Грабена, Буленскому проливу и морскому побережью, полоса бичевника, согласно статьи 1028 части III Свода мѣстныхъ Узаконеній губерній Остзейскихъ (изд. 1864 года) и главы 3 (о бичевникахъ) Тома XII ч. 1 Уст. Пут. Сообщ. (изд. 1857 г.).

222. *Сентября 24-го. Собрание Узаконеній и Распоряженій Правительства № 117, ст. 1582.—Объ утвержденіи правилъ для плаванія по Приладожскимъ каналамъ во время мелководья.*

Министръ Путей Сообщенія представилъ въ Правительствующій Сенатъ, для опубликованія, утвержденныя имъ, на основаніи 3 примѣчанія къ ст. 86 Устава Путей Сообщенія

(по прод. 1893 года), правила для плаванія по Приладожскимъ каналамъ во время мелководія.

„Утверждены Временно Управляющимъ Министерствомъ Путей Сообщенія, Товарищемъ Министра 6 юня 1898 года“.

П Р А В И Л А

ДЛЯ ПЛАВАНІЯ ПО ПРИЛАДОЖСКИМЪ КАНАЛАМЪ ВО ВРЕМЯ
МЕЛКОВОДІЯ.

1) Всѣ суда, прибывающія по каналу Императора Александра II къ р. Невѣ, по мѣрѣ ихъ подхода, распоряженіемъ судоходнаго надзора, обязательно выводятся, имѣющимъ для сего буксирнымъ пароходомъ, на р. Неву—за Преображенскую гору.

Примѣчаніе. Для причала выведенныхъ изъ канала судовъ,—по лѣвому берегу р. Невы установлены причальные тумбы.

2) Всѣ большемѣрныя подгруженные и порожнія суда, въ виду значительнаго скопленія ихъ въ гор. Шлиссельбургѣ, впускаются въ каналъ Императора Александра II включительно въ ночное время.

3) Обмѣръ судовъ производится: вступающихъ въ каналъ съ р. Волхова—въ гор. Новой Ладогѣ, съ р. Свири—въ Свирицѣ и Кондратьевѣ, съ р. Сяси—въ Сяскихъ Рядкахъ; причемъ судовщику выдается обмѣрная записка за подписью мѣстнаго начальника дистанціи.

4) Ширина гонокъ, впускаемыхъ съ рѣкъ Волхова, Свири и Сяси въ каналы Императора Александра I, Императрицы Екатерины II и Императора Петра Великаго, не должна превышать 11 аршинъ.

5) Всѣ подгруженные и порожнія суда, не длиннѣе 22 саж., слѣдуютъ съ рѣки Невы каналомъ Императора Петра Великаго.

6) Всѣ подгруженные суда и порожнія длиннѣе 20 сажень слѣдуютъ съ рѣки Волхова каналами Императрицы Маріи Ѳеодоровны и Императора Александра III.

7) Осадка судовъ съ дровами должна быть менѣе объявленной на 2 вершка.

8) Для облегченія и упорядоченія перевала судовъ черезъ рѣку Волховъ, таковой производится за буксиромъ парохода.

9) Пропускъ пароходовъ (за исключеніемъ пассажирскихъ), въ случаѣ скопленія, разрѣшается по Приладожскимъ каналамъ лишь копною тягою впредъ до приведенія судоходства въ нормальныя условія; движеніе же не пассажирскихъ пароходовъ на парахъ допускается только съ особаго на каждый случай разрѣшенія.

10) Для предоставленія судамъ возможности паузиться, — паузки впускаются въ каналы безъ всякаго замедленія, съ правомъ обхода судовъ.

11) Настоящія правила примѣняются, когда осадка судовъ на Новыхъ Приладожскихъ каналахъ должна быть уменьшена до 8 четвертей аршина.

223. *Октября 7-го. (Вѣстн. № 42). Циркуляръ Департамента Ш. и В. С. Правленіямъ Округовъ № 9418.*— **О** представленіи въ Департаментъ ежемѣсячно вѣдомостей о распоряженіи кредитами, ассигнуемыми Правленіямъ Округовъ путей сообщенія на новыя работы и капитальный ремонтъ по шоссеинымъ и водянымъ сообщеніямъ.

Прилагая къ сему форму отчетной вѣдомости о распоряженіи кредитами, ассигнуемыми Правленіямъ Округовъ путей сообщенія на новыя работы и капитальный ремонтъ по шоссеинымъ и водянымъ сообщеніямъ, Департаментъ Шоссеиныхъ и Водяныхъ Сообщеній просить Правленія Округовъ означенныя вѣдомости представлять въ Департаментъ ежемѣсячно за время съ ноября сего года, по каждому параграфу и по каждой смѣтѣ отдѣльно, т. е. по 4*) вѣдомости по каждому параграфу смѣты въ мѣсяцъ, при чемъ въ вѣдомостяхъ этихъ должны быть включаемы свѣдѣнія лишь о тѣхъ работахъ, о производствѣ которыхъ Правленіями сдѣланы уже распоря-

*) Имѣя въ виду, что въ каждомъ данномъ году Округъ распоряжается кредитами 4-хъ лѣтъ.

женія; неуспѣшность же въ выдачѣ Правленіями предписаній на открытіе работъ, буде таковая будетъ имѣть мѣсто, объяснять обстоятельно въ графѣ примѣчаній, съ указаніемъ о тѣхъ мѣрахъ, которыя принимаются Правленіями для успѣшности и своевременности открытія работъ.

Наименованіе работъ тоже слѣдуетъ дѣлать въ графѣ примѣчаній.

Требуемая Департаментомъ свѣдѣнія относятся лишь къ 1-й и 2-й статьямъ строительныхъ параграфовъ смѣты и должны представляться въ Департаментъ за каждый мѣсяць не позднѣе 15-го числа слѣдующаго за отчетнымъ мѣсяца.

Форма.

Кредитъ 189 года
§ смѣты

ОТЧЕТНАЯ ВѢДОМОСТЬ

за мѣсяць

189 года

Правленія

Округа

о распоряженіи кредитами, отпущенными на новыя работы и капитальный ремонтъ шоссеиныхъ (или водяныхъ) сообщеній,

№№ расходной смѣты.	Назначенная по смѣтѣ сумма въ рубляхъ.	Назначены	Предписано о производствѣ работъ хозяйственнымъ способомъ.	Примѣчанія.
		торги на:		
		Мѣсяць и число.		

224. *Октября 18-го. (Вѣстн. № 42). Циркуляръ Департамента III. и В. С. Правленіямъ Округовъ № 9578.*—По поводу постройки, перестройки и возобновеніи мостовъ.

Влѣдствіе переписки Министерства путей сообщенія съ Министерствомъ Внутреннихъ Дѣлъ, по поводу предпринятой Минскимъ Губернскимъ Строительнымъ Отдѣленіемъ перестройки моста на р. Свислочи безъ требуемаго циркуляромъ Министерства Внутреннихъ Дѣлъ отъ 12 Августа 1882 г. № 5259 предварительнаго соглашенія по сему предмету съ Вѣдомствомъ путей сообщенія, Министръ Внутреннихъ Дѣлъ увѣдомилъ Министра путей сообщенія (22 Сентября с. г. № 8924), что имъ вновь сдѣлано подтвержденіе, чтобы подлежащія общественныя и правительственныя учрежденія и лица, при постройкѣ, перестройкѣ и возобновеніи на судоходныхъ рѣкахъ мостовъ и разводныхъ частей ихъ, а также для опредѣленія условій, обезпечивающихъ безпрепятственное и безопасное судоходство и сплавъ, входили предварительно въ соглашеніе по симъ предметамъ съ мѣстнымъ Окружнымъ Начальствомъ Вѣдомства путей сообщенія.

Объ изложенномъ Департаментъ сообщаетъ Правленіямъ Округовъ для свѣдѣнія.

225. *Ноября 5-го. (Вѣстн. № 51). Циркуляръ Министра Финансовъ Главному Казначейству и Казеннымъ Палатамъ № 100.*—О переводѣ кредитовъ второстепенными распорядителями на Главное Казначейство.

Въ виду сокращенія льготнаго срока дѣйствія смѣтъ, по соглашенію Министерства Финансовъ съ Государственнымъ Контролемъ, признано возможнымъ, въ измѣненіе примѣчанія 2 къ ст. 57 инстр. каз. пал., предоставить второстепеннымъ распорядителямъ всѣхъ вѣдомствъ право переводить на Главное Казначейство свободные остатки отъ ассигнованныхъ въ ихъ распоряженіе кредитовъ, съ соблюденіемъ общаго порядка, установленнаго для перевода кредитовъ ст. 49 кассовыхъ правилъ и ст. 57 инстр. казенн. пал.

Объ этомъ даю знать Главному Казначейству и казеннымъ палатамъ для руководства и надлежащаго исполненія.

226. *Ноября 5-го. Собрание Указонений и Распоряжений Правительства № 137 ст. 1794.*—Объ утверженіи устава Товарищества пароходства по Каспійскому морю, рѣкѣ Волгѣ и ея притокамъ, торговли нефтяными продуктами и устройства промышленныхъ и заводскихъ нефтяныхъ производствъ подъ фирмою „Н. Н. Соколовъ и К^о“.

Государь Императоръ, по положенію Комитета Министровъ, Высочайше повелѣтъ соизволилъ разрѣшить потомственному почетному гражданину Николаю Николаевичу Соколову и Астраханскимъ купцамъ Алексѣю Петровичу Маслову и Семену Михеевичу Вѣхову учредить Товарищество на паяхъ, подъ наименованіемъ: „Товарищество пароходства по Каспійскому морю, рѣкѣ Волгѣ и ея притокамъ, торговли нефтяными продуктами и устройства промышленныхъ и заводскихъ нефтяныхъ производствъ, подъ фирмою „Н. Н. Соколовъ и К^о“, на основаніи устава, удостоеннаго Высочайшаго рассмотрѣнія и утвержденія въ Петергофѣ, въ 26 день іюня 1898 года.

На подлинномъ написано: „Государь Императоръ уставъ сей разсматривать и Высочайше утвердить соизволилъ, въ Петергофѣ, 26 день іюня 1898 года“

Подписалъ: Помощникъ Управляющаго дѣлами Комитета

Министровъ *Брянчаниновъ*.

У С Т А В Ъ

ТОВАРИЩЕСТВА ПАРХОДСТВА ПО КАСПІЙСКОМУ МОРЮ, РѢКѢ ВОЛГѢ И ЕЯ ПРИТОКАМЪ, ТОРГОВЛИ НЕФТЯНЫМИ ПРОДУКТАМИ И УСТРОЙСТВА ПРОМЫШЛЕННЫХЪ И ЗАВОДСКИХЪ НЕФТЯНЫХЪ ПРОИЗВОДСТВЪ, ПОДЪ ФИРМОЮ „Н. Н. СОКОЛОВЪ И К^о“.

Цѣль учрежденія Товарищества, права и обязанности его.

§ 1. Для устройства и содержанія пароходныхъ сообщеній по Каспійскому морю, по рѣкѣ Волгѣ и ея притокамъ съ цѣлью перевозки пассажировъ и грузовъ, а также для торговли нефтяными продуктами и для устройства промышленныхъ и заводскихъ нефтяныхъ производствъ учреждается

Товарищество на паяхъ, подъ наименованіемъ: „Товарищество пароходства по Каспійскому морю, рѣкѣ Волгѣ и ея притокамъ, торговли нефтяными продуктами и устройства промышленныхъ и заводскихъ нефтяныхъ производствъ, подъ фирмою „Н. Н. Соколовъ и К^о“.

Примѣчаніе 1. Учредители Товарищества: потомственный почетный гражданинъ Николай Николаевичъ Соколовъ и Астраханскіе купцы Алексеѣй Петровичъ Масловъ и Семейъ Михеевичъ Вѣховъ.

Примѣчаніе 2. Передача до образованія Товарищества учредителями другимъ лицамъ своихъ правъ и обязанностей по Товариществу, присоединеніе новыхъ учредителей и исключеніе изъ числа учредителей котораголибо изъ нихъ допускается не иначе, какъ по испрошеніи на то, всякій разъ, разрѣшенія Министра Финансовъ, по предварительному соглашенію съ Министрами Земледѣлія и Государственныхъ Имуществъ и путей сообщенія.

§ 2. Паровая морская шхуна „Союзъ“, заказанная учредителями на судостроительномъ заводѣ „Сормово“, въ 1.200 индикаторныхъ силъ, передается владѣльцами на законномъ основаніи въ собственность Товарищества, съ соблюденіемъ всѣхъ существующихъ на сей предметъ законоположеній. Окончательное опредѣленіе цѣны означенному имуществу предоставляется соглашенію перваго законносостоявшагося общаго собранія владѣльцевъ паевъ съ владѣльцами имущества.

§ 3. Вопросы объ отвѣтственности за всѣ возникшіе до передачи имущества Товариществу долги и обязательства, лежащіе какъ на прежнихъ владѣльцахъ сего имущества, такъ и на самомъ имуществѣ, равно переводъ таковыхъ долговъ и обязательствъ, съ согласія кредиторовъ, на Товарищество, разрѣшаются на точномъ основаніи существующихъ гражданскихъ законовъ.

§ 4. Товариществу предоставляется право, съ соблюденіемъ существующихъ законовъ, постановленій и правъ частныхъ лицъ и по испрошеніи, въ потребныхъ случаяхъ, разрѣшенія подлежащаго начальства усаивать доки, мастерскія, пристани, верфи, конторы, складочные магазины, нефтяные промысла и заводы и другія необходимыя для надобностей

Товарищества сооружеія, а равно прибрѣтать въ собственность или арендовать пароходы, суда, участки земли и другія необходимыя имущества. Постройка на бечевникахъ пристаней, механическихъ мастерскихъ, складовъ топлива и грузовъ разрѣшается Товариществу на общемъ основаніи по отводу подлежащимъ начальствомъ и по соглашенію, въ городахъ, съ городскимъ общественнымъ управленіемъ, собственно на сей предметъ, временно и притомъ такъ, чтобы сооружеія эти ни въ какомъ случаѣ не заграждали пути для пѣшихъ и конныхъ сообщеній по всему протяженію бечевника. Въ случаѣ неудобства подобныхъ временныхъ построекъ и необходимости устройства постоянныхъ, возведеніе таковыхъ дозволяется не иначе, какъ съ разрѣшенія Министра путей сообщенія и по соглашенію съ владѣльцами прибрежныхъ земель. Постройками этими можетъ быть занято не болѣе половины узаконенной ст. 358 и 359 устава путей сообщенія (Св. Зак., т. XII ч. I, изд. 1857 г.) десятисаженной ширины бечевника.

Примѣчаніе. Приобрѣтеніе Товариществомъ въ собственность или въ срочное владѣніе и пользованіе недвижимыхъ имуществъ въ мѣстностяхъ, расположенныхъ: а) внѣ портовыхъ и другихъ городскихъ поселеній въ губерніяхъ, поименованныхъ въ Именномъ Высочайшемъ указѣ 14 марта 1887 г., и б) внѣ городовъ и мѣстечекъ въ губерніяхъ, лежащихъ въ общей чертѣ еврейской осѣдлости, не допускается.

§ 5. Товарищество обязано, отнюдь не стѣсняя всѣхъ видовъ судоходства, исполнять всѣ законоположенія, правила и вообще всѣ правительственныя распоряженія о судоходствѣ и пароходствѣ, а также правила уставовъ строительнаго, торговаго и путей сообщенія, какъ нынѣ дѣйствующія, такъ и тѣ, какія будутъ изданы впослѣдствіи. Независимо отъ сего, въ тѣхъ прибрежныхъ мѣстахъ, гдѣ будутъ находиться постоянные агенты Товарищества, оно обязывается чрезъ этихъ агентовъ производить наблюденія за горизонтомъ воды по правиламъ, преподаннымъ Министерствомъ путей сообщенія, и сообщать таковыя наблюденія сему Министерству. Относительно судоходно-полицейскаго распорядка при плаваніи су-

довъ, разстановки ихъ въ мѣстахъ стоянокъ, пропуска черезъ искусственныя сооруженія, соблюденія установленныхъ отличительныхъ знаковъ и огней, приспосаблиенія пароходовъ къ правильному и безопасному плаванію, подачи помощи при несчастныхъ случаяхъ на водѣ и на пристаняхъ, вообще правилъ благоустройства по судоходству,—пароходы и суда Товарищества подчиняются какъ существующимъ, такъ и впредь могущимъ быть изданными постановленіямъ, а равно правиламъ, издаваемымъ Министерствомъ путей сообщенія.

Примѣчаніе. На принадлежащихъ Товариществу пристаняхъ, пароходахъ и судахъ должны находиться въ постоянной готовности и исправности огнегасительные приборы и другія средства тушенія пожара. При возникновеніи такового на берегу, пристани и другихъ судахъ, агенты Товарищества обязаны немедленно оказать помощь къ тушенію и прекращенію онаго какъ упомянутыми огнегасительными снарядами, такъ и самими пароходами съ командою, подчиняясь въ сихъ случаяхъ распоряженіямъ и указаніямъ мѣстнаго полицейскаго начальства.

§ 6. Товарищество отвѣчаетъ за цѣлость и сохранность довѣренныхъ ему грузовъ какъ въ пути, такъ и при иагрузкѣ и выгрузкѣ, а равно за подмочку мѣсть и вещей, происшедшую отъ небреженія служащихъ у него лицъ, но за порчу и утрату, происшедшія не по винѣ Товарищества, при цѣлости наружной укупорки, отъ самаго свойства укупоренныхъ вещей, отъ доказанной аваріи или гибели судна по волѣ Вожіей—Товарищество отвѣтственности не подлежитъ. Подробныя правила о порядкѣ и условіяхъ пріема, храненія, передвиженія и сдачи клади и грузовъ, объ отвѣтственности за цѣлость оныхъ передъ кладчиками и товарохозяевами, а также о порядкѣ и условіяхъ перевозки пассажировъ Товарищество представляетъ, на утвержденіе Министра Финансовъ, по предварительному соглашенію съ Министрами Путей Сообщенія и Внутреннихъ Дѣлъ. Правила эти, по ихъ утвержденіи, должны быть отпечатаны на оборотѣ провозной квитанціи, замѣняя собой договоръ о перевозкѣ между отправителями и Товариществомъ, кромѣ случаевъ, когда о семъ будетъ заключенъ особый пись-

менный договоръ, не содержащій въ себѣ какихъ либо условій, противорѣчащихъ общимъ законамъ гражданскимъ

Примѣчаніе. Въ случаѣ пропажи отправленныхъ чрезъ Товарищество кладей, правленіе и агенты обязаны принять всѣ зависящія мѣры къ отысканію оныхъ.

§ 7. Приемъ кладей отъ отправителей производится по накладнымъ, адресуемымъ на имя правленія Товарищества, или его конторъ и агентовъ и подписаннымъ товаротправителями, а при неграмотности сихъ послѣднихъ—уполномоченными и рукоприкладчиками. Въ накладныхъ должны быть съ точностью обозначены: родъ, число мѣстъ и вѣсъ товара, а равно званіе, имя и фамилія товаротправителя. Званіе, имя и фамилія товарополучателя означаются лишь въ томъ случаѣ, если отправитель кладей желаетъ получить именную квитанцію.

Примѣчаніе. Правленіе и уполномоченные агенты Товарищества не имѣютъ права брать писемъ, денегъ и маловѣсныхъ посылокъ, подлежащихъ перевозкѣ по почтѣ. Въ случаѣ, если такіе предметы будутъ найдены въ сдаиныхъ кладяхъ или товарныхъ мѣстахъ, приемщикъ обязанъ тотчасъ же отправить ихъ въ ближайшую почтовую контору, съ показаніемъ имени и фамиліи, а если можно, то и мѣста жительства отправителя и получателя. Для предупрежденія же вложенія писемъ, денегъ и посылокъ, подлежащихъ отправленію по почтѣ, въ нескрываемаыя Товариществомъ мѣста, Товарищество должно на всѣхъ выдаваемыхъ отправителямъ квитанціяхъ означать, что за допущеніе отступленія въ семъ случаѣ отъ предписанныхъ правилъ, виновные подвергаются законной отвѣтственности.

§ 8. При приемѣ кладн для перевозки, правленіе или конторы Товарищества выдаютъ отправителямъ квитанціи на печатныхъ бланкахъ, Замѣняя собою договоръ съ отправителемъ, квитанціи эти могутъ быть именныя или на предъявителя. Въ нихъ означается: родъ посылаемыхъ грузовъ, вѣсъ оныхъ, количество или мѣра, число мѣстъ и всѣ условія перевозки, а равно отвѣтственность Товарищества за несвоевременную доставку, порчу или утрату груза, происходящія отъ недосмотра управленія. Копія квитанціи хранится при дѣлахъ

Товарищества, а подлинная квитанція должна быть возвращена ему при сдачѣ кладѣ на мѣстѣ ея назначенія. Поэтому, въ случаѣ утраты квитанціи или неумышленного ея истребленія, лицо, у котораго она находилась, обязано опубликовать о томъ двукратно въ теченіе двухъ недѣль въ мѣстныхъ вѣдомостяхъ. Засимъ, по прошествіи мѣсяца со дня позднѣйшей публикаціи, кладъ выдается упомянутому лицу, по предъявленіи имъ Товариществу удостовѣренія о своей личности, если квитанція именная, или же удостовѣренія отправителя о принадлежности ему кладѣ, означенной въ утраченной безыменной квитанціи.

§ 9. Грузы, не принятые въ теченіе тринадцати дней со дня ихъ прибытія къ мѣсту назначенія, считаются не востребованными. По прошествіи означеннаго срока о непринятѣмъ грузѣ посылается увѣдомленіе отправителю и троекратно, въ продолженіе двухъ недѣль, публикуется въ мѣстныхъ вѣдомостяхъ. Засимъ, въ случаѣ неявки получателя въ теченіе четырехъ мѣсяцевъ со дня послѣдней публикаціи, неостребованные грузы продаются съ публичнаго торга. Вырученныя за кладъ деньги обращаются на удовлетвореніе Товарищества за расходы по продажѣ имущества, провозъ и полежалое; остальные же затѣмъ деньги отсылаются въ кредитныя установленія для обращенія изъ процентовъ, съ которыми и выдаются владѣльцу товара въ случаѣ предъявленія имъ о томъ требованія, до истеченія десятилѣтняго срока со дня продажи кладѣ.

Примѣчаніе 1. Продажа кладѣ производится отъ Товарищества съ соблюденіемъ правилъ, постановленныхъ въ ст. 359, 363, 370—377 полож. о взыск. гражд. (Св. Зак., т. XVI, ч. II, изд. 1892 г.), или въ соотвѣтствующихъ имъ статьяхъ Уст. Гражд. Судопр. (Суд. Уст. Императора Александра II, изд. 1892 г.), смотря по тому, какіе законы дѣйствуютъ въ той мѣстности, гдѣ производится продажа, причемъ взыскиваются всѣ сборы (въ пользу аукціонистовъ, аукціонныхъ мѣстъ и городскихъ доходовъ, о которыхъ упоминается въ ст. 377 полож. о взыск. гражд., изд. 1892 г.).

Примѣчаніе 2. Клады, легко подвергающіяся порчѣ, въ случаѣ неявки пріемщика или отказа отъ принятія оныхъ, могутъ быть проданы, не выжидая установленныхъ въ семъ параграфѣ сроковъ, при посредствѣ мѣстной полиціи, но, по обнаруженіи порчи, о семъ долженъ быть составленъ надлежащій актъ, съ немедленнымъ извѣщеніемъ товарокозьяна по мѣсту его жительства, если оно извѣстно правленію Товарищества.

Примѣчаніе 3. До продажи кладѣ съ публичнаго торга владѣлецъ оной въ правѣ явиться въ мѣсто продажи, уплатить всѣ накопившіеся расходы и платежи и получить кладъ.

§ 10. Если предложенною на первыхъ торгахъ высшею цѣною не покроются причитающіеся Товариществу платежи вмѣстѣ съ расходами по продажѣ, то отъ усмотрѣнія Товарищества зависитъ въ теченіе мѣсяца со дня первыхъ торговъ назначить вторые торги, которые признаются окончательными. Если же на вторичномъ торгѣ вещи не будутъ проданы за отсутствіемъ желающихъ торговаться, то Товарищество оставляетъ ихъ за собою, прекращая всѣ расчеты съ владѣльцемъ товара. Засимъ поступившее на семъ основаніи въ собственность Товарищества имущество продается имъ или съ аукціона, или по вольной цѣнѣ за свой счетъ.

§ 11. Для удовлетворенія надобностей Правительства, связанныхъ съ приведеніемъ арміи и флота на военное положеніе (мобилизаціей), а равно по другимъ обстоятельствамъ, вызываемымъ военными потребностями и соображеніями, всякое судно Товарищества, по требованію Правительства, можетъ быть изъято изъ владѣнія Товарищества во временное пользованіе или въ полную собственность Правительства; за изъятія во временное пользованіе суда Правительство производитъ Товариществу за все время пользованія оными вознагражденіе по расчету 5% годовыхъ съ первоначальной стоимости и 6% съ современной балансовой стоимости этихъ судовъ. Въ случаѣ порчи пароходовъ и судовъ во время пользованія ими Правительствомъ, послѣднее обязано произвести ремонтъ ихъ на свой счетъ до обратной сдачи пароходовъ и судовъ Товариществу. Если же во время пользованія пароходъ

и судно погибнетъ, то Правительство уплачиваетъ Товариществу стоимость его по современному балансу, согласно опредѣленію о семь комисіи, составляемой изъ представителей отъ Министерствъ Финансовъ, Морскаго и Путей Сообщенія и депутатовъ отъ Товарищества. На томъ же основаніи Товарищество вознаграждается и за суда, поступающія, по распоряженію Правительства, въ полную его собственность. Правительство имѣетъ право на взятыхъ имъ въ свое распоряженіе судахъ дѣлать тѣ приспособленія, какія оно признаетъ полезнымъ, но съ тѣмъ, чтобы суда были сданы обратно Товариществу въ прежнемъ ихъ видѣ. Товарищество, въ случаѣ надобности, предоставляетъ Правительству имѣющіеся у него въ складахъ предметы и матеріалы, необходимые для плаванія, съ уплатою Товариществу дѣйствительной стоимости сихъ предметовъ.

Примѣчаніе. Товарищество обязано подчиняться всѣмъ тѣмъ правиламъ, которыя будутъ изданы Правительствомъ для пароходныхъ предпріятій на случай мобилизаціи войскъ.

§ 12. Товарищество въ правѣ выбирать служащихъ какъ изъ русскихъ подданныхъ, такъ и изъ иностранцевъ, подчиняясь въ послѣднемъ случаѣ дѣйствующимъ въ Россіи общимъ объ иностранцахъ правиламъ. На должности капитановъ, машинистовъ, судоправителей и рулевыхъ должны быть назначаемы лица, обладающія необходимыми знаніями и опытностью, причемъ всѣ поименованныя должности, а равно и команды судовъ должны быть замѣщаемы исключительно русскими подданными. При этомъ на мѣста, гдѣ служащіе имѣютъ соприкосновеніе съ публикою, должны быть назначаемы непременно лица, свободно владѣющія русскимъ языкомъ. Въ случаѣ распоряженій или дѣйствій конторъ или агентовъ Товарищества во вредъ интересамъ правительственнымъ или общественнымъ, правленіе Товарищества, по требованію подлежащаго Министерства, немедленно устраняетъ безпорядки, а въ случаѣ продолженія оныхъ—удаляетъ виновныхъ лицъ.

Всякаго рода имущественная отвѣтственность за дѣйствія управления, агентовъ и служащихъ Товарищества остается на

самомъ Товариществѣ, которое, удовлетворивъ Правительство или частныхъ лицъ, вѣдается съ виновными на основаніи общихъ законовъ.

Если подлежащее Министерство, въ случаяхъ, признанныхъ имъ нужными, потребуетъ увольненія кого-либо изъ служащихъ въ Товариществѣ, то сіе послѣднее обязано исполнить такое требованіе неотлагательно и безпрекословно.

Примѣчаніе. Командирами пароходовъ и судовъ Товарищества, плавающихъ по Каспійскому морю, могутъ быть назначаемы лишь получившіе установленнымъ порядкомъ (ст. 193 и 194 Уст. Торг. Св. Зак. т. XI, ч. II, изд. 1893 г.) свидѣтельство на званіе шкипера каботажнаго плаванія.

§ 13. Всѣ пароходы и суда Товарищества должны быть достаточной прочности, приспособлены для удобнаго помѣщенія пассажировъ и передвиженія грузовъ и содержимы въ полной исправности и чистотѣ. Определеніе допускаемаго на пароходахъ Товарищества предѣльнаго числа пассажировъ, количества балласта и грузовъ, а также способа размѣщенія послѣднихъ производится лицами, командирруемыми для этой цѣли судоходнымъ начальствомъ.

Пароходамъ Товарищества разрѣшается плавать не иначе, какъ по предъявленіи мѣстному судоходному начальству актовъ о произведенномъ, на основаніи существующихъ узаконеній, освидѣтельствованіи пароходовъ со стороны прочности ихъ корпусовъ, исправности паровыхъ котловъ, наличности всѣхъ установленныхъ для паровыхъ судовъ принадлежностей и соблюденія другихъ обязательныхъ для пароходовъ правилъ.

Для удостовѣренія въ прочности и надлежащей исправности принадлежащихъ Товариществу пароходовъ и судовъ, таковыя подлежатъ ежегодно, предъ началомъ навигаціи и во время оной, когда это признано будетъ необходимымъ, освидѣтельствванію лицами, командирруемыми для сей цѣли начальствомъ.

Пароходы и суда, которые по освидѣтельствваніи окажутся неблагонадежными, къ плаванію не допускаются. Освидѣтельствваніе не освобождаетъ, однако, Товарищество отъ отвѣтственности за поврежденія, происшедшія отъ неудовле-

творительной постройки самыхъ пароходовъ и судовъ, отъ неисправнаго ихъ содержанія и ремонта, или отъ несвоевременнаго исправленія случившихся въ нихъ поврежденій.

На каждомъ пароходѣ, перевозящемъ пассажировъ, долженъ находиться аптечный ящикъ съ общеупотребительными медикаментами и перевязочными средствами, для подачи командирами пароходовъ или ихъ помощниками первоначальной врачебной помощи заболѣвшимъ пассажирамъ.

Кромѣ того, пароходы Товарищества должны быть снабжены спасательными средствами и приспособленіями, а также имѣть вполнѣ достаточное число шлюпокъ, для перевозки команды и пассажировъ во время могущаго произойти на пароходѣ несчастія.

Примѣчаніе. Во всѣхъ главныхъ пунктахъ остановки пароходовъ, Товарищество обязывается устроить и содержать въ полной исправности прочныя и удобныя пристани. При остановкѣ пароходовъ для спуска или приѣма пассажировъ обязательна подача надлежаще устроенныхъ прочныхъ сходней.

§ 14. На каждомъ пассажирскомъ пароходѣ Товарищества должна находиться на видномъ мѣстѣ книга для жалобъ, прошнурованная и за печатью инспектора судоходства. Книга эта хранится вмѣстѣ съ письменнымъ приборомъ въ особо устроенной для сего запертой конторкѣ, ключъ отъ которой хранится у капитана парохода и предъявляется по первому требованію пассажира, желающаго занести жалобу. Объявленіе объ этой книгѣ должно быть вывѣшено на видномъ мѣстѣ.

§ 15. О всѣхъ происшедшихъ во время плаванія несчастныхъ случаяхъ съ пассажирами и командой, а равно случаяхъ, вызвавшихъ остановки, капитаны судовъ и пароходовъ Товарищества обязаны сообщать мѣстному полицейскому начальству немедленно по прибытіи къ ближайшей пристани.

§ 16. Товарищество, его конторы и агенты подчиняются относительно платежа гильдейскихъ повинностей, пошлинъ за право торговли, таможенныхъ, гербовыхъ и другихъ общихъ и мѣстныхъ сборовъ всѣмъ правиламъ и постановленіямъ, какъ общимъ, такъ и относительно предпріятія Товарищества нынѣ

въ Имперіи дѣйствующимъ, равно тѣмъ, какія впредь будутъ на сей предметъ изданы.

§ 17. Публикаціи Товарищества во всѣхъ указанныхъ въ законѣ и въ настоящемъ уставѣ случаяхъ дѣлаются въ „Правительственномъ Вѣстникѣ“, „Вѣстникѣ финансовъ, промышленности и торговли“ (указателѣ Правительственныхъ распоряженій по Министерству Финансовъ), „Вѣстникѣ Министерства Путей Сообщенія“, вѣдомостяхъ обѣихъ столицъ и мѣстныхъ губернскихъ, съ соблюденіемъ установленныхъ правилъ.

§ 18. Товарищество имѣетъ печать съ изображеніемъ своего наименованія.

Капиталь Товарищества, пай, права и обязанности владѣльцевъ ихъ.

§ 19. Основной капиталъ Товарищества опредѣляется въ 400.000 р., раздѣленныхъ на 80 паевъ, по 5.000 р. каждый.

Примѣчаніе. Владѣльцами паевъ могутъ быть только русскіе подданные; условіе это должно быть означено на самыхъ паяхъ.

§ 20. Все означенное въ § 19 количество паевъ распределяется между учредителями и приглашенными ими къ участию въ предпріятіи лицами, по взаимному соглашенію, причемъ, взаимъ передаваемого Товариществу указаннаго въ § 2 имущества, владѣльцамъ онаго разрѣшается получить пай Товарищества, по нарицательной ихъ цѣнѣ, въ числѣ, опредѣляемомъ по взаимному ихъ соглашенію съ первымъ общимъ собраніемъ владѣльцевъ паевъ, съ оплатою этихъ паевъ взаимъ денегъ упомянутымъ имуществомъ.

Примѣчаніе. Оставленные за учредителями пай вносятся правленіемъ Товарищества на храненіе въ учрежденія Государственнаго Банка и не могутъ быть передаваемы третьимъ лицамъ до утвержденія установленнымъ порядкомъ отчета за первый операціонный годъ.

§ 21. Слѣдующая за пай сумма, за исключеніемъ тѣхъ паевъ, кои, согласно § 20, будутъ выданы за передаваемое Товариществу имущество, вносится участниками не далѣе, какъ въ теченіе шести мѣсяцевъ со дня распубликованія

устава, вся сполна безъ разсрочки, съ запискою взносов въ установленныя книги и съ выдачею въ полученіи денегъ росписокъ за подписью учредителей, а впослѣдствіи и самыхъ паевъ. Полученныя за пай деньги вносятся учредителями вкладомъ въ учрежденія Государственнаго Банка, гдѣ и остаются до востребованія правленіемъ Товарищества. Затѣмъ, по представлеиіи Министру Финансовъ удостовѣренія о поступленіи въ учрежденія Государственнаго Банка основнаго капитала, Товарищество открываетъ свои дѣйствія. Въ случаѣ неисполненія сего, Товарищество считается несостоявшимся, и внесенныя по паямъ деньги возвращаются сполна по принадлежности.

Примѣчаніе. Книги для записки суммъ, виосимыхъ за пай, ведутся съ соблюденіемъ правилъ, указанныхъ въ ш. 4—10 ст. 2166 т. X ч. 1 Св. Зак., изд. 1887 г., и предъявляются, для приложенія къ шнуру оныхъ печати и для скрѣпы по листамъ и надписи, Астраханской Городской Управѣ.

§ 22. Объ учрежденіи и открытіи Товарищества, или же о томъ, что оно не состоялось (§ 21), въ первомъ случаѣ правленіе, а въ послѣднемъ—учредители увѣдомляютъ Министровъ Финансовъ, Земледѣлія и Государственныхъ Имуществъ и Путей Сообщенія и публикуютъ во всеобщее свѣдѣніе.

§ 23. Впослѣдствіи, при развитіи дѣлъ Товарищества, оно можетъ, сообразно потребности, увеличить свой капиталъ посредствомъ выпуска дополнительныхъ паевъ по прежней цѣнѣ, на общую сумму, не превышающую суммы первоначальнаго выпуска (400.000 рублей), но не иначе, какъ по постановленію общаго собранія владѣльцевъ паевъ и съ особаго, каждый разъ, разрѣшенія Министра Финансовъ, по предварительному соглашенію съ Министрами Земледѣлія и Государственныхъ Имуществъ и Путей Сообщенія, порядкомъ, утверждаемымъ Министромъ Финансовъ.

Примѣчаніе. Хотя дополнительные пай Товарищества выпускаются по прежней цѣнѣ, но при этомъ по каждому изъ вновь выпускаемыхъ Товариществомъ паевъ должна быть вносима приобрѣтателемъ онаго, сверхъ номинальной цѣны, еще извѣстная премія, равная, по крайней мѣрѣ,

причитающейся на каждый изъ паевъ предыдущихъ выпусковъ части запаснаго капитала Товарищества по послѣднему балансу, съ обращеніемъ собраннымъ такимъ путемъ премій на увеличеніе того же запаснаго капитала.

§ 24. При послѣдующихъ выпускахъ паевъ, преимущественное право на приобрѣтеніе оныхъ имѣютъ владѣльцы паевъ предыдущихъ выпусковъ, соотвѣтственно числу имѣющихся у нихъ паевъ; если же паи новаго выпуска не будутъ разобраны владѣльцами паевъ предыдущихъ выпусковъ сполна, то на остальную часть оныхъ открывается, съ разрѣшенія Министра Финансовъ и на условіяхъ, подлежащихъ предварительному его утвержденію, публичная подписка, причемъ должно быть въ точности соблюдаемо правило примѣчанія къ § 19.

§ 25. На паяхъ Товарищества означаются званіе, имя и фамилія владѣльца. Паи вырѣзываются изъ книги, означаются нумерами по порядку и выдаются за подписью трехъ членовъ правленія, бухгалтера и кассира, съ приложеніемъ печати Товарищества.

Примѣчаніе. Паи Товарищества и купонные листы должны быть печатаемы въ Экспедиціи Заготовленія Государственныхъ Бумагъ.

§ 26. Къ каждому паю прилагается листъ купоновъ на полученіе по нимъ дивиденда въ теченіе десяти лѣтъ; на купонахъ этихъ означаются нумера паевъ, къ коимъ каждый изъ нихъ принадлежитъ, и года въ послѣдовательномъ порядкѣ. По истеченіи десяти лѣтъ, владѣльцамъ паевъ имѣютъ быть выданы новые листы купоновъ, въ томъ же порядкѣ, на слѣдующія десять лѣтъ и т. д.

§ 27. Владѣлецъ паевъ, желающій продать свои паи, обязывается увѣдомить о томъ правленіе. Если, по объявленіи о томъ прочимъ владѣльцамъ паевъ, никто изъ нихъ въ теченіе мѣсяца не приобрѣтетъ предлагаемыхъ къ продажѣ паевъ по цѣнѣ, опредѣляемой дѣйствительною стоимостью имущества Товарищества по послѣднему балансу, или по цѣнѣ, назначаемой по взаимному соглашенію, то владѣлецъ паевъ можетъ затѣмъ распорядиться продажею ихъ въ стороннія руки по своему усмотрѣнію.

Передача паевъ отъ одного владѣльца другому, а также стороннимъ лицамъ, дѣлается передаточною надписью на паяхъ, которые, при соответственномъ объявленіи, должны быть предъявлены правленію Товарищества для отмѣтки передачи въ его книгахъ. Само правленіе дѣлаетъ передаточную надпись на паяхъ только въ случаяхъ, предусмотрѣнныхъ въ п. 1 ст. 2167 т. X, ч. 1, Св. Зак., изд. 1887 г., и по судебному опредѣленію.

§ 28. Биржевое обращеніе паевъ допускается не ранѣе опубликованія отчета за первый операционный годъ Товарищества, и во всякомъ случаѣ не иначе, какъ съ разрѣшенія Министра Финансовъ.

§ 29. Купоны не могутъ быть передаваемы отдѣльно отъ паевъ, за исключеніемъ купоновъ за текущій годъ; въ этомъ послѣднемъ случаѣ не требуется никакихъ передаточныхъ надписей на купонахъ или объявленій о передачѣ ихъ.

§ 30. Утратившій пай или купоны къ нимъ, за исключеніемъ купоновъ за текущій годъ, долженъ письменно объявить о томъ правленію, съ означеніемъ нумеровъ утраченныхъ паевъ или купоновъ. Правленіе производитъ за счетъ его публикацію. Если, по прошествіи шести мѣсяцевъ со дня публикаціи, не будетъ доставлено никакихъ свѣдѣній объ утраченныхъ паяхъ или купонахъ, то выдаются новые пай или купоны, подъ прежними номерами и съ надписью, что они выданы взаменъ утраченныхъ. Объявленія о утратѣ купоновъ за текущій годъ правленіе никакихъ заявленій не принимаетъ, и утратившій ихъ лишается права на полученіе по нимъ дивиденда.

§ 31. Въ случаѣ смерти владѣльца паевъ и учрежденія надъ имѣніемъ его опеки, опекуны, по званію своему, въ дѣлахъ Товарищества никакихъ особыхъ правъ не имѣютъ и подчиняются, наравнѣ съ прочими владѣльцами паевъ, общимъ правиламъ сего устава.

Правленіе Товарищества, права и обязанности его.

§ 32. Управленіе дѣлами Товарищества принадлежитъ правленію, находящемуся въ г. Астрахани и состоящему изъ

трехъ директоровъ, избираемыхъ общимъ собраніемъ владѣльцевъ паевъ изъ среды своей на три года.

Примѣчаніе. Изъ общаго числа трехъ членовъ правленія двое должны быть не іудейскаго вѣроисповѣданія. Директоромъ-распорядителемъ (§ 40), повѣренными по дѣламъ горной промышленности и завѣдующими и управляющими нефтяными промыслами Товарищества могутъ быть только русскіе подданные не іудейскаго вѣроисповѣданія. Въ остальномъ при избраніи кандидатовъ къ директорамъ и служащихъ въ Товариществѣ, оно руководствуется правилами о правѣ запятія нефтянымъ промысломъ, изложенными въ Горномъ Уставѣ (Св. Зак., т. VII, изд. 1893 г. и по прод. 1895 г.).

§ 33. Для замѣщенія кого-либо изъ директоровъ на время продолжительной отлучки или болѣзни, а равно въ случаѣ смерти или выбытія директора до срока, выбираются общимъ собраніемъ на два года, а во всемъ прочемъ на тѣхъ же основаніяхъ, какъ и директора, два къ нимъ кандидата, которые за время занятія должности директора пользуются всеми правами и преимуществами, сей должности присвоенными.

§ 34. Въ директоры и кандидаты избираются лица, имѣющія на свое имя не менѣе пяти паевъ, которые и хранятся въ кассѣ Товарищества или въ учрежденіяхъ Государственнаго Банка во все время бытности избранныхъ лицъ въ упомянутыхъ званіяхъ и не могутъ быть никому передаваемы до утвержденія отчета и баланса за послѣдній годъ пребыванія владѣльцевъ паевъ директорами и кандидатами. Общему собранію предоставляется, въ случаѣ неимѣнія въ виду владѣльцевъ паевъ съ вышеозначеннымъ числомъ паевъ, которые поступили бы въ директоры и кандидаты, избирать по ближайшему своему усмотрѣнію, въ упомянутыя должности и лицъ, не имѣющихъ опредѣленнаго количества паевъ, но съ тѣмъ, чтобы избираемый, по избраніи въ должность, приобрѣлъ на свое имя, въ теченіе одного мѣсяца, установленное выше количество паевъ.

§ 35. По прошествіи одного года отъ первоначальнаго избранія директоровъ и кандидатовъ, ежегодно выбываютъ одинъ директоръ и одинъ кандидатъ, сначала по жребію, а

потомъ по старшинству вступленія, и на мѣсто выбывающихъ избираются новые директоръ и кандидатъ. Выбывшіе директора и кандидаты могутъ быть избираемы вновь.

§ 36. Кандидатъ, поступившій на мѣсто выбывшаго директора, остается въ составѣ правленія до окончанія срока, на который избранъ былъ выбывшій директоръ, но не свыше срока, на который избранъ самъ кандидатъ.

§ 37. Послѣ перваго собранія, созваннаго учредителями, и затѣмъ ежегодно, послѣ годичнаго общаго собранія, директора избираютъ изъ среды своей предсѣдателя и заступающаго его мѣсто.

§ 38. Члены правленія за труды свои по завѣдыванію дѣламъ Товарищества могутъ получать, кромѣ опредѣленнаго содержанія, и процентное изъ чистой прибыли вознагражденіе, по назначенію общаго собранія владѣльцевъ паевъ.

§ 39. Правленіе распоряжается всѣми дѣлами и капиталами Товарищества, по примѣру благоустроеннаго коммерческаго дома. Къ обязанности его относится: а) приемъ поступившихъ за паи Товарищества денегъ и выдача самыхъ паевъ; б) устройство, по обряду коммерческому, бухгалтеріи, кассы и письмоводства, а равно и составленіе, на основаніи §§ 50—52, годовыхъ отчета, баланса, смѣты и плана дѣйствій; в) опредѣленіе необходимыхъ для службы по Товариществу лицъ, съ назначеніемъ имъ предметовъ занятій и содержанія, а равно и ихъ увольненіе; г) покупка матеріаловъ и продажа продуктовъ какъ за наличныя деньги, такъ и въ кредитъ; д) наемъ складовъ, квартиръ и другихъ помѣщеній; е) страхование имущества Товарищества; ж) опредѣленіе условій перевозки пассажировъ и грузовъ, съ соблюденіемъ правилъ, въ семъ уставѣ постановленныхъ; з) выдача и принятіе къ платежу векселей и другихъ срочныхъ обязательствъ въ предѣлахъ, установленныхъ общимъ собраніемъ; и) дисконтъ векселей, поступившихъ на имя Товарищества; і) заключеніе отъ имени Товарищества договоровъ и условій, какъ съ казенными вѣдомствами и управленіями, такъ и съ частными обществами и товариществами, а равно городскими, земскими и сословными учрежденіями и частными лицами; к) снабженіе довѣренностями лицъ, опредѣляемыхъ правленіемъ на

службу Товарищества, не исключая и тѣхъ, которыя будутъ назначены на таковую службу общимъ собраніемъ; л) совершение законныхъ актовъ на пріобрѣтеніе и отчужденіе недвижимой собственности, и м) созваніе общихъ собраній владѣльцевъ паевъ и вообще завѣдываніе и распоряженіе всѣмъ безъ исключенія дѣлами, до Товарищества относящимися, въ предѣлахъ, установленныхъ общимъ собраніемъ. Ближайшій порядокъ дѣйствій правленія, предѣлы правъ и обязанности его опредѣляются инструкціею, утверждаемою и пзмѣняемою общимъ собраніемъ владѣльцевъ паевъ.

§ 40. Для ближайшаго завѣдыванія дѣлами Товарищества правленіе, съ утвержденія общаго собранія владѣльцевъ паевъ, можетъ избрать изъ среды своей, или же изъ стороннихъ лицъ, особаго директора-распорядителя, съ опредѣленіемъ ему вознагражденія по усмотрѣнію общаго собранія владѣльцевъ паевъ. Директоръ-распорядитель, если онъ изъ членовъ правленія, долженъ представить, сверхъ опредѣленныхъ въ § 34 пяти паевъ, еще не менѣе пяти паевъ, которые хранятся на указанныхъ въ томъ же параграфѣ основаніяхъ. Правленіе снабжаетъ директора-распорядителя инструкціею, утверждаемою и пзмѣняемою общимъ собраніемъ владѣльцевъ паевъ. Директоръ-распорядитель созываетъ правленіе по всѣмъ тѣмъ дѣламъ, разрѣшеніе коихъ не предоставлено ему по инструкціи. Если директоръ-распорядитель будетъ назначенъ не изъ состава правленія, то кругъ правъ и обязанностей его, а равно размѣръ вносимаго имъ залога опредѣляются особымъ контрактомъ. Такой директоръ - распорядитель присутствуетъ въ засѣданіяхъ правленія съ правомъ лишь совѣщательнаго голоса.

§ 41. Правленіе производитъ расходы по смѣтамъ, ежегодно утверждаемымъ общимъ собраніемъ владѣльцевъ паевъ. Собранію предоставляется опредѣлить, до какой суммы правленіе можетъ расходовать, сверхъ смѣтнаго назначенія, въ случаяхъ, не терпящихъ отлагательства, съ отвѣтственностью предъ общимъ собраніемъ за необходимость и послѣдствія сего расхода. О каждомъ такомъ расходѣ должно быть представлено на усмотрѣніе ближайшаго общаго собранія.

§ 42. Поступающія въ правленіе суммы, не предназначенныя къ немедленному расходованію, вносятся правленіемъ въ одно изъ кредитныхъ установленій на имя Товарищества, а получаемые па эти суммы билеты и вообще всѣ документы хранятся въ правленіи.

§ 43. Вся переписка по дѣламъ Товарищества производится отъ имени правленія, за подписью одного изъ директоровъ.

§ 44. Векселя, довѣренности, договоры, условія, купчія крѣпости и другіе акты, равно требованія на обратное получение суммъ Товарищества изъ кредитныхъ установленій, должны быть подписываемы, по крайней мѣрѣ, двумя членами правленія. Чеки по текущимъ счетамъ подписываются однимъ изъ директоровъ, уполномоченнымъ на то постановленіемъ правленія. Для получения съ почты денежных суммъ, посылокъ и документовъ, достаточно подписи одного изъ членовъ правленія, съ приложеніемъ печати Товарищества.

Примѣчаніе 1. Вся переписка по дѣламъ Товарищества, всѣ по онымъ сношенія и счетоводство въ предѣлахъ Россійской Имперіи производятся на русскомъ языкѣ.

Примѣчаніе 2. При измѣненіи числа подписей, какъ на выдаваемыхъ правленіемъ документахъ, такъ и на требованіяхъ на обратное получение суммъ Товарищества изъ кредитныхъ установленій, правленіемъ, съ утвержденія Министра Финансовъ, по предварительному соглашенію съ Министрами Земледѣлія и Государственныхъ Имуществъ и Путей Сообщенія, опредѣляется срокъ, съ котораго означенныя распоряженія вступаютъ въ силу, о чемъ правленіе обязано поставить въ извѣстность подлежащія кредитныя установленія.

§ 45. Въ необходимыхъ по дѣламъ Товарищества случаяхъ правленію предоставляется право ходатайства въ присутственныхъ мѣстахъ и у должностныхъ лицъ, безъ особой на то довѣренности, равно дозволяется правленію уполномочивать на сей предметъ одного изъ директоровъ или стороннее лицо; по въ дѣлахъ, производящихся въ судебныхъ установленіяхъ, образованных на основаніи судебныхъ уставовъ Императора Александра II; соблюдается ст. 27 Уст. Гражд. Судопр.

§ 46. Правленіе можетъ уполномочивать за себя особою довѣренностью директора-распорядителя во всѣхъ тѣхъ случаяхъ, гдѣ необходимо общее директоро́въ дѣйствіе, за исключеніемъ подписи на паяхъ (§ 25), съ отвѣтственности правленія передъ Товариществомъ за всѣ распоряженія, которыя будутъ совершены на этомъ основаніи директоромъ-распорядителемъ.

§ 47. Правленіе собирается по мѣрѣ надобности, но во всякомъ случаѣ не менѣе одного раза въ мѣсяць. Для дѣйствительности рѣшеній правленія требуется присутствіе трехъ членовъ правленія. Засѣданіямъ правленія ведутся протоколы, которые подписываются всѣми присутствовавшими членами.

§ 48. Рѣшенія правленія постановляются по большинству голосовъ, а когда не состоится большинства, то спорный вопросъ переносится на разрѣшеніе общаго собранія, которому представляются также всѣ тѣ вопросы, по коимъ правленіе или ревизіонная коммисія (§ 52) признаютъ необходимымъ дѣйствовать съ общаго согласія владѣльцевъ паевъ, или кои, на основаніи сего устава и утвержденной общимъ собраніемъ инструкціи, не подлежатъ разрѣшенію правленія.

Примѣчаніе. Если директоръ, не согласившійся съ постановленіемъ правленія, потребуетъ занесенія своего несогласія въ протоколъ, то съ него слагается отвѣтственность за состоявшееся постановленіе.

§ 49. Члены правленія исполняютъ свои обязанности на основаніи общихъ законовъ и постановленій, въ семъ уставѣ заключающихся, и, въ случаѣ распоряженій законопротивныхъ, превышенія предѣловъ власти, бездѣйствія и нарушенія какъ сего устава, такъ и постановленій общихъ собраній владѣльцевъ паевъ, подлежатъ отвѣтственности на общемъ основаніи законовъ.

Примѣчаніе 1. Члены правленія могутъ быть смѣняемы, по опредѣленію общаго собранія владѣльцевъ паевъ, и до окончанія срока ихъ службы.

Примѣчаніе 2. Заключающіяся въ настоящемъ отдѣлѣ устава постановленія, опредѣляющія: мѣстопробываніе правленія, число членовъ правленія и сроки ихъ избранія (§§ 32, 33 и 35), число паевъ, представляемыхъ членами

правления и директоромъ-распорядителемъ въ кассу Товарищества при вступленіи ихъ въ должность (§§ 34 и 40), порядокъ замѣщенія выбывающихъ директоровъ (§ 36), порядокъ избранія предсѣдательствующаго въ правленіи (§ 37), порядокъ веденія переписки по дѣламъ Товарищества и подписи выдаваемыхъ правленіемъ документовъ (§§ 43 и 44) и сроки обязательнаго созыва правленія (§ 47), могутъ быть измѣняемы по постановленію общаго собранія владѣльцевъ паевъ, съ утвержденія Министра Финансовъ, по предварительному соглашенію съ Министрами Земледѣлія и Государственныхъ Имуществъ и Путей Сообщенія.

Отчетность по дѣламъ Товарищества, распредѣленіе прибыли и выдача дивиденда.

§ 50. Операционный годъ Товарищества считается съ 1 января по 1 января. За каждый минувшій годъ правленіемъ составляется, для представленія на разсмотрѣніе и утвержденіе обыкновеннаго годоваго общаго собранія владѣльцевъ паевъ (§ 60), подробный годовой отчетъ объ операціяхъ Товарищества и балансъ его оборотовъ. Печатные экземпляры годовыхъ отчета и баланса раздаются въ правленіи Товарищества за двѣ недѣли до годоваго общаго собранія всѣмъ владѣльцамъ паевъ, заявляющимъ о желаніи получить таковыя. Съ того же времени открываются владѣльцамъ паевъ, для обзорѣнія въ часы присутствія правленія, книги правленія со всѣми счетами, документами и приложеніями, относящимися къ отчету и балансу.

Примѣчаніе. Порядокъ исчисленія операционнаго года можетъ быть измѣняемъ по постановленію общаго собранія владѣльцевъ паевъ, съ утвержденія Министра Финансовъ, по предварительному соглашенію съ Министрами Земледѣлія и Государственныхъ Имуществъ и Путей Сообщенія.

§ 51. Отчетъ долженъ содержать въ подробности слѣдующія главные статьи: а) состояніе капитала основнаго, съ показаніемъ въ пассивѣ въ отдѣльности капитала, внесеннаго

наличными деньгами и выданнаго паями за переданное Товариществу имущество, согласно § 20, а также капиталовъ запаснаго и на погашеніе стоимости имущества, при чемъ капиталы, заключающіеся въ процентныхъ бумагахъ, должны быть показываемы не свыше той цѣны, по которой бумаги эти пріобрѣтены; если же биржевая цѣна въ день составленія баланса ниже покупной цѣны, то стоимость бумагъ показывается по биржевому курсу, состоявшемуся въ день заключенія счетовъ; б) общій приходъ и расходъ за то время, за которое отчетъ представляется; в) счетъ издержекъ на жалованье служащимъ въ Товариществѣ и на прочіе расходы по управленію; г) счетъ наличнаго имущества Товарищества и принадлежащихъ ему запасовъ; д) счетъ долговъ Товарищества на другихъ лицахъ и сихъ послѣднихъ на самомъ Товариществѣ; е) счетъ доходовъ и убытковъ, и ж) счетъ чистой прибыли и примѣрное распределеніе оной.

§ 52. Для повѣрки отчета и баланса, общее собраніе владѣльцевъ паевъ назначаетъ, за годъ впередъ, ревизіонную комиссію изъ трехъ или болѣе владѣльцевъ паевъ, не состоящихъ ни членами правленія, ни въ другихъ должностяхъ по управленію дѣлами Товарищества. Комиссія эта собирается обязательно не позже, какъ за мѣсяць до слѣдующаго годичнаго общаго собранія, и, по обревизованіи отчета и баланса за истекшій годъ и относящихся къ нимъ книгъ, счетовъ, документовъ и приложеній, вноситъ отчетъ и балансъ, съ своимъ заключеніемъ, въ общее собраніе, которое и постановляетъ по онымъ окончательное рѣшеніе. Комиссіи этой предоставляется, если она признаетъ нужнымъ, или общимъ собраніемъ ей будетъ поручено, производить также осмотръ и ревизію всего имущества Товарищества на мѣстахъ и повѣрку сдѣланныхъ въ теченіе года работъ, а равно произведенныхъ расходовъ по возобновленію или ремонту сего имущества, и вообще производить всѣ необходимыя изысканія для заключенія о степени пользы и своевременности, а равно выгоды для Товарищества, какъ произведенныхъ работъ и сдѣланныхъ расходовъ, такъ и всѣхъ оборотовъ Товарищества. Для исполненія вышеизложеннаго, правленіе обязано представить комиссіи всѣ необходимыя способы. На предвари-

тельные той же комисіи разсмотрѣніе представляются смѣта и планъ дѣйствій на наступившій годъ, которые комисіа вноситъ, также съ своимъ заключеніемъ, въ общее собраніе владѣльцевъ паевъ. Независимо отъ сего, комисіи представляется требовать отъ правленія, въ случаѣ признанной ею необходимости, созыва чрезвычайныхъ общихъ собраній владѣльцевъ паевъ (§ 61).

§ 53. Отчетъ и балансъ, по утвержденіи общимъ собраніемъ, публикуются во всеобщее свѣдѣніе и представляются въ трехъ экземплярахъ въ Министерства Финансовъ, Земледѣлія и Государственныхъ Имуществъ и Путей Сообщенія.

§ 54. Въ теченіе мѣсяца по утвержденіи общимъ собраніемъ годового отчета Правленіе обязано, согласно ст. 417 Устава о Прямыхъ Налогахъ (Св. Зак. т. V, изд. 1893 г.), представить сей отчетъ, съ протоколомъ общаго собранія, въ Губернское Податное Присутствію той губерніи, гдѣ правленіе имѣетъ свое мѣстопробываніе, а равно препроводить, для напечатанія за установленную плату, въ редакцію „Вѣстника финансовъ, промышленности и торговли“ заключительный балансъ и извлеченіе изъ годового отчета, съ показаніемъ въ ономъ валоваго дохода, расхода и чистой прибыли за отчетный годъ, а также распредѣленія сей послѣдней, съ означеніемъ размѣра дивиденда, назначеннаго къ выдачѣ на каждый пай. Сверхъ того, правленіе обязано сообщать Губернскому Присутствію могущія быть затребованными дополненія и разъясненія.

Примѣчаніе. Неисполненіе изъясненнаго въ семь параграфѣ требованія влечетъ за собою послѣдствія, указанные въ ст. 436 того же Устава.

§ 55. По утвержденіи отчета общимъ собраніемъ, изъ годового чистаго дохода, т. е. суммы, остающейся за покрытіемъ всѣхъ расходовъ и убытковъ, если таковая сумма окажется, отчисляется не болѣе пяти процентовъ первоначальной стоимости каменныхъ строеній и желѣзныхъ судовъ и десяти процентовъ—прочаго недвижимаго и движимаго имущества, на погашеніе стоимости сего имущества, впредь до полного погашенія оной. Остатокъ составляетъ прибыль, изъ которой отчисляется не менѣе пяти процентовъ въ запасный капиталъ;

остальная затѣмъ сумма, за выдачею изъ нея вознагражденія членамъ правленія, обращается въ дивидендъ по паямъ.

§ 56. Обязательное отчисленіе въ запасный капиталъ продолжается, пока онъ не будетъ равняться одной трети основнаго капитала. Обязательное отчисленіе возобновляется, если часть запаснаго капитала будетъ израсходована.

Примѣчаніе. Запасному капиталу можетъ быть дано лишь такое помѣщеніе, которое обезпечивало бы возможность безпрепятственной его реализаціи.

§ 57. Запасный капиталъ предназначается исключительно на покрытіе непредвидѣнныхъ расходовъ, а также на пополненіе изъ него дивиденда, если въ какомъ-либо году дивидендъ на пай составитъ менѣе 5⁰/₁₀₀ на дѣйствительно внесенный по нимъ капиталъ. Расходование запаснаго капитала производится не иначе, какъ по опредѣленію общаго собранія владѣльцевъ паевъ:

§ 58. О времени и мѣстѣ выдачи дивиденда правленіе публикуетъ во всеобщее свѣдѣніе.

§ 59. Дивидендъ по паямъ, не потребованный въ теченіе десяти лѣтъ, обращается въ собственность Товарищества, за исключеніемъ тѣхъ случаевъ, когда теченіе земской давности считается по закону пріостановленнымъ; въ такихъ случаяхъ съ дивидендными суммами поступаютъ согласно судебному о нихъ рѣшенію или распоряженію опекунскихъ учреждений. На дивидендныя суммы, не взятая въ срокъ и хранящіяся въ кассѣ правленія, проценты не выдаются.

Примѣчаніе. Правленіе не входитъ въ разбирательство, дѣйствительно ли купонъ принадлежитъ предъявителю онаго, за исключеніемъ тѣхъ случаевъ, когда на выдачу дивиденда по купонамъ наложено судебною властью запрещеніе, или когда предъявленный купонъ окажется однимъ изъ тѣхъ, объ утратѣ которыхъ подано въ правленіе Товарищества заявленіе.

Общія собранія владѣльцевъ паевъ.

§ 60. Общія собранія владѣльцевъ паевъ бываютъ обыкновенныя и чрезвычайныя. Обыкновенныя собранія созываются

правленіемъ ежегодно, не позже мая мѣсяца, для разсмотрѣнія и утвержденія отчета и баланса за истекшій годъ, смѣты расходовъ и плана дѣйствій наступившаго года, а также для избранія членовъ правленія и ревизіонной комиссіи. Въ сихъ собраніяхъ обсуждаются и рѣшаются также и другія дѣла, превышающія власть правленія, или тѣ, кои правленіемъ будутъ предложены общему собранію.

§ 61. Чрезвычайныя собранія созываются правленіемъ или по собственному его усмотрѣнію, или по требованію: а) владѣльцевъ паевъ, имѣющихъ въ совокупности не менѣе одной четвертой части всего количества паевъ, б) ревизіонной комиссіи и в) подлежащаго Министерства. Такое требованіе владѣльцевъ паевъ или ревизіонной комиссіи, а также подлежащаго Министерства о созваніи чрезвычайнаго общаго собранія приводится въ исполненіе правленіемъ не позже одного мѣсяца по заявленіи онаго.

§ 62. Общее собраніе разрѣшаетъ, согласно сему уставу, всѣ вопросы, до дѣлъ Товарищества относящіяся. Но непремѣнному вѣдѣнію его подлежатъ постановленія: о приобрѣтеніи недвижимыхъ имуществъ, пароходовъ и судовъ для Товарищества, о продажѣ, отдачѣ въ аренду и залогъ таковыхъ имуществъ, пароходовъ и судовъ, Товариществу принадлежащихъ, а равно о расширеніи предпріятія. Общему собранію предоставляется, при расширеніи предпріятія или приобрѣтеніи недвижимыхъ имуществъ, пароходовъ и судовъ, опредѣлить порядокъ погашенія таковыхъ затратъ.

§ 63. О времени и мѣстѣ общаго собранія владѣльцы паевъ извѣщаются посредствомъ публикаціи, по крайней мѣрѣ, за мѣсяць до дня собранія, причемъ въ публикаціи должны быть точно объяснены предметы, подлежащіе разсмотрѣнію общаго собранія. О томъ же правленіе доводитъ каждый разъ до свѣдѣнія мѣстнаго полицейскаго начальства.

§ 64. Въ общемъ собраніи владѣльцы паевъ участвуютъ лично или чрезъ довѣренныхъ, причемъ въ послѣднемъ случаѣ правленіе должно быть письменно о томъ увѣдомлено. Довѣреннымъ можетъ быть только владѣлецъ паевъ, и одно лицо не можетъ имѣть болѣе двухъ довѣренностей.

§ 65. Каждый владѣлецъ паевъ имѣетъ право присутствовать въ общемъ собраніи и участвовать въ обсужденіи предлагаемыхъ собранію вопросовъ лично или чрезъ довѣренныхъ, но въ постановленіяхъ общаго собранія участвуютъ только владѣльцы паевъ, пользующіеся правомъ голоса. Каждый пай даетъ право на голосъ, но одно лицо не можетъ имѣть по своимъ паямъ болѣе того числа голосовъ, на которое даетъ право владѣніе одною десятою частью всего основнаго капитала Товарищества, считая притомъ по одному голосу на каждый пай.

§ 66. По паямъ, переданнымъ отъ одного лица другому, право голоса предоставляется новому ихъ владѣльцу не прежде трехъ мѣсяцевъ со времени отмѣтки правленіемъ передачи.

§ 67. Если пай достанутся по наслѣдству или другимъ путемъ въ общее владѣніе нѣсколькимъ лицамъ, то право участія въ общемъ собраніи предоставляется лишь одному изъ нихъ по ихъ избранію, равно и торговые дома могутъ имѣть въ общемъ собраніи не болѣе одного представителя, но безъ всякихъ относительно числа голосовъ преимуществъ.

§ 68. Для дѣйствительности общихъ собраній требуется, чтобы въ оныя прибыли владѣльцы паевъ или ихъ довѣренные (§§ 64 и 65), представляющіе въ совокупности не менѣе половины основнаго капитала, а для рѣшенія вопросовъ: о расширеніи предпріятія, объ увеличеніи или уменьшеніи основнаго капитала, объ измѣненіи устава и ликвидаціи дѣль, требуется прибытіе владѣльцевъ паевъ, представляющихъ три четверти общаго числа паевъ. Постановленія общаго собранія получаютъ обязательную силу, когда приняты будутъ большинствомъ трехъ четвертей голосовъ участвовавшихъ въ подачѣ голоса владѣльцевъ паевъ или ихъ довѣренныхъ, при исчисленіи сихъ голосовъ на основаніи § 65; избраніе же членовъ правленія и ревизіонной комиссіи производится простымъ большинствомъ голосовъ. Если собраніе не будетъ удовлетворять въ отношеніи количества представленныхъ въ оное паевъ означеннымъ выше условіямъ, при которыхъ оно считается законносостоявшимся, или если при рѣшеніи дѣль въ общемъ собраніи не окажется трехъ четвертей голосовъ одного мнѣнія, не считая случаевъ, когда достаточно простаго боль-

шинства голосовъ, то не ранѣе, какъ черезъ двѣ недѣли, дѣлается, указаннымъ въ § 63 порядкомъ, вызовъ во вторичное общее собраніе, которое считается законносостоявшимся, а рѣшеніе его окончательнымъ, не взирая на число паевъ, представляемое прибывшими въ оное владѣльцами паевъ, о чемъ правленіе обязано предвѣщать владѣльцевъ паевъ въ самомъ приглашеніи на собраніе. Въ такомъ вторичномъ собраніи могутъ быть разсматриваемы лишь тѣ дѣла, которыя подлежали обсужденію или остались неразрѣшенными въ первомъ общемъ собраніи, причемъ дѣла эти рѣшаются простымъ большинствомъ голосовъ. Рѣшенія, принятыя общимъ собраніемъ, обязательны для всѣхъ владѣльцевъ паевъ, какъ присутствовавшихъ, такъ и отсутствовавшихъ.

Примѣчаніе. Подача голосовъ въ общемъ собраніи производится, по усмотрѣнію самого собранія, баллотированіемъ шарами или закрытыми записками, а указанное большинство исчисляется по отношенію голосовъ утвердительныхъ къ общему числу голосовъ, дѣйствительно поданныхъ владѣльцами паевъ по каждому отдѣльному вопросу.

§ 69. Дѣла, подлежащія разсмотрѣнію въ общемъ собраніи, поступаютъ въ оное не иначе, какъ чрезъ посредство правленія, почему владѣльцы паевъ, желающіе сдѣлать какое-либо предложеніе общему собранію, должны письменно обратиться съ онымъ въ правленіе не позже семи дней до общаго собранія. Если предложеніе сдѣлано владѣльцами паевъ, имѣющими въ совокупности не менѣе десяти голосовъ, то правленіе обязано, во всякомъ случаѣ, представить такое предложеніе слѣдующему общему собранію съ своимъ заключеніемъ.

§ 70. Для правильнаго хода дѣлъ въ общемъ собраніи, владѣльцы паевъ избираютъ изъ среды своей предсѣдательствующаго. До сего избранія предсѣдательствуетъ въ общемъ собраніи предсѣдатель правленія или лицо, заступающее его мѣсто.

Примѣчаніе. Въ первомъ общемъ собраніи, до выбора предсѣдателя, предсѣдательствуетъ одинъ изъ учредителей.

§ 71. Постановленія общихъ собраній удостоверяются протоколами, подписываемыми председателемъ бывшимъ въ собраніи, всѣми наличными въ собраніи членами правленія и, по крайней мѣрѣ, тремя владѣльцами паевъ изъ числа присутствовавшихъ въ собраніи, предъявившими наибольшее число паевъ.

Примѣчаніе. Постановленія настоящаго отдѣла устава, касающіяся: срока созыва обыкновенныхъ годовыхъ общихъ собраній (§ 60), порядка созыва чрезвычайныхъ общихъ собраній (§ 61), числа паевъ, дающаго право голоса въ общихъ собраніяхъ (§ 65), срока, съ котораго предоставляется право голоса новымъ владѣльцамъ паевъ (§ 66), срока предъявленія правленію предложеній владѣльцевъ паевъ (§ 69) и, наконецъ, порядка подписи протоколовъ общихъ собраній (§ 71), могутъ быть измѣняемы, по постановленію общаго собранія владѣльцевъ паевъ, съ утвержденія Министра Финансовъ, по предварительному соглашенію съ Министрами Земледѣлія и Государственныхъ Имуществъ и Путей Сообщенія.

Разборъ споровъ по дѣламъ Товарищества, отвѣтственность и прекращеніе дѣйствій его.

§ 72. Всѣ споры по дѣламъ Товарищества между владѣльцами паевъ и между ними и членами правленія, а равно споры между членами правленія и прочими выборными по Товариществу лицами и споры Товарищества съ другими обществами и частными лицами, рѣшаются или въ общемъ собраніи владѣльцевъ паевъ, если обѣ спорящія стороны будутъ на это согласны, или разбираются общимъ судебнымъ порядкомъ.

§ 73. Отвѣтственность Товарищества ограничивается принадлежащимъ ему движимымъ и недвижимымъ имуществомъ и капиталами, а потому, въ случаѣ неудачи предпріятія Товарищества или при возникшихъ на оное искахъ, каждый изъ владѣльцевъ паевъ отвѣчаетъ только вкладомъ своимъ, поступившимъ уже въ собственность Товарищества, въ раз-

мѣръ 5 000 р. на пай, и сверхъ того ни личной ответственности, ни какому-либо дополнительному платежу по дѣламъ Товарищества подвергаемъ быть не можетъ.

§ 74. Срокъ существованія Товарищества не назначается. Если по ходу дѣлъ закрытіе Товарищества признано будетъ необходимымъ, дѣйствія его прекращаются по постановленію общаго собранія владѣльцевъ паевъ. Если по балансу Товарищества окажется потеря двухъ пятыхъ основнаго капитала и владѣльцы паевъ не пополнятъ онаго въ теченіе одного года со дня утвержденія общимъ собраніемъ отчета, изъ котораго обнаружился недостатокъ капитала, то Товарищество прекращаетъ свои дѣйствія.

Примѣчаніе. Если, при потерѣ двухъ пятыхъ основнаго капитала и при выраженномъ большинствомъ владѣльцевъ паевъ желаніи пополнить оный, кто-либо изъ владѣльцевъ паевъ не внесетъ въ теченіе указаннаго въ семъ параграфѣ времени причитающагося по принадлежащимъ ему паямъ дополнительнаго платежа, то пай эти объявляются уничтоженными, о чемъ публикуется во всеобщее свѣдѣніе, и замѣняются новыми, подъ тѣми же нумерами, паями, которые продаются правленіемъ Товарищества чрезъ мѣстнаго маклера. Изъ вырученной отъ продажи сихъ паевъ суммы, за покрытіемъ причитающихся по пролажѣ и публикаціи расходовъ, часть, равная дополнительному по паямъ взносу, обращается на пополненіе основнаго капитала, а остатокъ выдается бывшему владѣльцу уничтоженныхъ паевъ.

§ 75. Въ случаѣ прекращенія дѣйствій Товарищества, общее собраніе владѣльцевъ паевъ избираетъ изъ среды своей не менѣе трехъ лицъ въ составъ ликвидационной комисіи и опредѣляетъ порядокъ ликвидаціи дѣлъ Товарищества. Комисія эта принимаетъ дѣла отъ правленія. Ликвидаторы вызываютъ чрезъ повѣстки и публикаціи кредиторовъ Товарищества, припимаютъ мѣры къ полному ихъ удовлетворенію, производятъ реализацію имущества Товарищества и вступаютъ въ соглашенія и мировыя сдѣлки съ третьими лицами, на основаніи и въ предѣлахъ, указанныхъ общимъ собраніемъ. Суммы, слѣдующія на удовлетвореніе кредиторовъ, а равно

необходимыя для обезпеченія полного удовлетворенія спорныхъ требованій, вносятся ликвидаторами, за счетъ кредиторовъ, въ одно изъ государственныхъ кредитныхъ установлений; до того времени не можетъ быть приступлено къ удовлетворенію владѣльцевъ паевъ соразмѣрно остающимся въ распоряженіи Товарищества средствамъ. О дѣйствіяхъ своихъ ликвидаторы представляютъ общему собранію отчеты въ сроки, собраніемъ установленные, и, независимо отъ того, по окончаніи ликвидаціи, представляютъ общій отчетъ. Если, при окончаніи ликвидаціи, не всѣ подлежащія выдачѣ суммы будутъ вручены по принадлежности, за неявкою лицъ, коимъ онѣ слѣдуютъ, то общее собраніе опредѣляетъ, куда деньги эти должны быть отданы на храненіе, впредь до выдачи ихъ, и какъ съ ними надлежитъ поступить по истеченіи срока давности, въ случаѣ неявки собственника.

§ 76. Какъ о приступѣ къ ликвидаціи, такъ и объ окончаніи оной, съ объясненіемъ послѣдовавшихъ распоряженій, въ первомъ случаѣ правленіемъ, а въ послѣднемъ—ликвидаторами, доносится Министрамъ Финансовъ, Земледѣлія и Государственныхъ Имуществъ и Путей Сообщенія, а также дѣлаются надлежащія публикаціи для свѣдѣнія владѣльцевъ паевъ и всѣхъ лицъ, къ дѣламъ Товарищества прикосновенныхъ.

§ 77. Въ случаяхъ, не предусмотрѣнныхъ симъ уставомъ, Товарищество руководствуется правилами, для акціонерныхъ компаній и пароходныхъ предпріятій постановленными, а равно общими узаконеніями, какъ нынѣ дѣйствующими, такъ и тѣми, кои будутъ впослѣдствіи изданы.

227. *Ноября 11-го (Вѣстн. № 48). Циркуляръ Департамента III. и В. С. Правленіямъ Округовъ № 10.769.—О представленіи съ 1 января 1899 г. по новой формѣ свѣдѣній о работахъ.*

Установленные циркуляромъ Департамента Шоссейныхъ и Водяныхъ Сообщеній, 5-го сентября 1890 г., и распоряженіемъ Главной Инспекціи Шоссейныхъ и Водяныхъ Сообщеній, 18 февраля 1894 г., двѣ разныя формы для доставленія мѣ-

стными начальниками работъ въ Округахъ путей сообщенія свѣдѣній о работахъ, замѣняются, съ 1-го января 1899 года, прилагаемою при семъ одною новою формою, по которой отнынѣ должны быть представляемы свѣдѣнія о всѣхъ новыхъ и ремонтныхъ работахъ.

Свѣдѣнія о работахъ по устанавливаемой формѣ должны быть представляемы непосредственно мѣстными начальниками шоссейныхъ дистанцій и водяныхъ участковъ, а также отдѣльными производителями работъ, безъ особыхъ препроводительныхъ рапортовъ, за каждую истекшую четверть года, то-есть по 1-е апрѣля, по 1-е іюля, по 1-е октября и по 31-е декабря каждаго года. Свѣдѣнія о работахъ по означенной формѣ слѣдуетъ представлять одновременно въ Департаментъ Шоссейныхъ и Водяныхъ Сообщеній, въ Главную Инспекцію Шоссейныхъ и Водяныхъ Сообщеній и въ Правленія соответственныхъ Округовъ.

Сообщая о вышеизложенномъ, Департаментъ Шоссейныхъ и Водяныхъ Сообщеній проситъ Правленія Округовъ сдѣлать надлежащія распоряженія о представленіи мѣстными начальниками работъ въ Округахъ, съ 1 января 1899 года, свѣдѣній о работахъ, по прилагаемой новой формѣ, и съ соблюденіемъ вышеуказанныхъ правилъ.

Въ Департаментъ Шоссейныхъ и Водяныхъ Сообщеній.

Въ Главную Инспекцію Шоссейныхъ и Водяныхъ Сообщеній.

Въ Правленіе..... Округа путей сообщенія.

СВѢДѢНІЯ О РАБОТАХЪ

на..... шоссейной дистанціи (или участкѣ
..... отдѣленія)..... Округа путей
сообщенія..... мѣсяца..... года.

№

По 1 апрѣля..... года (за январь, февраль и мартъ
мѣсяцы)

По 1 іюля..... года (за апрѣль, май и іюнь мѣсяцы).

По 1 октября..... года (за іюль, августъ и сентябрь мѣсяцы).

По 31 декабря..... года (за октябрь, ноябрь и декабрь мѣсяцы).

Наименованіе работъ.	Ассигнованная сумма.	Способъ производства работъ и фамиліи лицъ, конимъ онѣ сданы.	Когда приступлено къ работамъ и когда предполагается окончить?	Что сдѣлано въ отчетное время, и если работы окончены, то когда?	На какую приблизительно сумму?	Если къ работамъ не приступлено, то почему?

По этой формѣ представляются свѣдѣнія о всѣхъ новыхъ и ремонтныхъ работахъ за каждую четверть года начальниками шоссежныхъ дистанцій, начальниками водяныхъ участковъ и отдѣльными производителями работъ, безъ особыхъ рапортовъ, въ Департаментъ Шоссежныхъ и Водяныхъ Сообщеній, въ Главную Инспекцію и въ Правленіе Округа, одновременно.

228. Ноября 14-го (Вѣстн. № 45). Извѣщеніе Департамента Ш. и В. С.—О мѣстопробываніи Начальника 4-й судоходной дистанціи Вышневолоцкаго Отдѣленія С.-Петербургскаго Округа путей сообщенія.

Г. Временно-Управляющій Министерствомъ Путей Сообщенія, Товарищъ Министра, по докладу Департамента Шоссежныхъ и Водяныхъ Сообщеній, отъ 15 октября 1898 года за № 841, изволилъ разрѣшить назначить мѣстопробываніе Начальника 4-й судоходной дистанціи Вышневолоцкаго отдѣленія

С.-Петербургскаго Округа путей сообщенія, вмѣсто существующаго нынѣ въ г. Калязинѣ,—въ г. Корчевѣ.

229. *Нолября 14-го. (Вѣстн. № 45). Извѣщеніе отъ Департамента Ш. и В. С.—*О переименованіи должности Помощника Начальника Кузьминскаго Отдѣленія Вытегорскаго Округа п. с. и присвоеніи должностямъ Помощниковъ Начальниковъ Отдѣленій наименованій „Помощники Начальниковъ Отдѣленій, завѣдывающіе техническими участками“.

По докладу Департамента Шоссейныхъ и Водяныхъ Сообщеній, отъ 15 октября 1898 г. за № 842, послѣдовало разрѣшеніе Г. Временно Управляющаго Министерствомъ Путей Сообщенія, Товарища Министра:

1) на переименованіе положенной нынѣ въ Кузьминскомъ отдѣленіи Вытегорскаго округа путей сообщенія одной должности Помощника Начальника отдѣленія (онъ же младшій Помощникъ Инспектора судоходства) съ окладомъ (по штату) содержанія 2,000 р., разъѣздныхъ 300 руб. и канцелярскихъ 350 р. (изъ кредита по § 13 ст. 1 „содержаніе личнаго состава округовъ“)—въ должность „Помощника Начальника отдѣленія, завѣдывающаго техническимъ участкомъ“, съ назначеніемъ по оной присвоеннаго подобнымъ должностямъ оклада содержанія, т. е. 1.500 р. въ годъ и разъѣздныхъ и канцелярскихъ денегъ въ прежнемъ размѣрѣ,

и 2) на присвоеніе состоящимъ въ Девятинскомъ и Кузьминскомъ отдѣленіяхъ того же округа: двумъ должностямъ Помощниковъ Начальниковъ отдѣленій—наименованій „Помощники Начальниковъ отдѣленій, завѣдывающіе техническими участками“ и тремъ должностямъ Помощниковъ Инспекторовъ судоходства (они же Помощники Начальниковъ отдѣленій) и одной—Помощника Начальника отдѣленія (онъ же младшій Помощникъ Инспектора судоходства)—наименованій „младшіе Помощники инспекторовъ судоходства, завѣдывающіе техническо-инспекціонными участками“.

230. *Ноября 18-го. (Вѣстн. № 49—50). Циркуляръ Департамента Ш. и В. С. Главному Инженеру Новороссійскихъ коммерческихъ портовъ, Начальникамъ работъ и Завѣдывающимъ портовыми сооруже́нїями и другимъ мѣстамъ и лицамъ, Департаменту Ш. и В. С. подвѣдомственнымъ № 70.946.—0* сообщеніи Казеннымъ Палатамъ о возникающихъ недоимкахъ для взыснанія и сложенія оныхъ.

Циркуляромъ отъ 26 мая 1891 г., № 4382, Департаментомъ былъ разъясненъ Правленіямъ Округовъ путей сообщенія порядокъ начисленія и сложенія недоимокъ,—при чемъ Департаментомъ, между прочимъ, было указано, чтобы Правленія о всѣхъ возникающихъ по Округамъ недоимкахъ ограничивались однимъ сообщеніемъ о нихъ Казеннымъ Палатамъ, предоставляя послѣднимъ какъ взысканіе, такъ и сложеніе оныхъ.

Принимая во вниманіе, что денежныя недоимки возникаютъ и по дѣламъ управленій коммерческими портами и другихъ мѣстъ и лицъ, состоящихъ по вѣдомству шоссейныхъ и водяныхъ сообщеній, Департаментъ Шоссейныхъ и Водяныхъ Сообщеній, по приказанію Г. Министра, предлагаетъ всѣмъ означеннымъ Управленіямъ и лицамъ принять на будущее время къ руководству и непремѣнному исполненію циркуляръ Департамента отъ 26 мая 1891 г. № 4382.

231. *Ноября 28-го. Собраніе Узаконеній и Распоряженій Правительства № 147 ст. 1974.—Объ измѣненіи устава Амурскаго Общества пароходства и торговли.*

Вслѣдствіе ходатайства Амурскаго Общества пароходства и торговли о перенесеніи мѣстопробыванія правленія Общества изъ Москвы въ С.-Петербургъ, и на основаніи примѣч. 1 къ 2153 т. X ч. 1 Св. Зак., изд. 1887 года, Министерствомъ Финансовъ разрѣшено начало § 38 устава названнаго Общества изложить слѣдующимъ образомъ:

„Правленіе Общества находится въ С.-Петербургѣ и состоитъ изъ трехъ членовъ, избираемыхъ общимъ собраніемъ акціонеровъ изъ среды своей на три года“ и т. д.

О семъ Министръ Финансовъ, 31 августа 1898 года, донесъ Правительствующему Сенату, для опубликованія.

232. *Декабря 4-го. Собраніе Узаконеній и Распоряженій Правительства № 149, ст. 2029.*—**О** дополненіи временныхъ правилъ вязки и сплава лѣса въ плотяхъ по рѣкѣ Днѣпру и ея притокамъ.

Министръ Путей Сообщенія представилъ въ Правительствующій Сенатъ, для опубликованія, утвержденное Министромъ Путей Сообщенія, на основаніи примѣчанія 2 къ статьѣ 89 устава Путей Сообщенія (по продолженію 1893 года), дополненіе § 3 временныхъ правилъ вязки и сплава лѣса въ плотяхъ по рѣкѣ Днѣпру и ея притокамъ, опубликованныхъ въ Собраніи узаконеній и распоряженій Правительства за 1889 годъ № 33, ст. 285.

Утверждены за Министра Путей Сообщенія, Товарищемъ Министра 2 октября 1898 года.

ВРЕМЕННЫЯ ПРАВИЛА

ВЯЗКИ И СПЛАВА ЛѢСА ВЪ ПЛОТАХЪ ПО РѢКѢ ДНѢПРУ И ЕЯ ПРИБОКАМЪ.

§ 3 п. 2. „Гребенки и пленницы плотовъ, предназначенныхъ для сплава по Днѣпровско-Бугской системѣ, должны быть связаны изъ бревенъ, положенныхъ параллельно водной струи, причеиъ ширина ихъ не должна превышать 3-хъ сажень“.

233. *Декабря 4-го. Собраніе Узаконеній и Распоряженій Правительства № 149, ст. 2030.*—**Объ** измѣненіи устава Товарищества Западно-Сибирскаго пароходства и торговли.

Вслѣдствіе ходатайства повѣреннаго Высочайше утвержденного 23 января 1898 года Товарищества Западно-Сибир-

скаго пароходства и торговли, Надворнаго Совѣтника В. Ф. Кельнна, Министръ Путей Сообщенія, на основаніи примѣчанія 3 къ § 1 устава означеннаго Товарищества, по соглашенію съ Министромъ Финансовъ, призналъ возможнымъ примѣчанія 1 и 2 къ § 1 изложить слѣдующимъ образомъ:

Примѣчаніе 1. „Учредители Товарищества: Коммерціи Совѣтникъ, Тюменскій 1 гильдіи купецъ Иванъ Ивановичъ Игнатовъ; Казанская 1 гильдіи купчиха Ольга Петровна Карпова; торговый домъ „А. Трапезниковъ и К^о“; потомственный почетный граждаинъ, Московскій 1 гильдіи купецъ Иванъ Ивановичъ Казаковъ; „торговый домъ Ф. С. Колмогорова наслѣдники“ и потомственная почетная гражданка, Бійская 1 гильдіи купчиха Елена Григорьевна Морозова“.

Примѣчаніе 2. „Изъ упомянутыхъ учредителей нынѣ принадлежитъ: И. И. Игнатову и О. П. Карповой пароходство подъ фирмою „Курбатовъ и Игнатовъ“; торговому дому „А. Трапезниковъ и К^о“ и И. И. Казакову пароходство подъ фирмою „А. Трапезниковъ и К^о“; торговому дому „Ф. С. Колмогорова наслѣдники“ пароходство подъ фирмою того же наименованія и Е. Г. Морозовой пароходство подъ фирмою „А. Ф. Морозова наслѣдница Е. Г. Морозова“.

О вышеизложенномъ Министръ Путей Сообщенія, 8 октября 1898 года, доиесъ Правительствующему Сенату, для республикованія.

234. *Декабря 11-го. Собраніе Узаконеній и Распоряженій Правительства № 154, ст. 2098.*—Объ утвержденіи правилъ о котельномъ сборѣ.

Министръ Финансовъ, 30 ноября 1898 г., представилъ въ Правительствующій Сенатъ, для республикованія, засвидѣтельствованную копію съ утвержденныхъ 20 ноября 1898 года Министромъ Финансовъ, по соглашенію съ подлежащими вѣдомствами, на основаніи ст. 7 отд. I Высочайше утвержден-

паго 8 іюня 1898 года міѣнія Государственнаго Совѣта, правіть о котельномъ сборѣ.

На подлинномъ написано: „Утверждаю, по соглашенію съ Государственнымъ Контролеромъ, Министрами Внутреннихъ Дѣлъ, Земледѣлія и Государственныхъ Имуществъ, Путей Сообщенія, Военнымъ и Управляющимъ Морскимъ Министерствомъ, на основаніи ст. 7 отд. I Высочайше утвержденнаго 8 іюня 1898 г. міѣнія Государственнаго Совѣта“:

20 ноября 1898 года.

Подписаль: Министръ Финансовъ,
Статсъ-Секретарь *Витте.*

П Р А В И Л А

О КОТЕЛЬНОМЪ СБОРѢ.

I. О паровыхъ котлахъ, подлежащихъ сбору и освобожденныхъ отъ него.

1. Въ силу ст. 1 отд. I и отд. II Высочайше утвержденнаго 8 іюня 1898 г. міѣнія Государственнаго Совѣта въ теченіе трехъ лѣтъ, а именно въ теченіе 1899, 1900 и 1901 года всѣ находящіеся въ дѣйствиі паровые котлы, за исключеніемъ, указанныхъ въ ст. ст. 4 и 5, настоящихъ правилъ, подлежатъ ежегодно особому сбору въ пользу казны.

2. Подъ паровыми котлами, кои могутъ подлежать сбору, разумѣются приборы, служащіе для полученія дѣйствиемъ горящаго топлива водянаго пара, давленіе коего въ самомъ приборѣ больше атмосфернаго (примѣчаніе къ ст. 1 отд. I Высоч. утв. 8 іюня 1898 г. міѣнія Госуд. Совѣта). Въ виду этого такіе приборы, которые не предназначены собственно для производства пара, сбору не подлежатъ, хотя бы въ нихъ и происходило, вслѣдствіе нагрѣванія воды, образованіе водянаго пара подъ давленіемъ и хотя бы, слѣдовательно, они подлежали надзору правительственныхъ техникумовъ, на основаніи правилъ о паровыхъ котлахъ, изданныхъ 30 іюня 1890 г. Такъ, сборъ не долженъ вѣдаться съ приборовъ, служащихъ для распариванія и развариванія подъ давленіемъ различныхъ веществъ, съ автоклавовъ, варочныхъ кубовъ, съ котловъ, служащихъ для водянаго отопленія зданій и вагоновъ и т. п.

Примѣчаніе. Котлы, служащіе для пароваго отопленія, подлежатъ сбору, если они подчинены обязательному надзору правительственныхъ техниковъ (ст. ст. 76—80 Уст. промыш., Св. Зак. т. XI ч. II по продолж. 1895 г.), такъ какъ пазначеніе ихъ есть полученіе (производство) водянаго пара.

3. Котлами, находящимися въ дѣйствиі, считаются какъ дѣйствительно работающіе, такъ и тѣ, на приведеніе которыхъ въ дѣйствіе владѣлецъ получилъ право на основаніи правилъ о паровыхъ котлахъ 30 іюля 1890 г. (§§ 19, 23 и 26).

4. Отъ сбора освобождаются (ст. 2 отд. I Высоч. утв. 8 іюня 1898 г. мѣнїя Госуд. Совѣта): 1) котлы, принадлежащіе правительственнымъ учрежденіямъ и находящіеся притомъ въ непосредственномъ ихъ пользованіи; 2) парходные котлы; 3) котлы, употребляемые въ сельскомъ хозяйствѣ, и 4) котлы, не подчиненные обязательному надзору правительственныхъ техниковъ (ст. ст. 76—80 Уст. промыш. Св. Зак., т. XI ч. II по прод. 1895 г.).

Примѣчаніе 1. Котлы, принадлежащіе частнымъ лицамъ или общественнымъ учрежденіямъ, находящіеся въ пользованіи казенныхъ учреждений, а также казенные котлы, отданные въ пользованіе частнымъ лицамъ или общественнымъ учрежденіямъ, подлежатъ сбору на общемъ основаніи.

Примѣчаніе 2. Подъ парходными котлами разумѣются все котлы, дѣйствующіе на парходахъ, служащихъ для перевозки пассажировъ или грузовъ или для буксированія,—какъ тѣ, которые предназначены для снабженія паромъ движущихъ парходъ машинъ, такъ и установленные для иныхъ цѣлей.

Примѣчаніе 3. Котлы, употребляемые въ сельскомъ хозяйствѣ могутъ быть освобождаемы отъ сбора лишь въ слѣдующихъ случаяхъ: 1) если они служатъ исключительно для сельскаго хозяйства, какъ то: для обработки и подготовки почвы, для снятія и убора воздѣлываемыхъ растений, для отдѣленія отъ стеблей и очистки зерна и сѣмянъ, для корчеванія пней, для подготовки кормовыхъ матеріаловъ для скота (распариваніе корма, рѣзка соломы

и корне-плодовъ, дробленіе и плющеніе зерна и жмыховъ), для орошенія огородовъ, бахчей, полей и садовъ, для обработки молока и молочныхъ продуктовъ и для распиловки дровъ и 2) если котлы, служащіе для вышеуказанныхъ цѣлей сельскаго хозяйства, вмѣстѣ съ тѣмъ употребляются: а) для помола зерна на мельницахъ, имѣющихъ не болѣе двухъ семичетвертиныхъ поставовъ или одного постава большихъ размѣровъ и б) для распиловки и обработки лѣса и обработки торфа исключительно для надобностей собственнаго сельскаго хозяйства. Если же паровой котелъ, хотя бы часть года употреблялся, кромѣ вышеперечисленныхъ для какихъ либо иныхъ цѣлей, то онъ въ силу ст. 7 настоящихъ правилъ (ст. 4 отд. I Высоч. утв. 8 іюня 1898 года миѣнія Государственнаго Совѣта), подлежитъ сбору на общихъ основаніяхъ.

Примѣчаніе 4. По дѣйствующимъ правиламъ о паровыхъ котлахъ (примѣчаніе къ § 1 правилъ 30 іюля 1890 г.) обязательному надзору правительственныхъ техниковъ не подлежатъ такіе открытые паровые котлы, которые снабжены прямыми сообщеніями съ атмосферою посредствомъ вертикально опущенной въ воду трубы, имѣющей болѣе 3¹/₂ дюймовъ внутренняго діаметра и менѣе 2¹/₂ саж. высоты, считая отъ уровня воды въ котлѣ. Означенная труба не должна имѣть пробки, крана или другихъ какихъ либо приспособленій для разобщенія внутренняго пространства котла съ атмосферою.

5. Котлы, дѣйствіе которыхъ прекращено, освобождаются отъ сбора лишь въ тѣхъ случаяхъ, когда пріостановка дѣйствія была слѣдствіемъ потери владѣльцемъ, на осіованіи § 16 правилъ 30 іюля 1890 г., права приводить котелъ въ дѣйствіе при наступленіи срока взноса сбора, или же, когда о прекращеніи дѣйствія котла по какимъ либо инымъ причинамъ владѣлецъ его сообщилъ подлежащему правительственному технику до срока взноса сбора. Котелъ, заявленный къ остановкѣ, можетъ быть опечатанъ вышеупомянутымъ техникомъ или, по его распоряженію, полицією.

Примѣчаніе. Опечатаніе, устраняя возможность пуска котла въ дѣйствіе безъ поврежденія печатей, пломбъ и

шнуровъ, не должно затруднять производства ремонта котла или его перемѣщенія.

II. Исчисленія размѣра сбора.

6. Сборъ исчисляется съ cadaго котла особо по площади (поверхности) его нагрѣва въ слѣдующемъ размѣрѣ: 1) за котлы, имѣющіе площадь нагрѣва въ 200 или менѣе квадратныхъ футъ—по 9 коп. съ квадратнаго фута; 2) за котлы съ площадью нагрѣва отъ 200 до 1.000 квадратныхъ футъ—по 18 руб. за первые 200 квадратныхъ футъ и по 6 коп. съ cadaго квадратнаго фута сверхъ 200, и 3) за котлы съ площадью нагрѣва болѣе 1.000 квадратныхъ футъ—по 66 руб. за первые 1.000 квадратныхъ футъ и по 3 коп. съ cadaго квадратнаго фута сверхъ 1.000. Для округленія суммы сбора дробныя части квадратнаго фута и части рубля менѣе 10 к. отбрасываются (ст. 3 отд. I Высоч. утв. 8 іюня 1898 г. мѣнія Госуд. Совѣта).

7. Сборъ уплачивается въ указанномъ ст. 9 размѣрѣ независимо отъ того, будетъ ли котель дѣйствовать цѣлый годъ или часть года (ст. 4 Высоч. утв. 8 іюня 1898 года мѣнія Госуд. Совѣта).

8. Въ случаяхъ измѣненія (увеличенія или уменьшенія) размѣровъ поверхности нагрѣва котла въ теченіе года, сумма сбора за этотъ годъ опредѣляется по наибольшему размѣру, при которомъ котель находился въ дѣйствиі. Если увеличеніе поверхности нагрѣва котла совершилось послѣ внесенія сбора по меньшей поверхности, то за этотъ котель взимается дополнительный сборъ, опредѣляемый разностью между суммами, исчисленными по увеличенной поверхности нагрѣва и по первоначальной.

Примѣчаніе. О всякой передѣлкѣ котла, сопряженной съ измѣненіемъ его поверхности нагрѣва, владѣлецъ котла обязанъ извѣщать подлежащаго правительственнаго техника.

9. Исчисленіе размѣра сбора, а также опредѣленіе и регистрація всѣхъ необходимыхъ для того данныхъ производится тѣми правительственными техниками, на коихъ возло-

женъ непосредственный надзоръ за паровыми котлами (ст. ст. 78—80 Уст. Промышл.).

10. За основаіе при исчисленіи сбора, за исключеніемъ, указаннымъ въ слѣдующей 11 статьѣ, принимается размѣръ поверхности нагрѣва, исчисленный на основаніи ст. ст. 12—17.

11. Разрѣшается исчислять и взимать сборъ съ котла по поверхности нагрѣва, вычисленной и зарегистрированной до изданія настоящихъ правилъ чинами надзора за паровыми котлами, но лишь временно и не далѣе какъ до перваго очереднаго освидѣтельствованія котла (§ 12 правилъ 30 іюля 1890 г.); за годы, послѣдующіе за годомъ освидѣтельствованія, сборъ взимается обязательно по поверхности нагрѣва, вычисленной на точномъ основаніи ст. ст. 12—17. При этомъ, однако, просьба владѣльца котла объ исчисленіи размѣра поверхности нагрѣва и ежегоднаго сбора на точномъ основаніи ст. ст. 12—17 настоящихъ правилъ, а въ подлежащихъ случаяхъ и о возвратѣ излишне внесенной свыше исчисленной на основаніи упомянутыхъ статей суммы, подлежатъ удовлетворенію.

12. Поверхностью нагрѣва пароваго котла признается сумма поверхностей соприкосновенія съ горящимъ топливомъ, съ пламенемъ или топочными газами всѣхъ тѣхъ частей стѣнокъ его, которыя омываются изнутри котла водою при наиминимѣе допускаемомъ уровнѣ воды (§§ 7 и 20 Правилъ 30 іюля 1890 г.).

13. Приборы, служащіе для подогреванія воды, питающей котелъ (экономайзеры, подогреватели), при опредѣленіи сбора въ расчетъ не принимаются, но лишь въ томъ случаѣ, если приборы эти не составляютъ части котла, т. е. могутъ быть во всякое время разобщены съ котломъ, и остановлены безъ остановки его дѣйствія.

14. При исчисленіи поверхности (площади) нагрѣва разрѣшаются слѣдующія допущенія:

а) Неправильности формы поверхностей, являющіяся благодаря плавамъ, а также закругленія въ углахъ (напримѣръ, около фланцевъ трубъ или при сопряженіи плоскаго неба топки съ боковыми ея стѣнками и т. п.) въ расчетъ не принимаются, и поверхность котла рассчитывается въ предполо-

женіи, что всѣ стѣнки его сдѣланы какъ бы безъ швовъ и безъ закругленій въ углахъ.

б) Поверхность трубы, обрѣзанной по концамъ произвольными поверхностями, рассчитывается такъ, какъ если бы труба была обрѣзана плоскостями, перпендикулярными къ оси трубы и проходящими черезъ конечныя точки этой оси. При этомъ конечными точками оси считаются точки ея пересѣченія съ поверхностями, по которымъ срѣзаны концы данной трубы.

Примѣры. Поверхность патрубка, соединяющаго два кипятильника K и K' (чертеж. 1) принимается равной πDl . Поверхность нагрѣва галловеевской трубы A (черт. 2) принимается равной πdl .

в) Площадь отверстія въ стѣнкѣ какой бы то ни было формы, служащаго для вставки трубы подъ какимъ бы то ни было угломъ къ поверхности этой стѣнки, принимается равной площади концеваго поперечнаго сѣченія трубы, перпендикулярнаго къ ея оси.

Примѣръ. Поверхность кипятильника K или K' (черт. 1), закрытая патрубкомъ, принимается равной $\frac{\pi D^2}{4}$.

г) Поверхность нагрѣва гофрированной трубы рассчитывается какъ поверхность нагрѣва трубы съ гладкими стѣнками, діаметръ которой равенъ среднему арифметическому изъ наибольшаго и наименьшаго діаметровъ данной трубы.

д) Поверхность нагрѣва шароваго днища принимается равной поверхности плоскаго днища того же діаметра.

е) Кирпичные или шамотные сводики, стѣнки, пороги и насадки, устанавливаемые въ топкахъ или пламенныхъ ходахъ съ цѣлью предохраненія стѣнокъ котла отъ удара пламени, для смѣшенія газовъ и т. п., а также столбики, подставки и кронштейны, служащіе опорами для котла, ниши, въ которыхъ помѣщаются части арматуры (напр., продувные или питательные краны), и т. п.,—не принимаются во вниманіе и поверхность нагрѣва рассчитывается такъ, какъ если бы названныхъ приспособленій не существовало.

ж) Принимается, что въ круглыхъ (трубчатыхъ) внутреннихъ топкахъ горизонтальныхъ котловъ,—независимо отъ рас-

положенія и размѣровъ колосниковой рѣшетки и отъ того, имѣется-ли таковая или (какъ напр., при нефтяномъ отопленіи) ея вовсе нѣтъ, — устранена отъ соприкосновенія съ горящимъ топливомъ или топочными газами часть боковой (цилиндрической) поверхности топки, равная $3d^2$, гдѣ d діаметръ топочной трубы.

Примѣръ. Въ Корнвалійскомъ котлѣ поверхность нагрѣва жаровой трубы, если въ ней помѣщена какая бы то ни было топка, принимается равной $\pi dl - 3d^2$, гдѣ l длина трубы (между днищами) и d ея діаметръ.

з) Для горизонтальныхъ цилиндрическихъ котловъ или кипятильниковъ, если они не заполняются сплошь водою (напр., для простыхъ цилиндрическихъ, для ланкаширскихъ и галловеевскихъ котловъ, для верхнихъ кипятильниковъ батарейныхъ котловъ, для простыхъ цилиндрическихъ котловъ съ дымогарными трубками и т. п.) принимается, что поверхность нагрѣва омываемаго газами днища котла, независимо отъ размѣровъ и расположенія стѣнокъ или сводиковъ, ограничивающихъ дымоходы, равна $0,7 \frac{\pi d^2}{4} - s$, гдѣ d — діаметръ днища и s — сумма площадей поперечныхъ сѣченій жаровыхъ или дымогарныхъ трубъ, проходящихъ черезъ это днище.

и) Въ водотрубныхъ котлахъ Вельвиля, Рута, Бабкокъ и Вилькоксъ, Бютнера, Дюрра, и т. п., а также въ котлахъ Шухова, поверхность нагрѣва соединительныхъ коробокъ въ расчетъ не принимается.

15. Опредѣленіе данныхъ, необходимыхъ для исчисленія поверхности нагрѣва, разрѣшается производить, какъ непосредственнымъ обмѣромъ котла, такъ и по исполненнымъ въ масштабѣ не менѣе $\frac{1}{20}$ н. в. чертежамъ или эскизамъ.

16. Линейные размѣры выражаются въ футахъ и десятичныхъ доляхъ фута; при этомъ размѣры діаметровъ трубчатыхъ частей котла записываются (ст. 18) и принимаются въ расчетъ съ точностью до 0,01 фута, остальные же размѣры съ точностью до 0,1 фута (т. е. части фута большія половины вышеозначенныхъ долей считаются за цѣлую долю, части же равныя или меньшія половины тѣхъ же долей, откидываются).

Примѣчаніе. Разрѣшается выражать размѣры котла

въ мѣрахъ метрической системы, но съ тѣмъ, чтобы исчисленная въ названныхъ мѣрахъ общая поверхность котла была, согласно ст. 17, выражена и въ квадратныхъ футахъ, причемъ одинъ квадратный метръ принимается равнымъ 10,76 кв. фут.

17. Результаты исчислений различныхъ частей поверхности нагрѣва котла записываются съ точностью до 0,01 кв. фута, послѣ же суммированія всѣхъ частей поверхности нагрѣва котла дробныя части квадратнаго фута откидываются.

18. Данныя, полученныя при обмѣрѣ пароваго котла, результаты исчисления поверхности нагрѣва какъ отдѣльныхъ частей его, такъ и всего котла, а также сумма ежегоднаго сбора съ него должны быть записаны лицомъ, производившимъ обмѣръ и исчисленіе, въ котельную книгу (§ 18 Правилъ о паровыхъ котлахъ 30 іюля 1890 г.). Копія съ этихъ записей должна храниться у лица, на которое возложенъ надзоръ за котломъ (ст. ст. 78—80 Уст. Промышл.).

Примѣчаніе 1. Въ котельныхъ книгахъ пароводныхъ котловъ вписываются лишь размѣры котловъ и ихъ поверхность нагрѣва, размѣръ же сбора не обозначается.

Примѣчаніе 2. Упоминаемая въ настоящей статьѣ записи могутъ быть дѣлаемы на особыхъ листахъ, которые засимъ должны быть прошнурованы и припечатаны къ котельной книгѣ. Въ котельныхъ книгахъ установленнаго Министерствомъ Финансовъ образца записи рекомендуются дѣлать на листахъ 6, 7 и 8, предназначенныхъ для разныхъ свѣдѣній о котлѣ.

Примѣчаніе 3. Упомянутыя въ настоящей статьѣ свѣдѣнія о котлѣ должны быть внесены въ котельную книгу не позже какъ при первомъ, послѣдующемъ за изданіемъ настоящихъ правилъ, очередномъ наружномъ освидѣтельствovanіи его и независимо отъ того, подлежитъ ли котелъ сбору въ годъ освидѣтельствovanія или нѣтъ.

III. О ссркахъ взноса сбора.

19. За котлы, находящіеся въ дѣйствиіи (ст. 3 настоящихъ

правиль), сборъ вносится за каждый годъ впередъ не позже 31 декабря предшествующаго года.

20. Котлы, приводимые въ дѣйствіе въ теченіе года, должны быть оплачены сборомъ за этотъ годъ во всякомъ случаѣ до пуска ихъ въ дѣйствіе (ст. 5 отд. I Высоч. утв. 8 іюня 1898 г. мѣнія Госуд. Совѣта).

Примѣчаніе. Оплатѣ на семь основаніи подлежатъ какъ вновь установленные котлы, такъ и тѣ, которые приводятся въ дѣйствіе послѣ временной остановки ихъ, совершившейся съ соблюденіемъ условій, указанныхъ въ ст. 5.

21. Дополнительный сборъ, упоминаемый въ ст. 8, долженъ быть внесенъ до пуска котла въ дѣйствіе съ увеличенной поверхностью нагрѣва.

22. Срокомъ взноса дополнительнаго сбора, начисляемаго вслѣдствіе замѣченной неправильности въ исчисленіи размѣра онаго (ст. 41), считается 31 декабря того года, въ который неправильность эта обнаружена.

23. Срокомъ взноса годоваго сбора съ дѣйствующихъ, но освобожденныхъ ранѣе, на основаніи ст. 4, отъ сбора котловъ, которые въ теченіе года перешли по какимъ-либо причинамъ въ разрядъ котловъ, подлежащихъ обложенію,—считается день такого перехода.

24. Неполученіе владѣльцемъ котла окладнаго листа (ст. 33) не освобождаетъ его отъ обязанности внести сборъ въ установленный срокъ и въ надлежащемъ размѣрѣ.

IV. О взысканіяхъ за несвоевременный взносъ сбора.

25. За несвоевременный платежъ сбора съ неисправныхъ плательщиковъ взыскивается пеня въ размѣрѣ одного процента въ мѣсяцъ съ суммы недоимки (ст. 6 отд. I Высоч. утв. 8 іюня 1898 г. мѣнія Госуд. Совѣта).

Пеня исчисляется не по числу просроченныхъ дней, а за полные мѣсяцы, причемъ 15 дней и болѣе считаются за полный мѣсяцъ, а менѣе 15 дней откидываются. Сумма недоимки при расчетѣ пени округляется, причемъ части рубля (копѣйки) отбрасываются.

V. О лицахъ, обязанныхъ уплачивать сборъ.

26. Сборъ въ пользу казны съ пароваго котла, а также недоимка и пеня по сему сбору взимается съ того лица, коему котелъ принадлежить.

VI. О жалобахъ.

27. Жалобы на неправильное привлеченіе къ сбору съ котловъ и на неправильное исчисленіе размѣра сбора подаются черезъ подлежащаго правительственнаго техника Министру Финансовъ и разрѣшаются имъ въ соотвѣтствующихъ случаяхъ, по соглашенію съ другими Министрами.

Примѣчаніе. Упоминаемая въ настоящей статьѣ жалобы представляются правительственными техниками Министру Финансовъ установленнымъ порядкомъ при ихъ заключеніи.

28. Въ жалобѣ должны быть подробно изложены всѣ данныя, на которыхъ она основана и, въ подлежащихъ случаяхъ, къ ней должны быть приложены подробные расчеты поверхности нагрѣва и чертежи котловъ, исполненные въ масштабѣ не менѣе $\frac{1}{20}$ натуральной величины.

Примѣчаніе. Переписка котловладѣльцевъ по котельному сбору не подлежитъ гербовому сбору, но правило это не распространяется на жалобы, подаваемые Министру Финансовъ.

VII. О порядкѣ взиманія сбора и о надзорѣ за правильнымъ его поступленіемъ.

29. Наблюденіе за правильнымъ поступленіемъ сбора съ котловъ возлагается на казенныя палаты, при содѣйствіи правительственныхъ техниковъ, коимъ принадлежить непосредственный надзоръ за паровыми котлами (ст. ст. 78—80 Уст. Промышл., изд. 1893 г. и прод. 1895 г.) и полиціи, а по отношенію къ котламъ, употребляемымъ въ сельскомъ хозяйствѣ, и на чиновъ податной инспекціи (ст. 39).

30. Чинами надзора за паровыми котлами каждому из послѣднихъ дается особый отличительный померъ, который постоянно и сохраняется за котломъ, кромѣ случаевъ, указанныхъ въ ст. 32. Номерація котловъ ведется по губерніи, особо по каждому изъ вѣдомствъ, коимъ на основаніи ст. ст. 78—80 Уст. Промышл. принадлежитъ надзоръ за котлами.

Примѣчаніе 1. Разрѣшается, когда то будетъ найдено удобнымъ, вести номерацію котловъ общую для нѣсколькихъ губерній.

Примѣчаніе 2. Номерація паровозныхъ и другихъ котловъ какой либо частной желѣзной дороги ведется особая по каждой дорогѣ.

31. Отличительный номеръ котла долженъ быть обозначенъ въ котельной книгѣ не позже, какъ при первомъ же освидѣтельствованіи котла, а также выбирается на котельномъ клеймѣ (§ 18 правилъ 30 іюля 1890 г.). При номерѣ котла въ котельной книгѣ должно быть обозначено, по какому именно списку значится котель подъ этимъ номеромъ, напр. „котель № такой-то, по списку фабричной инспекціи Архангельской губерніи“, „№ такой-то по списку Сѣвернаго горнаго округа“, „№ такой-то по списку такой то желѣзной дороги“ и т. п.

32. При переходѣ котла изъ подъ надзора правительственныхъ техниковъ какой либо губерніи или одного изъ вѣдомствъ подъ надзоръ чиновъ другой губерніи или вѣдомства, а на желѣзныхъ дорогахъ при переходѣ котла изъ инвентаря одной дороги въ инвентарь другой,—котлу присвоивается новый номеръ, который заносится не позже, какъ при первомъ же освидѣтельствованіи котла, указаннымъ выше порядкомъ, въ котельную книгу подъ прежнею записью, съ обозначеніемъ времени вышеозначеннаго перехода.

33. Правительственные техники ежегодно составляютъ о каждомъ находящемся подъ ихъ надзоромъ дѣйствующемъ и подлежащемъ сбору котлѣ особый окладной листъ (форма А), который посылается владѣльцу котла почтою или черезъ полицію заблаговременно и не позже 1 декабря.

Одновременно съ симъ копія съ каждаго окладнаго листа препровождается въ казенную палату, въ округѣ которой находится котель.

Примѣчаніе. Паровозные и другіе котлы, принадлежащіе частнымъ желѣзнымъ дорогамъ, считаются находящимися при управленіи этой желѣзной дороги. Посему окладные листы высылаются правленію или владѣльцу дороги, а копій съ нихъ—той казенной палатѣ, въ округѣ которой находится управленіе.

34. Окладные листы на котлы, устанавливаемые въ теченіе года, и копій съ этихъ листовъ составляются и препровождаются по принадлежности (ст. 33) одновременно съ предварительнымъ освидѣтельствомъ котла (§§ 23 и 26 Правиль 30 іюля 1890 г.), а въ случаяхъ, предусмотрѣнныхъ § 23 Правиль о паровыхъ котлахъ 30 іюля 1890 г., когда такое освидѣтельство не можетъ состояться,—къ сроку, въ который владѣлецъ котла можетъ пустить котелъ въ дѣйствіе на основаніи вышеупомянутаго §.

35. Лица, владѣющія котлами, могутъ сообщать подлежащему правительственному технику точный адресъ, по которому они желаютъ получать окладные листы, причемъ указывающіе свой адресъ въ уѣздѣ означаютъ: изъ какого почтоваго учрежденія или волостнаго правленія (или замѣняющаго оное учрежденія) они желаютъ получать ихъ. Въ случаѣ, если такового сообщенія со стороны владѣльца не поступитъ своевременно, окладные листы рассылаются по усмотрѣнію правительственныхъ техниковъ по мѣсту жительства котловладѣльца или по мѣстонахожденію котловъ и вручаются подъ росписку или самому плательщику, или кому либо изъ его домашнихъ, арендатору котла, прикащику или служащему при паровомъ котлѣ, дворнику или хозяину дома, въ которомъ живетъ плательщикъ или помѣщается котелъ.

Примѣчаніе. О перемѣщеніяхъ котла владѣлецъ его обязанъ немедленно извѣстить подлежащаго (по мѣсту послѣдняго освидѣтствованія котла) правительственнаго техника, за исключеніемъ перемѣщенія локомотивовъ въ предѣлахъ имѣнія, принадлежащаго владѣльцу локомотива или въ предѣлахъ одного стана.

36. Независимо отъ копій окладныхъ листовъ чины надзора за паровыми котлами ежегодно не позже 1 февраля препровождаютъ въ подлежащія казенныя палаты (ст. 33) списки

находящихся подъ ихъ надзоромъ паровыхъ котловъ, освобожденныхъ въ текущемъ году на основаніи п.п. 1, 3 и 4 ст. 4 настоящихъ правилъ отъ сбора въ пользу казны, съ обозначеніемъ для каждаго котла:

- а) отличительнаго № котла;
- б) наименованія владѣльца;
- в) мѣстонахожденія котла;
- г) поверхности нагрѣва котла;
- д) размѣра оклада, отъ котораго онъ освобожденъ;
- е) причины освобожденія котла отъ сбора;
- ж) подлежалъ ли котелъ сбору въ предшествующемъ году.

37. Одновременно со спискомъ, упомянутымъ въ ст. 36, чины надзора за паровыми котлами сообщаютъ казеннымъ палатамъ списокъ отличительныхъ номеровъ (ст. 30) тѣхъ паровыхъ котловъ, о приостановкѣ и освобожденіи отъ сбора которыхъ поступили заявленія на основаніи ст. 5 настоящихъ правилъ.

38. Въ случаяхъ, когда чинами надзора за паровыми котлами усмотрѣно будетъ, что какой либо дѣйствующій и подлежащій надзору правительственныхъ техникувъ котелъ, по какимъ нибудь причинамъ, не былъ зарегистрированъ и потому о немъ не было сообщено надлежащихъ свѣдѣній казенной палатѣ, названные чины немедленно же сообщаютъ послѣдней тѣ свѣдѣнія о котлѣ, которыя помѣщаются въ списокъ, обозначенномъ въ ст. 36, и кромѣ того, въ соответствующихъ случаяхъ, данныя о времени, съ котораго котелъ долженъ былъ подлежать сбору.

39. На основаніи упомянутыхъ въ ст. 36 списковъ казенныя палаты сообщаютъ чинамъ податной инспекціи списокъ котловъ, освобожденныхъ отъ сбора въ силу п. 3 и примѣч. 3 ст. 4, для наблюденія за сохраненіемъ котловладѣльцами тѣхъ условій, при наличности коихъ состоялось освобожденіе отъ сбора.

40. Въ случаяхъ, когда чины надзора за котлами или чины податной инспекціи (ст. 39) усмотрятъ, что котелъ, освобожденный отъ сбора на основаніи ст. ст. 4 и 5 настоящихъ правилъ, въ теченіе года переходитъ (напр. вслѣдствіе перемѣны владѣльца, или измѣненія своего назначенія) въ раз-

рядъ котловъ, неосвобожденныхъ отъ сбора, то названные чины немедленно извѣщаютъ о томъ казенную палату.

41. О всякой замѣченной неправильности въ исчисленіи размѣра сбора правительственные техники обязаны, сдѣлавъ соответственныя исправленія записей въ котельной книгѣ (съ обозначеніемъ времени такого исправленія), сообщить о томъ подлежащей казенной палатѣ съ объясненіемъ причины неправильности.

42. Сборъ вносится плательщиками въ одно изъ казначействъ при окладныхъ листахъ (ст. 33).

При неполученіи по какимъ либо причинамъ окладнаго листа до срока взноса сбора, таковой вносится при особомъ для каждаго котла объявленіи (форма Б), въ которомъ, въ такомъ случаѣ, должно быть обозначено плательщикомъ, кому именно принадлежитъ оплачиваемый котелъ и слѣдующія свѣдѣнія о немъ:

а) №, выбитый на котельномъ клеймѣ (§ 18 Правилъ о паровыхъ котлахъ 30 іюля 1890 г.), съ обозначеніемъ вѣдомства, къ которому принадлежитъ котелъ, выдавшій клеймо;

б) Мѣстонахожденіе котла (губернія, уѣздъ, городъ или селеніе и названіе заведенія или учрежденія, при которомъ находится котелъ),

и в) Сумма, вносимая за котелъ.

43. Въ принятіи сбора за каждый котелъ казначейства выдаютъ отдѣльную квитанцію, въ которой должны быть обозначены:

а) принятая сумма сбора за котелъ въ общей цифрѣ, т. е. безъ подраздѣленія на окладъ, недоимку и пеню;

б) въ случаѣ взноса сбора при окладномъ листѣ,—№ котла и списокъ, по которому онъ числится (рубрика *а* формы А);

в) въ случаѣ взноса сбора при объявленіи всѣ свѣдѣнія, помѣщенные въ немъ.

44. Квитанція казначейства въ полученіи сбора должна быть предъявляема на мѣстѣ нахождения котла чинамъ надзора за котлами по первому ихъ требованію.

45. Счетоводство и отчетность по сбору съ паровыхъ котловъ въ пользу казны сосредоточиваются въ казенныхъ палатахъ, которыя означенную отчетность въ указанные зако-

номъ сроки препровождаютъ для ревизіи по существу въ подлежащія контрольная палаты.

46. По коніямъ съ окладныхъ листовъ и по другимъ свѣдѣніямъ, доставляемымъ чинами надзора за паровыми котлами на основаніи ст. ст. 33, 34, 36—38, 40 и 41, казенная палата вноситъ всѣ котлы и назначенные съ нихъ оклады въ особую расчетную книгу. Книга эта дѣлится на нѣсколько отдѣловъ, по числу вѣдомствъ, ведущихъ номерацію котловъ.

47. Если представленный котловладельцемъ платежъ менѣе числящихся за котломъ пени, недоимки и оклада, то изъ платежа сего покрывается сперва пеня, затѣмъ недоимка и лишь остатокъ зачисляется въ счетъ оклада.

48. Суммамъ котельнаго сбора, непоступившимъ къ установленному для платежа ихъ сроку (ст. ст. 19—24), составляются казенною палатою по станамъ уѣздовъ подробные недоимочные реестры съ наименованіемъ плательщиковъ. Реестры эти высылаются нолиціи для взысканія съ неисправныхъ плательщиковъ недоимокъ и пени.

Примѣчаніе. Казеннымъ палатамъ предоставляется, когда это окажется удобнымъ, посылать, взаимѣнъ реестровъ, особыя требованія по каждой отдѣльной недоимкѣ.

49. Сложеніе со счетовъ безнадежныхъ къ поступленію недоимокъ производится на основаніи общаго счетнаго устава.

50. Возвратъ излишне внесеннаго въ казну котельнаго сбора производится, по ходатайству о семъ плательщика, казенною палатою, по соглашенію съ контрольною палатою, безъ ограниченія суммы, на счетъ кредита, ассигнованнаго по смѣтѣ Департамента Государственнаго Казначейства „на возвратъ суммъ, не подлежаще поступившихъ въ казну“. Если же такого ходатайства не представлено, то излишки зачисляются въ счетъ платежей слѣдующаго года.

Черт. 1.

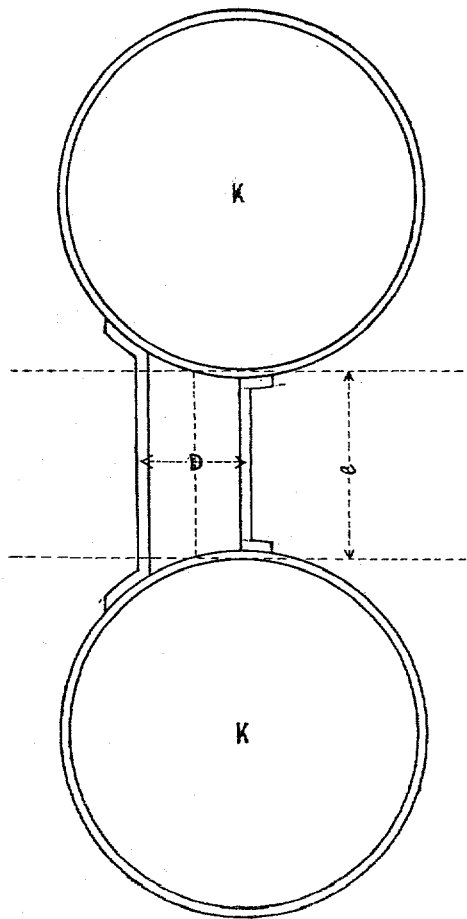

Къ ст. 14.

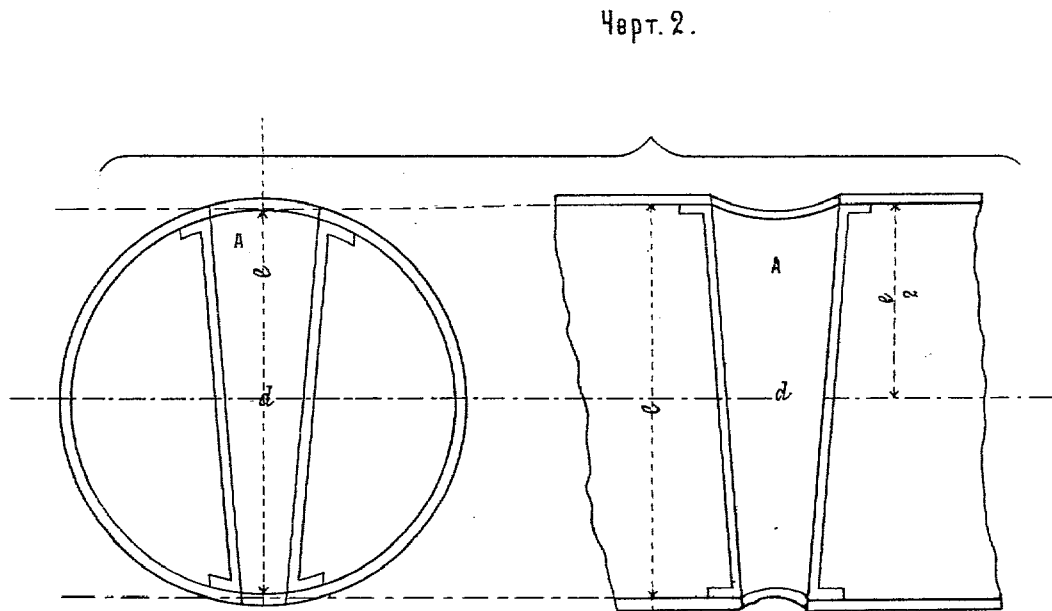

Служебныя отмѣтки:

Форма А.

Округъ казенной палаты.....
 Въ предшествующемъ году котель числился за №.....
 по списку....., округа казенной палаты.....

А Д Р Е С Ъ :

ОКЛАДНОЙ ЛИСТЪ**СБОРА СЪ ПАРОВЫХЪ КОТЛОВЪ ЗА 18..... Г.**

(Такой-то).....

имѣетъ уплатить въ одно изъ казначействъ съ принадлежащаго ему пароваго котла сборъ въ пользу казны за 18..... г.

а) Подлежащій оплатѣ котель значится по списку.....
 за №.....

б) Мѣстонахождение котла:.....

в) Площадь нагрѣва котла исчислена въ..... кв. фут.

г) Размѣръ сбора за вышеозначенный годъ..... р..... к.

д) Срокъ внесенія сбора 18..... г..... мѣсяца..... дня.

Согласно ст. 6 Отд. I Высоч. утв. 8 Юня 1898 г. мѣнїя Госуд. Совѣта за несвоевременный платежъ сбора взыскивается пеня въ размѣрѣ одного процента въ мѣсяць съ суммы недоимки.

(Подпись лица составлявшаго листъ)

Примѣчанїя:

1) Въ служебныхъ отмѣткахъ выставляется названіе казенной палаты, въ которую должна поступить (ст. 33) копія съ окладнаго листа (напр. „Спб.“, „Пенз.“ и т. п.).

2) Служебныя отмѣтки о предшествующемъ годѣ дѣлаются лишь въ томъ случаѣ, если измѣненъ отличительный № котла или учетъ сбора перенесенъ въ другую казенную палату вслѣдствіе перемѣщенія котла или перехода его къ другому владѣльцу (напр. отъ частнаго лица къ частной желѣзной дорогѣ).

3) Въ окладномъ листѣ выставляется отличительный № котла, данный ему на основаніи ст. 30 правилъ, приче́мъ за словами „по списку“ выставляется кратко названіе вѣдомства, по коему ведется нумерація (наприм. „Костром. фабр. инсп.“, „Яросл. ж. д.“. „Сѣв. горн. окр.“ и т. п.).

4) Въ рубрикѣ мѣстонахожденія котла обозначается: губернія, уѣздъ, городъ или селеніе, станъ или участокъ и названіе заведенія или учрежденія, при которомъ находится котель. Для подвижныхъ котловъ желѣзныхъ дорогъ мѣстонахожденіе вовсе не обозначается, а для постоянныхъ котловъ—указывается лишь станція.

5) Впредь до внесенія отличительнаго № котла въ его котельную книгу (ст. 31 правилъ о сборѣ) въ случаѣ, если котель расположенъ въ одномъ мѣстѣ съ другими котлами, принадлежащими тому-же владѣльцу,—въ окладномъ листѣ, кромѣ свѣдѣній, обозначенныхъ въ настоящей формѣ, правительственнымъ техникомъ долженъ быть указанъ въ окладномъ листѣ какой-либо признакъ, по которому владѣлецъ котла могъ бы опредѣлить, къ какому именно изъ принадлежащихъ ему котловъ относится окладной листъ (напр., № выбитый на котельномъ клеймѣ, конструкцію котла, точное его положеніе въ опредѣленной кочегарнѣ и т. п.),

Форма Б.

Въ..... Казначейство

О В Ъ Я В Л Е Н І Е

Представляя при семъ въ уплату сбора недоимки и пени съ пароваго котла.....р.....коп., прошу выдать мнѣ въ полученіи денегъ установленную квитанцію.

Котель принадлежитъ:.....

Котель находится: (губернія, уѣздъ, станъ, городъ или селеніе, при какомъ заведеніи или учрежденіи).....

На котельномъ клеймѣ выбитъ №

Котель свидѣтельствовалъ и клеймо выдалъ: (такой-то правительственный техникъ).

(Подпись)

235. *Декабря 14-го. (Вѣстн. № 52). Приказъ по Министерству путей сообщенія № 147.*—О доставленіи свѣдѣній о неоконченныхъ дѣлахъ отчужденія по сооруженіямъ и работамъ.

Изъ имѣющихся въ Министерствѣ свѣдѣній по производящимся мѣстными учрежденіями вѣдомства путей сообщенія дѣламъ объ отчужденіяхъ частныхъ земель и имуществъ для надобностей вѣдомства мною усмотрѣно, что въ веденіи означенныхъ дѣлъ подчиненными симъ учрежденіямъ органами замѣчаются нерѣдко существенныя отступленія отъ дѣйствующихъ по сему предмету постановленій, имѣющія своимъ послѣдствіемъ, между прочимъ, крайнюю медленность въ удовлетвореніи владѣльцевъ вознагражденіемъ въ ущербъ интересамъ не только сихъ послѣднихъ, но и казны.

Озабочиваясь приведеніемъ дѣла отчужденія по вѣдомству путей сообщенія въ возможный порядокъ, предлагаю Начальникамъ Округовъ путей сообщенія, Начальникамъ работъ по сооруженію коммерческихъ портовъ, Правленіямъ и Совѣтамъ Управленій частныхъ желѣзнодорожныхъ обществъ, Начальникамъ казенныхъ и Директорамъ и Управляющимъ частныхъ желѣзныхъ дорогъ, Начальникамъ работъ по сооруженію желѣзныхъ дорогъ и вѣтвей имѣть неослабное наблюденіе за своевременностью и правильностью производства подчиненными имъ органами дѣлъ по отчужденіямъ, доставляя Канцеляріи Министра два раза въ годъ, къ 1 января и 1 іюля, начиная съ наступающаго 1899 г., для доклада мнѣ, свѣдѣнія (по прилагаемой формѣ) о неоконченныхъ дѣлахъ отчужденія по состоящимъ въ ихъ вѣдѣніи сооруженіямъ и работамъ.

П о д и с а л ь: Министръ Путей Сообщенія,

Князь М. Хилковъ.

ВѢДОМОСТЬ

неоконченныхъ дѣлъ отчужденія на основаніи Высочайшаго указа
года подь

№№ по порядку.	Губернія, уѣздъ, городъ.	Владѣльцы.	Отчуждаемое имущество.	Положеніе дѣла.

236. *Декабря 15-го. Собрание Узаконеній и Распоряженій Правительства № 156 ст. 2103.*—Объ измѣненіи порядка распредѣленія между должностными лицами денежныхъ съ нихъ взысканій по начетамъ.

Его Императорское Величество воспо- слѣдовавшее мнѣніе въ Общемъ Собраніи Государственнаго Совѣта, объ измѣненіи порядка распредѣленія между должностными лицами денежныхъ съ нихъ взысканій по начетамъ, Высочайше утвердить соизволилъ и новелѣлъ исполнить.

Подписалъ: Предсѣдатель Государственнаго

Совѣта *МИХАИЛЬ.*

5 января 1898 г.

Выписано изъ журна- ловъ Соединенныхъ Де- партаментовъ Граждан- скаго, Законовъ и Госу- дарственной Экономіи 3 ноября и Общаго Собра- нія 22 декабря 1897 года.

МНѢНІЕ ГОСУДАРСТВЕННОГО СОВѢТА.

Государственный Совѣтъ, въ Соеди- ненныхъ Департаментахъ Гражданскихъ и Ду- ховныхъ Дѣлъ, Законовъ и Государственной Экономіи и въ Общемъ Собраніи, размо- трѣвъ опредѣленіе Перваго Общаго Собранія Правительствующаго Сената объ измѣненіи порядка распредѣленія между должностными лицами денежныхъ съ нихъ взысканій по начетамъ, *мнѣніемъ положили:*

Въ замѣнъ статьи 384 общаго счетнаго устава (свод. зак., т. VIII ч. 2, изд. 1857 г.), а равно въ измѣненіе, допол- неніе и отмѣну другихъ подлежащихъ узаконеній, поста- новить:

„Если вина и отвѣтственность нѣсколькихъ лицъ, въ одномъ установленіи служащихъ и подвергшихся взысканію начета, равны, то сему взысканію подлежитъ каждое лицо не въ равной съ другими части, а соразмѣрно получаемому имъ содержаію. При распредѣленіи начета между должностными лицами, изъ которыхъ одни пользуются квартиримымъ доволь- ствіемъ въ натурѣ, а другія такого довольствія не имѣютъ, для опредѣленія доли начета, упадающей на первыхъ изъ означенныхъ лицъ, принимаются въ расчетъ получаемые

каждымъ изъ нихъ денежныя по службѣ оклады содержащія, съ прибавленіемъ къ нимъ одной четвертой ихъ части“.

Подлинное мѣѣіе подписано въ журпалахъ Предсѣдателями и Членами.

237. *Декабря 15-го. Собраніе Узаконеній и Распоряженій Правительства № 156 ст. 2104.*—**Объ измѣненіи устава Товарищества Западно-Сибирскаго пароходства и торговли.**

По выслушаніи представленія Министра Путей Сообщенія, отъ 30 сентября 1898 г. за № 9246 (по Деп. Шос. и Вод. Сообщ.) объ измѣненіи устава Товарищества Западно-Сибирскаго пароходства и торговли, Комитетъ Министровъ полагалъ: представленіе это утвердить, поднеся проектъ измѣненій устава означеннаго Товарищества на Высочайшее Е го Императорскаго Величества благоусмотрѣніе.

Г о с у д а р ь И м п е р а т о р ь на положеніе Комитета Высочайше соизволилъ, а проектъ измѣненія устава удостоенъ разсмотрѣнія и утвержденія Е го Величества, въ Ливадіи, въ 28 день октября 1898 года.

На подлинныхъ написано: „Г о с у д а р ь И м п е р а т о р ь разсматривать и Высочайше утвердить соизволилъ, въ Ливадіи въ 28 день октября 1898 года“

Подписалъ: Управляющій дѣлами Комитета Министровъ,

Статсъ-Секретарь *А. Куломзинъ.*

ИЗМѢНЕНІЯ

ВЫСОЧАЙШЕ УТВЕРЖДЕННАГО, 23 ЯНВАРЯ 1898 Г., УСТАВА ТОВАРИЩЕСТВА ЗАПАДНО-СИБИРСКАГО ПАРОВОХОДСТВА И ТОРГОВЛИ.

§§ 22 и 26 устава изложитъ слѣдующимъ образомъ:

§ 22. „Основной капиталъ Товарищества опредѣляется въ 3.000.000 руб., раздѣленныхъ на 6.000 паевъ, по 500 руб. каждый“.

§ 26. „Впослѣдствіи, при развитіи дѣлъ Товарищества, оно можетъ, сообразно потребности, увеличить свой капиталъ посредствомъ выпуска дополнительныхъ паевъ по прежней

цѣнѣ, на общую сумму, не превышающую суммы первоначальнаго выпуска (3.000.000 р.), но не иначе, какъ по постановленію" и т. д. безъ измѣненія.

238. *Декабря 19-го (Вѣстн. № 51). Извѣщеніе отъ Департамента III. и В. С.—Объ упраздненіи въ Варшавскомъ Округѣ путей сообщенія должности начальника Висло-Нѣманскаго пути и завѣдывающаго техническо-судоходною инспекціею шлюзованной Августовской системы.*

По докладу Департамента Шоссейныхъ и Водяныхъ Сообщеній отъ 6 декабря 1898 года за № 960, послѣдовало разрѣшеніе Г. Министра Путей Сообщенія:

1) на упраздненіе, съ 1 декабря 1898 г., положенной по штату Варшавскаго Округа путей сообщенія должности начальника Висло-Нѣманскаго пути и завѣдывающаго техническо-судоходною инспекціею шлюзованной Августовской системы и на учрежденіе, взамѣнъ оной, въ томъ же Округѣ, должности старшаго помощника инспектора судоходства, завѣдывающаго Висло-Нѣманскимъ соединительнымъ путемъ (VIІІ класса), съ присвоеніемъ ей окладовъ изъ кредита на содержаніе судоходныхъ инспекцій (§ 17 ст. 3): содержанія 2.400 руб., разъѣздныхъ 500 руб. и канцелярскихъ 600 руб., итого 3.500 р. въ годъ, и

2) на учрежденіе, съ того же числа, въ томъ же Округѣ, вновь одной, четвертой, должности помощника столоначальника искусственнаго отдѣленія Правленія (VIІІІ класса), съ содержаніемъ 900 руб. въ годъ изъ штатныхъ кредитовъ Округа.

239. *Декабря 25-го. Собраніе Узаконеній и Распоряженій Правительства № 163 ст. 2141.—Объ измѣненіи примѣчанія къ ст. 381 Общаго устава счетнаго.*

Его Императорское Величество воспо-слѣдовавшее мнѣніе въ Общемъ Собраніи Государственнаго Совѣта, объ измѣненіи примѣчанія къ статьѣ 381 общаго

устава счетнаго, Высочайше увердить соизволивъ и повелѣть исполнить.

Подписалъ: Предсѣдатель Государственнаго Совѣта *МИХАИЛЬ*.

11 ноября 1898 г.

МНѢНІЕ ГОСУДАРСТВЕННОГО СОВѢТА.

Выписано изъ журна-
ловъ Соединенныхъ Де-
партаментовъ Законовъ,
Государственной Экономіи
и Гражданскихъ и Духов-
ныхъ Дѣлъ 3 и Общаго
Собранія 19-го октября
1898 года.

Государственный Совѣтъ, въ Соединен-
ныхъ Департаментахъ Законовъ, Государ-
ственной Экономіи и Гражданскихъ и Ду-
ховныхъ Дѣлъ и въ Общемъ Собраніи, раз-
смотрѣвъ представленіе Военнаго Министра
о согласованіи примѣчанія къ ст. 381 общ.
уст. счетн. 1857 года съ примѣчаніемъ къ
ст. 371 того же устава, по продолженію
1895 года и со ст. 356 улож. о наказ., *мнѣніемъ положили*:

Примѣчаніе къ статьѣ 381 общаго устава счетнаго (св.
зак. т. VIII, ч. II, изд. 1857 г.) изложить слѣдующимъ обра-
зомъ:

„Деньги, взысканныя на основаніи примѣчанія къ статьѣ
371 общаго устава счетнаго (по прод. 1895 г.) за промедленіе
въ запискѣ на приходъ или отсылкѣ по принадлежности ка-
зенныхъ денегъ или иного казеннаго имущества, отсылаются
всѣ въ пользу заведеній общественнаго призрѣнія, а взыскан-
ныя такія же деньги за промедленіе записи или отсылки
денегъ или имущества частныхъ раздѣляются на двѣ равныя
части, изъ коихъ одна отсылается также въ пользу заведеній
общественнаго призрѣнія, а другая предоставляется въ пользу
того мѣста или лица, коему принадлежатъ деньги или имущество.
Изъ сего правила исключаются подобныя взысканія по воен-
ному вѣдомству: все, что опредѣлено изъ взысканнаго отсы-
лать въ пользу заведеній общественнаго призрѣнія, обращается
въ состоящій въ вѣдѣніи Александровскаго комитета о ране-
ныхъ инвалидный капиталъ, за исключеніемъ взысканій за
продержаніе денегъ изъ войсковыхъ казачьихъ суммъ или
имущества войсковаго. Такіе штрафы поступаютъ въ собствен-
ные сихъ войскъ капиталы, предназначенные на благотвори-
тельные предметы“

Подлинное мнѣніе подписано въ журналахъ Предсѣда-
телями и Членами.

1899 Г.

240. Января 2-го. (Вѣстн. № 1). Циркуляръ Департамента Ш. и В. С. Начальникамъ Округовъ путей сообщенія, Главному Инженеру Новороссійскихъ коммерческихъ портовъ, Инспекторамъ казенныхъ шоссе, Начальникамъ работъ и Завѣдывающимъ портовыми сооружениями и другимъ мѣстамъ и лицамъ, Департаменту подвѣдомственнымъ, 20 декабря 1898 г., № 12037.—**О переводѣ остатковъ отъ строительныхъ кредитовъ на Главное Казначейство.**

Въ виду сокращенія льготнаго срока дѣйствія смѣтъ, Министромъ Финансовъ, по соглашенію съ Государственнымъ Контролемъ, предоставлено второстепеннымъ распорядителямъ кредитами право переводить на Главное Казначейство свободные остатки отъ ассигнованныхъ въ ихъ распоряженіе кредитовъ съ соблюденіемъ общаго порядка, установленнаго для перевода кредитовъ ст. 49 кассовыхъ правилъ и ст. 57 инстр. казен. пал.

Вслѣдствіе сего и по приказанію Его Превосходительства Господина Товарища Министра Путей Сообщенія, Департаментъ предлагаетъ распорядителямъ кредитами вѣдомства шоссейныхъ и водяныхъ путей, въ случаѣ обнаруженія по какимъ либо случаямъ свободныхъ остатковъ отъ строительныхъ кредитовъ, немедленно переводить таковыя на Главное Казначейство въ распоряженіе Департамента Шоссейныхъ и Водяныхъ Сообщеній, не ожидая для сего какихъ либо особыхъ распоряженій.

241. Января 2-го. (Вѣстн. № 1). Извѣщеніе отъ Департамента Ш. и В. С.—**Объ упраздненіи 8-й шоссейной дистанціи С.-Петербургскаго Округа путей сообщенія.**

Въ виду послѣдовавшей передачи въ завѣдываніе Тверскаго губернскаго земства казенныхъ шоссе, входившихъ въ

составъ 8-й шоссейной дистанціи С.-Петербургскаго Округа путей сообщенія, за Министра Путей Сообщенія Господинъ Товарищъ Министра, по докладу Департамента Шоссейныхъ и Водяныхъ Сообщеній отъ 16 декабря 1898 года за № 1.012, изволилъ признать необходимымъ упразднить означенную шоссейную дистанцію.

242. *Января 14-го. Собраніе Узаконеній и Распоряженій Правительства № 5 ст., 72.*—**Объ** утвержденіи правилъ движенія судовъ и плотовъ при проходѣ подъ желѣзнодорожными мостами: а) у г. Омска черезъ р. Иртышъ и б) у села Кривощекова черезъ р. Обь.

Министръ Путей Сообщенія представилъ въ Правительствующій Сенатъ, для распубликованія, утвержденныя имъ, на основаніи 3 примѣчанія къ ст. 86 Устава Путей Сообщенія (по продолженію 1893 года), правила движенія судовъ и плотовъ при проходѣ подъ желѣзнодорожными мостами: а) у г. Омска черезъ р. Иртышъ и б) у села Кривощекова черезъ рѣку Обь.

Утверждены за Министра Путей Сообщенія Товарищемъ Министра 16 ноября 1898 года.

П Р А В И Л А

ДВИЖЕНІЯ СУДОВЪ И ПЛТОВЪ ПРИ ПРОХОДѢ ПОДЪ ЖЕЛѢЗНОДОРОЖНЫМИ МОСТАМИ: А) У Г. ОМСКА ЧЕРЕЗЪ Р. ИРТЫШЪ И Б) У СЕЛА КРИВОЩЕКОВА ЧЕРЕЗЪ РѢКУ ОБЬ.

§ 1. Суда и плоты, слѣдующіе подъ Иртышскій и Обскій желѣзнодорожные мосты, должны проходить въ пролеты, обозначенные на мостовыхъ фермахъ, для судовъ сплавныхъ и взводныхъ, зелеными щитами, а ночью красными огнями; для плотовъ—бѣлыми щитами, а ночью бѣлыми огнями.

Для лучшей видимости щитовъ 2½ панели пролетовъ, на которыхъ установлены щиты, въ обѣ стороны отъ оси этихъ знаковъ, окрашены другимъ болѣе темнымъ цвѣтомъ, чѣмъ прочія части моста.

Примѣчаніе 1. Въ случаѣ аварии, съ особаго разрѣ-

шенія Начальника поста дозволяется проходить и въ пролеты, не обозначенные щитами.

Примѣчаніе 2. При обстановкахъ фарватера рѣки, по спадѣ весеннихъ водъ, предостерегательными знаками съ освѣщеніемъ суда и плоты должны направляться по мостовымъ створамъ не ранѣе, какъ минуя послѣдній изъ предостерегательныхъ знаковъ.

§ 2. Установка знаковъ и огней и перемѣщеніе ихъ съ однихъ пролетовъ на другіе, сообразно съ состояніемъ горизонта воды въ рѣкѣ, производится мостовыми сторожами, по распоряженію Начальника участка желѣзной дороги, который заблаговременно входитъ о томъ въ соглашеніе съ Начальникомъ Иртышскаго и Обскаго участковъ, по принадлежности.

Объявленія о пролетахъ, назначенныхъ для прохода судовъ и плотовъ, вывѣшиваются на смежныхъ пристаняхъ, у моста, выше и ниже его, на видныхъ мѣстахъ, и выдаются бесплатно съ экземпляромъ настоящихъ правилъ на границахъ мостовыхъ постовъ.

§ 3. Границы мостовыхъ постовъ (5 верстъ выше и 1 верста ниже для Иртышскаго моста и 2 версты выше и 1 $\frac{1}{2}$ версты ниже для Обскаго моста) обозначаются столбами на лѣвомъ берегу Иртыша и на правомъ берегу Оби; на столбахъ этихъ днемъ поднимается флагъ Министерства П. С., а ночью — зеленый огонь; тамъ же имѣются помѣщенія для служащихъ.

§ 4. Судоуправители обязаны, поровнявшись съ границами поста, „осмотрѣться“, т. е. убѣдиться, что рули и штуртросы чисты, буксиры исправны, якоря готовы къ немедленной отдачѣ, и проч.; при этомъ они должны непремѣнно озаботиться, чтобы дымовыя трубы, товары, нагруженные на суда и вершины мачтъ не возвышались надъ уровнемъ воды болѣе 5 сажень.

§ 5. Способъ провода судовъ и плотовъ подъ мостами предоставляется усмотрѣнію управителей; причемъ для спуска судовъ кормою внизъ за пароходомъ, пароходъ этотъ долженъ имѣть возъ, соответствующій его силѣ, дабы былъ въ состояніи, направляя караванъ между быками, въ случаѣ надобности поднять его къ верху; при проводѣ пароходомъ судовъ носомъ впередъ по теченію, на буксирѣ должно находиться не

болѣе двухъ судовъ въ одномъ счалѣ, причемъ длина буксира должна быть не болѣе 30 сажень.

§ 6. Суда и плоты, слѣдующіе подъ мостами, отнюдь не должны наваливаться на мостовыя опоры и задѣвать ихъ; въ случаѣ же бурной погоды, судоправители, сообразуясь съ состояніемъ и конструкціею управляемыхъ ими судовъ, плотовъ и воза и съ силою вѣтра или принимаютъ соотвѣтственныя мѣры предосторожности для благополучнаго слѣдованія, или останавливаются, выжидая прекращенія погоды.

Примѣчаніе. Въ случаѣ навала на мостъ, судоправители должны остановиться для составленія акта у пограничныхъ постовыхъ столбовъ у Иртышскаго моста возлѣ лѣваго берега, а у Обскаго—возлѣ праваго берега.

§ 7. Остановка судовъ и плотовъ на пространствѣ фарватера между граничными столбами мостовыхъ постовъ воспрещается. Въ случаѣ же произвольной остановки, происшедшей влѣдствіе непредвидѣнныхъ обстоятельствъ или несчастія, судоправителями и плотоходцами, а также и постовою прислугою, принимаются всевозможныя мѣры къ скорѣйшему удаленію судна или плота съ фарватера.

§ 8. Во время сильнаго тумана, препятствующаго одновременно различать оба берега и мостовыя сооруженія, проходъ подъ мостами воспрещается.

§ 9. О совершенномъ прекращеніи пропуска судовъ и плотовъ подъ мосты судходцы предупреждаются поднятіемъ на граничныхъ столбахъ мостовыхъ постовъ, ниже флага, днемъ—чернаго шара, а ночью—двухъ зеленыхъ огней, одинъ надъ другимъ.

§ 10. За нарушеніе сихъ правилъ виновные подвергаются наказаніямъ, опредѣленнымъ 77 и 87 статьями Устава о наказаніяхъ, налагаемыхъ мировыми судьями; кромѣ того кто неумышленно, по неосторожности или случайно повредитъ или загроздитъ путь желѣзной дороги, проведенной по мосту и не доведетъ о семъ немедленно до свѣдѣнія желѣзнодорожнаго сторожа или лицъ судходнаго постоваго надзора, или же, по крайней мѣрѣ, не приметъ тотчасъ же всѣхъ зависящихъ отъ него мѣръ къ предотвращенію опасности, тотъ подвергается наказаніямъ по статьѣ 1080¹ Уложенія о Наказаніяхъ, изд. 1885 года.

Убытки за повреждение моста взыскиваются съ виновныхъ, согласно ст. 648 Законовъ Гражданскихъ, а въ случаѣ ихъ несостоятельности — съ владѣльцевъ или арендаторовъ судовъ.

243. *Января 16-го. (Вѣстн. № 3). Извѣщеніе Департамента Ш. и В. С.—О назначеніи въ Московскій и Ковенскій Округа путей сообщенія по одной должности Инспектора судоходства и о переименованіи въ округахъ п. с. должностей.*

По докладамъ Департамента Шоссейныхъ и Водяныхъ Сообщеній отъ 18 декабря 1898 года, за №№ 1.021 и 1.022, послѣдовало разрѣшеніе Его Сіятельства Господина Министра Путей Сообщенія:

1. На назначеніе въ Московскій и Ковенскій Округа путей сообщенія по одной должности Инспектора судоходства, онъ же членъ Общаго Присутствія Правленія съ содержаніемъ по 3.000 руб. въ годъ каждому изъ кредита по содержанію судоходныхъ инспекцій (§ 17 ст. 3).

2. На переименованіе положенныхъ нынѣ въ Округахъ путей сообщенія должностей:

Въ Казанскомъ Округѣ:

одной—инспектора судоходства, онъ же членъ Общаго Присутствія Правленія (съ содержаніемъ 3.000 руб.), въ должность члена Общаго Присутствія Правленія съ содержаніемъ 2.100 руб.; трехъ—инспекторовъ судоходства, исполняющихъ обязанности начальниковъ отдѣленій (съ содержаніемъ по 2.400 руб.), въ должности начальниковъ отдѣленій, съ содержаніемъ по 2.100 руб. и семи—помощниковъ инспекторовъ судоходства и одной—младшаго помощника инспектора судоходства, завѣдывающихъ техническими участками (съ содержаніемъ первыхъ по 1.500 руб. и послѣдняго 2.000 руб.),— въ должности помощниковъ начальниковъ отдѣленій, съ содержаніемъ по 1.500 руб. въ годъ каждому, съ оставленіемъ при этомъ развѣздныхъ и канцелярскихъ денегъ начальникамъ Отдѣленій и ихъ помощникамъ въ прежнемъ размѣрѣ.

Въ С.-Петербургскомъ Округъ:

трехъ—начальниковъ Отдѣлений, они же инспекторы работъ и судоходства,—въ должности инспекторовъ судоходства, —въ должности инспекторовъ судоходства (исполняющихъ обязанности начальниковъ отдѣлений) и трехъ—младшихъ помощниковъ инспекторовъ судоходства, они же помощники начальниковъ Вышневолоцкаго и Новгородскаго отдѣлений,— въ должности помощниковъ инспекторовъ судоходства (исполняющихъ обязанности помощниковъ начальниковъ отдѣлений).

Въ Вытегорскомъ Округъ:

трехъ—начальниковъ отдѣлений, они же инспекторы работъ и судоходства: Девятинскаго и Кузьминскаго—въ должности инспекторовъ судоходства, завѣдывающихъ техническо-инспекціонными участками, и Тихвинскаго—въ инспектора судоходства (исполняющихъ обязанности начальника сего отдѣленія) и трехъ—младшихъ помощниковъ инспекторовъ судоходства, они же помощники начальника Тихвинскаго отдѣленія,—въ помощниковъ инспекторовъ судоходства (исполняющихъ обязанности помощниковъ начальника отдѣленія).

Въ Ковенскомъ Округъ:

трехъ—начальниковъ отдѣлений, они же инспекторы работъ и судоходства,—въ инспекторовъ судоходства (исполняющихъ обязанности начальниковъ отдѣлений), шести—младшихъ помощниковъ инспекторовъ судоходства, они же помощники начальниковъ отдѣлений и одной—помощника начальника отдѣленія, онъ же младшій помощникъ инспектора судоходства,—въ помощниковъ инспекторовъ судоходства (исполняющихъ обязанности помощниковъ начальниковъ отдѣлений),

и 3. На отнесеніе расхода по выдачѣ содержанія, развѣздныхъ и канцелярскихъ денегъ по вышеозначеннымъ должностямъ (оклады коихъ по С.-Петербургскому, Вытегорскому и Ковенскому Округамъ оставлены безъ измѣненія): по Казанскому Округу—на кредитъ по содержанію личнаго состава

Округовъ путей сообщенія (§ 13 ст. 1) и по остальнымъ Округамъ—на суммы по содержанію судоходныхъ инспекцій (§ 17 ст. 3).

244. *Января 19-го. Собраніе Узаконеній и Распоряженій Правительства № 8 ст. 89.*—Объ учрежденіи инспекціи шоссе губерній Московской, Тульской, Калужской и Тверской.

Министръ Путей Сообщенія всеподданнѣйше испрашивалъ Высочайшее Е го И м п е р а т о р с к а го В е л и ч е с т в а соизволеніе на присоединеніе Тверской губерніи къ инспекціи шоссе Московской, Тульской и Калужской губерній, съ образованіемъ инспекціи казенныхъ шоссе Московской, Тульской, Калужской и Тверской губерній, и на предоставленіе Министру Путей Сообщенія права обратиться на содержаніе технического надзора за переданными въ завѣдываніе земствъ шоссе Московской, Тульской, Калужской и Тверской губерній сверхъ опредѣленной на содержаніе инспекціи шоссе первыхъ трехъ губерній суммы 15.500 руб., еще освобождающіеся за передачею шоссе Тверской губерніи въ завѣдываніе земства, изъ кредита на содержаніе С.-Петербургскаго округа путей сообщенія, 3.500 руб., а всего 19.000 руб. въ годъ, съ разрѣшеніемъ назначать инженерамъ, которымъ надзоръ этотъ будетъ поручаемъ, содержаніе и развѣздныя деньги, а также и суммы на канцелярскія потребности, по особо утверждаемымъ имъ, Министромъ, росписаніямъ.

На всеподданнѣйшемъ по сему предмету докладѣ, въ 25 день сентября 1898 г., Собственною Е го И м п е р а т о р с к а го В е л и ч е с т в а рукою начертано: „Огласенъ“.

245. *Января 20-го (Вѣстн. № 6). Циркуляръ Департамента III. и В. С. Начальникамъ Округовъ, Главному Инженеру Новороссійскихъ коммерческихъ портовъ, Инспекторамъ казенныхъ шоссе, Начальникамъ партій и работъ и Завѣдывающимъ портовыми сооруженіями, № 582.*—По поводу приглашенія на частныя занятія студентовъ высшихъ учебныхъ заведеній.

Министерство Народнаго Просвѣщенія указываетъ на необходимость входить каждый разъ, предварительно приглашенія

на частныя занятія студентовъ высшихъ учебныхъ заведеній означеннаго вѣдомства (университетовъ, ветеринарихъ или технологическихъ институтовъ), въ сношеніе съ ихъ учебнымъ начальствомъ и къ занятіямъ допускать лишь тѣхъ студентовъ, которые представляютъ отъ своего начальства надлежащій документъ, разрѣшающій имъ командировку на эти именно занятія или работы.

По приказанію Его Сіятельства Господина Министра Путей Сообщенія Департаментъ Шоссейныхъ и Водяныхъ Сообщеній объявляетъ о семъ подвѣдомственнымъ ему учрежденіямъ и чинамъ для неуклоннаго исполненія, въ подлежащихъ случаяхъ, вышеуказаннаго требованія Министерства Народнаго Просвѣщенія.

246. *Февраля 4-го. Собраніе Узаконеній и Распоряженій Правительства № 16 ст. 181.*—**Объ измѣненіи устава Общества пароходства и торговли подъ фирмою „А. А. Зевеке“.**

По выслушаніи записки Министра Путей Сообщенія, отъ 6 октября 1898 г. за № 9394 (по Деп. Шос. и Вод. Сооб.), о разрѣшеніи Обществу пароходства и торговли подъ фирмою „А. А. Зевеке“ выпустить второй облигаціонный заемъ, Комитетъ Министровъ полагалъ: представленіе это утвердить, поднеся проектъ измѣненія дѣйствующаго устава названнаго Общества, на Высочайшее Его Императорскаго Величества благоусмотрѣніе.

Государь Императоръ на положеніе Комитета Высочайше соизволилъ, а проектъ измѣненія устава удостоенъ разсмотрѣнія и утвержденія Его Величества, въ Ливадіи, въ 11 день ноября 1898 года.

На подлинномъ написано: „Государь Императоръ разсматривать и Высочайше утвердить соизволилъ, въ Ливадіи, въ 11 день ноября 1898 г.“.

Подписалъ: Управляющій дѣлами Комитета Министровъ,

Статсъ-Секретарь А. Куломзинъ.

ИЗМѢНЕНІЕ

дѣйствующаго устава общества пароходства и торговли подъ фирмою „А. А. Зевеке“.

Присоединить къ § 29 устава примѣчаніе слѣдующаго содержанія:

Примѣчаніе къ § 29. „Обществу предоставляется выпустить второй облигаціонный заемъ на сумму *шестьсотъ тысячъ* рублей съ тѣмъ: а) чтобы нарицательная цѣна каждой облигаціи была не менѣе 250 р.; б) чтобы уплата процентовъ по означеннымъ облигаціямъ и капитала по облигаціямъ, вышедшимъ въ тиражъ, была обезпечена на тѣхъ же основаніяхъ, какъ и облигаціи перваго выпуска, съ тѣмъ, однако, различіемъ, чтобы владѣльцы облигацій втораго выпуска были удовлетворяемы уплатою процентовъ по принадлежащимъ имъ облигаціямъ и капитала по облигаціямъ, вышедшимъ въ тиражъ, только по уплатѣ процентовъ и погашенія, слѣдующихъ по облигаціямъ перваго выпуска, а въ случаѣ несостоятельности Общества и ликвидаціи его дѣлъ, подлежали бы удовлетворенію лишь по полномъ удовлетвореніи владѣльцевъ облигацій перваго выпуска, и в) чтобы въ другихъ отношеніяхъ касательно облигацій втораго выпуска были соблюдаемы правила дѣйствующаго устава“.

247. *Февраля 6-го. (Вѣстникъ № 6). Извѣщеніе отъ Департамента Ш. и В. С.—*О переименованіи должности Инспектора судоходства по всѣмъ рѣкамъ Казанскаго Округа и о распространеніи утвержденной Господиномъ Министромъ п. с. 7 января 1898 г. Инструкціи на лицъ, занимающихъ должности по инспекціи судоходства на свободныхъ рѣкахъ Вытегорскаго Округа п. с.

По докладу Департамента Шоссейныхъ и Водяныхъ Сообщеній отъ 11 января 1899 года за № 13 послѣдовало распоряженіе Его Сіятельства Господина Министра Путей Сообщенія о переименованіи существующей въ Казанскомъ Округѣ путей сообщенія должности „Инспектора судоходства по всѣмъ рѣкамъ названнаго Округа“—въ должность „Инспектора судоходства при Правленіи Казанскаго Округа путей сообщенія“, съ правами Члена Общаго Присутствія Правленія.

По докладу Департамента Шоссейныхъ и Водяныхъ Сообщеній отъ 19 января 1899 года за № 35, послѣдовало разрѣшеніе Его Сіятельства Господина Министра Путей Сообщенія

на распространение утвержденной Господиномъ Министеромъ Путей Сообщенія 7 января 1898 года (объявленной въ № 4 „Вѣстника Министерства Путей Сообщенія“ за 1898 годъ) Инструкціи Инспекторамъ судоходства Казанскаго Округа путей сообщенія на лицъ, занимающихъ должности по инспекціи судоходства на свободныхъ рѣкахъ Вытегорскаго Округа путей сообщенія.

248. *Февраля 10-го. (Вѣстн. № 9). Циркуляръ Департамента Ш. и В. С. Правленіямъ Округовъ № 1361.—По вопросу о срокѣ дѣйствія кредита по § 20 смѣты М. П. С. 1898 г.*

По вопросу о срокѣ дѣйствія кредита по § 20 смѣты Министерства Путей Сообщенія 1898 г. (расходы въ счетъ смѣты 1899 г.) Департаментъ Государственнаго Казначейства увѣдомилъ, что согласно дѣйствующимъ узаконеніямъ о срокѣ дѣйствія кредитовъ, названный кредитъ можетъ дѣйствовать до 31 марта на Главномъ Казначействѣ и до 28 февраля на мѣстныхъ кассахъ.

О вышеизложенномъ Департаментъ увѣдомляетъ Правленія Округовъ для свѣдѣнія и надлежащаго руководства.

249. *Февраля 17-го. (Вѣстн. № 10). Циркуляръ Департамента Ш. и В. С. Начальникамъ Округовъ путей сообщенія, Главному Инженеру Новороссійскихъ коммерческихъ портовъ, Инспекторамъ шоссе, Начальникамъ партій и отдѣльныхъ работъ и Завѣдывающимъ портовыми сооруженіями № 1605.— По поводу представленій къ наградамъ за отличія служебныя и неслужебныя.*

Согласно установленному въ Министерствѣ Путей Сообщенія порядку, списки лицъ, представляемыхъ къ наградамъ по каждой изъ отдѣльныхъ частей вѣдомства путей сообщенія, должны быть передаваемы подлежащими центральными учрежденіями Министерства въ Канцелярію Министра, для дальнѣйшаго направленія: за служебныя отличія (ко дню Св. Пасхи)—въ началѣ января мѣсяца и за отличія неслу-

жебныя (по третямъ года): за январскую—не позже 15 февраля, за майскую—не позже 15 юля и за сентябрьскую—не позже 1 декабря.

Въ видахъ своевременнаго представленія наградныхъ списковъ подвѣдомственными Департаменту Шоссейныхъ и Водяныхъ Сообщеній и Комиссiи по устройству коммерческихъ портовъ учреждениями, Департаментъ проситъ начальниковъ сихъ учреждений, въ тѣхъ случаяхъ, когда они признаютъ необходимымъ возбудить ходатайство о награжденіи подчиненныхъ имъ лицъ, вносить въ Департаментъ установленныя по сему предмету представленія непосредственно или въ подлежащихъ случаяхъ чрезъ Губернаторовъ, съ такимъ расчетомъ времени, чтобы представленія эти получались въ Департаментѣ: за служебныя отличія—въ началѣ декабря мѣсяца и за отличія неслужебныя—къ 1 февраля, 1 юля и 15 ноября.

Къ представленіямъ о наградахъ за отличія служебныя, кромѣ установленныхъ документовъ, должны быть прилагаемы именныя списки всѣхъ лицъ, состоящихъ на государственной службѣ въ учрежденіи (для опредѣленія нормы наградъ), а къ представленіямъ о наградахъ за отличія неслужебныя, независимо наградныхъ списковъ съ описаніемъ отличій представляемыхъ лицъ, отзывы мѣстныхъ Губернаторовъ о небытности сихъ лицъ подѣ слѣдствіемъ и судомъ и о неимѣиіи препятствій къ ихъ награжденію, а также засвидѣтельствованныя мѣстнымъ начальствомъ копiи съ видовъ на жительство лицъ, представляемыхъ къ наградамъ.

250. *Февраля 27-го (Вѣстн. № 9). Циркуляръ Министра Внутреннихъ Дѣлъ г.г. Губернаторамъ, 24 декабря 1898 г., № 1405.—О справочныхъ цѣнахъ на камень и щебень.*

По возбужденному Министерствомъ Путей Сообщенія вопросу о неудовлетворительности составленныхъ въ одной изъ губерній справочныхъ цѣнъ на камень и щебень, Министерствомъ Внутреннихъ Дѣлъ, по соглашенію съ Министерствомъ Путей Сообщенія, на будущее время установлено:

Чтобы при составленіи справочныхъ цѣнъ на камень и

щебень, было принято за правило: а) опредѣлять цѣны на камень у существующихъ карьеровъ, т. е. тѣ цѣны, по которымъ одна куб. саж. (казенная) камня можетъ быть пріобрѣтена на мѣстѣ карьера, при чемъ должно быть указано и на степень твердости камня по примѣненію § 615 Урочнаго Положенія, и б) чтобы стоимость развозки камня, разбивки его въ щебень, грохоченія, оправки въ конусы или призмы, и другихъ работъ, составляющихъ вмѣстѣ съ тѣмъ накладныя издержки, — была исчислена по Урочному Положенію и справочнымъ цѣнамъ на рабочихъ и подводы.

Независимо того, для опредѣленія мѣры одной кубической сажени камня должна быть принимаема сажень казенная и никакая другая.

251. Марта 2-го. Собраніе Узаконеній и Распоряженій Правительства № 27 ст. 329.—О продленіи срока для взноса денегъ, слѣдующихъ за акціи дополнительнаго выпуска Общества пароходства по Дону, Азовскому и Черному морямъ съ ихъ притоками.

Велѣдствіе ходатайства Общества пароходства по Дону, Азовскому и Черному морямъ съ ихъ притоками о продленіи срока для оплаты акцій разрѣшеннаго названному Обществу 15 декабря 1897 года дополнительнаго выпуска, и на основаніи Высочайше утвержденнаго 15 февраля 1897 года положенія Комитета Министровъ, Министерствомъ Финансовъ разрѣшено истекающій 26 декабря 1898 года срокъ для взноса слѣдующихъ за акціи дополнительнаго выпуска денегъ, продолжитъ на одинъ годъ, т. е. по 26 декабря 1899 г., съ тѣмъ, чтобы о семъ правленіемъ Общества опубликовано было въ поименованныхъ въ уставѣ онаго изданіяхъ.

О семъ Министръ Финансовъ, 18 декабря 1898 г., донесъ Правительствующему Сенату, для опубликованія.

252. *Марта 12-го. (Вѣсти. № 12) Циркуляръ Канцеляріи Министра п. с. Начальникамъ центральныхъ и мѣстныхъ Управленій Министерства п. с. № 2671.—О воспрещеніи печатанія текста ассигновокъ на пишущихъ машинахъ.*

За Министра Финансовъ, Товарищъ Министра, тайный совѣтникъ Романовъ, отношеніемъ отъ 22 февраля 1899 г., № 1194, увѣдомилъ меня, что въ казначейства поступають отъ разныхъ распорядительныхъ управленій ассигновки съ текстомъ, воспроизведеннымъ посредствомъ пишущей машины.

По мнѣнію Государственнаго Контроля, раздѣляемому и Министерствомъ Финансовъ, такой способъ воспроизведенія текста ассигновокъ не отвѣчаетъ значенію этихъ документовъ. Краска, употребляемая на пишущихъ машинахъ, значительно уступаетъ въ прочности обыкновеннымъ черниламъ и легко поддается чисткѣ резиной. Кромѣ того, шрифтъ пишущихъ машинъ лишенъ тѣхъ индивидуальныхъ особенностей, какими отличаются почерки разныхъ лицъ, что при возможности легко замѣнить текстъ подписанной уже ассигновки другимъ содержаніемъ, даетъ просторъ злоупотребленіямъ и въ то же время затрудняетъ раскрытіе послѣднихъ.

Въ виду сего Министерство Финансовъ, по соглашенію съ Государственнымъ Контролемъ, признавало бы возможнымъ, въ случаѣ частаго повторенія въ ассигновкахъ одного и того же текста, допустить, для сокращенія канцелярскаго труда, пріемъ къ оплатѣ лишь такихъ ассигновокъ съ печатнымъ текстомъ, которыя изготовляются типографскимъ, либо литографскимъ способами, но отнюдь не посредствомъ пишущей машины или гектографа, съ тѣмъ, однако, чтобы цифровыя данныя въ такихъ ассигновкахъ (смѣтный періодъ, параграфъ, сумма выдачи, разнаго рода удержанія) и фамилія кредитора были прописываемы непременно отъ руки.

Вслѣдствіе вышеизложеннаго предлагаю гг. Начальникамъ центральныхъ и мѣстныхъ установленій Министерства Путей Сообщенія не отсылать на будущее время въ казначейства ассигновокъ, изготовленныхъ на пишущихъ машинахъ или на гектографахъ.

253. *Марта 13-го. (Вѣстн. № 11). Извѣщеніе отъ Департамента Ш. и В. С.—Объ утвержденіи росписанія техническихъ, техническо-инспекціонныхъ и инспекціонныхъ участковъ Кіевскаго и Днѣстровскаго отдѣленій Кіевскаго Округа п. с.*

Господинъ Министръ Путей Сообщенія, по докладу Департамента Шоссейныхъ и Водяныхъ Сообщеній отъ 24 февраля 1899 года за № 139 изволилъ изъявить согласіе:

1) на утвержденіе нижеприведеннаго новаго росписанія техническихъ, техническо-инспекціонныхъ и инспекціонныхъ участковъ Кіевскаго и Днѣстровскаго отдѣленій Кіевскаго Округа путей сообщенія, съ возложеніемъ завѣдыванія однимъ изъ участковъ сего послѣдняго отдѣленія, какъ и нынѣ, на непосредственную обязанность Начальника отдѣленія;

2) на увеличеніе штата сего Округа двумя должностями Старшихъ Помощниковъ Инспектора судоходства, завѣдывающихъ техническо-инспекціонными участками, съ содержаніемъ по 2400 р. и разъѣздными и канцелярскими (по штату) по 150 рублей, и

3) на переименованіе одной должности Младшаго Помощника Инспектора судоходства по 2 участку Екатеринославскаго отдѣленія съ содержаніемъ 2 000 р., разъѣздными и канцелярскими (по штату) по 150 руб.—въ должность Старшаго Помощника Инспектора судоходства, завѣдывающаго техническо-инспекціоннымъ участкомъ, съ содержаніемъ 2.400 руб. и разъѣздными и канцелярскими въ прежнемъ размѣрѣ.

РОСПИСАНІЕ

техническихъ, техническо-инспекціонныхъ и инспекціонныхъ участковъ Кіевскаго и Днѣстровскаго отдѣленій Кіевскаго Округа путей сообщенія.

Кіевское отдѣленіе.

Инспекторъ судоходства р. Днѣпра въ г. Кіевѣ (на него возложены обязанности Начальника Кіевскаго отдѣленія).

Р. Днѣпръ отъ истока до г. Градижска 1516 вер., съ притоками на этомъ протяженіи, и въ томъ числѣ: р. Сожъ 504 вер. съ притокомъ Ипуть 372 вер., р. Десна 911 вер. съ

притокомъ р. Сеймъ 573 вер., р. Тетеревъ 300 вер. и р. Тошанка 15 вер.

Техническіе и техническо-инспекціонные участки:

1-й участокъ (техническо-инспекціонный).

Старшій Помощникъ Инспектора судоходства въ г. Могилевѣ на Днѣпрѣ.

Р. Днѣпръ отъ истока до г. Орши 497 вер. и отъ г. Орши до устья р. Березины 368 вер., съ притоками на этомъ протяженіи и въ томъ числѣ р. Тошанка 15 вер.

2-й участокъ (техническій).

Помощникъ Начальника отдѣленія въ г. Гомелѣ.

Р. Днѣпръ отъ устья р. Березины до устья р. Припяти 255 вер., съ притоками на этомъ протяженіи и въ томъ числѣ р. Сожъ отъ верховьевъ до м. Пропойска 260 вер. и отъ Пропойска до устья 244 вер., съ притоками и въ томъ числѣ р. Ипуть 372 вер.

3-й участокъ (техническій).

Помощникъ Начальника отдѣленія въ г. Кіевѣ.

Р. Днѣпръ отъ устья р. Припяти до г. Градижска 396 вер. съ притоками на этомъ протяженіи и въ томъ числѣ р. Тетеревъ 300 вер.

4-й участокъ (техническо-инспекціонный).

Старшій Помощникъ Инспектора судоходства въ г. Кіевѣ.

Р. Десна 911 вер., съ притоками на этомъ протяженіи и въ томъ числѣ р. Сеймъ 573 вер.

Инспекціонные участки:

1-й участокъ.

Младшій Помощникъ Инспектора судоходства въ г. Гомелѣ.

Главные пути:

Р. Днѣпръ отъ устья р. Березины до устья р. Припяти 244 вер. и р. Сожъ отъ м. Пропойска до устья 244 вер.

Второстепенные пути.

Г. Сожъ отъ верховьевъ до м. Пропойска 260 вер.

2-й участокъ.

Младшій Помощникъ Инспектора судоходства въ г. Кіевѣ.

Главные пути:

Р. Днѣпръ отъ устья р. Припяти до г. Градижска 396 вер.

Второстепенные пути:

Притокъ р. Днѣпра—р. Тетеревъ 300 вер.

Днѣстровское отдѣленіе.

Начальникъ отдѣленія, онъ же Инспекторъ работъ и судоходства въ г. Бендерахъ.

Р. Днѣстръ отъ Австрійской границы до Лимана 776 вер. съ притоками на этомъ протяженіи.

Техническіе участки.

1-й участокъ.

Помощникъ Начальника отдѣленія въ г. Могилевѣ.

Р. Днѣстръ отъ Австрійской границы до г. Сорокъ 260 вер. съ притоками на этомъ протяженіи.

2 й участокъ.

Помощникъ Начальника отдѣленія въ м. Каменкѣ.

Р. Днѣстръ отъ г. Сорокъ до г. Григоріополя 248 вер. съ притоками на этомъ протяженіи.

3-й участокъ.

Р. Днѣстръ отъ г. Григоріополя до Лимана 268 вер. съ притоками на этомъ протяженіи (завѣдываніе симъ участкомъ возложено на Начальника отдѣленія).

Инспекціонный участокъ.

Помощникъ Начальника Отдѣленія въ г. Тирасполѣ.

Р. Днѣстръ отъ Австрійской границы до Лимана 776 вер.

254. *Марта 20. (Вѣстн. № 12). Извѣщеніе отъ Департамента III. и В. С.—Объ увеличеніи штата Кіевскаго Округа путей сообщенія.*

Съ разрѣшенія Господина Министра Путей Сообщенія, послѣдовавшаго по докладу Департамента Шоссейныхъ и Водяныхъ Сообщеній, отъ 25 февраля 1899 года, за № 141, штатъ Кіевскаго Округа путей сообщенія увеличенъ тремя должностями помощниковъ столоначальниковъ IX класса искусственнаго отдѣленія Правленія, съ содержаніемъ каждому по 900 р. въ годъ.

255. *Марта 23-го. Собраніе Узаконеній и Распоряженій Правительства № 35 ст. 434.—Объ измѣненіи устава Общества пароходства по Дону, Азовскому и Черному морямъ съ ихъ притоками.*

Вслѣдствіе ходатайства Общества пароходства по Дону, Азовскому и Черному морямъ съ ихъ притоками, Государь Императоръ, по положенію Комитета Министровъ, въ 18 день февраля 1899 года, Высочайше повелѣтъ соизволилъ начало параграфа 28 устава Общества пароходства по Дону, Азовскому и Черному морямъ съ ихъ притоками изложить слѣдующимъ образомъ:

„§ 28. Обществу предоставляется, для образованія оборотнаго капитала выпустить облигаціи на нарицательный капиталъ, не превышающій, въ общей сложности, цѣнности приобрѣтеннаго Обществомъ въ собственность недвижимаго имущества и мореходныхъ судовъ, и во всякомъ случаѣ на сумму не свыше половины основнаго капитала, съ тѣмъ и т. д.“

256. *Марта 26-го (Вѣстн. № 13). Извѣщеніе отъ Департамента III. и В. С.—Объ учрежденіи въ Варшавскомъ Округѣ п. с. должности Столоначальника.*

По докладу Департамента Шоссейныхъ и Водяныхъ Сообщеній, отъ 6 марта 1899 года, за № 161, послѣдовало распо-

ряженіе Г. Министра Путей Сообщенія, объ учрежденіи въ Варшавскомъ Округѣ путей сообщенія, вмѣсто одной должности помощника столоначальника Искусственного Отдѣленія Правленія, должности Столоначальника того же отдѣленія, съ содержаніемъ 1.200 р. въ годъ изъ кредита ст. I § 13 расходной смѣты Министерства Путей Сообщенія „содержаніе личнаго состава Округовъ путей сообщенія“.

257. *Марта 30-го. Собраніе Узаконеній и Распоряженій Правительства № 37 ст. 503.*—**Объ измѣненіи устава пароходнаго Общества по Волгѣ.**

По выслушаніи записки Управлявшаго Министерствомъ Путей Сообщенія, отъ 21 октября 1898 г. за 10019 (по Деп. Шос. и Вод. Сообщ.), о разрѣшеніи пароходному Обществу по Волгѣ выпустить облигаціи, Комитетъ Министровъ полагалъ:

I. Предоставить пароходному Обществу по Волгѣ произвести единовременный выпускъ облигацій на нарицательный капиталъ, въ 1.500.000 р., съ тѣмъ, чтобы всѣ находящіяся нынѣ въ обращеніи облигаціи сего Общества погашены были путемъ досрочнаго тиража.

и II. Проектъ измѣненія устава названнаго Общества поднести на Высочайше Егo Императорскаго Величества благоусмотрѣніе.

Государь Императоръ на положеніе Комитета Высочайше соизволилъ, а проектъ измѣненія устава удостоенъ разсмотрѣнія и утвержденія Егo Величества, въ Ливадіи, въ 3 день декабря 1898 года.

На подлинномъ написано: „Государь Императоръ разсматривать и Высочайше утвердить соизволилъ, въ Ливадіи въ 3 день декабря 1898 года“

Подписаль: Управляющій дѣлами Комитета Министровъ,

Статсъ-Секретарь *А. Куломзинъ.*

ИЗМѢНЕНІЕ

ДѢЙСТВУЮЩАГО УСТАВА ПАРОХОДНАГО ОБЩЕСТВА ПО ВОЛГѢ.

Примѣчаніе 1 къ § 16 устава Общества изложитъ слѣдующимъ образомъ:

Примѣчаніе 1 къ § 16. „Обществу предоставляется для образованія оборотнаго капитала выпустить облигаціи на нарицательный капиталъ въ 1.500.000 руб. съ тѣмъ: 1) чтобы нарицательная цѣна каждой облигаціи была не менѣе 250 руб.; 2) чтобы уплата процентовъ по означеннымъ облигаціямъ и капитала по облигаціямъ, вышедшимъ въ тиражъ, была обезпечена преимущественно предъ всѣми долгами Общества: а) всѣми доходами Общества, б) запаснымъ капиталомъ, и в) всѣмъ движимымъ и недвижимымъ имуществомъ Общества какъ приобрѣтеннымъ при его образованіи, такъ и тѣмъ, которое впредь имъ приобрѣтено будетъ, для чего облигаціи могутъ быть выпущены только по наложеніи на все недвижимое имущество и на пароходы Общества запрещенія въ полной суммѣ выпускаемыхъ облигацій, и присагомъ выпускѣ оныхъ должны быть очищены всѣ могущіе быть на Обществѣ долги, при чемъ, въ случаѣ несостоятельности Общества и ликвидаціи его дѣль (§ 65), владѣльцы облигацій удовлетворяются преимущественно предъ прочими кредиторами Общества, за исключеніемъ долговъ, причисленныхъ по и.п. 1, 2, 4—10, ст. 599 Уст. Суд. Торг. (Св. Зак. т. XI, ч. 2, изд. 1893 г.), къ первому разряду, и 3) чтобы размѣръ процентовъ уплачиваемыхъ по облигаціямъ, условія выпуска, форма, сроки и способъ погашенія опредѣлены были общимъ собраніемъ акціонеровъ и, предварительно самаго выпуска, представлены на утвержденіе Министра Финансовъ.

258. *Марта 30 го. Собраніе Узаконеній и Распоряженій Правительства № 37 ст. 504.*—**Объ измѣненіи устава Общества пароходства по Днѣпру и его притокамъ.**

По выслушаніи записки Управлявшаго Министерствомъ Путей Сообщенія, отъ 21 октября 1898 г. за № 10021 (по Деп. Шос. и Вод Сообщ.), о разрѣшеніи Обществу пароходства по Днѣпру и его притокамъ, выпустить облигаціи, Комитетъ Министровъ полагалъ:

I. Предоставить Обществу пароходства по Днѣпру и его притокамъ произвести единовременный выпускъ облигацій на нарицательный капиталъ, въ 500.000 руб., съ тѣмъ, чтобы всѣ находящіяся нынѣ въ обращеніи облигаціи сего Общества погашены были путемъ досрочнаго тиража.

и II. Проектъ измѣненія устава названнаго Общества поднести на Высочайшее Его Императорскаго Величества благоусмотрѣніе.

Государь Императоръ на положеніе Комитета Высочайше соизволилъ, а проектъ измѣненія устава удостоенъ рассмотрѣнія и утвержденія Его Величества, въ Ливадіи, въ 3 день декабря 1898 года.

На подлинномъ написано: „Государь Императоръ рассматривать и Высочайше утвердить соизволилъ, въ Ливадіи, въ 3 день декабря 1898 г.“.

Подписаль: Управляющій дѣлами Комитета Министровъ,

Статсъ-Секретарь *А. Куломзинъ*.

ИЗМѢНЕНІЕ

ДѢЙСТВУЮЩАГО УСТАВА ОБЩЕСТВА ПАРОХОДСТВА ПО ДНѢПРУ И ЕГО ПРИТОКАМЪ.

§ 25 устава Общества изложить слѣдующимъ образомъ:

§ 25. Обществу предоставляется, для образованія оборотнаго капитала, выпустить облигаціи на нарицательный капиталъ въ 500.000 руб. съ тѣмъ: 1) чтобы нарицательная цѣна каждой облигаціи была не менѣе 250 рублей; 2) чтобы уплата процентовъ по означеннымъ облигаціямъ и капитала по облигаціямъ, вышедшимъ въ тиражъ, была обеспечена преимущественно предъ всѣми долгами Общества: а) всѣми доходами Общества, б) запаснымъ капиталомъ и в) всѣмъ движимымъ и недвижимымъ имуществомъ Общества, какъ имъ уже пріобрѣтенымъ, такъ и тѣмъ, которое впредь имъ пріобрѣтено будетъ; для чего облигаціи могутъ быть выпущены только по наложеніи на все недвижимое имущество и на пароходы Общества запрещенія въ полной суммѣ выпускаемыхъ облигацій и при самомъ выпускѣ оныхъ должны быть очищены всѣ могущіе быть на Обществѣ долги; при чемъ, въ случаѣ

несостоятельности Общества и ликвидаціи его дѣль (§ 73) владѣльцы облигацій удовлетворяются преимущественно предъ прочими кредиторами Общества, за исключеніемъ долговъ, причисленныхъ по пунктамъ 1, 2, 4—10 ст. 599 Устава Суд. Торг. (Св. Зак. т. XI ч. 2, изд. 1893 года), къ первому разряду, и 3) чтобы размѣръ процентовъ, уплачиваемыхъ по облигаціямъ, условія выпуска, формы, сроки и способы погашенія опредѣлены были общимъ собраніемъ акціонеровъ и, предварительно самаго выпуска, представлены на утвержденіе Министра Финансовъ.

259. *Марта 30-го. Собраніе Узаконеній и Распоряженій Правительства № 37, ст. 523.*—**Объ утвержденіи устава Общества Кронштадтскихъ лоцмановъ.**

Управляющій Морскимъ Министерствомъ представилъ Правительствующему Сенату, для распубликованія, утвержденный имъ, по соглашенію съ Министрами Финансовъ и Внутреннихъ Дѣль, уставъ Общества Кронштадтскихъ лоцмановъ.

На подлинномъ написано: „Утверждаю“.

2 октября 1898 года. Подписаль: Управляющій Морскимъ Министерствомъ, Вице-Адмиралъ П. Тыртовъ.

У С Т А В Ъ

ОБЩЕСТВА КРОНШТАДТСКИХЪ ЛОЦМАНОВЪ.

1. Положенія общія.

1. Лоцманамъ Кронштадтскаго Общества принадлежитъ исключительное право проводить мореходныя суда отъ Лондонскаго плавучаго маяка до восточнаго рейда и обратно, а также вводить въ Кронштадтскія гавани и выводить изъ ихъ.

2. Число лоцмановъ и учениковъ устанавливается въ мѣрѣ дѣйствительной потребности иачальникомъ округа и о переменѣнахъ количественнаго состава сообщается Главному Гидрографическому управленію.

3. Общество находится по все́мъ предметамъ въ вѣдѣніи главнаго командира Кронштадскаго порта и въ непосредственномъ подчиненіи лоцъ-командира.

4. Для безостановочнаго снабженія судовъ лоцманами, учреждаются двѣ лоцманскія станціи: одна въ купеческой гавани, а другая на плавучемъ Лондонскомъ маякѣ.

5. Лоцманы, находящіеся на станціи въ купеческой гавани, выводятъ суда, которыя обязаны брать лоцмановъ до Лондонскаго плавучаго маяка, а находящіеся на маякѣ встрѣчаютъ суда, идущія съ моря и ведутъ ихъ на Кронштадтскій рейдъ, гдѣ ставятъ на якорь. Все́ мореходныя суда, приходящія съ моря на Кронштадтскій рейдъ и отходящія обратно въ море, платятъ по 6 коп. съ ластва вмѣстимости (нетто) въ одинъ конецъ, причемъ плата взыскивается и въ томъ случаѣ, когда корабельщикъ (шхиперъ), обязанный взять лоцмана (ст. 1), уклонился отъ исполненія этой обязанности.

Примѣчаніе 1. Въ случаѣ законно удостовѣренной неявки лоцмана на судно, по требованію шхипера, вопросъ о взысканіи платы въ пользу Общества разрѣшается согласно ст. 75 этого устава.

Примѣчаніе 2. Вышеозначенная такса должна быть обязательно пересматриваема Управляющимъ Морскимъ Министерствомъ по истеченіи 5 лѣтъ, а въ случаѣ надобности и рапѣе, но во всякомъ случаѣ по соглашенію съ Министерствами: Финансовъ и Внутреннихъ Дѣлъ.

Примѣчаніе 3. Если въ Кронштадтѣ не окажется дежурнаго лоцмана Общества С.-Петербургскихъ лоцмановъ, то Кронштадтскіе лоцманы ведутъ суда до С.-Петербурга.

6. Общество лоцмановъ должно для успѣшнаго исполненія своихъ обязанностей заводить и содержать, по мѣрѣ средствъ, все необходимое, какъ-то: пароходы, гребныя суда, лоцманскіе боты, спасательные снаряды и проч.

7. Въ случаѣ несчастія, постигшаго судно въ предѣлахъ дѣятельности лоцмановъ, они обязаны оказывать ему посильную помощь. О всякомъ случаѣ бѣдствія или аваріи судна лоцъ-командиръ обязанъ безотлагательно сообщать капитану коммерческаго порта.

8. На лоцманскихъ станціяхъ и на судахъ Общества под-

мается лоцманскій флагъ, употребляемый военными судами для призыва лоцмановъ; кромѣ того, паруса ботовъ имѣютъ отличительные знаки—красную полосу по срединѣ паруса и крупно написанный номеръ бота.

9. Общество Кронштадтскихъ лоцмановъ имѣетъ печать съ изображеніемъ государственнаго герба и надписью: „Общество Кронштадтскихъ лоцмановъ“.

2. Права и обязанности лоцъ-командира и его помощника.

10. Лоцъ - командиръ избирается лоцманскимъ начальствомъ изъ офицеровъ флота, какъ состоящихъ на службѣ, такъ и отставныхъ и назначается на эту должность приказомъ по морскому вѣдомству. Лоцъ-командиръ подчиняется непосредственно капитану надъ портомъ.

11. Помощникъ лоцъ-командира есть ближайшій сотрудникъ его по управленію лоцманскимъ обществомъ и, во время отсутствія лоцъ-командира, исполняетъ его обязанности. Помощникъ избирается изъ отставныхъ офицеровъ флота или корпуса флотскихъ штурмановъ и утверждается начальникомъ лоцманскаго округа.

12. Лоцъ-командиръ и его помощникъ чрезъ подчиненныхъ ему лоцмановъ, ограждаютъ мѣста затонувшихъ судовъ и имѣютъ постоянное наблюденіе за цѣлостію и нахожденіемъ на своихъ мѣстахъ, поставленныхъ въ районъ дѣйствій Общества, предостерегательныхъ знаковъ, въ особенности послѣ крѣпкихъ буръ или вѣтровъ и о всѣхъ неисправностяхъ, или поврежденіяхъ немедленно увѣдомляютъ подлежащее начальство.

13. Лоцъ-командиръ наблюдаетъ за поведеніемъ лоцмановъ и учениковъ, какъ при исполненіи ими обязанностей службы, такъ и внѣ ея; ведетъ штрафной журналъ, въ которомъ обозначаются проступки лоцмановъ и учениковъ и наложенныя за оныя взысканія. Книга штрафного журнала выдается изъ портоваго управленія.

14. За проступки лоцмановъ и лоцманскихъ учениковъ, не влекушіе за собою преданія суду, лоцъ-командиръ и его помощникъ имѣютъ право налагать на нихъ слѣдующія взы-

сканія: денежный штрафъ до 5 рублей, смѣщеніе изъ старшихъ лоцмановъ въ младшіе, арестъ до 3-хъ дней и увольненіе изъ Общества.

15. Лоцъ-командиръ распредѣляетъ лоцмановъ по станціямъ такъ, чтобы не было задержки въ снабженіи лоцмапами судовъ.

16. Лоцъ-командиръ въ зимнее время имѣетъ право уволить въ отпускъ, съ сохраненіемъ содержанія, не болѣе половины всего числа лоцмановъ, въ лѣтнее же время, въ теченіе навигаціи, можетъ уволить каждаго лоцмана не болѣе какъ на 10 дней; на болѣе продолжительные отпуска лоцманъ во время навигаціи можетъ быть уволенъ не иначе, какъ съ лишеніемъ содержанія отъ Общества.

17. Лоцъ-командиръ обязываетъ своего помощника вести журналъ, въ который ежедневно вносятся: а) свѣдѣнія о пришедшихъ и отшедшихъ судахъ, б) особые случаи на рейдахъ и по всему району лоцманскихъ дѣйствій, до нихъ относящіяся, в) жалобы шхиперовъ на лоцмановъ и сихъ послѣднихъ на шхиперовъ. Шнуровая книга на этотъ предметъ выдается изъ портового управленія и по окончаніи навигаціи представляется на ревизію особой коммисіи, назначаемой для этого главнымъ командиромъ.

18. Лоцъ-командиръ, имѣя опись всего имущества Общества, обязанъ слѣдить за дѣйствіями управы по содержанію этого имущества въ исправности.

19. Лоцъ-командиру предоставляется право нанимать способныхъ людей на должности сторожей, машииистовъ, кочегаровъ, гребцовъ на лоцманскія суда и на другія обязанности, до лоцманскаго дѣла относящіяся, а также врача, фельдшера, учителя и учительницу для школъ, съ платою имъ по соглашенію, но съ тѣмъ, чтобы общая годовая стоимость содержанія этихъ лицъ была включена заблаговременно въ утвержденную смѣту и чтобы число наемныхъ лицъ согласовалось съ дѣйствительною потребностію.

20. Къ концу каждаго года, лоцъ-командиръ представляетъ составленную, по приговору Общества, смѣту всѣхъ предстоящихъ въ теченіе слѣдующаго года, неопредѣленныхъ штатомъ, расходовъ на постройки, обзаведеніе, исправленіе,

ремонтъ и проч. Смѣта эта, по разсмотрѣніи, чрезъ капитана надъ портомъ, представляется на утвержденіе главнаго командира Кронштадтскаго порта. По утвержденіи означенной смѣты, лоцъ-командиръ долженъ руководствоваться ею, не выходя изъ нея предѣловъ, но съ правомъ перевода, по приговору Общества въ случаѣ нужды, суммъ изъ одной статьи смѣты въ другую. На мелкіе непредвидѣнные расходы и починки лоцъ-командиръ можетъ своею властью допустить расходъ до 500 рублей въ годъ; на покрытіе же болѣе крупныхъ непредвидѣнныхъ расходовъ лоцъ-командиръ обязанъ испрашивать разрѣшеніе капитана надъ портомъ, представивъ ему о томъ приговоръ Общества.

21. Лоцъ-командиръ обязанъ ежегодно, по окончаніи навигаціи, представлять, чрезъ капитана надъ портомъ, главному командиру Кронштадтскаго порта полный отчетъ о дѣятельности Общества въ навигаціонное время. Въ отчетахъ сихъ обозначается: а) число проведенныхъ судовъ, б) суммы, полученныя за проводъ, в) случаи аварій, г) о движимомъ и недвижимомъ имуществѣ, д) о денежныхъ капиталахъ Общества и е) о числѣ состоящихъ въ Обществѣ лоцмановъ и лоцманскихъ учениковъ. О дѣйствіяхъ по обязанности лоцмейстера лоцъ-командиръ обязанъ доставить отчетъ директору маяковъ и лоціи Валтійскаго моря.

22. На помощника лоцъ-командира возлагается обязанность прихода-расходчика и веденіе всей денежной и матеріальной отчетности.

3. О правахъ и обязанностяхъ старосты Общества Кронштадтскихъ лоцмановъ.

23. Староста лоцманскаго Общества избирается лоцманами изъ старшихъ лоцмановъ, имѣющихъ не менѣе 30 лѣтъ отъ роду и прослужившихъ въ званіи старшаго лоцмана не менѣе трехъ лѣтъ. По прошествіи сего срока, тотъ же староста можетъ быть избранъ вновь. Увольненіе старосты или устраненіе его отъ должности ранѣе означеннаго срока производится тѣмъ же порядкомъ, какъ и утвержденіе его въ должности.

24. Староста долженъ владѣть русскимъ языкомъ и умѣть читать и писать по-русски.

25. По указаніямъ лоцъ-командира, староста распредѣляетъ лоцмановъ по станціямъ, заботится, чтобы не было задержки въ снабженіи лоцманами судовъ, и наблюдаетъ за точнымъ исполненіемъ послѣдними своихъ обязанностей. Онъ наблюдаетъ за порядкомъ и благочиніемъ вольнонаемной прислуги, лоцмановъ и учениковъ, какъ въ мѣстности ихъ постоянного жительства, т. е. на принадлежащей Обществу землѣ на южномъ берегу большого рейда, такъ и на станціяхъ. Староста назначаетъ учениковъ къ лоцманамъ для изученія всѣхъ фарватеровъ и заботится о приобрѣтеніи ими должныхъ знаній въ лоцманскомъ дѣлѣ.

26. Въ очередной проводкѣ судовъ староста не участвуетъ, но можетъ быть назначенъ на эту обязанность по распоряженію лоцъ-командира.

27. Староста лоцмановъ, въ случаѣ отсутствія лоцъ-командира и его помощника, замѣщаетъ ихъ въ управленіи лоцманскимъ Обществомъ въ мѣстности ихъ постоянного жительства и несетъ обязанность лоцъ-командира.

4. О правахъ и обязанностяхъ лоцмановъ.

28. Въ Общество Кропштатскихъ лоцмановъ могутъ вступать лица всѣхъ сословій, причемъ отъ нихъ требуется: а) пребываніе въ русскомъ подданствѣ не менѣе 5 лѣтъ до вступленія въ Общество. Всѣ поступающіе лоцманы и лоцманскіе ученики должны умѣть читать и писать на русскомъ или какомъ-нибудь иностранномъ языкѣ. Кромѣ сего отъ поступающихъ въ лоцманы и лоцманскіе ученики требуется: б) возрастъ для лоцмановъ не менѣе 21 года и лоцманскихъ учениковъ не менѣе 16 лѣтъ, в) трезвое поведеніе и добрая нравственность, г) обладаніе крѣпкимъ здоровьемъ и хорошимъ зрѣніемъ, при способности правильно различать цвѣта флаговъ и огней на дальнемъ разстояніи, и д) кромѣ умѣнья управлять судномъ,—основательное знаніе мѣстныхъ фарватеровъ и теченій, могущихъ имѣть вліяніе на успѣшность плаванія, такъ чтобы лоцманы могли безопасно проводить ввѣренные имъ суда въ районъ ихъ дѣйствій и по однимъ береговымъ предметамъ въ такое время, когда бываютъ сняты

вѣхи и бакены, ограждающіе фарватеры. Лоцманы обязаны знать основательно правила судоходства, относящіяся до района ихъ водъ, а также правила для предупрежденія столкновенія судовъ.

Примѣчаніе. Для поступленія въ Общество въ число учениковъ, дѣтямъ лоцмановъ оказывается преимущество передъ другими, но только въ томъ случаѣ, если они представляютъ свидѣтельство объ успѣшномъ окончаніи курса городского или равнаго съ нимъ училища.

29. Приемъ въ члены лоцманскаго Общества, а равно въ лоцманскіе ученики производится по приговору Общества и съ согласія лоцъ-командира. Принятыя въ Общество утверждаются въ семь званіи капитаномъ надъ портомъ.

30. Прошенія о поступленіи въ члены Общества подаются лоцъ-командиру, который, удостовѣрившись, что проситель удовлетворяетъ условіямъ, указаннымъ въ ст. ст. 28 и 29 настоящаго устава, подвергаетъ просителя установленному испытанію. При прошеніи должно быть представлено, вмѣстѣ съ паспортомъ, удостовѣреніе отъ Общества, къ которому принадлежитъ проситель, въ томъ, что за нимъ не числится никакихъ недоимокъ въ повинностяхъ; причемъ лоцъ-командиръ сообщаетъ тому Обществу о принятіи лоцмана, а затѣмъ ежегодно, въ теченіе назначеннаго по уставу о воинской повинности срока, увѣдомляетъ мѣстное по воинскимъ дѣламъ присутствіе о нахожденіи лоцмана на службѣ въ Обществѣ лоцмановъ.

31. Для испытанія желающаго поступить въ Общество Кроиштадтскихъ лоцмановъ въ знаніи имъ лоцманскихъ обязанностей, лоцъ-командиръ подвергаетъ его экзамену, который и производится лоцъ-командиромъ, совмѣстно съ членами управы, въ присутствіи большинства лоцмановъ.

32. По удовлетвореніи просителемъ установленнаго испытанія, онъ, съ утвержденія портоваго управленія, принимается въ Общество, и лоцъ-командиръ приводитъ его къ присягѣ по установленной формѣ въ своемъ присутствіи.

33. Поступающій въ члены Общества обязанъ представить на случай аварий, могущихъ произойти по его винѣ, проводимому имъ судну денежное обезпеченіе въ размѣрѣ 150 рублей.

Изъ суммы этихъ взносовъ, по числу лоцмановъ, образуется, такъ называемый, аварійный капиталъ, предназначенный на производство вознагражденій судовладельцамъ за убытки, причиненные по вину лоцмана. Если кто-либо изъ поступающихъ въ Общество по бѣдности не будетъ въ состояніи внести 150 рублей, то можетъ представить только часть этой суммы, не менѣе одной трети, и поручительство двухъ членовъ Общества, принимающихъ на себя обязанность пополнить, въ случаѣ надобности, эту сумму до указаннаго уставомъ размѣра. Затѣмъ изъ всѣхъ причитающихся ему выдачъ удерживается каждый разъ половина до тѣхъ поръ, пока, такимъ образомъ, не будетъ пополненъ вышеупомянутый вкладъ въ 150 рублей. Такимъ же образомъ производится пополненіе вклада, въ случаѣ, если онъ подвергнется уменьшенію вслѣдствіе вычетовъ за аваріи.

34. Помимо умѣнія управлять судномъ, лоцманамъ вмѣняется въ непремѣнную обязанность знать основательно, до малѣйшихъ подробностей, всѣ особенности фарватера и рейдовъ въ районѣ мѣстности, опредѣленной для дѣйствія Общества, такъ чтобы они имѣли возможность по всему этому пространству проводить безопасно ввѣряемые имъ суда до якорной стоянки какъ днемъ, такъ и ночью по створамъ маяковъ, а при противномъ вѣтрѣ—лавировкою, а также должны быть въ состояніи безопасно проводить ввѣряемые имъ суда и по однимъ береговымъ предметамъ въ такое время, когда бываютъ сняты вѣхи и бакены, ограждающіе фарватеръ. Лоцманы обязаны также знать основательно правила для предупрежденія столкновеній судовъ въ морѣ.

35. Лоцманамъ воспрещается сообщать постороннимъ лицамъ о знакахъ, примѣтахъ и особенностяхъ фарватеровъ.

36. Во все продолженіе навигаціи лоцманы носятъ особую форму, а именно: черное пальто съ мѣдными якорями на воротникѣ и черную фуражку съ якоремъ на околышѣ. На лѣвомъ бортѣ пальто прикалывается овалъный мѣдный знакъ, на которомъ въ срединѣ помѣщается выпуклое изображеніе государственнаго герба. Между двумя выпуклыми ободками, окаймляющими всю бляху, находятся двѣ прорѣзныя насквозь надписи: наверху:—„Лоцманъ“, а внизу номеръ бляхи,

соотвѣтствующій номеру лоцмана по списку лоцмановъ; по бокамъ-же между ободками располагается выпуклая надпись: „Кропштадтскаго Общества“. Упомянутые знаки выдаются каждому лоцману отъ Общества по приведеніи его къ присягѣ. Староста лоцмановъ носитъ такую-же форму и такой-же знакъ, но безъ номера, на мѣстѣ котораго прорѣзывается на бляхѣ надпись: „Староста“. Лоцманы должны быть всегда опрятно одѣты и носить установленную форму, за неисполненіе чего подвергаются денежному или иному взысканію по усмотрѣнію лоцъ-командира.

Примѣчаніе. Въ лѣтнее время дозволяется носить полотняники и чехлы на фуражкахъ. Лоцманскіе ученики обязаны носить такую-же форму, какъ и лоцманы и такой-же знакъ съ надписью: „Лоцманскій ученикъ“. За несоблюденіе формы ученики подвергаются лоцъ-командиромъ такому-же взысканію, какъ и лоцманы.

37. Лоцманы раздѣляются на старшихъ и младшихъ. Всѣ вновь опредѣляющіеся зачисляются младшими лоцманами. Прослужившіе же въ этомъ званіи не менѣе трехъ лѣтъ, могутъ быть, при хорошемъ поведеніи, знаніи своего дѣла и усердіи, переименованы лоцъ-командиромъ въ старшіе лоцманы.

38. Лоцманы, исполняя въ точности всѣ постановленія настоящаго устава, обязываются безпрекословно повиноваться приказаніямъ, отдаваемымъ лоцъ-командиромъ, старостою и, во время пахожденія на ботахъ, ботовымъ старшиной.

Примѣчаніе. Ботовыми старшинами называются выборные лоцманы, на которыхъ возлагается отвѣтственность, какъ за управленіе ботами, такъ и за своевременную сдачу лоцмановъ на суда и пріемъ ихъ съ судна.

39. Лоцманамъ не дозволяется удаляться со станціи безъ разрѣшенія лоцъ-командира. На зимнее время, когда прекращается навигація, двѣ трети наличнаго числа лоцмановъ могутъ быть увольняемы въ отпускъ съ тѣмъ, чтобы они являлись, въ случаѣ надобности, по первому призыву лоцъ-командира.

40. Какъ лоцманъ, такъ и лоцманскій ученикъ имѣютъ право, по собственному желанію, выходить изъ Общества во

всякое время, предупредивъ лоцъ-командира не менѣе, какъ за два мѣсяца до своего выхода. При выходѣ лоцмана изъ Общества ему возвращается внесенный имъ залогъ въ суммѣ, числящейся за нимъ ко дню его увольненія, но безъ процентовъ, которые остаются въ общемъ составѣ аварійнаго капитала.

41. Всѣ жалобы лоцмановъ и другихъ лицъ на лоцъ-командира поступаютъ къ капитану надъ портомъ.

42. Лоцманъ обязанъ поставить приведенное судно на якорь, на мѣстѣ, указанномъ подлежащимъ начальствомъ, при чемъ запрещается ставить судно на маячномъ створѣ и въ углахъ освѣщенія маяковъ. Въ случаѣ нежеланія шкипера стать на указанное мѣсто, лоцманъ оставляетъ судно и доноситъ о томъ лоцъ-командиру.

43. Въ случаѣ какого либо несчастія, послѣдовавшаго съ проводимымъ судномъ, лоцманъ тотчасъ по возвращеніи обязанъ самъ донести объ этомъ лоцъ-командиру, даже тогда, когда не будетъ жалобы и корабельщикъ выдастъ ему одобрительное свидѣтельство.

44. Если на проводимомъ суднѣ окажутся взрывчатые или легковоспламеняющіяся вещества, то лоцманъ обязанъ поставить судно на особо предназначенное для подобныхъ судовъ якорное мѣсто и на такомъ отъ другихъ судовъ и береговыхъ строеній разстояніи, при которомъ эти суда и береговья строенія не могли бы подвергнуться опасности въ случаѣ взрыва или пожара судна.

45. Лоцманамъ воспрещается перевозить съ проводимаго ими судна на берегъ и обратно людей, а также товары и другіе предметы. Въ случаѣ необходимости, сообщеніе съ берегомъ постороннихъ лицъ допускается только чрезъ брантвахту или съ разрѣшенія должностнаго лица таможеннаго вѣдомства.

46. Къ обязанностямъ лоцмановъ, сверхъ провода судовъ, относятся: а) участіе въ постановкѣ вѣхъ и бакеновъ, б) наблюденіе за правильностію огражденія фарватеровъ и в) наблюденіе, при проводѣ судовъ, за тѣмъ, чтобы балластъ или угольный мусоръ не выбрасывались на фарватерахъ, рейдахъ и въ гаваняхъ; независимо отъ сего Главному Гидрографическому управленію предоставляется возлагать на лоцмановъ

завѣдываніе сигналами, показывающими глубину воды на фарватерахъ, а равно предостерегательными знаками и огнями.

47. Лоцманы обязаны немедленно сообщать лоцъ-командиру о всякихъ перемѣнахъ, могущихъ повліять на безопасность плаванія.

48. Во время навигаціи лоцманы ежедневно исполняютъ свои обязанности отъ восхода до захода солнца, но лоцъ-командиру предоставляется право разрѣшать имъ проводить судовъ и послѣ захода солнца.

49. Лоцманъ, сдѣлавшійся неспособнымъ къ исполненію своихъ обязанностей вслѣдствіе полученнаго имъ на службѣ увѣчья или разстроеннаго здоровья, не позволяющихъ ему собственными трудами снискивать себѣ пропитаніе, имѣетъ право на пенсію изъ капитала Общества. Право это предоставляется увѣчному или потерявшему здоровье лоцману, на основаніи свидѣтельствованія двухъ медиковъ, назначаемыхъ по каждому подобному случаю, главнымъ докторомъ морского госпиталя.

50. Лоцманъ, прослужившій въ Обществѣ 25 лѣтъ или достигшій 60 лѣтняго возраста и прослужившій не менѣе 10 лѣтъ, въ случаѣ его увольненія не за проступки, имѣетъ право на пенсію изъ капитала Общества. Прослужившій безпорочно 35 лѣтъ, имѣетъ право на пенсію въ высшемъ размѣрѣ.

Примѣчаніе. Въ счетъ означеннаго въ этой статьѣ срока выслуги на полученіе пенсіи, зачисляются для лоцмана годы, проведенные имъ на службѣ въ званіи ученика съ 21 года.

51. Послѣ смерти лоцмановъ, получавшихъ пенсію или умершихъ на службѣ по выслугѣ въ Обществѣ не менѣе 5 лѣтъ, или же умершихъ вслѣдствіе исполненія служебныхъ обязанностей пенсіи производятся вдовамъ и круглымъ сиротамъ: вдовамъ до выхода ихъ въ замужество или по смерти, а круглымъ сиротамъ: сыновьямъ—до вступленія въ общественное заведеніе на казенное содержаніе, вступленія на службу или до достиженія 18 лѣтъ и дочерямъ—до вступленія въ общественное заведеніе на казенное содержаніе, замужества или до достиженія 21 года.

52. Размѣръ пенсіи опредѣляется по большинству голосовъ членовъ Общества по мѣрѣ имѣющихся въ наличіи суммъ и утверждается, по представленію лоцъ-командира, главнымъ командиромъ.

53. Лоцманы и ученики, въ случаѣ болѣзни, пользуются въ военномъ городскомъ госпиталѣ, за что ежегодно уплачиваютъ больничный сборъ. Если же во время болѣзни лоцмана окажется, что онъ самъ, или семья его, по бѣдности, нуждается въ помощи, то лоцъ-командиръ предлагаетъ Обществу о выдачѣ ему денежнаго пособія, которое и назначается изъ общественныхъ суммъ по большинству голосовъ.

54. Во время болѣзни лоцманъ не лишается слѣдующихъ ему денегъ изъ общаго сбора за проводъ судовъ. Льгота эта не можетъ, однако, продолжаться болѣе трехъ мѣсяцевъ.

5. Лоцманскіе ученики.

55. При Обществѣ Кронштадтскихъ лоцмановъ состоятъ ученики, которые опредѣляются преимущественно изъ дѣтей лоцмановъ не моложе 16 лѣтъ.

56. На открывшуюся вакансію лоцманскаго ученика лоцманы сами избираютъ кандидатовъ, утвержденіе которыхъ въ этомъ званіи зависитъ отъ капитана надъ портомъ.

57. Лоцманскіе ученики предназначаются собственно для приготовленія въ лоцманы и участвуютъ въ проводѣ судовъ подъ надзоромъ лоцмановъ; на нихъ могутъ быть возлагаемы также всѣ обязанности, знакомящія ихъ съ различными сторонами предстоящей имъ дѣятельности въ званіи лоцмана.

58. Лоцманскіе ученики, которые имѣютъ аттестатъ объ окончаніи мореходныхъ классовъ и оказавшіе успѣхи въ знаніи лоцманскаго дѣла, отличающіеся хорошимъ поведеніемъ, а также знаніемъ фарватеровъ своего раіона, имѣютъ преимущество на поступленіе въ лоцманы.

59. Лоцманскіе ученики, по приговору Общества лоцмановъ, могутъ быть исключаемы изъ Общества съ утвержденія лоцъ-командира.

60. Лоцманскій ученикъ, усердно прослужившій въ этомъ званіи шесть лѣтъ, имѣетъ право, съ утвержденія лоцъ-ко-

мандира, на получение добавочнаго мѣсячнаго содержанія по 5 рублей впредь до назначенія его лоцманомъ.

61. Лоцманскіе ученики обязываются исполнять безпркословно приказанія не только лоцманскаго начальства и старосты, но и тѣхъ лоцмановъ, въ распоряженіе которыхъ они назначаются старостою для занятія лоцманскимъ дѣломъ.

62. Лоцманскіе ученики, пока состоятъ въ Обществѣ лоцмановъ, пользуются правами сихъ послѣднихъ, опредѣленныхъ ст. 40, 49, 51 и 53 настоящаго устава и подвергаются отвѣтственности на основаніи правилъ, изложенныхъ въ § 14 настоящаго устава.

6. Взаимное отношеніе лоцмановъ и шхиперовъ.

63. На судно, идущее съ моря или отходящее съ рейда, лоцманъ является по первому требованію шхипера.

64. Требованіе лоцмана на судно производится слѣдующимъ образомъ: днемъ—подъемомъ на фокъ мачтѣ лоцманскаго флага или національнаго флага, окаймленнаго бѣлой полосой, или же международнымъ сигналомъ, обозначеннымъ буквами Р. Х.; ночью—фалшвейерами, показываемыми чрезъ каждыя 15 минутъ, или же показаніемъ выше борта въ продолженіи минуты бѣлаго огня, повторяемымъ чрезъ короткіе промежутки времени. Во время тумана, пасмурности и т. п., лоцманы вызываются паровыми свистками, ревунами или помощью рупоровъ, причемъ короткіе и продолжительные звуки повторяются попеременно.

65. Лоцманъ, вызванный на идущее съ моря судно, долженъ предварительно опросить, нѣтъ ли на немъ заразительныхъ больныхъ, и только при отрицательномъ отвѣтѣ входитъ на палубу. Въ случаѣ же сомнѣнія или нахождения на суднѣ заразныхъ больныхъ, судно ставится на якорь до прибытія санитарной коммисіи и лоцманъ, не входя на него, требуетъ подъема карантиннаго флага. Если же шхиперъ невѣрнымъ отвѣтомъ завлечетъ лоцмана на судно, то платитъ штрафъ въ размѣрѣ 5 рублей за каждыя сутки пребыванія лоцмана въ карантнѣ.

66. Шхиперъ долженъ способствовать всѣми зависящими отъ него мѣрами къ скорѣйшему и безопаснѣйшему принятію на судно и отбытію съ онаго лоцмана и къ охраненію лоцманскаго бота или шлюпки отъ поврежденія.

67. Если лоцманскій ботъ или шлюпка, во время принятія лоцмана на судно или схода съ него, повредится или потонетъ по винѣ шхипера, то послѣдній, на основаніи общихъ законовъ, обязанъ вознаградить убытокъ.

68. Лоцманъ обязанъ имѣть при себѣ, для предьявленія шхиперу, краткое извлеченіе изъ настоящихъ правилъ и другихъ постановленій, относящихся до обязанностей лоцмановъ и шхиперовъ, напечатанное на русскомъ, англійскомъ и шведскомъ языкахъ.

69. По вступленіи лоцмана на судно для исполненія имъ своихъ обязанностей, онъ требуетъ отъ шхипера, чтобы лоцманскій флагъ былъ спущенъ и поднятъ національный флагъ судна.

70. Лоцманъ, по вступленіи на судно, обязанъ предьявить печатный бланкетъ, на оборотѣ котораго обозначена лоцманская такса. На этомъ бланкетѣ шхиперъ долженъ съ точностью обозначить прописью (четко) имя судна, какой оно націи, сколько имѣетъ углубленія въ англійскихъ футахъ и дюймахъ и число ластовъ (нетто) вмѣстимости по мѣрительнымъ свидѣтельствамъ, а также точное время прибытія лоцмана на судно. На этомъ-же бланкетѣ шхиперъ удостовѣряетъ за своею подписью о благополучномъ проводѣ лоцманомъ судна и означаетъ сумму, выданную или причитающуюся къ выдачѣ лоцману за проводъ, отъ той конторы, на которую одресовано судно, а также внести, если найдетъ нужнымъ, свои замѣчанія относительно обстоятельствъ, касающихся прохода лоцманомъ судна.

71. Шхиперъ, невѣрно объявившій углубленіе судна или его вмѣстимость, подвергается денежному, въ пользу лоцмана, взысканію въ двойномъ размѣрѣ противъ платы, причитающейся за проводъ, независимо отъ общей по закону отвѣтственности за послѣдствія, которыя могутъ повлечь невѣрныя его показанія.

72. Лоцманъ отвѣтствуетъ за всякій вредъ или убытокъ, понесенный проводимымъ имъ судномъ по его винѣ, но присутствіе лоцмана на суднѣ не освобождаетъ шхипера отъ отвѣтственности по управленію онымъ.

73. Въ случаѣ отлучки шхипера съ палубы, онъ обязанъ указать лоцману лицо, которое въ его отсутствіе остается отвѣтственнымъ за управленіе судномъ.

Примѣчаніе. При плаваніи по компасу фарватеромъ или моремъ, лоцманъ обязанъ давать истинный курсъ, который шхиперъ переводитъ на компасный.

74. Шхиперъ, поручившій, при наличности лоцмана, проводъ судна, въ предѣлахъ района дѣйствій Общества, лицу, не принадлежащему къ числу лоцмановъ Кронштадтскаго Общества, обязанъ сполна уплатить лоцманскій сборъ.

75. Шхиперъ, обратившійся, въ случаѣ неявки лоцмана, къ услугамъ частнаго проводника, обязанъ, если лоцманъ явится ранѣе, чѣмъ судно стало на якорь или дойдетъ до мѣста назначенія, передать лоцману проводку судна. Въ послѣднемъ случаѣ лоцманъ получаетъ плату сообразно разстоянію, на которомъ онъ проводилъ судно.

76. Во время пребыванія лоцмана и лоцманскаго ученика на суднѣ, шхиперъ обязанъ снабжать ихъ безвозмездно пищею хорошаго качества и въ достаточномъ количествѣ, а также отводить имъ для ночлега помѣщеніе и постель отдѣльно отъ команды.

77. Лоцману воспрещается оставлять безъ разрѣшенія шхипера судно ранѣе, нежели онъ поставитъ его на якорь въ безопасномъ мѣстѣ или выведетъ въ открытое море, или будетъ смѣненъ другимъ лоцманомъ.

78. Если шхиперъ, принявъ на судно лоцмана, не будетъ слѣдовать его указаніямъ или будетъ требовать вести судно, когда лоцманъ находитъ къ тому препятствія, то послѣдній имѣетъ право отказаться, въ присутствіи третьяго лица, отъ отвѣтственности за послѣдствія, но обязанъ и въ этомъ случаѣ сообщать, по требованію шхипера, всѣ свѣдѣнія, необходимыя для безопасности плаванія.

79. Если за противнымъ вѣтромъ, туманомъ или по другой какой-либо причинѣ лоцманъ будетъ задержанъ, по же-

лацію шхипера, на суднѣ, то за каждые сутки, проведенные въ пути свыше однихъ сутокъ, шхиперъ выплачиваетъ лоцману по пяти рублей сверхъ его прокормленія и платы за проводъ по таксѣ, при чемъ время задержанія свыше 2 час. считается за полные сутки. Въ случаѣ увоза лоцмана, по винѣ шхипера, за предѣлы его фарватера, шхиперъ обязанъ высадить его въ такомъ пунктѣ, гдѣ имѣется пароходное или желѣзнодорожное, или почтовое сообщеніе и обязанъ возмѣстить ему путевыя и другія издержки для возвращенія на лоцманскую станцію, въ слѣдующемъ размѣрѣ: пять рублей въ сутки со дня выхода изъ порта, гдѣ былъ взятъ лоцманъ, до дня возвращенія его на лоцманскую станцію, и, сверхъ того, билетъ или стоимость его по второму классу на коммерческомъ пароходѣ или по третьему классу по желѣзной дорогѣ или прогоиныя деньги на двѣ лошади.

80. На суда, стоящія на якорѣ и неготовыя къ немедленному отходу изъ порта, лоцманы, по желанію шхиперовъ, отпускаются только тогда, если они не все заняты проводомъ уходящихъ или приходящихъ судовъ; въ этомъ, а равно и во всехъ другихъ случаяхъ, когда лоцманъ будетъ задержанъ на суднѣ, по причинѣ судовой надобности, какъ-то: въ ожиданіи окончанія нагрузки и выгрузки, починокъ или передѣлокъ и т. п., шхиперъ выплачиваетъ лоцману за каждые сутки по пяти рублей сверхъ прокормленія и платы, положенной по таксѣ за проводъ судна, при чемъ время задержанія свыше 2 часовъ считается за полные сутки.

81. Судно, отходящее съ рейда, лоцманъ ведетъ только по предъявленіи шхиперомъ таможеннаго паспорта или отпускнаго билета и квитанціи въ уплатѣ лоцманскаго сбора.

82. Если шхиперъ, вызвавъ лоцмана на идущее съ моря судно, не пожелаетъ воспользоваться его услугами, то уплачиваетъ ему установленную плату за проводъ судна. Если же лоцманъ будетъ вытребованъ для проводки на стоящее на якорѣ судно, которое затѣмъ не снимется съ якоря, то шхиперъ обязанъ вознаграждать лоцмана за проѣздъ его на судно и обратно въ размѣрѣ двухъ рублей.

83. Если шхиперъ, не смотря на заявленіе лоцмана о

невозможности идти въ море, будетъ требовать вывода судна, то споръ разрѣшается лоцъ-командиромъ.

84. Лоцманъ обязанъ не допускать шхипера къ выбрасыванію балласта или угольного мусора на фарватерахъ, рейдахъ и гаваняхъ. Въ случаѣ нарушенія этого правила, а также если увидитъ или узнаетъ, что шхиперъ дѣлаетъ промѣры или повредитъ предостерегательные знаки, лоцманъ немедленно, по сѣздѣ съ проводимаго имъ судна, обязанъ донести о поступкахъ шхипера лоцъ-командиру.

85. Лоцманамъ воспрещается требовать отъ шхипера какихъ-либо платежей кромѣ установленнаго сбора.

86. Лоцманамъ воспрещается предлагать шхиперамъ свои услуги къ отгрузкѣ или нагрузкѣ ихъ судовъ, имѣть для этого отгрузныя суда и другія приспособленія, брать на себя торговыя порученія шхиперовъ п вообще имѣть къ нимъ какія-либо отношенія кромѣ провода судовъ.

87. Жалобы на оказанную лоцманомъ злонамѣренность или нарушение лежащихъ на немъ обязанностей приносятся шхиперами или ихъ повѣренными лоцъ-командиру, который обязанъ немедленно произвести предварительное изслѣдованіе, и, если при этомъ окажется, что слѣдуемое за вину лоцмана взысканіе превышаетъ власть лоцъ-командира, то виновный лоцманъ передается суду.

88. О наложенныхъ на шхиперовъ взысканіяхъ, определенныхъ статьями 65, 67, 71, 79, 80 и 82 пастоящаго устава, лоцъ-командиръ сообщаетъ мѣстному учрежденію или должностному лицу таможеннаго вѣдомства, которыя до предъявленія шхиперомъ квитанціи въ уплатѣ причитающихся съ него денегъ, не выдаютъ ему паспорта на отходъ отъ порта.

89. По уплатѣ взысканій, упомянутыхъ въ ст. 88, шхиперъ или довѣренное имъ лицо имѣетъ право принести жалобу на распоряженіе лоцъ-командира, капитану надъ портомъ, а на распоряженіе сего послѣдняго—главному командиру Кронштадтскаго порта, или же требовать возвращенія неправильно взысканныхъ суммъ общимъ судебнымъ порядкомъ.

7. Управа, ея права и обязанности.

90. Ближайшее завѣдываніе хозяйственными дѣлами Общества принадлежитъ его управѣ, которая состоитъ изъ старосты и 2 членовъ. Всѣ они непосредственно подчинены лоцъ-командиру.

91. Члены избираются изъ старшихъ лоцмановъ общимъ собраніемъ всѣхъ членовъ Общества.

92. Члены управы избираются на 3 года. Увольненіе ихъ отъ этой обязанности ранѣ означеннаго срока производится тѣмъ же порядкомъ, какъ и утвержденіе въ сей должности. По прошествіи трехлѣтняго срока члены управы могутъ быть избраны вновь, но могутъ и отказаться.

93. Управа избирается предъ открытіемъ навигаціи, но не ранѣ того, какъ отчетъ и ревизія за истекшій годъ будутъ закончены. Выборы производятся простымъ большинствомъ голосовъ, причемъ въ выборахъ должно участвовать не менѣ двухъ третей всѣхъ членовъ Общества.

94. Вновь избранные члены управы утверждаются лоцъ-командиромъ.

95. Постановленія управы вступаютъ въ силу по утвержденіи ихъ лоцъ-командиромъ.

96. Управа завѣдываетъ всѣми хозяйственными дѣлами Общества и въ вѣдѣніи ея состоитъ наблюденіе за цѣлостію и исправностію лоцманскаго имущества.

97. Члены управы освобождаются отъ очередной проводки судовъ, когда, по усмотрѣнію лоцъ-командира, это признается необходимымъ.

98. Къ концу года управа представляетъ лоцъ-командиру свои соображенія о нуждахъ и необходимыхъ измѣненіяхъ по хозяйственной части.

8. Лоцманское селеніе и его управленіе.

99. Всѣ Кронштадтскіе лоцманы и ученики должны жить

иа принадлежащей Обществу землѣ, на южномъ берегу большого рейда.

100. Возведеніе лоцманскихъ домовъ и прочаго строенія и ихъ ремоитированіе производится на лоцманскій капиталъ, вслѣдствіе чего всѣ постройки въ селеніи обращаются въ собственность всего Общества и частное владѣніе оными не допускается.

101. Въ лоцманскомъ селеніи можетъ быть, въ зависимости отъ средствъ Общества, учреждена школа для бесплатнаго обученія дѣтей лоцмановъ.

102. Лоцъ-командиръ предупреждаетъ всѣми зависящими отъ него мѣрами возможность контрабандной торговли въ селеніи, а также торговлю крѣпкими напитками; къ его же обязанности относится наблюденіе, чтобы въ селеніи не укрывались подозрительные, злонамѣренные люди.

103. Всѣ постройки, возведенныя въ лоцманскомъ селеніи, ремонтируются и страхуются отъ огня, на средства Общества лоцмановъ. Возведеніе новыхъ общественныхъ построекъ, ремоитированіе ихъ и страхованіе отъ огня производится также на средства Общества лоцмановъ.

9. Денежныя средства и хозяйственное управленіе.

104. Суммы, принадлежащія Кронштадтскому Обществу лоцмановъ, за вычетомъ предстоящихъ расходовъ, положенныхъ по штату, распредѣляются по капиталамъ: а) 35⁰/₁₀₀ въ расходный капиталъ, б) 15⁰/₁₀₀ въ запасный капиталъ, в) 40⁰/₁₀₀ въ пенсіонный капиталъ и г) 10⁰/₁₀₀ въ аварійный капиталъ.

Примѣчаніе. Капиталы: расходный, запасный и пенсіонный въ общей суммѣ именуется общимъ капиталомъ.

105. Доходъ Общества Кронштадтскихъ лоцмановъ составляется изъ слѣдующихъ суммъ: а) изъ установленнаго за проводъ судовъ денежнаго сбора, б) причитающихся лоцманамъ со шхиперовъ всякаго рода денежныхъ взысканій, в) платы за наемъ квартиры въ общественныхъ зданіяхъ лоц-

манскаго селенія, опредѣляемой по приговору Общества и утвержденной лоцъ-командиромъ, г) изъ денегъ, вносимыхъ лоцманами въ обезпеченіе аварій, согласно ст. 33, д) изъ штрафныхъ денегъ, взыскиваемыхъ по ст. 14 и е) отъ продажи негоднаго имущества и проч.

106. Сумма, вносимая лоцманами въ обезпеченіе аварій ст. 33, ежегодно причисляется полностью къ аварійному капиталу ст. 104, а штрафныя деньги, упоминаемыя въ пунктѣ д. ст. 105, къ пенсіонному капиталу. Остальной доходъ Общества по окончаніи года и распредѣленіи необходимой суммы на содержаніе въ слѣдующемъ году личнаго состава и на прочіе расходы, по табели штата Общества, распредѣляется пропорціонально по капиталамъ ст. 104 пунктовъ а, б и в.

107. Расходный капиталъ, назначаемый на страхованіе, ремонтъ плавучихъ средствъ и прочаго движимаго, а равно и недвижимаго имущества употребляется по мѣрѣ дѣйствительной надобности. Ремонтъ имущества производится по приговорамъ Общества и ежегоднымъ смѣтнымъ представленіямъ начальнику лоцманскаго округа. Дѣйствительность произведенныхъ расходовъ по этой статьѣ должна быть удостовѣрена тѣмъ-же Обществомъ, а въ концѣ года лоцъ-командиръ представляетъ особый отчетъ объ израсходованной, такимъ образомъ, суммѣ, для представленія начальнику лоцманскаго округа.

108. Аварійный капиталъ, образуемый изъ указанной въ п. г. ст. 104 и дальнѣйшихъ поступленій по п. г. ст. 105, предназначается на производство вознагражденій судохозяевамъ за убытки по аваріямъ, причиненнымъ по винѣ лоцмановъ.

109. На возмѣщеніе убытковъ, причиненныхъ судохозяину по винѣ лоцмана, поступаетъ прежде всего взносъ лоцмана, числящійся въ аварійномъ капиталѣ (ст. 33 и п. г. ст. 104), а при недостаточности его—не свыше половины всего аварійнаго капитала Общества. Если уплатою сихъ суммъ убытокъ не будетъ сполна покрытъ, то на эту надобность обращается не болѣе половины запаснаго капитала (ст. 104 п. б. и ст. 106), а при неимѣніи такового,—не болѣе одной шестой части общаго капитала, приилежащаго Обществу. Уплатою озна-

ченныхъ суммъ оканчивается денежная отвѣтственность по аваріи собственно лоцманскаго Общества.

Примѣчаніе. Главное Гидрографическое управленіе ежегодно публикуетъ въ „Правительственномъ Вѣстникѣ“, для всеобщаго свѣдѣнія отчетъ о состояніи денежныхъ средствъ и имущества Общества Кронштадтскихъ лоцмановъ.

110. Запасный капиталъ расходуется въ случаяхъ, предусмотрѣнныхъ въ ст. 109, а за исключеніемъ того—лишь въ случаяхъ какихъ-либо чрезвычайныхъ надобностей, по приговору Общества и съ разрѣшенія начальника лоцманскаго округа.

Въ случаѣ если сумма, ассигнованная на годовой расходъ по смѣтѣ, упомянутой въ ст. 20, и по табели штата Общества, не будетъ къ концу года израсходована, то остатокъ ея переносится въ таковую-же сумму, исчисляемую по смѣтѣ, неопредѣленныхъ штатомъ расходовъ на будущій годъ.

111. Убыль въ аварійномъ капиталѣ, происходящая отъ выдачи (ст. 40) взносовъ тѣмъ лоцманамъ, которые выходятъ изъ Общества и которыхъ взносы не были обращены по ст. 109 на возмѣщеніе убытковъ за аваріи, происшедшія по винѣ этихъ лоцмановъ, пополняется лишь взносами вновь поступающихъ въ Общество членовъ, по мѣрѣ ихъ вступленія. Убыль же въ аварійномъ капиталѣ, происходящая отъ выдачъ оудохозяевамъ, по ст. 109 немедленно пополняется перечисленіемъ соотвѣтствующей суммы изъ наличнаго расходнаго капитала, а въ случаѣ недостаточности послѣдняго—причисленіемъ ежегодно къ аварійному капиталу изъ годовой выручки Общества, вплоть до его пополненія, тѣхъ 35% чистаго годоваго дохода, которые за вычетомъ изъ общей валовой выручки суммы, потребной на содержаніе личнаго состава и на необходимѣйшіе текущіе расходы по ремонту и страховкѣ зданій и другого имущества Общества, назначаются по ст. 107 на приращеніе расходнаго капитала. Тѣмъ же путемъ, но лишь послѣ пополненія капитала аварійнаго, пополняется запасный капиталъ. Но если, какъ упомянуто въ ст. 109, за израсходованіемъ запаснаго капитала, пришлось бы возмѣстить убытокъ по аваріи частію общаго капитала, а, слѣдовательно,

израсходовать часть капитала пенсіоннаго, то вопросъ о томъ, въ какой постепенности, въ какомъ размѣрѣ и изъ какихъ статей дохода Общества пополняется капиталъ пенсіонный и вновь образуется запасный капиталъ, обсуждается каждый разъ особо, о чемъ составляется письменный приговоръ Общества, представляемый лоцъ-командиромъ на утверженіе начальнику лоцманскаго округа. Во всякомъ же случаѣ, указанные въ ст. 33 взносы лоцмановъ присоединяются только къ аварійному капиталу и этотъ послѣдній капиталъ пополняется ранѣе всѣхъ прочихъ.

112. Взысканіе со шхиперовъ лоцманской платы, вознагражденія за задержаніе лоцмана и штрафа, опредѣленнаго въ ст. 71 за невѣрное показаніе углубленія и вмѣстимости судна, производится лоцъ-командиромъ или его помощникомъ. О наложенныхъ на шхипера взысканіяхъ, лоцъ-командиръ сообщаетъ мѣстному учрежденію или должностному лицу таможеннаго вѣдомства, которыя, до представленія шхиперомъ квитанціи въ уплатѣ причитающихся съ него денегъ, не выдаютъ ему паспорта на отходъ отъ порта.

113. По уплатѣ взысканій, упомянутыхъ въ статьѣ 112, шхиперъ или довѣренное имъ лицо имѣютъ право принести жалобу: на распорядженіе лоцъ-командира и его помощника мѣстному лоцманскому начальству, а на распорядженіе сего послѣдняго—начальнику лоцманскаго округа, или же требовать возвращенія неправильно взысканной суммы общимъ судебнымъ порядкомъ.

114. Заключение займовъ Обществомъ лоцмановъ допускается лишь въ случаяхъ крайней необходимости, при чемъ капитанъ надъ портомъ каждый разъ дѣлаетъ представленіе объ этомъ главному командиру Кронштадтскаго порта, съ объясненіемъ причинъ, вызывающихъ неизбѣжность займа и условій, при которыхъ будетъ производиться его погашеніе. Въ случаѣ согласія съ представленіемъ капитана надъ портомъ, главный командиръ испрашиваетъ разрѣшеніе на заключеніе займа морского министерства.

115. Капиталы Общества должны быть обращены въ правительственныя или гарантированныя правительствомъ процентныя бумаги, съ тѣмъ, чтобы нарастающіе проценты при-

соединялись къ своимъ капиталамъ. Сумма же, ассигнуемая на годовой текущій расходъ, въ процентныя бумаги не обращается. Денежныя суммы и процентныя бумаги хранятся въ Кронштадтскомъ казначействѣ.

116. Предварительно представленія ежегодныхъ отчетовъ согласно статей 21 и 107 настоящаго устава, всѣ приходо-расходныя книги разсматриваются и подписываются одною третью лоцмановъ по выбору Общества.

117. Приходо-расходныя шнуровыя книги по денежной и матеріальной частямъ, книга для журнала лоцъ-командира и лоцманскіе бланкеты заготавливаются на счетъ Общества; для засвидѣтельствванія же онѣ представляются въ портовое управленіе въ началѣ каждаго года и по окончаніи его представляются комисіи, ревизиющей дѣла Общества.

118. Въ конторѣ Общества Кронштадтскихъ лоцмановъ хранятся суммы, не превышающія мѣсячнаго расхода Общества. Расходъ этотъ по дению записывается помощникомъ лоцъ-командира подъ наблюденіемъ лоцъ-командира за подписью ихъ обоихъ въ шнуровую книгу и, по окончаніи каждаго мѣсяца, свидѣтельствуется подписью лоцъ-командира, помощника его и членовъ управы. Такая же книга и тѣмъ же порядкомъ ведется для ежедневныхъ доходовъ по Обществу и провѣряется тѣмъ же порядкомъ. Ежедневный сборъ денежныхъ суммъ за проводку судовъ принимается помощникомъ лоцъ-командира, въ которыхъ онъ, за своей подписью, выдаетъ печатныя квитанціи и по нимъ означенная сумма провѣряется лоцъ-командиромъ. Матеріальное же имущество и книги провѣряются одинъ разъ въ годъ по окончаніи навигаціи лоцъ-командиромъ и пятыю лоцманами по выбору Общества, при чемъ лица, свидѣтельствующія имущество, должны обозначать въ шнуровыхъ книгахъ то положеніе, въ какомъ найдено было ими имущество, а объ имуществѣ, пришедшемъ въ негодность, составлять акты.

119. Къ концу каждаго года изъ этихъ двухъ книгъ выбираются данныя въ общую приходо-расходную шнуровую книгу, въ которой записываются помѣсячно, въ соответствующихъ рубрикахъ, всѣ доходы и расходы Общества. Итоги за весь годъ повѣряются по книгамъ, указаннымъ въ ст. 118,

и по имѣющимся документамъ (какъ, напримѣръ, бланкеты по проводѣ судовъ, росписки подрядчиковъ и т. п.) и свидѣтельствуется подписями лоцъ-командира, помощника его, одною третью наличныхъ лоцмановъ, по выбору Общества.

120. Для записи капиталовъ Общества, хранящихся въ % бумагахъ, и наличія суммы, отдѣляемой на годичный текущій расходъ, ведется особая шнуровая книга, въ которой, по мѣрѣ поступленія или расходованія, обозначаются помощникомъ лоцъ-командира, по указаніямъ и за подписью лоцъ-командира: наименованіе % бумагъ, время покупки ихъ и взноса въ Кронштадтское казначейство, стоимость ихъ номинальная и нарицательная во время покупки, число и срокъ купоновъ при нихъ, наростаніе % и другія подробности, характеризующія состояніе капиталовъ Общества и упомянутой расходной суммы. Состояніе это разъ въ три мѣсяца провѣряется лоцъ-командиромъ, помощникомъ его и двумя или тремя лоцманами, выбранными Обществомъ, по роспискамъ и книжкамъ Кронштадтскаго казначейства и по наличію суммы, хранящейся въ конторѣ Общества; послѣ сего въ упомянутую въ сей статьѣ книгу записывается сколько и какихъ именно бумагъ и суммъ оказалось дѣйствительно въ наличіи Общества, на храненіи и по книжкамъ Кронштадтскаго казначейства во время провѣрки. Затѣмъ это удостовѣряется подписями всѣхъ, производившихъ повѣрку, и скрѣпляется помощникомъ лоцъ-командира.

121. Полученіе денегъ изъ Кронштадтскаго казначейства, для выдачи ежемѣсячно жалованья лоцъ-командиру, членамъ Общества, лоцманскимъ ученикамъ, служащимъ въ Обществѣ и на другіе расходы Общества, а равно полученія изъ того же казначейства принадлежащихъ Обществу % бумагъ, въ случаяхъ надобностей въ томъ, предусмотрѣнныхъ настоящимъ уставомъ и обмѣнъ одиѣхъ % бумагъ на другія, лежитъ на обязанности лоцъ-командира и производится по распоряженію начальника лоцманскаго округа.

122. Для рѣшенія вопросовъ, зависящихъ, на основаніи настоящаго устава, отъ приговоровъ Общества, лоцъ-командиромъ назначаются общія собранія членовъ лоцманскаго Общества два раза въ годъ: передъ началомъ и по окончаніи

навигации. Кроме того, въ случаяхъ, нетерпящихъ отлагательства, могутъ быть созываемы экстренныя общія собранія членовъ лоцманскаго Общества. Собранія происходятъ въ присутствіи лоцъ-командира и членовъ управы.

123. Ежегодная ревизія Общества по всѣмъ частямъ производится лицами, по назначенію мѣстнаго лоцманскаго начальства, которое о результатахъ ревизіи доноситъ главному командиру Кронштадтскаго порта. Къ обязанностямъ ревизоровъ относятся: повѣрка матеріальнаго имущества Общества и его денежныхъ суммъ, ревизія всѣхъ шнуровыхъ книгъ и журналовъ, приведеніе въ извѣстность, посредствомъ опроса, ие имѣеть-ли кто изъ лоцмановъ или лоцманскихъ учениковъ претензій и удостовѣреніе, чрезъ осмотръ, въ какомъ видѣ содержатся лоцманскія строенія и правильно-ли произведены ремонты движимаго и недвижимаго имущества Общества. Кроме этого, по усмотрѣнію главнаго командира Кронштадтскаго порта, можетъ быть назначена внезапная ревизія суммъ Общества.

Приложеніе къ ст. 32-й.

ФОРМА ПРИСЯГИ ДЛЯ ЛОЦМАНОВЪ.

Я, нижепоименованный, соблюдая свято и нерушимо данную мною присягу на вѣрность подданства Его Императорскому Величеству, призываемый нынѣ къ особенному служебному въ должности морского лоцмана, обѣщаюсь и клянусь Всемогущимъ Богомъ, предъ Святымъ Его Евангелиемъ и Животворящимъ Крестомъ, въ томъ, что желаю и при помощи Божіей, всевѣрно потщусь: проходить лоцманское служебное по чистой моей совѣсти и во всемъ согласно съ Высочайше утвержденными: положеніемъ о морскихъ лоцманахъ, уставами морской службы и правилами, отъ начальства начертанными, ие допускать никакихъ уклоненій отъ нихъ, а о случаяхъ нарушенія доносить непосредственно моимъ начальникамъ.

Еще обѣщаюсь и клянусь, что ввѣряемая моему попеченію суда буду охранять и защищать до послѣдняго моего

издыханія отъ всякихъ опасностей и всемѣрно предупредить всякій вредъ и убытки, могущіе произойти или отъ засоренія водяныхъ путей, или отъ корыстныхъ и торговыхъ расчетовъ, или отъ нерадѣнія моего; и во всѣхъ дѣлахъ служенія моего имѣть въ умѣ и помышленіи не свои личныя выгоды, но честь Россійскаго флага, пользу морской службы и славу моего Всемилостивѣйшаго Государя, въ чемъ да поможетъ мнѣ Господь Богъ.

Если же буду поступать по службѣ моей противно сей присягѣ, то подвергаю себя въ нынѣшней жизни законному осужденію, а въ будущей—отвѣту предъ Всевидящимъ Богомъ и Страшнымъ Судомъ Его. Въ заключеніе сей моей клятвы пѣлую слова и крестъ Спасителя моего. Аминь.

Приложеніе къ ст. 5-й.

ШТАТЪ И ТАБЕЛЬ.

ОБЩЕСТВА КРОНШТАДТСКИХЪ ЛОЦМАНОВЪ.

	Число чиновъ	Годовые оклады жа- лованья одному.
Лоцъ-командиръ	1	2.000 р.
Помощникъ Лоцъ-командира	1	1.400 —
Лоцманскій староста	1	600 —
Лоцмановъ 1-го разряда	} 25	400 —
Лоцмановъ 2-го разряда		350 —
Учениковъ	10	240 —
На наемъ писца и канцелярскіе расходы —	—	400 —
На наемъ квартиры для лоцманской конторы —	—	500 —

Примѣчаніе. Лоцманы и староста, сверхъ сего штатнаго жалованья, получаютъ въ равный раздѣлъ между собою, еще 15% съ суммы, вырученной за суда, дѣйстви-тельно ими проведенныя.

260. *Апрѣля 8-го. Собраніе Узаконеній и Распоряженій Правительства № 41, ст. 567.*—По вопросу о томъ, на какомъ установленіи лежитъ примѣненіе п. п. 2 и 12 ст. XIII Всемиловѣйшаго Манифеста 14 Мая 1896 года къ осужденнымъ должностнымъ лицамъ, надъ коими приговоры судебныхъ мѣстъ уже приведены въ исполненіе.

1898 года Декабря 8-го дня. По указу Е г о И м п е р а т о р с к а г о В е л и ч е с т в а Правительствующій Сенатъ слушали: 1) данное во исполненіе ордера Министра Юстиціи Оберъ-Прокуроромъ 1 Департамента Правительствующаго Сената предложеніе отъ 30 Ноября 1898 года за № 2015, о распубликованіи опредѣленія Правительствующаго Сената, состоявшагося 10 Юня 1898 года по вопросу о томъ, на какомъ установленіи лежитъ примѣненіе п. п. 2 и 12 ст. XIII Всемиловѣйшаго Манифеста 14 Мая 1896 года къ осужденнымъ должностнымъ лицамъ, надъ коими приговоры судебныхъ мѣстъ уже приведены въ исполненіе и 2) справку, по которой оказалось, что Правительствующій Сенатъ, разсмотрѣвъ 10 Юня 1898 года предложенный Оберъ-Прокуроромъ, по порученію Министра Юстиціи, вопросъ о томъ, на какомъ установленіи лежитъ примѣненіе п. п. 2 и 12 ст. XIII Всемиловѣйшаго Манифеста 14 Мая 1896 года къ осужденнымъ должностнымъ лицамъ, надъ коими приговоры судебныхъ мѣстъ уже приведены въ исполненіе, нашелъ, что Высочайшимъ Манифестомъ 14 Мая 1896 года, послѣдовавшимъ по случаю торжественнаго дня Коронованія нынѣ благополучно царствующаго Г о с у д а р я И м п е р а т о р а, въ числѣ милостей и льготъ, дарованныхъ лицамъ, учинившимъ преступленія и проступки и перечисленнымъ въ ст. XIII Манифеста, между прочимъ, постановлено: (п. 2) простить всѣхъ, совершившихъ присвоеніе и растрату ввѣреннаго по службѣ имущества на сумму не свыше тысячи рублей, осужденныхъ за сіе преступленіе или отбывающихъ за оное наказаніе, если присвоенное и растраченное полностью возвращено ими до дня Коронованія, (п. 12) лицъ должностныхъ, исключенныхъ по день Коронованія изъ службы (ст. 65 п. I Улож. Наказ.) за преступленія не изъ корыстныхъ или иныхъ личныхъ видовъ содѣянныхъ,

считать отрѣшенными отъ должности, а подлежащихъ исключенію изъ службы за такія же преступленія, совершенныя по тотъ день, отрѣшить отъ должности, съ распространеніемъ сей милости и на лицъ должностныхъ, осужденныхъ на временное заключеніе въ крѣпости съ лишеніемъ нѣкоторыхъ правъ и преимуществъ (ст. 50 Улож. Наказ.) независимо отъ сокращенія на одну треть срока заключенія, согласно п. 11 ст. XIII Манифеста. Въ самомъ Манифестѣ 14 Мая 1896 года не содержится указанія, на комъ именно лежитъ обязанность примѣненія льготъ и милостей, даруемыхъ п. п. 2 и 12 ст. XIII, особыхъ же правилъ, разъясняющихъ порядокъ примѣненія сего Манифеста, равнымъ образомъ, издаваемо не было. Посему, для разрѣшенія предложеннаго Правительствующему Сенату вопроса, надлежитъ прежде всего обратиться къ смыслу Высочайше утвержденныхъ 15 Мая 1883 года правилъ о порядкѣ приведенія въ исполненіе постановленій Всемилостивѣйшаго Манифеста 15 Мая 1883 года (№ 52 Собр. узак. 1883 года ст. 481), которыя хотя и относятся непосредственно лишь къ сказанному Манифесту 1883 года, однако содержатъ въ себѣ такія общія начала, которыя несомнѣнно должны быть принимаемы къ руководству и при примѣненіи позднѣйшихъ Манифестовъ. На основаніи этихъ правилъ по дѣламъ неоконченнымъ, но коимъ приговоры не вступили еще въ законную силу, примѣненіе Манифеста лежитъ на обязанности того учрежденія, отъ котораго по общеустановленному порядку зависить прекращеніе уголовнаго преслѣдованія (п. 1), по дѣламъ оконченнымъ, по коимъ приговоръ вступилъ въ законную силу, но не приведенъ еще въ исполненіе, судебное установленіе, постановившее приговоръ, обязано, до обращенія его къ исполненію, войти въ обсужденіе вопроса о примѣненіи къ обвиняемому Манифеста и, постановивъ по сему предмету дополнительный приговоръ, обратитъ оный къ исполненію, по вступленіи его въ законную силу, лица-же прокурорскаго надзора и другія учрежденія, не приступавшія къ приведенію въ исполненіе переданныхъ имъ судебныхъ приговоровъ, подлежащихъ измѣненію по правиламъ Манифеста, обязаны возвратитъ такіе приговоры въ надлежащія судебныя установленія (п. 3). Что касается приговоровъ, обращенныхъ къ испол-

нению и уже приведенныхъ въ исполненіе, то изъ общаго указанія порядка примѣненія по нимъ Манифеста правила 15 Мая 1883 года не даютъ, однако изъ частныхъ указаній о порядкѣ освобожденія заключенныхъ изъ мѣстъ заключенія (п. п. 4 и 5) и оштрафованныхъ отъ взысканія штрафа (п. 8) можно сдѣлать заключеніе, что примѣненіе Манифеста къ лицамъ, надъ которыми приговоры суда уже приведены въ исполненіе, должно имѣть мѣсто въ томъ-же порядкѣ, какой установленъ въ Уставѣ Уголовнаго Судопроизводства, для самаго приведенія этихъ приговоровъ въ исполненіе и по распоряженіямъ тѣхъ властей, на которыя возложено по закону принятіе мѣръ къ исполненію судебныхъ приговоровъ въ томъ или иномъ отношеніи (ст. 947—975 Уст. Угол. Суд. т. XVI ч. I, изд. 1892 года). Обращаясь отъ этихъ общихъ замѣчаній къ обсужденію вопроса, на какомъ именно установленіи лежитъ примѣненіе милостей, дарованныхъ п. п. 2 и 12 ст. XIII Высочайшаго Манифеста 14 Мая 1896 года къ лицамъ, исключеннымъ изъ службы за присвоеніе или растрату ввѣреннаго по службѣ имущества не свыше тысячи рублей, впослѣдствіи пополненную, а также за другія преступленія, совершенныя не изъ корыстныхъ или иныхъ личныхъ видовъ, когда судебные о нихъ приговоры уже приведены въ исполненіе до изданія Манифеста, Правительствующій Сенатъ нашель, что на основаніи ст. 1116 Уст. Угол. Суд. т. XVI ч. I, изд. 1892 года, исполненіе вошедшихъ въ законную силу приговоровъ по дѣламъ о преступленіяхъ должности производится на общемъ основаніи, но въ тѣхъ случаяхъ, когда обвиняемые приговариваются къ опредѣляемымъ за сіи преступленія особеннымъ наказаніямъ, какъ то: исключенію изъ службы, отрѣшенію отъ должности, вычету изъ времени службы, удаленію отъ должности, перемѣщенію съ высшей должности на низшую и вычету изъ жалованья, приговоры исполняются начальствомъ осужденныхъ. Въ виду сего, возбужденіе вопроса о примѣненіи Всемилостивѣйшаго Манифеста 14 Мая 1896 года къ сказаннымъ лицамъ должно принадлежать тому начальству, которое приводило надъ ними въ исполненіе состоявшіеся о нихъ судебные приговоры и къ этому начальству, очевидно, должны обращать свои ходатайства о при-

мѣненіи Манифеста лица, осужденныя къ исключенію изъ службы за должностныя преступленія. Однако, принимая во вниманіе, что хотя приведеніе въ исполненіе судебныхъ приговоровъ принадлежитъ разнымъ властямъ и въ ихъ числѣ административнымъ начальствамъ должностныхъ лицъ, однако къ исполненію приговоровъ всѣ эти власти приступаютъ не иначе, какъ по предложенію прокурорскаго надзора, на коемъ лежитъ наблюденіе за точностью и безотлагательностью исполненія (ст. 949 Уст. Угол. Суд.), что о послѣдовавшемъ исполненіи приговора Прокуроръ доводитъ до свѣдѣнія Суда (ст. 956 того же Устава) и что всѣ затрудненія или сомнѣнія, возникшія при исполненіи приговора, восходятъ черезъ Прокурора на разрѣшеніе Суда, постановившаго приговоръ (ст. 955 того же Устава), Правительствующій Сенатъ призналъ, что примѣненіе административными начальствами къ исключеннымъ изъ службы должностнымъ лицамъ милостей, дарованныхъ п.п. 2 и 12 ст. XIII Высочайшаго Манифеста 14 Мая 1896 года можетъ имѣть мѣсто не иначе, какъ по соглашенію съ прокурорскимъ надзоромъ и что всѣ разногласія по этому предмету должны восходить на разрѣшеніе подлежащихъ судебныхъ мѣстъ, до свѣдѣнія которыхъ должно быть доводимо и о всѣхъ случаяхъ состоявшагося по соглашенію начальства осужденныхъ съ прокурорскимъ надзоромъ примѣненія Манифеста. На основаніи изложенныхъ соображеній, Правительствующій Сенатъ пришелъ къ заключенію 1) что судебныя мѣста, уклоняясь отъ удовлетворенія обращенныхъ къ нимъ непосредственно ходатайствъ осужденныхъ должностныхъ лицъ о примѣненіи п.п. 2 и 12 ст. XIII Всемилостивѣйшаго Манифеста 14 Мая 1896 года поступаютъ правильно, такъ какъ всѣ вопросы, возникающіе при приведеніи въ исполненіе приговора, а слѣдовательно и при необходимости примѣнить Манифестъ къ лицу, о коемъ приговоръ уже исполненъ, восходятъ, согласно ст. 955 Уст. Угол. Суд., на разрѣшеніе Суда не иначе, какъ черезъ Прокурора, 2) что административныя начальства, приводившія, на основаніи ст. 1116 Уст. Угол. Суд., приговоры суда объ исключеніи изъ службы должностныхъ лицъ, обязаны принимать къ своему разсмотрѣнію ходатайства этихъ лицъ о примѣненіи къ нимъ милостей, дарованныхъ п.п. 2

и 12 ст. XIII Всемиловѣйшаго Манифеста 14 Мая 1896 года, но предположенія свои объ удовлетвореніи подобныхъ ходатайствъ они могутъ приводить въ исполненіе не иначе какъ по соглашенію съ Прокуроромъ судебного мѣста, постановившаго приговоръ, и 3) что въ случаяхъ, когда между Прокуроромъ и подлежащимъ административнымъ начальствомъ соглашенія по вопросу о примѣненіи милостей, дарованныхъ п.п. 2 и 12 ст. XIII Манифеста 14 Мая 1896 г. не послѣдуетъ, Прокуроръ обязанъ предлагать о семъ на разрѣшеніе суда, постановившаго приговоръ, когда-же соглашеніе о примѣненіи Манифеста послѣдовало—доводить таковое до свѣдѣнія суда, примѣнительно къ ст 955 и 956 Уст. Угол. Суд. Посему Правительствующій Сенатъ опредѣлилъ: разъяснить, что примѣненіе п.п. 2 и 12 ст. XIII Высочайшаго Манифеста 14 Мая 1896 года должно слѣдовать порядку, установленному въ законѣ относительно приведенія въ исполненіе судебныхъ приговоровъ надъ должностными лицами. О чемъ для поставленія въ извѣстность Министра Юстиціи, къ дѣламъ Оберъ-Прокурора 1 Департамента Правительствующаго Сената копія была передана 12 Октября 1898 года. П р и к а з а л и: Усматривая изъ предложенія Оберъ-Прокурора 1-го Департамента Правительствующаго Сената отъ 30 Ноября 1898 года за № 2015, что въ видахъ устраненія на будущее время затрудненій, возиикающихъ на практикѣ при примѣненіи п.п. 2 и 12 ст. XIII Всемиловѣйшаго Манифеста 14 Мая 1896 года распубликованіе опредѣленія Правительствующаго Сената отъ 10 Іюня 1898 года, разъясняющаго порядокъ примѣненія этой статьи представляется по засвидѣтельствованію Министра Юстиціи желательнымъ, Правительствующій Сенатъ *опредѣляетъ*: настоящее опредѣленіе, съ изложеннымъ въ справкѣ опредѣленіемъ Правительствующаго Сената, состоявшимся 10 Іюня 1898 года, распубликовать во всеобщее свѣдѣніе, о чемъ, для увѣдомленія Министра Юстиціи, къ дѣламъ Оберъ-Прокурора Перваго Департамента Правительствующаго Сената передать копію сего опредѣленія, а для припечатанія сего опредѣленія Правительствующаго Сената въ установленномъ порядкѣ, въ Собраніи узаконеній и распоряженій Правительства, Конторѣ Сенатской Типографіи дать знать извѣстіемъ.

261. *Апрѣля 30-го. Собраніе Узаконеній и Распоряженій Правительства № 49, ст. 692.*—**О** включеніи въ списокъ должностямъ, освобождающимъ отъ призыва въ войска, портовыхъ стражниковъ, старшинъ и чиновъ команды портовыхъ катеровъ.

По выслушаніи записки Министра Внутреннихъ Дѣлъ отъ 10 ноября 1898 г., за № 5143 (по Земск. Отд.), о включеніи въ списокъ должностямъ, освобождающимъ отъ призыва въ войска, портовыхъ стражниковъ, старшинъ и чиновъ команды портовыхъ катеровъ, Комитетъ Министровъ полагалъ: на приведеніе въ исполненіе заключенія Министра Внутреннихъ Дѣлъ по сему дѣлу испросить Высочайшее Его Императорскаго Величества соизволеніе.

Государь Императоръ, въ 18 день декабря 1898 года, на сіе Высочайше соизволилъ.

262. *Мая 4-го. Собраніе Узаконеній и Распоряженій Правительства № 50 ст. 721.*—**О** наименованіи Общества Судостроительства Императорскимъ.

Его Императорское Высочество Великій Князь Александръ Михайловичъ, во вниманіе къ полезнымъ двадцатитрехлѣтнимъ трудамъ бывшаго С.-Петербургскаго Отдѣленія Императорскаго Общества для содѣйствія русскому торговому мореходству, преобразованнаго нынѣ въ Общество Судостроительства, всеподданнѣйше испрашивалъ Высочайшее Его Императорскаго Величества соизволеніе на наименованіе Общества Судостроительства „Императорскимъ“.

На подлинномъ по сему предмету докладѣ Его Императорскаго Высочества, въ 3 день ноября 1898 г., Собственною рукою Его Императорскаго Величества написано: „Согласенъ“.

263. *Мая 4-го. Собраніе Узаконеній и Распоряженій Правительства № 50, ст. 729.*—**Объ** утвержденіи измѣненія § 95 Правиль плаванія по внутреннимъ водянымъ путямъ.

Министръ Путей Сообщенія, въ 19 день марта 1899 года, представилъ въ Правительствующій Сенатъ, для республико-

ванія, утвержденное имъ, Министромъ, на основаніи примѣчанія 3 къ ст. 86 Устава Путей Сообщенія (по прод. 1893 г.), измѣненіе § 95 правилъ плаванія по внутреннимъ водянымъ путямъ, опубликованнаго въ Собр. узак. и расп. Правит. за 1897 годъ, № 44, ст. 604.

На подлинномъ написано: „Утверждено Министромъ Путей Сообщенія 10 марта 1899 года“.

ВРЕМЕННЫЯ ПРАВИЛА

ДЛЯ ПЛАВАНІЯ ПО ВНУТРЕННИМЪ ВОДЯНЫМЪ ПУТЯМЪ.

§ 95. „Станція для смѣны тягловыхъ лошадей назначаются въ слѣдующихъ пунктахъ:

- а) въ урочищѣ „Свинья“;
- б) у м. Чайки на р. Шекснѣ, передъ входомъ въ каналъ;
- в) выше шлюза св. Константина на рѣкѣ Ковжѣ;
- г) выше шлюза св. Андрея на рѣкѣ Вытегрѣ и
- д) ниже шлюза св. Сергія на рѣкѣ Вытегрѣ у города Вытегры“.

264. *Мая 8 го (Вѣстн. № 19). Извѣщеніе отъ Департамента Ш. и В. С.—О переименованіи должности младшаго помощника инспектора судоходства Кіевскаго округа.*

По докладу Департамента Шоссейныхъ и Водяныхъ Сообщеній отъ 5 апрѣля 1899 года за № 261, послѣдовало распоряженіе Управляющаго Министерствомъ Путей Сообщенія, Г. Товарища Министра Путей Сообщенія—о *переименованіи положенной по штату Кіевскаго Округа путей сообщенія должности* младшаго помощника инспектора судоходства, по 2 инспекціонному участку Кіевскаго отдѣленія, съ содержаніемъ 2.000 р., развѣздными 300 р. и канцелярскими 300 р. въ годъ,—въ должность старшаго помощника инспектора судоходства, съ содержаніемъ 2.400 р. въ годъ и развѣздными и канцелярскими въ прежнемъ размѣрѣ.

265. *Мая 18-го. (Вѣстн. № 22). Приказъ по Министерству Путей Сообщенія № 55.*—**О** своевременномъ удовлетвореніи рабочихъ, нанятыхъ для производства работъ.

Въ Министерство Путей Сообщенія неоднократно поступали жалобы по постройкѣ желѣзныхъ дорогъ на задержку подрядчиками причитающейся имъ заработной платы.

Признавая необходимымъ неотлагательно принять мѣры къ прекращенію подобнаго порядка вещей, при которомъ задерживается выдача рабочимъ причитающейся имъ отъ подрядчиковъ заработной платы, предлагаю правленіямъ желѣзнодорожныхъ обществъ, начальникамъ и управляющимъ желѣзными дорогами, начальникамъ работъ по сооруженію казенныхъ желѣзныхъ дорогъ, главнымъ инженерамъ по постройкѣ частныхъ желѣзныхъ дорогъ, начальникамъ Округовъ путей сообщенія и завѣдывающимъ сооружениями коммерческихъ портовъ—принять самыя энергическія мѣры къ обеспеченію своевременной выдачъ рабочимъ причитающейся имъ отъ подрядчиковъ заработной платы, а также при расчетахъ съ подрядчиками за исполненныя работы имѣть въ виду, удовлетворены ли ими надлежащимъ образомъ нанятые для производства таковыхъ работъ рабочіе.

О вышеизложенномъ объявляю по ввѣренному мнѣ вѣдомству.

266. *Мая 20-го. Собраніе Узаконеній и Распоряженій Правительства № 57 ст. 809.*—**О** преобразованіи центральныхъ установленій Министерства Путей Сообщенія.

Его Императорское Величество воспользовавшееся мнѣніе въ Общемъ Собраніи Государственного Совѣта, о преобразованіи центральныхъ установленій Министерства Путей Сообщенія, Высочайше утвердить соизволилъ и повелѣлъ исполнить.

Подписаль: За Предсѣдателя Государственного
Совѣта *Д. Сольскій.*

3 Мая 1899 г.

МНѢНІЕ ГОСУДАРСТВЕННОГО СОВѢТА.

Выписано изъ журналовъ Соединенныхъ Департаментовъ Законовъ, Государственной Экономіи и Гражданскихъ и Духовныхъ Дѣлъ 9 и 16 января и Общаго Собранія 5 апрѣля 1899 года.

Государственный Совѣтъ, въ Соединенныхъ Департаментѣхъ Законовъ, Государственной Экономіи и Гражданскихъ и Духовныхъ Дѣлъ и въ Общемъ Собраніи, разсмотрѣвъ представленіе Министра Путей Сообщенія о преобразованіи центральныхъ установленій Министерства Путей Сообщенія, *мнѣніемъ положилъ:*

I. Проекты временныхъ: а) учрежденія Министерства Путей Сообщенія, б) штата центральныхъ установленій сего Министерства и в) дополнительнаго штата управленія по сооруженію желѣзныхъ дорогъ поднести къ Высочайшему Его Императорскаго Величества утвержденію и, по воспослѣдованіи онаго, привести въ дѣйствіе на срокъ: первые два—по 1 января 1902 года, а послѣдній—по 1 января 1901 года.

II. Временно, до 1 января 1902 года, предоставить Министру Путей Сообщенія, по соглашенію съ Министромъ Финансовъ и Государственнымъ Контролеромъ, а также, въ потребныхъ случаяхъ, и съ другими Министрами и Главноуправляющими, опредѣлять особыми инструкціями устройство, а равно права и обязанности мѣстныхъ управленій казенныхъ желѣзныхъ дорогъ, съ соблюденіемъ слѣдующихъ главныхъ основаній:

1. Непосредственное завѣдываніе казенными желѣзнодорожными линіями сосредоточивается въ мѣстныхъ управленіяхъ казенныхъ желѣзныхъ дорогъ. Управленіямъ этимъ предоставляется: а) производство, въ предѣлахъ суммъ, ассигнованныхъ по эксплуатаціоннымъ смѣтамъ подвѣдомственныхъ имъ дорогъ, а также смѣтамъ по улучшенію и усиленію сихъ дорогъ и за счетъ принадлежащихъ имъ оборотныхъ капиталовъ, всякаго рода заготовленій, работъ и поставокъ, кромѣ заготовленія подвижнаго состава, запасныхъ къ нему частей, рельсовъ и скрѣпленій къ нимъ, металлическихъ частей мостовъ и предметовъ оборудованія мастерскихъ, б) избраніе способовъ производства означенныхъ въ пунктѣ а заготовле-

ній, работъ и поставокъ и заключеніе по нимъ договоровъ: для эксплуатаціонныхъ надобностей — па срокъ не свыше одного года, и для надобностей, вызываемыхъ улучшеніемъ и усиленіемъ отдѣльныхъ линій—на срокъ, не превышающій срока дѣйствія соотвѣтствующихъ смѣтъ, в) отдача въ аренду имущества подвѣдомственныхъ имъ дорогъ и оброчныхъ ихъ статей па время не свыше трехъ лѣтъ, г) утвержденіе техническихъ проектовъ сооружений, стоимостью до 50.000 р., кон. по типу постройки или свойству матеріаловъ, употребляемыхъ въ дѣло, не являются новыми для данной дороги и д) сверхъ сего, разрѣшеніе собственною властью всѣхъ иныхъ, предоставленныхъ вѣдѣнію комитета управленія желѣзныхъ дорогъ (врем. учр. Мпн. Пут. Сооб., ст. 33), дѣлъ и вопросовъ, въ предѣлахъ суммъ и на основаніяхъ, на какихъ отнесеніе ихъ къ предметамъ вѣдѣнія мѣстныхъ управленій признано будетъ необходимымъ по соглашенію Министровъ Путей Сообщенія и Финансовъ и Государственнаго Контролера.

2. Ближайшее и отвѣтственное управленіе желѣзными дорогами возлагается на начальниковъ оныхъ.

3. Для разсмотрѣнія и, въ подлежащихъ случаяхъ, разрѣшенія дѣлъ, имѣющихъ хозяйственно-коммерческое значеніе, при каждомъ управленіи учреждается совѣтъ онаго, подъ предсѣдательствомъ начальника дороги, въ составѣ, определяемомъ Министромъ Путей Сообщенія по соглашенію съ Министромъ Финансовъ и Государственнымъ Контролеромъ. Непремѣнными членами сего совѣта состоятъ: членъ отъ Министерства Путей Сообщенія, членъ отъ Министерства Финансовъ и главный контролеръ мѣснаго контроля или его замѣститель, въ качествѣ члена отъ Государственнаго Контроля.

4. Дѣла въ совѣтѣ (ст. 3) разрѣшаются большинствомъ голосовъ. Въ случаяхъ заявленія особаго мнѣнія членовъ отъ Министерства Путей Сообщенія или отъ Министерства Финансовъ, либо отъ Государственнаго Контроля, дѣло поступаетъ въ управленіе желѣзныхъ дорогъ для разсмотрѣнія въ комитетѣ онаго. Начальнику дороги, въ случаяхъ, не допускающихъ отлагательства, предоставляется, подъ личною своею отвѣтственностью, дѣлать распоряженія, несогласныя съ мнѣ-

ніемъ большинства или членовъ отъ Министерствъ: Путей Сообщенія и Финансовъ и Государственного Контроля, съ тѣмъ, чтобы о такихъ распоряженіяхъ своихъ онъ немедленно доводилъ до свѣдѣнія управленія желѣзныхъ дорогъ.

III. Учредить въ совѣтахъ каждаго мѣстнаго управленія казенныхъ желѣзныхъ дорогъ должности: одного непремѣннаго члена отъ Министерства Путей Сообщенія и одного члена отъ Министерства Финансовъ. Означеннымъ должностямъ присвоить содержаніе въ размѣрѣ *шести тысячъ* рублей въ годъ (въ томъ числѣ 2.000 р. жалованья, 2.000 р. столовыхъ, 1.000 р. квартирныхъ и 1.000 р. на разъѣзды въ предѣлахъ раіона управленія), V классъ по чинопроизводству, V разрядъ по шитью на мундирѣ и 1 степень III разряда по пенсіи.

IV. Впредь до пересмотра устава о службѣ по опредѣленію отъ правительства (св. зак. т. III, изд. 1896 г.), въ измѣненіе и дополненіе подлежащихъ статей онаго, а также другихъ узаконеній, постановить:

1) Положенныя по штатамъ центральныхъ установленій Министерства Путей Сообщенія должности до VI класса включительно: въ управленіи желѣзныхъ дорогъ, въ управленіи по сооруженію желѣзныхъ дорогъ и въ отдѣлѣ по испытанію и освидѣтельствуванію заказовъ министерства и паровыхъ котловъ на судахъ, а равно должности членовъ совѣтовъ мѣстныхъ управленій казенныхъ желѣзныхъ дорогъ отъ Министерствъ: Путей Сообщенія и Финансовъ, могутъ быть замѣщаемы лицами, не имѣющими соотвѣтственныхъ чиновъ, вовсе не имѣющими чиновъ, а равно не имѣющими права на вступленіе въ гражданскую службу, причемъ послѣднія изъ сихъ лицъ пользуются всѣми служебными преимуществами, присвоенными занимаемымъ ими должностямъ, но въ чины не производятся.

2) Остальныя, положенныя по тѣмъ же (ст. 1) штатамъ, должности, до V класса включительно, могутъ быть замѣщаемы лицами, не имѣющими соотвѣтствующихъ классамъ должностей чиновъ, а также лицами, вовсе чиновъ не имѣющими и, въ общемъ порядкѣ, не пользующимися правомъ поступленія на гражданскую службу, если всѣ сїи лица кончили курсъ въ высшихъ учебныхъ заведеніяхъ. При этомъ: а) для занятія

должностей V и VI классовъ требуется предварительное прохожденіе службы въ какомъ бы то ни было вѣдомствѣ, или въ дворянскихъ, земскихъ или городскихъ общественныхъ установленіяхъ, или же въ дѣйствующихъ на основаніи Высочайше утвержденныхъ уставовъ желѣзнодорожныхъ предпріятіяхъ, занятіями въ коихъ могла быть пріобрѣтена надлежащая опытность для службы по Министерству Путей Сообщенія,—не менѣе слѣдующихъ сроковъ: для занятія должностей пятого класса—пять лѣтъ, а должностей шестого класса—трехъ лѣтъ, и б) лица, имѣющія ученые степени магистра или доктора, могутъ быть опредѣляемы къ должностямъ пятого класса—по прослуженіи трехъ лѣтъ, а къ должностямъ шестого класса—и ранѣе истеченія сего срока.

3) Лица, назначаемыя на должности по Министерству Путей Сообщенія согласно статьѣ 2, пользуются, во все время служенія ихъ, всѣми преимуществами, ихъ должностямъ присвоенными, на общемъ основаніи уставовъ о службѣ правительственной и о пенсіяхъ и единовременныхъ пособіяхъ. Тѣ изъ означенныхъ лицъ, которые окончили курсъ въ высшихъ техническихъ учебныхъ заведеніяхъ, пользуются означенными преимуществами, если будутъ занимать относящіяся къ технической части должности. Указаніе сихъ должностей предоставляется Министру Путей Сообщенія, по соглашенію съ подлежащими Министрами, въ вѣдѣніи которыхъ состоятъ упомянутыя учебныя заведенія.

4) Должности управляющаго учебнымъ отдѣломъ Министерства Путей Сообщенія и окружныхъ инспекторовъ учебныхъ заведеній вѣдомства путей сообщенія замѣщаются исключительно лицами, окончившими курсъ высшихъ учебныхъ заведеній Имперіи.

5) При назначеніи прогонныхъ денегъ служащимъ въ управленіи желѣзныхъ дорогъ, въ управленіи по сооруженію желѣзныхъ дорогъ и въ отдѣлѣ по испытанію и освидѣтельствуванію заказовъ министерства и паровыхъ котловъ на судахъ, для служебныхъ разъѣздовъ не по желѣзнымъ дорогамъ, таковыя производятся по классамъ занимаемыхъ должностей.

6) При служебныхъ разъѣздахъ по желѣзнымъ дорогамъ и на казенныхъ пароходахъ чинамъ управленія желѣзныхъ дорогъ, управленія по сооруженію желѣзныхъ дорогъ и отдѣла по испытанію и освидѣтельствуванію заказовъ министерства и паровыхъ котловъ на судахъ производятся, взамѣнъ положенныхъ по закону путевыхъ пособій (уст. служб. нрав., изд. 1896 г. ст. 611, 614, 630, 651, 653 и 658), суточные деньги: получающимъ содержаніе свыше 5.000 р. въ годъ—по 10 р., получающимъ отъ 3.000 р. до 5.000 руб.—по 5 руб. и всѣмъ остальнымъ —по 2 р. 50 к. въ день.

V. Впредь до пересмотра и изданія законоположеній о мѣстныхъ установленіяхъ Министерства Путей Сообщенія, предоставитъ Министру Путей Сообщенія, для замѣщенія въ означенныхъ установленіяхъ техническихъ должностей, коимъ не присвоено классовъ, назначать штатныхъ по министерству инженеровъ и техниковъ, съ присвоеніемъ имъ, на время состоянія въ упомянутыхъ должностяхъ, классовъ по чинопроизводству отъ V до IX включительно.

VI. Исчисленную по штату центральныхъ установленій Министерства Путей Сообщенія, а равно по временному дополнительному штату управленія по сооруженію желѣзныхъ дорогъ, сумму въ 2.674.960 рублей отпускать ежегодно изъ государственнаго казначейства по подлежащимъ подраздѣленіямъ расходныхъ смѣтъ названнаго министерства. Въ счетъ этой суммы заносить пособіемъ казнѣ: 1) 5.500 рублей изъ суммъ эмеритальной кассы инженеровъ путей сообщенія; 2) 23.600 рублей изъ желѣзнодорожнаго училищнаго фонда, и 3) ежегодныя процентныя отчисленія въ размѣрѣ, устанавливаемомъ по соглашенію Министровъ Путей Сообщенія и Финансовъ и Государственнаго Контролера, изъ средствъ учрежденныхъ на основаніи положенія 30 мая 1888 года пенсіонныхъ и сберегательно-вспомогательныхъ кассъ частныхъ желѣзныхъ дорогъ.

VII. Потребный на удовлетвореніе содержаніемъ непременныхъ членовъ отъ Министерства Путей Сообщенія и членовъ отъ Министерства Финансовъ въ совѣтахъ мѣстныхъ управленій казенныхъ желѣзныхъ дорогъ (отд. III) расходъ

относить на кредиты, ассигнуемые для сего по эксплуатационнымъ смѣтамъ названныхъ дорогъ.

VIII. Предоставить Министру Путей Сообщенія сдѣлать ближайшія распоряженія по введенію въ дѣйствіе временныхъ: учрежденія министерства, штата центральныхъ установленій онаго и временнаго дополнительнаго штата управленія по сооруженію желѣзныхъ дорогъ, съ тѣмъ, чтобы преобразование сихъ установленій завершено было въ теченіе 1899 года.

IX. Со времени преобразования заводской инспекціи Министерства Путей Сообщенія, на основаніи временнаго штата центральныхъ установленій онаго (отд. I.), въ отдѣлъ по испытанію и освидѣтельствуванію заказовъ министерства и паровыхъ котловъ на судахъ,—прекратить производство задѣльнаго вознагражденія, установленнаго для заводскихъ инспекторовъ Высочайше утвержденнымъ 9 января 1890 г. (собр. узак., ст. 188) мнѣніемъ Государственнаго Совѣта.

X. За тѣми изъ служащихъ въ центральномъ управленіи вѣдомства путей сообщенія, которые, съ введеніемъ въ дѣйствіе новыхъ штатовъ (отд. I), оставлены будутъ на службѣ въ соотвѣтствующихъ занимаемымъ нынѣ должностяхъ, но соединенныхъ съ меньшими правами и преимуществами противъ тѣхъ, коими лица эти пользуются въ настоящее время, сохранить содержаніе и прочія служебныя права и преимущества по прежнимъ должностямъ, до выхода въ отставку или назначенія на новыя должности. Определеніе, какимъ изъ существующихъ должностей соотвѣтствуютъ положенныя по новымъ штатамъ, предоставитъ Министру Путей Сообщенія по соглашенію съ Министромъ Финансовъ и Государственнымъ Контролеромъ.

XI. Тѣхъ изъ служащихъ въ центральномъ управленіи Министерства Путей Сообщенія, которые, съ введеніемъ новыхъ штатовъ (отд. I), не получаютъ назначеній, оставить за штатомъ, на общемъ основаніи.

XII. Лицъ, занимающихъ нынѣ въ департаментѣ желѣзныхъ дорогъ и въ управленіи казенныхъ желѣзныхъ дорогъ должности, штатомъ не предусмотрѣнныя, но состоящихъ на государственной службѣ, если они не получаютъ назначенія съ введеніемъ новыхъ штатовъ (отд. I), удовлетворить за-

штатнымъ содержаніемъ на общемъ основаніи, предоставивъ опредѣленіе оклада жалованья, изъ коего имѣетъ быть назначено заштатное содержаніе, соглашенію Министра Путей Сообщенія съ Министромъ Финансовъ и Государственнымъ Контролеромъ. Лицъ же, состоящихъ на службѣ въ названныхъ департаментѣ и въ управленіи по вольному найму, если не получаютъ назначеній, удовлетворить пособиями на основаніи Высочайше утвержденныхъ 24 апрѣля 1892 года временныхъ правилъ о назначеніи пособій лицамъ, увольняемымъ отъ службы, вслѣдствіе перехода частныхъ желѣзныхъ дорогъ въ казенное управленіе.

XIII. Расходы, предусмотрѣнные въ отдѣлахъ VI и X—XII, а равно расходы на содержаніе шести чиновниковъ особыхъ порученій при отдѣлѣ по отчужденію имущества, на производство разъѣздныхъ денегъ чинамъ Министерства Путей Сообщенія и на наемъ помѣщенія для управленія по сооруженію желѣзныхъ дорогъ и издержки, вызываемыя введеніемъ новыхъ штатовъ, обратитъ въ 1899 году на счетъ суммъ, предназначенныхъ по смѣтѣ Министерства Путей Сообщенія того же года на содержаніе центральныхъ установленій онаго и удовлетвореніе указанныхъ потребностей, а также на особый кредитъ въ 200.000 рублей, внесенный въ означенную смѣту къ условному отпуску, съ тѣмъ, чтобы ближайшее опредѣленіе размѣра упомянутыхъ издержекъ зависѣло отъ соглашенія Министра Путей Сообщенія съ Министромъ Финансовъ и Государственнымъ Контролеромъ.

XIV. Изложенное въ статьѣ 746 учрежденія Министерства Путей Сообщенія (свод. зак. т. I, ч. II, изд. 1892 г.) правило объ утвержденіи Министромъ Путей Сообщенія, по соглашенію съ Министромъ Финансовъ и Государственнымъ Контролеромъ, росписанія должностей и окладовъ содержанія по мѣстнымъ управленіямъ казенныхъ желѣзныхъ дорогъ, а равно статьи 747—749 сего учрежденія,—оставитъ въ силѣ.

XV. Въ измѣненіе и дополненіе подлежащихъ узаконеній, постановить:

При несогласіи съ состоявшимся въ совѣтѣ по желѣзнодорожнымъ дѣламъ заключеніемъ кого либо изъ присутствовавшихъ въ засѣданіи членовъ отъ постороннихъ вѣдомствъ,

журналъ совѣта по дѣламъ, внесеннымъ на основаніи пунктовъ 1 и 2 статьи 732 учрежденія Министерства Путей Сообщенія (св. зак. т. I, ч. II, изд. 1892 г.), а также на основаніи пункта 3 той-же статьи, если за возбуждившимъ разномысліе вопросомъ совѣтомъ признано будетъ общее значеніе,—препровождается тому Главному Начальнику отдѣльной части управленія, членъ отъ котораго остался при особомъ мнѣніи. Рѣшенія совѣта по дѣламъ, внесеннымъ на основаніи пункта 3 упомянутой (732) статьи въ тѣхъ случаяхъ, когда за ними общаго значенія не признано, а равно по дѣламъ, внесеннымъ на основаніи пункта 4 той же статьи, признаются окончательными и обращаются къ исполненію, если съ заключеніемъ совѣта согласится Министръ Путей Сообщенія. Заключенія совѣта по дѣламъ, внесеннымъ на основаніи пункта 5 означенной статьи 732, сообщаются Главнымъ Начальникамъ отдѣльныхъ частей управленія, по желанію коихъ дѣло было подвергнуто обсужденію.

Подлинное мнѣніе подписано въ журналахъ Предсѣдателями и Членами.

На подлинномъ Собственною Его Императорскаго Величества рукою написано: Въ Царскомъ Селѣ.

„Быть по сему“.

3 мая 1899 года.

ВРЕМЕННОЕ УЧРЕЖДЕНІЕ

МИНИСТЕРСТВА ПУТЕЙ СООБЩЕНІЯ.

ГЛАВА ПЕРВАЯ.

Положенія общія.

1. Министерство Путей Сообщенія вѣдаетъ, въ предѣлахъ, указанныхъ подлежащими законами, въ отношеніи сооруженія, благоустройства, содержанія и пользованія, всѣ находящіяся въ Имперіи пути сообщенія и торговые порты, за исключеніемъ тѣхъ, которые, въ силу особыхъ положеній, изъяты изъ его вѣдѣнія. На обязанности Министерства лежить также завѣдываніе учебными заведеніями онаго.

2. Министерство Путей Сообщенія составляютъ: 1) Министръ; 2) Товарищъ Министра; 3) совѣтъ Министра; 4) со-

быть по желѣзнодорожнымъ дѣламъ; 5) инженерный совѣтъ; 6) управление желѣзныхъ дорогъ; 7) инспекція Императорскихъ поѣздовъ; 8) управление по сооруженію желѣзныхъ дорогъ; 9) управление водяныхъ и шоссейныхъ сообщений и торговыхъ портовъ; 10) отдѣлъ по испытанію и освидѣтельствуванію заказовъ Министерства и паровыхъ котловъ на судахъ; 11) канцелярія Министра съ отдѣломъ по отчужденію имуществъ; 12) учебный отдѣлъ; 13) отдѣлъ статистики и картографіи. Въ вѣдѣніи Министра Путей Сообщенія состоитъ институтъ инженеровъ путей сообщенія Императора Александра I.

Примѣчаніе. Совѣтъ по желѣзнодорожнымъ дѣламъ образованъ на основаніи особыхъ о немъ постановленій.

3. Начальники управленій: желѣзныхъ дорогъ, по сооруженію желѣзныхъ дорогъ и водяныхъ и шоссейныхъ сообщений и торговыхъ портовъ и директоръ канцеляріи Министра, въ отношеніи степени и предѣловъ власти, а также отвѣтственности, приравниваются къ директорамъ департаментовъ; прочіе же чины приравниваются, по правамъ и отвѣтственности, къ соотвѣтствующимъ чинамъ департаментовъ, на основаніи общаго образованія министерствъ и общаго наказа министерствамъ, съ соблюденіемъ особыхъ правилъ, изложенныхъ въ подлежащихъ статьяхъ настоящаго учрежденія.

4. Начальникамъ управленій: желѣзныхъ дорогъ, по сооруженію желѣзныхъ дорогъ и водяныхъ и шоссейныхъ сообщений и торговыхъ портовъ, сверхъ правъ и обязанностей директоровъ департаментовъ, предоставляется: 1) производить личные осмотры и ревизіи подвѣдомственныхъ симъ управленіямъ дорогъ, и сооружений и мѣстныхъ учреждений, а также поручать таковыя осмотры и ревизіи членамъ комитетовъ управленій отъ Министерства Путей Сообщенія и состоящимъ въ вѣдѣніи означенныхъ управленій инспекторамъ и 2) разрѣшать производство уплатъ на всякую сумму по обязательствамъ и договорамъ, заключеннымъ отъ имени подлежащихъ управленій.

5. Въ засѣданія совѣтовъ и комитетовъ Министерства могутъ быть приглашаемы, по распоряженію предсѣдателей, съ правомъ совѣщательнаго голоса, постороннія лица, отъ которыхъ, по свойству обсуждаемыхъ дѣлъ, возможно ожидать полезныхъ свѣдѣній и объясненій.

6. Въ распоряженіи Министра Путей Сообщенія состоятъ главный и старшіе инспекторы путей сообщенія и торговыхъ портовъ, юрисконсультъ, его помощники, чиновники особыхъ порученій и секретарь.

7. На главнаго и старшихъ инспекторовъ путей сообщенія и торговыхъ портовъ возлагается исполненіе отдѣльныхъ порученій Министра: 1) по наблюденію за содержаніемъ въ исправности всѣхъ путей сообщенія и портовъ, находящихся въ вѣдѣніи Министерства, за пользованіемъ оными и за дѣятельностью мѣстныхъ органовъ Министерства, 2) по производству разнаго рода разслѣдованій и 3) по свидѣтельствуванію путей сообщенія передъ слѣдованіемъ по нимъ Высочайшихъ Особъ.

8. Главный инспекторъ въ случаяхъ, когда это признано будетъ необходимымъ со стороны Министра, участвуетъ на правахъ члена въ инженерномъ совѣтѣ и въ комитетахъ управленій: желѣзныхъ дорогъ, по сооруженію желѣзныхъ дорогъ, а также шоссеиныхъ и водяныхъ сообщеній и торговыхъ портовъ.

9. На обязанности юрисконсульта и его помощниковъ лежитъ составленіе, по распоряженію Министра или его Товарища и по предложеніямъ начальниковъ центральныхъ установленій Министерства, заключеній по дѣламъ, содержащимъ въ себѣ общіе вопросы юридическаго свойства. Кромѣ того на названныхъ лицъ можетъ быть возлагаемо Министромъ и веденіе возникающихъ по Министерству судебныхъ дѣлъ.

10. Правила о порядкѣ дѣйствій чиновъ Министерства и производства въ немъ дѣлъ опредѣляются, въ развитіе общаго министерствамъ наказа и настоящаго учрежденія, инструкціями Министра Путей Сообщенія. Распредѣленіе занятій между отдѣлами, отдѣленіями и дѣлопроизводствами управленій, отдѣловъ и канцеляріи Министра предоставляется начальникамъ оныхъ, по принадлежности, съ утвержденія Министра.

Г л а в а в т о р а я .

Совѣтъ Министра Путей Сообщенія.

11. Совѣтъ Министра Путей Сообщенія учреждается на основаніи общаго образованія министерствъ и общаго наказа министерствамъ, а также нижеслѣдующихъ особыхъ правилъ.

12. Совѣтъ состоитъ, подъ предсѣдательствомъ Министра, изъ его Товарища, начальниковъ управленій: желѣзныхъ дорогъ, по сооруженію желѣзныхъ дорогъ и водяныхъ и шоссейныхъ сообщеній и торговыхъ портовъ, директора канцеляріи Министра и особыхъ членовъ, назначаемыхъ Высочайшею властью, по представленію Министра.

13. При невозможности Министру предсѣдательствовать въ совѣтѣ, въ немъ предсѣдательствуетъ Товарищъ Министра, а при невозможности предсѣдательствовать и сему послѣднему — одинъ изъ членовъ совѣта, по назначенію Министра.

14. Къ предметамъ вѣдомства совѣта принадлежатъ: 1) дѣла, отнесенныя къ вѣдѣнію совѣтовъ Министровъ по общему образованію министерствъ и общему наказу министерствамъ, въ тѣхъ случаяхъ, когда для разсмотрѣнія и направленія сихъ дѣлъ настоящимъ учрежденіемъ не устанавливается особаго порядка; 2) дѣла о вознагражденіи за принудительное отчужденіе недвижимыхъ имуществъ, временное занятіе ихъ и установленіе права участія въ пользованіи ими въ случаяхъ, когда о семъ не послѣдовало добровольнаго соглашенія съ владѣльцами имуществъ, и 3) дѣла по назначенію пенсій и пособій изъ эмеритальной кассы инженеровъ путей сообщенія и дѣла по этой кассѣ, требующія разрѣшенія Министра.

15. Засѣданія совѣта назначаются предсѣдателемъ онаго по мѣрѣ надобности.

16. Дѣлопроизводство совѣта возлагается на канцелярію Министра.

ГЛАВА ТРЕТЬЯ.

Инженерный Совѣтъ.

17. Инженерный совѣтъ учрежденъ для разработки и обсужденія техническихъ вопросовъ общаго значенія, а также проектовъ производства важнѣйшихъ работъ и сооружений, сопряженныхъ съ значительными расходами казны.

18. Инженерный совѣтъ состоитъ изъ предсѣдателя и членовъ, назначаемыхъ Высочайшею властью и начальниковъ управленій: желѣзныхъ дорогъ, по сооруженію желѣзныхъ

дорогъ и водяныхъ и шоссеиныхъ сообщеній и торговыхъ портовъ. Министру Путей Сообщенія предоставляется возлагать обязанности членовъ инженернаго совѣта на инженеровъ, какъ служащихъ въ центральныхъ и мѣстныхъ установленіяхъ Министерства, такъ и на уволенныхъ въ частныя предпріятія, но безъ присвоенія имъ сопряженныхъ съ должностію члена инженернаго совѣта содержанія и прочихъ правъ и преимуществъ. Въ случаѣ отсутствія или болѣзни председателя, исполненіе его обязанностей возлагается Министромъ Путей Сообщенія на одного изъ членовъ совѣта.

19. Министрамъ Военному и Финансовъ, а также Государственному Контролеру предоставляется назначать въ инженерный совѣтъ по одному представителю ввѣренныхъ имъ вѣдомствъ для участія въ обсужденіи разсматриваемыхъ въ совѣтѣ проектовъ и вопросовъ, имѣющихъ особое значеніе въ военномъ или финансовомъ отношеніи. При разсмотрѣніи дѣлъ, касающихся частей телеграфной и телефонной, приглашается, на одинаковомъ основаніи съ прочими членами, начальникъ главнаго управленія почтъ и телеграфовъ.

20. Разсмотрѣнію инженернаго совѣта подлежатъ: 1) проекты новыхъ, по технической части, узаконеній, правилъ, положеній и общихъ распоряженій, относящихся до сооруженія и эксплуатаціи путей сообщенія и портовъ, а также до изготовленія и испытанія строительныхъ матеріаловъ, издѣлій, подвижнаго состава и машинъ, употребляемыхъ на означенныхъ путяхъ сообщенія и въ портахъ, и предположенія о дополненіи, измѣненіи, разъясненіи и отмѣнѣ означенныхъ узаконеній, правилъ, положеній и общихъ распоряженій; 2) техническіе проекты, представляемые на Высочайшее воззрѣніе; 3) образцовые чертежи сооружений, машинъ и подвижнаго состава или частей оныхъ, въ тѣхъ случаяхъ, когда таковыя чертежи объявляются къ общему руководству или рекомендуются подвѣдомственнымъ Министерству Путей Сообщенія установленіямъ; 4) проекты и техническія условія работъ особой важности или сопряженныхъ съ значительными расходами либо требующихъ примѣненія новыхъ системъ: сооружений, механическихъ средствъ или частей подвижнаго состава; 5) предположенія о новыхъ способахъ технической эксплуатаціи

путей сообщенія; 6) проекты новыхъ типовъ подвижнаго состава, рельсовъ и скрѣпленій; 7) наиболѣе важные техническіе вопросы и проекты, передаваемые на заключеніе Министра Путей Сообщенія посторонними вѣдомствами; 8) всякаго рода техническіе вопросы, проекты, расцѣночныя вѣдомости и смѣты, которые Министръ Путей Сообщенія признаетъ нужнымъ передать на разсмотрѣніе инженернаго совѣта.

21. Разработка и докладъ дѣлъ совѣту возлагается, по распредѣленію председателя, на членовъ совѣта, за исключеніемъ начальниковъ управленій: желѣзныхъ дорогъ, по сооруженію желѣзныхъ дорогъ и водяныхъ и шоссейныхъ сообщеній и торговыхъ портовъ. Дѣлопроизводство по совѣту лежитъ на завѣдывающемъ дѣлами онаго и подвѣдомственныхъ ему чинахъ.

22. По каждому выслушанному совѣтомъ дѣлу составляется отдѣльный журналъ. Особыя мнѣнія членовъ, не согласныхъ съ рѣшеніемъ большинства, прилагаются къ журналу. На представленіе особыхъ мнѣній полагается трехдневный срокъ со дня предьявленія журнала къ подписи.

23. Журналы совѣта представляются председателемъ онаго Министру Путей Сообщенія. Рѣшенія совѣта, по утвержденіи ихъ Министромъ, приводятся въ исполненіе начальниками тѣхъ установленій, до коихъ дѣло, по роду своему, относится.

ГЛАВА ЧЕТВЕРТАЯ.

Управление желѣзныхъ дорогъ.

24. Въ управленіи желѣзныхъ дорогъ сосредоточивается: 1) общее, со стороны Министерства Путей Сообщенія, завѣдываніе эксплуатаціею казенныхъ желѣзныхъ дорогъ, открытыхъ для общаго пользованія, а также производствомъ изысканій и сооруженіемъ за счетъ казны примыкающихъ къ нимъ желѣзнодорожныхъ подъѣздныхъ путей и вѣтвей незначительнаго протяженія, не имѣющихъ самостоятельнаго значенія, въ тѣхъ случаяхъ, когда это признано будетъ полезнымъ со стороны Министра Путей Сообщенія, 2) надзоръ Министерства за желѣзными дорогами, принадлежащими частнымъ обществамъ, товариществамъ и отдѣльнымъ лицамъ.

25. Управление желѣзныхъ дорогъ составляютъ: начальникъ управленія, комитетъ управленія желѣзныхъ дорогъ: отдѣлы: техническій, эксплуатаціонный и хозяйственный, канцелярія; части: врачебно-санитарная, юридическая и счетная; инспекторы по эксплуатаціи, чиновники особыхъ порученій и инженеры для техническихъ занятій. При управленіи состоятъ желѣзнодорожный пенсіонный комитетъ и управленіе дѣлами сего комитета.

26. Въ случаѣ болѣзни или отсутствія начальника управленія, обязанности его возлагаются на одного изъ членовъ комитета управленія отъ Министерства Путей Сообщенія или на одного изъ управляющихъ отдѣлами, по назначенію Министра. При невозможности для начальника управленія присутствовать въ совѣтахъ: Министра, по желѣзнодорожнымъ дѣламъ и инженерномъ, его замѣняетъ одинъ изъ членовъ комитета управленія или одинъ изъ управляющихъ отдѣлами, по назначенію Министра.

27. Комитетъ управленія состоитъ, подъ пресѣдательствомъ начальника управленія, изъ членовъ отъ Министерствъ: Путей Сообщенія, Финансовъ, Внутреннихъ Дѣлъ, Земледѣлія и Государственныхъ Имуществъ и Военнаго и отъ Государственнаго Контроля и изъ управляющихъ отдѣлами. Послѣдніе присутствуютъ въ комитетѣ на правахъ членовъ при разсмотрѣніи дѣлъ, касающихся отдѣловъ, состоящихъ въ ихъ завѣдываніи. Въ особо важныхъ случаяхъ, въ засѣданіяхъ комитета участвуютъ, на правахъ членовъ, генераль-контролеръ департамента желѣзнодорожной отчетности или его помощникъ, а по дѣламъ, касающимся частей почтовой, телеграфной и телефонной—начальникъ главнаго управленія почтъ и телеграфовъ или его помощникъ.

28. Для пресѣдательства въ комитетѣ, въ случаяхъ, когда начальникъ управленія не можетъ исполнять эту обязанность, Министромъ назначается постоянный замѣститель начальника изъ числа членовъ комитета отъ Министерства Путей Сообщенія. Каждому изъ членовъ комитета отъ постороннихъ вѣдомствъ могутъ быть также назначаемы замѣстители подлежащими Министрами и Государственнымъ Контролеромъ.

29. При разсмотрѣніи въ комитетѣ вопросовъ, касающихся не только управленія желѣзныхъ дорогъ, но и другихъ установленій Министерства Путей Сообщенія, въ комитетѣ присутствуютъ, на правахъ членовъ, представители сихъ установленій по назначенію Министра.

30. Правитель канцеляріи, управляющіе частями юридическою, врачебно-санитарною и счетною и завѣдывающій дѣлами желѣзнодорожнаго пенсіоннаго комитета участвуютъ въ засѣданіяхъ комитета управленія съ совѣщательнымъ голосомъ, каждый по предметамъ своего вѣдѣнія.

31. Изъ поступающихъ въ управленіе дѣлъ, разсмотрѣнію комитета онаго подлежатъ: 1) всѣ вообще имѣющіе хозяйственно-коммерческое значеніе вопросы по эксплуатаціи казенныхъ желѣзныхъ дорогъ, разрѣшеніе коихъ связано съ расходами и затратами, либо можетъ непосредственно вліять на доходы упомянутыхъ дорогъ, и превышаетъ предѣлы полномочій мѣстныхъ управленій оными; 2) однородные съ указанными въ пунктѣ 1 вопросы по руководительству и надзору, на основаніи дѣйствующихъ узаконеній и распоряженій правительства, за желѣзными дорогами, принадлежащими частнымъ обществамъ, товариществамъ и отдѣльнымъ лицамъ; 3) разногласія, возникшія въ особыхъ при комитетѣ комиссіяхъ (ст. 38), а также въ совѣтахъ мѣстныхъ управленій казенныхъ желѣзныхъ дорогъ и опротестованія директорами правленій или совѣтомъ обществъ частныхъ желѣзныхъ дорогъ отъ правительства постановленія сихъ правленій и совѣтовъ; 4) ежегодные отчеты по эксплуатаціи желѣзныхъ дорогъ; 5) предположенія о заготовленіи для вновь сооружаемыхъ казенныхъ желѣзныхъ дорогъ подвижнаго состава, запасныхъ къ нему частей, рельсовъ и скрѣпленій къ нимъ; 6) всякаго рода вопросы, на внесеніе коихъ въ комитетъ послѣдуетъ распоряженіе Министра Путей Сообщенія.

Примѣчаніе. Ближайшее опредѣленіе означенныхъ въ пунктахъ 1 и 2 сей (31) статьи дѣлъ устанавливается Министромъ Путей Сообщенія по соглашенію съ Министромъ Финансовъ и Государственнымъ Контролеромъ.

32. Указанныя въ пунктѣ 1 предшешей (31) статьи дѣла, кои, на основаніи дѣйствующихъ узаконеній и распоряженій

правительства, подлежатъ внесенію въ совѣтъ Министра или въ совѣтъ по желѣзнодорожнымъ дѣламъ, либо разрѣшаются Министромъ Путей Сообщенія по соглашенію съ Министромъ Финансовъ и Государственнымъ Контролеромъ, — разсматриваются комитетомъ управленія желѣзныхъ дорогъ въ томъ лишь случаѣ, если не были разсмотрѣны въ совѣтахъ подлежащихъ мѣстныхъ управленій казенныхъ желѣзныхъ дорогъ.

33. По дѣламъ, указаннымъ въ пунктахъ 1 и 3 статьи 31, окончательному, на всякую сумму, разрѣшенію комитета предоставляется въ предѣлахъ, превышающихъ права мѣстныхъ управленій казенныхъ желѣзныхъ дорогъ: 1) распоряженіе, на основаніи дѣйствующихъ узаконеній, кредитами и спеціальными средствами, предназначенными на расходы эксплуатаціи и на усиленіе и улучшеніе казенныхъ желѣзныхъ дорогъ; 2) передвиженіе упомянутыхъ въ пунктѣ 1 кредитовъ въ предѣлахъ одного параграфа смѣты или главъ разцѣпочныхъ вѣдомостей; 3) заготовленіе, для эксплуатаціонныхъ надобностей казенныхъ желѣзныхъ дорогъ, матеріаловъ и желѣзно-дорожныхъ принадлежностей, кромѣ подвижнаго состава, запасныхъ къ нему частей, рельсовъ и скрѣпленій къ нимъ; 4) избраніе способовъ исполненія на казенныхъ желѣзныхъ дорогахъ работъ и поставокъ, производимыхъ распоряженіемъ управленія; 5) производство торговъ и выборъ подрядчиковъ и поставщиковъ на упомянутыя въ пунктѣ 4 работы и поставки; 6) заключеніе договоровъ отъ имени управленія желѣзныхъ дорогъ на срокъ до трехъ лѣтъ, а равно измѣненіе и дополненіе сихъ договоровъ по соглашенію съ подрядчиками и поставщиками; 7) возвращеніе залоговъ и сложеніе въ уважительныхъ случаяхъ штрафовъ и неустоекъ по договорамъ съ подрядчиковъ и поставщиковъ казенныхъ желѣзныхъ дорогъ, если допущенныя ими просрочка или неисправность въ исполненіи работъ и поставокъ не причиняютъ казнѣ ущерба; 8) окончаніе миромъ дѣлъ по претензіямъ и искамъ, предъявляемымъ къ казеннымъ желѣзнымъ дорогамъ и отъ имени этихъ дорогъ къ частнымъ лицамъ и учрежденіямъ; 9) заключеніе добровольныхъ соглашеній съ владѣльцами имущества, отчуждаемыхъ для надобностей ка-

зенныхъ желѣзныхъ дорогъ; 10) назначеніе изъ суммъ, ассигнованныхъ по эксплуатаціоннымъ смѣтамъ казенныхъ желѣзныхъ дорогъ, пособій лицамъ, служащимъ на казенныхъ желѣзныхъ дорогахъ, а равно оставляющимъ сію службу, на основаніи правилъ, утверждаемыхъ Министромъ Путей Сообщенія, по соглашенію съ Министромъ Финансовъ и Государственнымъ Контролеромъ, а также пенсій и пособій лицамъ, пострадавшимъ на сихъ дорогахъ; 11) отдача въ аренду оброчныхъ статей казенныхъ желѣзныхъ дорогъ и продажа старого и негоднаго къ употребленію имущества сихъ дорогъ, а также избраніе способовъ сей продажи.

34. Во всѣхъ случаяхъ, не указанныхъ въ предшедшей (33) статьѣ, постановленія комитета представляются Министру Путей Сообщенія на утвержденіе или для дальнѣйшаго направленія въ установленномъ порядкѣ,

35. Для обсужденія техническихъ проектовъ и вопросовъ, касающихся технического надзора за желѣзными дорогами, при комитетѣ образуется техническое совѣщаніе, подъ предѣтельствомъ начальника управленія или его замѣстителя (ст. 28), изъ трехъ членовъ комитета управленія (техниковъ) отъ Министерства Путей Сообщенія, по назначенію Министра и управляющаго подлежащимъ, смотря по роду обсуждаемаго предмета, отдѣломъ управленія.

36. Постановленія технического совѣщанія по предметамъ, не подлежащимъ вѣдѣнію инженернаго совѣта (ст. 20) или комитета управленія, утверждаются и приводятся въ исполненіе начальникомъ управленія. По предметамъ вѣдѣнія инженернаго совѣта постановленія совѣщанія поступаютъ въ означенный совѣтъ.

37. Для разсмотрѣнія проектовъ эксплуатаціонныхъ смѣтъ желѣзныхъ дорогъ, а также смѣтъ и разцѣнокъ по ихъ улучшенію и усиленію и по разнаго рода коммерческимъ операціямъ, комитетомъ выдѣляются изъ его состава, по распоряженію Министра Путей Сообщенія, особыя коммисіи, подъ предѣтельствомъ начальника управленія или его замѣстителя (ст. 28) или одного изъ членовъ комитета отъ Министерства Путей Сообщенія, по назначенію Министра, изъ двухъ или болѣе членовъ отъ Министерства Путей Сообщенія и

членовъ отъ Министерства Финансовъ, Государственнаго Контроля и Военнаго Министерства (послѣдняго для участія въ разсмотрѣннй дѣль, касающихся усиленія или улучшенія дорогъ съ стратегическою цѣлью), или особо назначаемыхъ сими вѣдомствами для участія въ этихъ комисіяхъ лицъ.

38. Единогласныя постановленія особыхъ комисій получаютъ дальнѣйшее движеніе по распоряженіямъ начальника управленія. Въ случаяхъ разногласія, постановленія комисій поступаютъ на разсмотрѣніе комитета управленія.

39. Желѣзно-дорожный пенсіонный комитетъ состоитъ, подъ предѣдательствомъ начальника управленія желѣзныхъ дорогъ, изъ управляющихъ частями юридическою и счетною, завѣдывающаго дѣлами комитета и особаго лица, назначаемаго Министромъ Путей Сообщенія изъ чиновъ управленія, состоящихъ участниками пенсіонной кассы служащихъ на казенныхъ желѣзныхъ дорогахъ. Предѣдателю предоставляется приглашать въ засѣданія комитета, съ правомъ глоса, управляющаго врачебно-санитарною частью управленія. Для замѣщенія предѣдателя назначается Министромъ Путей Сообщенія одинъ изъ членовъ комитета управленія отъ Министерства Путей Сообщенія.

40. На желѣзно-дорожный пенсіонный комитетъ возлагаются всѣ обязанности главнаго комитета пенсіонной кассы служащихъ на казенныхъ желѣзныхъ дорогахъ и, сверхъ того: 1) надзоръ за пенсіонными и сберегательно-вспомогательными кассами желѣзныхъ дорогъ, какъ перешедшихъ въ казну, такъ и частныхъ, и 2) разсмотрѣніе уставовъ вновь учреждаемыхъ и надзоръ за дѣйствіями существующихъ уже на казенныхъ и частныхъ желѣзныхъ дорогахъ ссудо-сберегательныхъ кассъ, потребительныхъ обществъ и иного рода учреждений взаимопомощи (похоронныхъ кассъ, обществъ взаимнаго вспоможенія и т. п.).

41. Для дѣйствительности засѣданій комитета управленія желѣзныхъ дорогъ необходимо присутствіе одного изъ членовъ отъ Министерства Финансовъ, члена отъ Государственнаго Контроля и трехъ членовъ (считая и предѣдательствующаго) отъ Министерства Путей Сообщенія; для дѣйствительности же засѣданій особыхъ комисій—одного изъ членовъ

отъ Министерства Финансовъ, члена отъ Государственного Контроля и двухъ членовъ (считая и предсѣдательствующаго) отъ Министерства Путей Сообщенія, и для дѣйствительности засѣданій техническаго совѣщанія и желѣзно-дорожнаго пенсіоннаго комитета—трехъ членовъ (въ томъ числѣ и предсѣдательствующаго) отъ Министерства Путей Сообщенія.

42. Всѣ дѣла въ комитетѣ управленія, въ техническомъ совѣщаніи и въ желѣзно-дорожномъ пенсіонномъ комитетѣ рѣшаются простымъ большинствомъ голосовъ. При равенствѣ голосовъ, голосъ предсѣдателя даетъ перевѣсъ.

43. Въ томъ случаѣ, когда предсѣдатель комитета или членъ онаго отъ посторонняго вѣдомства останутся въ меньшинствѣ и подадутъ особое мнѣніе, постановленіе комитета, до приведенія его въ исполненіе, представляется Министру Путей Сообщенія и имъ либо утверждается, въ случаѣ согласія съ мнѣніемъ представителей постороннихъ вѣдомствъ, либо сообщается на заключеніе подлежащаго Министра. Въ случаѣ несогласія сего послѣдняго съ высказаннымъ по рѣшенію совѣта мнѣніемъ Министра Путей Сообщенія, возбудившій разномысліе вопросъ, если онъ по существу своему не подлежитъ разсмотрѣнію въ законодательномъ порядкѣ, вносится Министромъ Путей Сообщенія въ Комитетъ Министровъ или въ Комитетъ Сибирской желѣзной дороги, по принадлежности. По предметамъ, требующимъ законодательнаго утвержденія, происшедшія разномыслія подробно излагаются въ представленіяхъ, вносимыхъ Министромъ Путей Сообщенія въ Государственный Совѣтъ. Министру Путей Сообщенія предоставляется въ случаяхъ неотложныхъ приводить въ исполненіе рѣшеніе комитета, съ коимъ не согласился членъ онаго отъ посторонняго вѣдомства, съ тѣмъ, однако, чтобы о распоряженіяхъ по этому предмету одновременно съ симъ сообщалось было подлежащему Министру. На представленіе особыхъ мнѣній полагается трехдневный срокъ со дня предъявленія къ подписи журнала по дѣлу, вызвавшему разномысліе.

44. Каждый отдѣлъ и каждая часть управленія вѣдаютъ производствомъ всѣхъ дѣлъ по роду своей спеціальности. Равнымъ образомъ на подлежащіе отдѣлы и части управленія волагаются производство, разработка и докладъ дѣлъ въ ко-

митетъ управленія, въ техническомъ совѣщаніи, въ особыхъ коммисіяхъ и въ желѣзно-дорожномъ пенсіонномъ комитетѣ. На обязанности юридической части лежитъ производство всѣхъ вообще по управленію дѣлъ судебного и судебно-административнаго свойства, разъясненіе возникающихъ по текущимъ дѣламъ управленія юридическихъ вопросовъ, веденіе въ судахъ дѣлъ управленія и надзоръ за дѣятельностью повѣренныхъ при мѣстныхъ управленіяхъ.

Г л а в а п я т а я .

Инспекція Императорскихъ поѣздовъ.

45. Права и обязанности инспектора Императорскихъ поѣздовъ и подвѣдомственныхъ ему чиновъ опредѣляются особымъ положеніемъ, утверждаемымъ Высочайшею властію по всеподданнѣйшему о томъ представленію Министра Путей Сообщенія.

Г л а в а ш е с т а я .

Управление по сооруженію желѣзныхъ дорогъ.

46. Въ управленіи по сооруженію желѣзныхъ дорогъ сосредоточиваются: 1) общее, со стороны Министерства Путей Сообщенія, завѣдываніе производствомъ изысканій и сооруженіемъ новыхъ казенныхъ желѣзныхъ дорогъ, а также временною эксплоатаціею вновь отстроенныхъ дорогъ, пока она производится за счетъ суммъ, отпущенныхъ по строительнымъ разцѣночнымъ вѣдомостямъ, и 2) надзоръ министерства за производствомъ изысканій и сооруженіемъ желѣзнодорожныхъ путей, принадлежащихъ частнымъ обществамъ, товариществамъ и отдѣльнымъ лицамъ.

47. Управление по сооруженію желѣзныхъ дорогъ составляютъ: начальникъ управленія, его помощники, комитетъ управленія, отдѣлы: техническій и хозяйственный, канцелярія, счетная часть, юрисконсультъ, инспекторы по сооруженію желѣзныхъ дорогъ и инженеры для техническихъ занятій.

48. Въ случаѣ болѣзни или отсутствія начальника управленія, обязанности его возлагаются на одного изъ помощниковъ его, по назначенію Министра. При невозможности для начальника управленія присутствовать въ совѣтахъ: Министра, по желѣзнодорожнымъ дѣламъ и инженерномъ, его замѣняетъ одинъ изъ его помощниковъ, по назначенію Министра.

49. Комитетъ управленія состоитъ, подѣ председательствомъ начальника управленія, изъ его помощниковъ, управляющихъ отдѣлами и членовъ отъ Министерства Финансовъ и Государственного Контроля. Въ засѣданіяхъ комитета участвуютъ, на правахъ членовъ: а) при разсмотрѣніи вопросовъ, касающихся не только управленія по сооруженію желѣзныхъ дорогъ, но и другихъ установленій Министерства Путей Сообщенія, — представители этихъ установленій, по назначенію Министра, и б) представители Министерствъ Внутреннихъ Дѣлъ, Земледѣлія и Государственныхъ Имуществъ, Военнаго и Морскаго—по дѣламъ, касающимся вѣдѣнія сихъ министерствъ. Члены отъ Министерства Финансовъ и Государственного Контроля, при разсмотрѣніи техническихъ вопросовъ, высказываютъ лишь свое заключеніе по финансовой сторонѣ опытъ. Въ особо важныхъ случаяхъ въ засѣданіяхъ комитета участвуетъ, на правахъ члена, генералъ контролеръ департамента желѣзнодорожной отчетности или его помощникъ, а по дѣламъ, относящимся до частей почтовой, телеграфной и телефонной—начальникъ главнаго управленія почтъ и телеграфовъ или его помощникъ.

50. Для председательствованія въ комитетѣ въ случаяхъ, когда начальникъ управленія не можетъ исполнять эту обязанность, Министромъ назначается постоянный замѣститель председателя изъ числа помощниковъ начальника. Каждому изъ членовъ комитета отъ постороннихъ вѣдомствъ могутъ быть также назначаемы замѣстители подлежащими Министрами и Государственнымъ Контролеромъ.

51. Правитель канцеляріи, завѣдывающій счетною частью и юрисконсультъ управленія участвуютъ въ засѣданіяхъ комитета, съ совѣщательнымъ голосомъ, каждый по предметамъ своего вѣдѣнія.

52. Изъ поступающихъ въ управленіе дѣлъ, разсмотрѣнію комитета онаго подлежатъ: 1) все вообще имѣющіе хозяйственно-коммерческое значеніе вопросы по производству изысканій и сооруженію казенныхъ желѣзныхъ дорогъ, а также по временной эксплуатаціи сооруженныхъ линій; 2) дѣла по надзору, на основаніи дѣйствующихъ узаконеній и распоряженій правительства, за изысканіями и сооруженіями желѣзныхъ дорогъ, производимыми частными обществами, товариществами и отдѣльными лицами; 3) техническіе вопросы, возникающіе по производству означенныхъ въ пунктахъ 1 и 2 изысканій, сооруженій и временной эксплуатаціи; 4) ежегодные отчеты по сооруженію желѣзныхъ дорогъ; 5) всякаго рода вопросы, на внесеніе коихъ въ комитетъ послѣдуетъ распоряженіе Министра Путей Сообщенія.

Примѣчаніе. Ближайшее опредѣленіе означенныхъ въ пунктахъ 1 и 2 сей (52) статьи дѣлъ устанавливается Министромъ Путей Сообщенія по соглашенію съ Министромъ Финансовъ и Государственнымъ Контролеромъ.

53. По дѣламъ, указаннымъ въ пунктѣ 1 предшешей (52) статьи, окончательному на всякую сумму разрѣшенію комитета предоставляются въ предѣлахъ, превышающихъ права мѣстныхъ установленій Министерства Путей Сообщенія по сооруженію отдѣльных желѣзныхъ дорогъ на основаніи состоявшихся по сему предмету узаконеній и распоряженій правительства: 1) распоряженіе кредитами, предназначенными на сооруженіе новыхъ желѣзныхъ дорогъ и передвиженіе сихъ кредитовъ въ предѣлахъ главъ разцѣлочныхъ вѣдомостей; 2) заготовленіе для строящихся казенныхъ желѣзныхъ дорогъ и временной эксплуатаціи оныхъ всякаго рода матеріаловъ и желѣзнодорожныхъ принадлежностей, кромѣ подвижнаго состава, запасныхъ къ нему частей, рельсовъ и скрѣпленій къ нимъ; 3) избраніе способовъ исполненія производимыхъ распоряженіемъ управленія работъ и поставокъ по сооруженію казенныхъ желѣзныхъ дорогъ и по временной эксплуатаціи оныхъ; 4) производство торговъ и выборъ подрядчиковъ и поставщиковъ на упомянутыя въ пунктѣ 3 поставки и работы; 5) заключеніе договоровъ отъ имени управленія, а равно измѣненіе и дополненіе сихъ договоровъ по соглашенію съ

подрядчиками и поставщиками; 6) возвращеніе залоговъ и сложеніе въ уважительныхъ случаяхъ штрафовъ и неустоекъ по договорамъ съ подрядчиковъ и поставщиковъ, если допущенная ими просрочка или неисправность въ исполненіи работъ и поставокъ не причиняетъ казнѣ ущерба; 7) окончаніе миромъ дѣлъ по претензіямъ и искамъ, предъявляемымъ къ сооружаемымъ желѣзнымъ дорогамъ и отъ имени этихъ дорогъ къ частнымъ лицамъ и учрежденіямъ; 8) заключеніе добровольныхъ соглашеній съ владѣльцами имущества, отчуждаемыхъ подъ постройку новыхъ линій; 9) назначеніе изъ строительныхъ суммъ пособій лицамъ, оставляющимъ службу на строящихся желѣзныхъ дорогахъ на основаніи правилъ, утверждаемыхъ Министромъ Путей Сообщенія по соглашенію съ Министромъ Финансовъ и Государственнымъ Контролеромъ, а также пенсій и пособій лицамъ, пострадавшимъ на сихъ дорогахъ; 10) продажа стараго и негоднаго имущества строящихся желѣзныхъ дорогъ и избраніе способовъ этой продажи.

54. По предметамъ, означеннымъ въ пунктѣ 3 статьи 52, постановленія комитета восходятъ въ инженерный совѣтъ, если они касаются вѣдѣнія этого послѣдняго (ст. 20). Во всѣхъ остальныхъ случаяхъ постановленія комитета по симъ предметамъ считаются окончательными.

55. Во всѣхъ случаяхъ, не указанныхъ въ пунктѣ 3 статьи 52 и въ статьѣ 53, постановленія комитета представляются Министру Путей Сообщенія на утвержденіе или для дальнѣйшаго направленія въ установленномъ порядкѣ.

56. Въ отношеніи дѣйствительности засѣданій, порядка рѣшенія дѣлъ въ комитетѣ, и направленія ихъ въ случаяхъ разногласія и подачи особыхъ мнѣній предсѣдателемъ и членами онаго, примѣняются правила, установленныя по симъ предметамъ для комитета управленія желѣзныхъ дорогъ (ст. 41—43).

57. Каждый отдѣлъ и каждая часть управленія вѣдаютъ производствомъ всѣхъ дѣлъ по роду своей спеціальности. Равнымъ образомъ на подлежащіе отдѣлы и части управленія возлагаются производство, разработка и докладъ дѣлъ въ комитетѣ управленія. На обязанности юрисконсульта лежить

производство всѣхъ вообще по управленію дѣлъ судебного и судебно-административнаго свойства, разъясненіе возникающихъ по текущимъ дѣламъ управленія юридическихъ вопросовъ, веденіе въ судахъ дѣлъ управленія и надзоръ за дѣятельностью повѣренныхъ при мѣстныхъ по сооруженію желѣзныхъ дорогъ установленіяхъ.

Г л а в а с е д ь м я я .

Управленіе водяныхъ и шоссейныхъ сообщений и торговыхъ портовъ.

58. Въ управленіи водяныхъ и шоссейныхъ сообщений и торговыхъ портовъ сосредоточивается общее, со стороны Министерства Путей Сообщенія, завѣдываніе водяными и шоссейными путями и торговыми портами.

59. Управленіе водяныхъ и шоссейныхъ сообщений и торговыхъ портовъ составляютъ: начальникъ управленія, комитетъ управленія, отдѣлы: эксплуатаціонный, водяныхъ и шоссейныхъ сообщений и торговыхъ портовъ, канцелярія, юридическая и счетная части, инспекторы, чиновники особыхъ порученій и инженеры для техническихъ занятій.

60. Въ случаѣ болѣзни или отсутствія начальника управленія, обязанности его возлагаются Министромъ Путей Сообщенія на одного изъ членовъ комитета управленія отъ Министерства Путей Сообщенія или на одного изъ управляющихъ отдѣлами. При невозможности для начальника управленія присутствовать въ совѣтахъ: Министра и инженерномъ, его замѣняетъ одинъ изъ членовъ комитета управленія или одинъ изъ управляющихъ отдѣлами, по назначенію Министра.

61. Комитетъ управленія состоитъ, подъ предсѣдательствомъ начальника управленія, изъ управляющихъ отдѣлами и членовъ отъ Министерствъ Путей Сообщенія, Внутреннихъ Дѣлъ и Финансовъ и Государственнаго Контроля. Въ засѣданіяхъ комитета участвуютъ на правахъ членовъ: а) при разсмотрѣннн вопросовъ, касающихся не только управленія водяныхъ и шоссейныхъ сообщений, но и другихъ установлений Министерства, — представители этихъ установлений, по назначенію Министра Путей Сообщенія, а при разсмотрѣннн дѣлъ, относящихся до торговыхъ портовъ, — представитель

Морскаго Министерства п б) представитель Военнаго Министерства—по дѣламъ, касающимся этого вѣдомства и начальникъ главнаго управленія почтъ и телеграфовъ или его помощникъ по дѣламъ, относящимся до частей почтовой, телеграфной и телефонной.

62. Для предсѣдательствованія въ комитетѣ въ случаяхъ, когда начальникъ управленія не можетъ исполнить эту обязанность, Министромъ назначается постоянный замѣститель предсѣдателя изъ числа членовъ комитета отъ Министерства Путей Сообщенія или управляющихъ отдѣлами. Каждому изъ членовъ комитета отъ постороннихъ вѣдомствъ могутъ быть также назначаемы замѣстители подлежащими Министрами и Государственнымъ Контролеромъ.

63. Правитель канцеляріи и управляющіе юридическою и счетною частями участвуютъ въ засѣданіяхъ комитета съ совѣщательнымъ голосомъ. каждый по предметамъ своего вѣдѣнія.

64. На комитетъ возлагается: 1) разсмотрѣніе проектовъ финансовыхъ смѣтъ управленія; 2) обсужденіе предположеній: а) объ устройствѣ новыхъ шоссейныхъ, водяныхъ и портовыхъ сооружений и объ утвержденіи или измѣненіи проектовъ сихъ сооружений, смѣтъ по онымъ и разцѣночныхъ вѣдомостей, б) объ избраніи иныхъ, кромѣ торговъ, способовъ исполненія работъ и поставокъ, производимыхъ распоряженіемъ управленія, и о выборѣ для исполненія сихъ работъ и поставокъ подрядчиковъ и поставщиковъ, в) объ измѣненіи и дополненіи, по соглашенію съ подрядчиками и поставщиками, договоровъ, заключенныхъ на работы и поставки, г) о сложеніи съ подрядчиковъ и поставщиковъ въ уважительныхъ случаяхъ штрафовъ и неустоекъ и о возвращеніи имъ залоговъ и д) объ окончаніи миромъ дѣлъ по всякаго рода претензіямъ и искамъ, предъявляемымъ по водянымъ и шоссейнымъ сообщеніямъ и торговымъ портамъ къ казнѣ и казною къ частнымъ лицамъ и учрежденіямъ; 3) опредѣленіе потребностей шоссейныхъ, водяныхъ и портовыхъ сооружений по отчужденію недвижимыхъ имуществъ, временному занятію ихъ и установленію права участія въ пользованіи оными; 4) разсмотрѣніе отчетовъ по водянымъ и шоссейнымъ путямъ

и торговымъ портамъ; 5) разсмотрѣніе разногласій, возникающихъ въ мѣстныхъ учрежденіяхъ по сооруженію торговыхъ портовъ; 6) составленіе плановъ пользования принадлежащими Министерству судами и землечерпательными машинами; 7) обсужденіе издаваемыхъ, въ развитіе дѣйствующихъ узаконеній, проектовъ: а) правилъ пользования состоящими въ вѣденіи Министерства Путей Сообщенія водяными путями, бечевниками, дамбами, набережными и пристанями, переправами, мостами, шоссейными дорогами, обрѣзами, портовыми и дорожными сооружениями и территориями, а также портовыми приспособленіями, и б) правилъ плаванія по внутреннимъ водамъ Имперіи для всякаго рода паровыхъ и непаровыхъ судовъ и правилъ перевозки пассажировъ и грузовъ на пароходахъ и другихъ судахъ, а также сплава лѣса и дровъ; 8) распоряженіе, а также распредѣленіе между мѣстными учрежденіями кредитовъ, предназначенныхъ на производство новыхъ и ремонтъ существующихъ сооружений по водянымъ и шоссейнымъ сообщеніямъ и торговымъ портамъ; 9) обсужденіе проектовъ нормальныхъ договоровъ на работы и заготовленія для надобностей шоссейныхъ и водяныхъ путей и торговыхъ портовъ; 10) обсужденіе всякаго рода вопросовъ, на внесеніе коихъ въ комитетъ послѣдуетъ распоряженіе Министра Путей Сообщенія.

65) Сверхъ дѣль, указанныхъ въ предшедшей (64) статьѣ, окончательному, на всякую сумму, разрѣшенію комитета предоставляется въ предѣлахъ, превышающихъ права окружныхъ правленій путей сообщенія и мѣстныхъ установленій по сооруженію торговыхъ портовъ: 1) заготовленіе для надобностей водяныхъ и шоссейныхъ сообщеній и торговыхъ портовъ всякаго рода матеріаловъ и принадлежностей; 2) производство торговъ и заключеніе договоровъ на работы и поставки; 3) заключеніе добровольныхъ соглашеній съ владѣльцами имущества, отчуждаемыхъ подъ устройство водяныхъ и шоссейныхъ путей, а также торговыхъ портовъ; 4) продажа казеннаго нецужнаго и негоднаго имущества и избраніе способовъ этой продажи; 5) отдача въ аренду имущества и оброчныхъ статей, принадлежащихъ водянымъ и шоссейнымъ сообщеніямъ и торговымъ портамъ.

66. Постановленія комитета по предметамъ, означеннымъ въ статьѣ 64, представляются Министру Путей Сообщенія на утвержденіе или для направленія въ установленномъ порядкѣ.

67. Для обсужденія техническихъ проектовъ и вопросовъ, касающихся технического надзора за водяными и шосейными путями и торговыми портами, при комитетѣ образуется техническое совѣщаніе, подъ предсѣдательствомъ начальника управленія или его замѣстителя (ст. 62), изъ двухъ членовъ комитета (техниковъ) отъ Министерства Путей Сообщенія, по назначенію Министра, и управляющихъ отдѣлами управленія.

68. Постановленія технического совѣщанія по предметамъ, не подлежащимъ вѣдѣнію инженернаго совѣта (ст. 20) или комитета управленія, утверждаются и приводятся въ исполненіе начальникомъ управленія. По предметамъ вѣдѣнія инженернаго совѣта постановленія совѣщанія восходятъ въ означенный совѣтъ.

69. Въ отношеніи дѣйствительности засѣданій, порядка рѣшенія дѣлъ въ комитетѣ и въ техническомъ совѣщаніи, направленія ихъ въ случаяхъ разногласія и подачи особыхъ мнѣній предсѣдателемъ и членами оныхъ, примѣняются правила, установленныя по симъ предметамъ для комитета управленія желѣзныхъ дорогъ (ст. 41—43).

70. Каждый отдѣлъ и каждая часть управленія вѣдаютъ производствомъ всѣхъ дѣлъ по роду своей спеціальности. Равнымъ образомъ на подлежащіе отдѣлы и части управленія возлагаются производство, разработка и докладъ дѣлъ въ комитетѣ и техническомъ совѣщаніи управленія. На обязанности юридической части лежитъ производство всѣхъ по управленію дѣлъ судебного и судебно-административнаго свойства, разъясненіе возникающихъ по текущимъ дѣламъ управленія юридическихъ вопросовъ, веденіе въ судахъ дѣлъ управленія и надзоръ за веденіемъ ихъ окружными правленіями путей сообщенія и мѣстными установленіями по сооруже-нію торговыхъ портовъ.

ГЛАВА ВОСЬМАЯ.

Отдѣлъ по испытанію и освидѣтельствуванію заказовъ Министерства и паровыхъ котловъ на судахъ.

71. Въ отдѣлѣ по испытанію и освидѣтельствуванію заказовъ Министерства и паровыхъ котловъ на судахъ сосредоточивается общій, со стороны Министерства Путей Сообщенія, надзоръ за производствомъ на заводахъ издѣлій, изготовляемыхъ для надобностей казенныхъ и частныхъ желѣзныхъ дорогъ, подъѣздныхъ путей, посейныхъ и водяныхъ сообщеній и портовъ, равно какъ за состояніемъ паровыхъ котловъ на судахъ, плавающихъ по внутреннимъ водамъ.

72. Завѣдываніе отдѣломъ ввѣряется главному инженеру сего послѣдняго.

73. Подробное опредѣленіе предметовъ заводскаго производства, подлежащихъ освидѣтельствуванію чинами отдѣла, распредѣленіе между ними заводовъ въ отношеніи надзора и изданіе общихъ правилъ означеннаго освидѣтельствванія, равно какъ и освидѣтельствванія паровыхъ котловъ на судахъ, предоставляется Министру Путей Сообщенія.

ГЛАВА ДЕВЯТАЯ.

Канцелярія Министра съ отдѣломъ по отчужденію имущества.

74. Къ предметамъ вѣдѣнія канцеляріи Министра, сверхъ дѣлъ, подлежащихъ производству въ ней на основаніи общаго образованія министерствъ и общаго наказа министерствамъ (ст. 20, 39—42, 45—49, 59—65, 85, 87, 95, 96, 248 и 249), относятся: 1) дѣла объ опредѣленіи въ службу и къ должностямъ, увольненія въ отпуски, отъ должностей и отъ службы, а также о назначеніи въ командировки чиновъ вѣдомства путей сообщенія, опредѣляемыхъ въ службу Высочайшею властью (уст. служ. прав., ст. 168—173), а равно состоящихъ при Министрѣ чиновъ и чиновъ канцеляріи; 2) дѣла о наградахъ и пенсіяхъ всѣхъ чиновъ вѣдомства; 3) дѣла объ утвержденіи въ должностяхъ служащихъ въ частныхъ обществахъ желѣзныхъ дорогъ и въ другихъ предпріятіяхъ, имѣющихъ

государственное значеніе, въ тѣхъ случаяхъ, когда утвержденіе это зависитъ отъ власти Министра; 4) составленіе всеподданнѣйшаго отчета Министра о дѣятельности Министерства; 5) дѣла по законодательнымъ и инымъ вопросамъ общаго характера, касающимся предметовъ вѣдѣнія вообще Министерства или нѣсколькихъ учреждений онаго; 6) завѣдываніе кредитами на содержаніе Министра, Товарища Министра, совѣтовъ: Министра, по желѣзнодорожнымъ дѣламъ и инженернаго, состоящихъ при Министрѣ чиновъ и канцеляріи Министра; кредитами на разъѣзды, награды и пособія чинамъ вышеуказанныхъ учреждений, на изданіе журнала и вѣстника Министерства Путей Сообщенія и на содержаніе и ремонтъ зданій Министерства, а также спеціальными средствами тѣхъ изъ помѣенованныхъ учреждений, гдѣ таковыя средства имѣются; 7) составленіе финансовыхъ смѣтъ доходовъ и расходовъ по кредитамъ, состоящимъ въ завѣдываніи канцеляріи Министра, а равно счетоводство по кредитамъ и спеціальнымъ средствамъ отдѣловъ: по испытанію и освидѣтельствованію заказовъ Министерства и паровыхъ котловъ на судахъ, учебнаго, а также статистики и картографіи; 8) завѣдываніе архивомъ Министерства; 9) завѣдываніе казенными домами Министерства и общею разсылочною по оному частью, и 10) дѣла по институту инженеровъ путей сообщенія Императора Александра І.

75. Въ отдѣлѣ по отчужденію имуществъ сосредоточиваются: 1) дѣла по общему, въ предѣлахъ дѣйствующихъ узаконеній, со стороны Министерства, наблюденію за производствомъ отчужденій на мѣстахъ и 2) производство и дальнѣйшее направленіе поступающихъ въ Министерство дѣлъ о вознагражденіи за принудительное отчужденіе недвижимыхъ имуществъ, временное занятіе ихъ и установленіе права участія въ пользованіи ими въ тѣхъ случаяхъ, когда о семъ не послѣдовало добровольнаго соглашенія съ владѣльцами имуществъ.

76. Состоящіе при отдѣлѣ чиновники особыхъ порученій по дѣламъ отчужденія исполняютъ возлагаемыя на нихъ управляющимъ отдѣломъ порученія по дѣламъ отчужденій и по участию, въ особо важныхъ случаяхъ, въ описи и оцѣнкѣ отчуждаемыхъ имуществъ въ качествѣ депутатовъ со стороны Министерства Путей Сообщенія (зак. гражд., ст. 583).

77. Порядокъ храненияъ сдаваемыхъ въ общій архивъ дѣлъ и выдачи справокъ, копій, выписокъ и другихъ бумагъ изъ архива, равно какъ порядокъ уничтоженія признаваемыхъ ненужными для дальнѣйшаго храненияъ дѣлъ, устанавливаются инструкціями Министра.

Г л а в а д е с я т а я .

Учебный отдѣлъ.

78. Учебный отдѣлъ завѣдуетъ Императорскимъ Московскимъ инженернымъ училищемъ, училищемъ кондукторовъ путей сообщенія въ Вышнемъ-Волочкѣ и состоящими въ вѣдѣніи Министерства Путей Сообщенія желѣзнодорожными техническими и другими однородными училищами, а также производствомъ возникающихъ въ министерствѣ дѣлъ учебнаго и научно-учебнаго характера, относящихся до названныхъ учебныхъ заведеній.

79. Къ обязанности учебнаго отдѣла относится направленіе дѣятельности подвѣдомственныхъ ему учебныхъ заведеній въ отношеніяхъ: учебномъ, воспитательномъ, административномъ и хозяйственномъ и надзоръ за техническими училищами частныхъ желѣзнодорожныхъ обществъ.

80. При учебномъ отдѣлѣ состоятъ: 1) учебный комитетъ и 2) окружные инспекторы учебныхъ заведеній Министерства Путей Сообщенія.

81. Учебный комитетъ состоитъ, подъ предѣдательствомъ управляющаго учебнымъ отдѣломъ, изъ представителей отъ управленій: желѣзныхъ дорогъ, по сооруженію желѣзныхъ дорогъ и шоссейныхъ и водяныхъ сообщеній и торговыхъ портовъ, избираемыхъ Министромъ по одному отъ cadaго изъ сихъ управленій, члена отъ Министерства Народнаго Просвѣщенія и семи членовъ, по назначенію Министра Путей Сообщенія.

82. Въ случаѣ болѣзни или отсутствія управляющаго учебнымъ отдѣломъ, временное завѣдываніе симъ послѣднимъ и предѣдательство въ учебномъ комитетѣ возлагается Министромъ Путей Сообщенія на одного изъ окружныхъ инспекторовъ.

83. Къ предметамъ вѣдѣнія учебнаго комитета относятся: 1) разработка общихъ вопросовъ, касающихся дѣятельности упомянутыхъ въ статьѣ 78 учебныхъ заведеній, 2) обсужденіе плановъ и программъ преподаванія въ сихъ заведеніяхъ, 3) разсмотрѣніе руководствъ и учебныхъ пособій и 4) обсужденіе всякаго рода вопросовъ, на внесеніе коихъ въ комитетъ послѣдуетъ распоряженіе Министра Путей Сообщенія. Журналы комитета представляются на утвержденіе Министра.

84. Распредѣленіе учебныхъ заведеній Министерства Путей Сообщенія по округамъ зависитъ отъ Министра.

85. На окружныхъ инспекторовъ возлагаются: 1) ближайшее наблюденіе за учебными заведеніями ввѣренныхъ имъ округовъ, 2) общее руководство дѣятельностью начальствъ сихъ заведеній и 3) исполненіе порученій управляющаго учебнымъ отдѣломъ касающихся предметовъ вѣдѣнія сего отдѣла. Во время пребыванія въ С.-Петербургѣ, окружные инспекторы участвуютъ въ засѣданіяхъ учебнаго комитета на правахъ членовъ онаго.

Г л а в а о д и н а д ц а т я .

Отдѣлъ статистики и картографіи.

86. На отдѣлъ статистики и картографіи возлагаются: 1) собираніе, повѣрка, обработка и изданіе статистическихъ данныхъ и свѣдѣній, касающихся устройства, пользованія и содержанія путей сообщенія и торговыхъ портовъ; 2) составленіе, пополненіе и изданіе картъ путей сообщенія, а равно и графическихъ работъ, и 3) изданіе, по распоряженію Министра Путей Сообщенія, разнаго рода картъ и иныхъ матеріаловъ, собранныхъ другими установленіями Министерства Путей Сообщенія, а также завѣдываніе складомъ всѣхъ изданій отдѣла.

Подписаль: За Предсѣдателя Государственнаго Совѣта *Д. Сольскій.*

На подлинномъ Собственною Его Императорскаго Величества рукою написано:
 Въ Царскомъ Селѣ.
 3 мая 1899 года. „Быть по сему“.

ВРЕМЕННЫЙ ШТАТЪ

ЦЕНТРАЛЬНЫХЪ УСТАНОВЛЕНІЙ МИНИСТЕРСТВА ПУТЕЙ СООБЩЕНІЯ.

		СОДЕРЖАНІЕ ВЪ ГОДЪ.					Классы и разряды.			
		Число лицъ.	Жалованья.	Столовыхъ.	Квартирныхъ.	Одному.	Всего.	По должности.	По шитью на мундиръ.	По пенсіи.
		Р у б л и.								
I. Совѣтъ Министра.										
Членовъ Совѣта по назначенію.	—	По Высочайшему повелѣнію.			40000	IV'	IV'	II		
II. Совѣтъ по желѣзнодорожнымъ дѣламъ.										
Членовъ Совѣта по назначенію.	8	—	—	—	5000	40000	IV'	IV'	II	
III. Инженерный совѣтъ.										
Предсѣдатель совѣта	1	По Высочайшему повелѣнію.			58000	IV'	IV'	II		
Членовъ совѣта	9									
Завѣдывающій дѣлами совѣта (изъ инженеровъ)	1	1920	1920	960	4800	4800	V'	V'	III ст. 1.	
Дѣлопроизводителей (изъ инженеровъ)	2	1440	1440	720	3600	7200	VI	VI	III ст. 2.	
Инженеры для техническихъ занятій	—	1200	1200	600	3000	10200	VI	VI	III ст. 2.	
		960	960	480	2400		VII	VII	IV'	
		720	720	360	1800		VIII	VIII	V'	

На содержаніе канцелярскихъ чиновниковъ и писцовъ, а также на канцелярскіе и хозяйственныя расходы	—	—	—	—	—	7000			
Итого по инженерному совѣту	—	—	—	—	—	87200			
IV. Состоящіе при Министрѣ.									
Главный инспекторъ	1	3600	3600	1800	9000	9000	IV	IV	II
Ему на разъѣзды	—	—	—	—	2000	2000			
Старшихъ инспекторовъ	6	2400	2400	1200	6000	36000	V	V	III ст. 1.
Имъ на разъѣзды	—	—	—	—	1800	10800			
Юрисконсультъ	1	2000	2000	1000	5000	5000	V	V	III ст. 1.
Помощниковъ его	2	1440	1440	720	3600	7200	VI	VI	III ст. 2.
Секретарь	1	1500	1500	кв. въ нат.	3000	3000	VI	VI	III ст. 2.
Чиновниковъ особыхъ порученій (изъ инженеровъ и гражданскихъ чиновниковъ)	1	}	Поназначенію Министра.			27000	IV	IV	II
	4						V	V	III ст. 1.
	6						VI	VI	III ст. 2.
Итого	—	—	—	—	—	100000			
V. Управление желѣзныхъ дорогъ.									
Начальникъ	1	4800	4800	2400	12000	12000	IV	IV	II
Члены комитета управленія: Отъ Министерства Путей Сообщенія	9	3200	3200	1600	8000	72000	V	V	III ст. 1.

Отъ Министерства Финансовъ.	2	3200	3200	1600	8000	16000	V	V	III ст. 1.
— Государственнаго Контроля.	1	3200	3200	1600	8000	8000	V	V	III ст. 1.
Отъ Министерства Военнаго	1	2000	2000	1000	5000	5000	V	V	III ст. 1.
— Министерства Внутреннихъ Дѣлъ.	1	2000	2000	1000	5000	5000	V	V	III ст. 1.
Отъ Министерства Земледѣлія и Государственныхъ Имуществъ.	1	2000	2000	1000	5000	5000	V	V	III ст. 1.
	—	—	—	—	—	123000			
Отдѣлъ техническій.									
Управляющій	1	3200	3200	1600	8000	8000	V	V	III ст. 1.
Помощниковъ его	3	2400	2400	1200	6000	18000	V	V	III ст. 1.
Дѣлопроизводителей	7	{ 1680 1440 1200	{ 1680 1440 1200	{ 840 720 600	{ 4200 3600 3000	25200	VI	VI	III ст. 2.
Помощники дѣлопроизводителей:						31500			
старшіе	—	{ 840 720 600	{ 840 720 600	{ 420 360 300	{ 2100 1800 1500		VII	VII	IV
младшіе	—	480	480	240	1200		VIII	VIII	V
Журналистъ	1	480	480	240	1200	1200	VIII	VIII	V
	—	—	—	—	—	83900			
Отдѣлъ эксплуатационный.									
Управляющій	1	3200	3200	1600	8000	8000	V	V	III ст. 1.
Помощниковъ его	3	2400	2400	1200	6000	18000	V	V	III ст. 1.

Дѣлопроизводителей	12	{ 1680 1680 840 4200 1140 1440 720 3600 1200 1200 600 3000 }	41400	VI	VI	III ст. 2.							
Помощники дѣлопроизводи- телей:	старшіе.	{ 840 840 420 2100 720 720 360 1800 600 600 300 1500 }	75600	VII	VII	IV							
							младшіе	{ 480 480 240 1200 }	VIII	VIII	V		
Ревизоры движенія	—	{ 1680 1680 840 4200 1440 1440 720 3600 }	22200	V	V	III ст. 1.							
Журналистъ	1	{ 480 480 240 1200 }	1200	VIII	VIII	III ст. 2. V							
Отдѣль хозяйственный.		—	166400										
Управляющій	1	{ 3200 3200 1600 8000 }	8000	V	V	III ст. 1.							
Помощниковъ его	2	{ 2400 2400 1200 6000 }	12000	V	V	III ст. 1.							
Дѣлопроизводителей	10	{ 1680 1680 840 4200 1440 1440 720 3600 1200 1200 600 3000 }	33000	VI	VI	III ст. 2.							
							Помощники дѣлопроизводи- телей:	старшіе.	{ 840 840 420 2100 720 720 360 1800 600 600 300 1500 }	57600	VII	VII	IV
Журналистъ	1	{ 480 480 240 1200 }	1200	VIII	VIII	V							
		—	111800										

Канцелярія.													
Правитель канцеляріи	1	1600	1600	800	4000	4000	VI	VI	III ст. 2.				
Помощниковъ его	2	1440	1440	720	3600	7200	VI	VI	III ст. 2.				
Дѣлопроизводителей	4	1200	1200	600	3000	12000	VII	VII	IV				
Помощники дѣлопроизводителей	—	720	720	360	1800	22800	VIII	VIII	V				
										600	600	300	1500
										480	480	240	1200
Завѣдывающій архивомъ	1	600	600	300	1500	1500	VIII	VIII	V				
Помощникъ его	1	450	450	—	900	900	IX	IX	VII				
Экзекуторъ	1	750	750	кв. въ нат'	1500	1500	VIII	VIII	V				
Журналистъ	1	720	720	360	1800	1800	VIII	VIII	V				
Помощниковъ его	2	480	480	240	1200	2400	IX	IX	VII				
						54100							
Юридическая часть													
Управляющій	1	2400	2400	1200	6000	6000	V	V	III ст. 1.				
Ему на разъѣзды	—	—	—	—	—	1500							
Помощниковъ управляющаго	2	1920	1920	960	4800	9600	VI	VI	III ст. 2.				
Дѣлопроизводителей	4	1200	1200	600	3000	12000	VI	VI	III ст. 2.				
Помощники дѣло- производителей:	—	720	720	360	1800	30600	VII	VII	IV				
										старшіе	600	600	300
младшіе	—	480	480	240	1200								
Архивариусъ	1	480	480	240	1200	1200	VIII	VIII	V				
Журналистъ	1	480	480	240	1200	1200	VIII	VIII	V				
На вознагражденіе повѣренныхъ для веденія судебныхъ дѣлъ.	—	—	—	—	—	15000							
						77100							

Врачебно-санитарная часть.											
Управляющій	1	2000	2000	1000	5000	5000	V	V	По полож. о медицинск. чин.		
Помощникъ его	1	1680	1680	840	4200	4200	VI	VI			
Врачей-консультантовъ	5	—	—	—	—	—	V	V	По полож. о медицинск. чин.		
Дѣлопроизводитель(изъ врачей).	1	1200	1200	600	3000	3000	VI	VI			
Помощники дѣло- производителей	—	{	720	720	360	1800	4500	VII	VII	IV	
											старшіе
											младшіе
Брачь при управленіи	1	600	600	300	1500	1500	VII	VII	По полож. о медицинск. чин.		
Фельдшеровъ	2	360	360	—	720	1440	XII	X			
Счетная часть							19640				
Управляющій	1	2400	2400	1200	6000	6000	V	V	III ст. 1.		
Помощниковъ его	2	1920	1920	960	4800	9600	VI	VI		III ст. 2.	
Дѣлопроизводитель	1	1200	1200	600	3000	3000	VI	VI	III ст. 2.		
Бухгалтеровъ	4	1200	1200	600	3000	12000	VI	VI	III ст. 2.		
Помощники дѣло- производителей;	—	{	720	720	360	1800	6000	VII	VII	IV	
											старшіе
	—	{	480	480	240	1200		VIII	VIII	V	
	—	{	840	840	420	2100	39600	VII	VII	IV	
Помощники бухгалтеровъ:	—	{	720	720	360	1800					
											старшіе
	—	{	600	600	300	1500		VIII	VIII	V	
	—	{	480	480	240	1200		VIII	VIII	V	
Счетоводы	—	—	—	—	—	14400	IX	IX	VII		
Журналистъ	1	480	480	240	1200	1200	VIII	VIII	V		
							91800				

УПРАВЛЕНІЕ ДѢЛАМИ ПЕНСИОННАГО КОМИТЕТА												
Завѣдывающій дѣлами	1	2400	2400	1200	6000	6000	V	V	III	ст. 1.		
Помощникъ его	1	1680	1680	840	4200	4200	VI	VI	III	ст. 2.		
Дѣлопроизводителей	2	1200	1200	600	3000	6000	VI	VI	III	ст. 2.		
Помощники дѣлопроизводителей:	}	старшіе	—	720	720	360	1800	5700	VII	VII	IV	
		младшіе	—	600	600	300	1500					
Редакторы:	}	старшіе	—	720	720	360	1800	6000	VII	VII	IV	
		младшіе	—	480	480	240	1200					
Бухгалтеръ	1	1200	1200	600	3000	3000	VI	VI	III	ст. 2.		
Помощники бухгалтера:	}	старшіе	—	720	720	360	1800	3000	VII	VII	IV	
		младшіе	—	480	480	240	1200					
Журналистъ	1	480	480	240	1200	1200	VIII	VIII	V			
	—	—	—	—	—	35100						
Инженеры для техническихъ занятій	—	}	1800	1800	900	4500	81000	V	V	III	ст. 1.	
			1200	1200	600	3000						
			840	840	420	2100						
Инспекторовъ по эксплуатаціи	5	2000	2000	1000	5000	25000	V	V	III	ст. 1.		
Чиновниковъ особыхъ порученій	}	2	По назначенію Министра.	15000	VI	VI	III	ст. 2.				
		4										
	—	—	—	—	—	121000						
Секретарь при начальникѣ управленія	1	960	960	480	2400	4200	VII	VII	IV			
Итого на содержаніе личного состава	—	—	—	—	—	886240						

ОБЩЕ РАСХОДЫ.									
1. На выдачу вознагражденія за участіе въ засѣданіяхъ по разсмотрѣнію смѣтъ и разцѣнокъ членамъ комитета и особо командируемымъ Министромъ Финансовъ и Государственнымъ Контролеромъ лицамъ	—	—	—	—	—	17000			
2. На содержаніе канцелярскихъ чиновниковъ и писцовъ, а также на канцелярскіе и хозяйственные расходы	—	—	—	—	—	220500			
3. На награды и пособія	—	—	—	—	—	95000			
Итого на общіе расходы	—	—	—	—	—	332500			
Всего на содержаніе управленія желѣзныхъ дорогъ	—	—	—	—	—	1218740			
IV. Инспекція Императорскихъ поѣздовъ.									
Инспекторъ	1	2000	2000	1000	5000	5000	V	V	III ст. 1.
Ему на разъѣзды	—	—	—	—	—	1000			
Помощникъ Инспектора	1	1600	1600	800	4000	4000	VI	VI	III ст. 2.
Ему на разъѣзды	—	—	—	—	—	750			
Ревизоровъ вагоновъ	2	1200	1200	600	3000	6000	VII	VII	IV
Имъ на разъѣзды	—	—	—	—	500	1000			
Дѣлопроизводителей	1	1440	1440	720	3600	3600	VI	VI	III ст. 2.

На содержаніе канцелярскихъ чиновниковъ и писцовъ, а также на канцелярскіе и хозяйственныя расходы	—	—	—	—	—	4000			
Итого по инспекціи Императорскихъ поѣздовъ	—	—	—	—	—	25350			
VII. Управление по сооруженію желѣзныхъ дорогъ.									
Начальникъ	1	4400	4400	2200	11000	11000	IV	IV	II
Помощникъ его	1	3200	3200	1600	3000	8000	V	V	III ст. 1.
Члены } комитета } управленія: } Отъ М-ва Финансовъ	1	2400	2400	1200	6000	6000	V	V	III ст. 1.
„ } „ Госуд. Контроля.	1	2400	2400	1200	6000	6000	V	V	III ст. 1.
	—	—	—	—	—	31000			
Отдѣлъ техническій.									
Управляющій	1	3200	3200	1600	8000	8000	V	V	III ст. 1.
Помощникъ его	1	2000	2000	1000	5000	5000	V	V	III ст. 1.
Отдѣлъ хозяйственный									
Управляющій	1	2400	2400	1200	6000	6000	V	V	III ст. 1.
Помощникъ его	1	1800	1800	900	4500	4500	V	V	III ст. 1.
Счетная часть									
Управляющій	1	2000	2000	1000	5000	5000	V	V	III ст. 1.

Помощникъ его (онъ же бухгалтеръ).	1	1440	1440	720	3600	3600	VI	VI	III ст. 2.
Правитель канцеляріи	1	1600	1600	800	4000	4000	VI	VI	III ст. 2.
Юрисконсультъ	1	2000	2000	1000	5000	5000	VI	VI	III ст. 2.
Инженеры для техническихъ занятій	—	{ 1800	{ 1800	{ 900	{ 4500	13800	V	V	III ст. 1.
		{ 1200	{ 1200	{ 600	{ 3000		VI	VI	III ст. 2.
		{ 840	{ 840	{ 420	{ 2100		VII	VII	IV
Инспекторъ	1	2000	2000	1000	5000	5000	V	V	III ст. 1.
Секретарь при начальникѣ управленія	1	960	960	480	2400	2400	VII	VII	IV
Дѣлопроизводителей	3	{ 1680	{ 1680	{ 840	{ 4200	10800	VI	VI	III ст. 2.
		{ 1440	{ 1440	{ 720	{ 3600				
		{ 1200	{ 1200	{ 600	{ 3000				
Помощники дѣлопроизводителя: { старшіе	—	720	720	360	1800	12000	VII	VII	IV
		480	480	240	1200				
Помощники бухгалтера: { старшіе	—	800	800	400	2000	6400	VII	VII	IV
		480	480	240	1200				
Журналистъ	—	480	480	240	1200	1200	VIII	VIII	V
Итого на содержаніе личнаго состава	—	—	—	—	—	123700			
Общія расходы.									
На содержаніе канцелярскихъ чиновниковъ и писцовъ, а также на канцелярскіе и хозяйственныя расходы	—	—	—	—	—	25000			

На награды и пособия	—	—	—	—	—	20000					
<hr/>											
Итого на общіе расходы	—	—	—	—	—	45000					
<hr/>											
Всего на содержаніе управленія по сооруже- нію желѣзныхъ дорогъ	—	—	—	—	—	168700					
VIII. Управление водяныхъ и шоссейныхъ сообщеній и торговыхъ портовъ.											
Начальникъ	1	4400	4400	2200	11000	11000	IV	IV	II		
Члены ко- митета уп- равленія.	}	Отъ Министерства Путей Сообщенія.	3	2400	2400	1200	6000	18000	V	V	III ст. 1.
		Отъ Министерства Финансовъ	2	2400	2400	1200	6000	12000	V	V	III ст. 1.
		Отъ Министерства Внутреннихъ Дѣлъ.	1	1200	1200	600	3000	3000	V	V	III ст. 1.
		Отъ Государствен- наго Контроля	1	2400	2400	1200	6000	6000	V	V	III ст. 1.
Представитель Морскаго Мини- стерства	1	1200	1200	600	3000	3000					
<hr/>											
Отдѣль эксплуатаціонный.	—	—	—	—	—	53000					
Управляющій	1	3200	3200	1600	8000	8000	V	V	III ст. 1.		
Дѣлопроизводителей	3	{	1680	1680	840	4200	10800	VI	VI	III ст. 2.	
			1440	1440	720	3600					
			1200	1200	600	3000					

Помощники дѣло- производителей	старшіе . . .	—	720	720	360	1800	17000	VII	VII	IV	
			600	600	300	1500					
	младшіе . . .	—	480	480	240	1200		VIII	VIII	V	
Журналистъ		1	480	480	240	1200	1200	VIII	VIII	V	
							37100				
Отдѣлъ водяныхъ и шоссей- ныхъ сообщений.											
Управляющій		1	3200	3200	1600	8000	8000	V	V	III ст. 1.	
Помощниковъ его		2	2000	2000	1000	5000	10000	V	V	III ст. 1.	
Дѣлопроизводителей		7	1680	1680	840	4200	25200	VI	VI	III ст. 2.	
			1440	1440	720	3600					
			1200	1200	600	3000					
Помощники дѣло- производителей.	старшіе . . .	—	840	840	420	2100	35100	VII	VII	IV	
			720	720	360	1800					
			600	600	300	1500					
	младшіе . . .	—	480	480	240	1200		VIII	VIII	V	
Завѣдывающій чертежною . . .		1	960	960	480	2400	2400	VI	VI	III ст. 2.	
Старшій чертежникъ		1	480	480	240	1200	1200	VIII	VIII	V	
Архитекторъ		1	720	720	360	1800	1800	VII	VII	IV	
Журналистъ		1	480	480	240	1200	1200	VIII	VIII	V	
							84900				
Отдѣлъ торговыхъ портовъ.											
Управляющій		1	3200	3200	1600	8000	8000	V	VI	III ст. 1.	
Помощникъ его		1	2000	2000	1000	5000	5000	V	V	III ст. 1.	

Дѣлопроизводителей	4	{ 1680 1680 840 4200 }	{ 1440 1440 720 3600 }	{ 1200 1200 600 3000 }	14400	VI	VI	III ст. 2.	
Помощники дѣло- производителей	{ старшіе младшіе }	{ 720 720 360 1800 600 600 300 1500 }	{ 480 480 240 1200 }		9300	VII	VII	IV	
Завѣдывающій чертежною . . .	1	720	720	360 1800	1800	VII	VII	IV	
Журналистъ	1	480	480	240 1200	1200	VIII	VIII	V	
					39700				
Канцелярія.									
Правитель канцеляріи (онъ же дѣлопроизводитель).	1	1600	1600	800 4000	4000	VI	VI	III ст. 2.	
Помощники дѣло- производителей.	{ старшіе младшіе }	{ 720 720 360 1800 600 600 300 1500 }	{ 480 480 240 1200 }		5700	VII	VII	IV	
Экзекуторъ (онъ же казначей).	1	750	750	кв. въ нат. 1500	1500	VII	VII	IV	
Журналистъ	1	720	720	360 1800	1800	VIII	VIII	V	
Помощникъ журналиста	1	480	480	240 1200	1200	IX	IX	VII	
					14200				

ЮРИДИЧЕСКАЯ ЧАСТЬ.										
Управляющій	1	2000	2000	1000	5000	5000	V	V	III ст. 1.	
Помощникъ его	1	1440	1440	720	3600	3600	VI	VI	III ст. 2.	
Дѣлопроизводитель	1	1200	1200	600	3000	3000	VI	VI	III ст. 2.	
Помощники дѣло- производителя:	—	{	720	720	360	1800	10200	VII	VII	IV
			600	600	300	3500				
	—	{	480	480	240	1200	VIII	VIII	V	
	—	—	—	—	—	21800				
СЧЕТНАЯ ЧАСТЬ										
Управляющій	1	2000	2000	1000	5000	5000	V	V	III ст. 1.	
Дѣлопроизводителей	2	{	1440	1440	720	3600	6600	VI	VI	III ст. 2.
		{	1200	1200	600	3000				
Бухгалтеръ	1	1200	1200	600	3000	3000	VI	VI	III ст. 2.	
Помощники дѣло- производителей:	—	{	720	720	360	1800	6900	VII	VII	IV
			600	600	300	1500				
	—	{	480	480	240	1200	VIII	VIII	V	
	—	—	—	—	—	21500				

Состоящие при управленіи.										
Инженеры для технических занятій	—	{ 1800	{ 1800	{ 900	{ 4500	} 68800	V	V	III ст. 1.	
		{ 1200	{ 1200	{ 600	{ 3000			VI	VI	III ст. 2.
		{ 840	{ 840	{ 420	{ 2100			VII	VII	IV
Инспекторовъ водныхъ сообщеній, шоссе и портовъ. { старшихъ.	3	3000	2000	1000	5000	15000	V	V	III ст. 1.	
{ младшихъ.	3	1600	1600	800	4000	12000	VI	VI	III ст. 2.	
Чиновники особыхъ порученій.	1	} По назначенію Министра. }				} 4800	VI	VI	III ст. 2.	
	1							VII	VII	IV
Архиваріусъ	1	720	720	360	1800	1800	VII	VII	IV	
Помощникъ архиваріуса (онъ же библиотекарь).	1	480	480	240	1200	1200	VIII	VIII	V	
Врачъ	1	—	—	—	1200	1200	VII	VII	По положен. о медицинск. чин.	
						10480				
Итого на содержаніе личнаго состава	—	—	—	—	—	377000				
ОБЩИЕ РАСХОДЫ.										
На содержаніе канцелярскихъ чиновниковъ и писцовъ, а также на канцелярскіе и хозяйственные расходы	—	—	—	—	—	75000				

На награды и пособия	—	—	—	—	—	30000			
Итого на общіе расходы .	—	—	—	—	—	105000			
Всего на содержание управленія водяныхъ и шосейныхъ сообщеній и торговыхъ портовъ.	—	—	—	—	—	482000			
!X. Отдѣлъ по испытанію и освидѣтельствуванію заказовъ Министерства и паровыхъ котловъ на судахъ.									
Главный инженеръ	1	2400	2400	1200	6000	6000	V	V	III ст. 1
Ему на разъѣзды	—	—	—	—	1800	1800			
A. Чины по испытанію и освидѣтельствуванію заказовъ Министерства.									
Помощникъ главнаго инженера.	1	2000	2000	1000	5000	5000	VI	VI	III ст. 2
Инженеръ при отдѣлѣ.	1	1600	1600	800	4000	4000	VI	VI	III ст. 2
Дѣлопроизводитель	1	1200	1200	600	3000	3000	VII	VII	IV
Бухгалтеръ	1	600	600	300	1500	1500	VIII	VIII	V
На содержание канцелярскихъ чиновниковъ и писцовъ, а также на канцелярскіе и хозяйственные расходы	—	—	—	—	—	9000			
На приобрѣтеніе инструментовъ для клейменія.	—	—	—	—	—	2500			
Итого.	—	—	—	—	—	32800			

Инженеры по испытанию и освидѣтельствуванію заказовъ Министерства:	{ старшіе . младшіе .	число опредѣляется ежегодно въ порядкѣ смѣтнаго назначенія.	2500	2500	квартиры въ натурѣ или квартирные деньги въ размѣрѣ 1/5 содержанія отъ заводовъ.	5000	—	VI	VI	III ст. 2.
			1500	1500		3000	—	VII	VII	IV
Б. Чины по освидѣтельствуванію и испытанію паровыхъ котловъ на судахъ.										
Инженеръ по испытанію паровыхъ котловъ	1	2000	2000	1000	5000	5000	VI	VI	III ст. 2.	
Ему на разъѣзды	—	—	—	—	1000	1000				
Дѣлопроизводитель (онъ же бухгалтеръ)	1	1200	1200	600	3000	3000	VII	VII	IV	
На содержаніе канцелярскихъ чиновниковъ и писцовъ, а также на канцелярскіе и хозяйственные расходы	—	—	—	—	—	3000				
Итого	—	—	—	—	—	12000				
Пароходные техники	{ число опредѣляется ежегодно въ порядкѣ смѣтнаго назначенія.	800	800	400	2000	—	VI	VI	III ст. 2.	
Имъ на разъѣзды		—	—	—	850					

**Х. Канцелярія Міністра съ
отдѣломъ по отчужденію иму-
ществъ.**

А. Канцелярія Міністра.

Директоръ	1	3200	3200	1600	8000	8000	IV	IV	II
Вице-директоровъ (одинъ изъ нихъ управляющій отдѣломъ по отчужденію имущества) . . .	2	2000	2000	1000	5000	10000	V	V	III ст. 1
Начальниковъ отдѣлений . . .	6	1200	1200	600	3000	18000	VI	VI	III ст. 2
Столоначальниковъ	6	720	720	360	1800	19800	VII	VII	IV
	6	600	600	300	1500				
Помощниковъ столоначальни- ковъ	10	480	480	240	1200	12000	VII	VIII	V
Завѣдывающій общимъ дежур- ствомъ по министерству, жур- нальною и приходо-расходною частями (онъ же экзекуторъ) .	1	750	750	кв. въ нат	1500	1500	VII	VII	IV
Журналистовъ: { старшій . . .	1	600	600	нат	1200	1200	VIII	VIII	V
	1	375	375	—	750	750	IX	IX	VII
Архитекторъ	1	600	600	300	1500	1500	VII	VII	IV
Смотритель	1	750	750	кв. въ нат.	1500	1500	VII	VII	IV
Помощниковъ смотрителя . . .	1	450	450	кв. въ нат.	900	900	IX	IX	VII
	1	360	360	нат.	720	720	IX	IX	VII
Врачъ	1	480	480	240	1200	1200	VII	VII	III ст. 2
Начальникъ общаго архива . .	1	900	900	кв. въ нат.	1800	1800	VI	VI	III ст. 2
Помощникъ его	1	480	480	240	1200	1200	VIII	VIII	V

На содержаніе канцелярскихъ чиновниковъ и писцовъ, а также на канцелярскіе и хозяйственныя расходы	—	—	—	—	—	40000			
На канцелярскіе и иные расходы Министра, а также на канцелярскіе и хозяйственные расходы состоящихъ при немъ лицъ.	—	—	—	—	—	25500			
Итого по канцеляріи Министра.	—	—	—	—	—	145570			
Б. Отдѣлъ по отчужденію имущества.									
Управляющій (вице-директоръ канцеляріи Министра)	1								
Помощникъ его	1	1800	1800	900	4500	4500	V	V	III ст. 1.
Дѣлопроизводителей	4	1200	1200	600	3000	12000	VI	VI	III ст. 2.
Помощники дѣло-производителей: { старшіе	—	720	720	360	1800	22800	VII	VII	IV
{ младшіе	—	600	600	300	1500				
Журналистъ	1	450	450	—	900				
Чиновники особыхъ порученій.		1200	1200	600	3000	—	VI	VI	III ст. 2.
		800	800	400	2000	—			
На содержаніе канцелярскихъ чиновниковъ и писцовъ, а также на канцелярскіе и хозяйственныя расходы	—	—	—	—	—	15000			
Итого по отдѣлу отчужденія имущества	—	—	—	—	—	55200			
XI. Учебный отдѣлъ.									
Управляющій	1	2400	2400	1200	6000	6000	IV	IV	по правиламъ учебной части.
Членовъ учебнаго комитета	8	—	—	—	—	—	V	V	

Дѣлопроизводитель	1	1200	1200	600	3000	3000	VI	VI	III	
Помощники дѣло- производителей: {	старшіе	—	720	720	360	1800	4200	VII	VII	IV
		—	480	480	240	1200		VIII	VIII	V
Журналистъ	1						450			
На содержаніе канцелярскихъ чиновниковъ и писцовъ, а также на канцелярскіе и хозяйствен- ные расходы	—	—	—	—	—	2800				
На наемъ инструкторовъ по ме- ханическимъ и другимъ реме- сламъ, на конкурсныя преміи по составленію руководствъ и на печатаніе руководствъ	—	—	—	—	—	5000				
Окружныхъ инспекторовъ	3	1200	1200	600	3000	9000	V	V		
Имъ на разъѣзды	—	—	—	—	1000	3000				
<hr/>										
Итого по учебному от- дѣлу	—	—	—	—	—	33900				
XII. Отдѣлъ статистики и картографіи.										
Управляющій	1	2400	2400	1200	6000	6000	V	V	III	
Завѣдывающихъ редакціями	2	1680	1680	840	4200	8400	VI	VI	III	
Редакторы	—	840	840	420	2100	12600	VII	VII	IV	
		720	720	360	1800					
		600	600	300	1500					
Вычислители	—	480	480	240	1200	7200	VIII	VIII	V	
		450	450	—	900					
		300	300	—	600					
Картографъ	1	720	720	360	1800	1800	VII	VII	IV	

по правиламъ учебной службы

ст. 2.

ст. 1.

ст. 2.

Секретарь дѣла (онъ же казначей и библиотекаръ)	1	600	600	300	1500	1500	VII	VII	IV
Чертежникъ	1	450	450	—	900	900	IX	IX	VII
Журналистъ	1	450	450	—	900	900	IX	IX	VII
На содержаніе канцелярскихъ чиновниковъ и писцовъ, а также на канцелярскіе и хозяйственные расходы	—	—	—	—	—	7400			
На статистическія изданія и вознагражденія за особыя работы.	—	—	—	—	—	15000			
Итого по отдѣлу статистики и картографіи.	—	—	—	—	—	61700			
На награды и пособія состоящимъ при Министрѣ лицамъ и чинамъ: дѣлопроизводства инженернаго совѣта, отдѣла по свидѣтельствуванію заказовъ министерства и по испытанію паровыхъ котловъ, канцеляріи Министра и состоящаго при ней отдѣла отчужденія имущества, а равно отдѣловъ: учебнаго, статистики и картографіи.	—	—	—	—	—	76000			
А всего на содержаніе центральныхъ установленій министерства.	—	—	—	—	—	2579160			

П р и м ѣ ч а н і я:

1) Тѣмъ изъ членовъ совѣта по желѣзнодорожнымъ дѣламъ, а равно коми-

тетовъ управленій: желѣзныхъ дорогъ. по сооружеію сихъ дорогъ и водяныхъ и шоссейныхъ сообщеній и торговыхъ портовъ, которые будутъ занимать, сверхъ должности члена, еще и другую должность, соединенную съ содержаніемъ изъ государственнаго казначейства, — содержаніе по должности члена совѣта или комитета производится въ половинномъ размѣрѣ. Остатки отъ суммъ, отпускаемыхъ на содержаніе членовъ упомянутыхъ совѣта и комитетовъ, обращаются въ ресурсы государственнаго казначейства.

2) Министру Путей Сообщенія предоставляется, въ случаѣ надобности, перемѣщать дѣлопроизводителей и ихъ помощниковъ изъ однихъ отдѣловъ и частей управленій: желѣзныхъ дорогъ, по сооружеію сихъ дорогъ и водяныхъ и шоссейныхъ сообщеній и торговыхъ портовъ въ другіе отдѣлы и части тѣхъ же управленій, не выходя при этомъ изъ кредитовъ, ассигнованныхъ на содержаніе упомянутыхъ должностей по каждому изъ приведенныхъ управленій.

3) Должности дѣлопроизводителей въ управленіяхъ: желѣзныхъ дорогъ, по сооружеію сихъ дорогъ и шоссейныхъ и водяныхъ сообщеній и торговыхъ портовъ съ окладами содержанія въ 4.200 рублей и въ 3.600 рублей замѣщаются техниками или специалистами, смотря по роду поручаемыхъ имъ дѣлъ.

4) Управляющіе юридическими частями и ихъ помощники, а равно юрисконсультъ управленія по сооружеію желѣзныхъ дорогъ, если они изъ состава присяжныхъ повѣренныхъ, могутъ быть приглашаемы на службу по вольному найму.

5) Число означенныхъ въ семь штатѣ должностей: инженеровъ для техническихъ занятій, ревизоровъ движенія, помощниковъ дѣлопроизводителя, помощниковъ бухгалтера, редакторовъ и вычислителей въ управленіяхъ желѣзныхъ дорогъ. по сооружеію сихъ дорогъ, и шоссейныхъ и водяныхъ сообщеній и торговыхъ портовъ и въ отдѣлахъ: по отчужденію имущества, учебномъ и статистики и картографіи устанавливается Министромъ Путей Сообщенія въ предѣлахъ общихъ суммъ, назначенныхъ на содержаніе сихъ должностей.

6) Назначенная по штату управленія желѣзныхъ дорогъ сумма (17.000 рублей) на выдачу вознагражденія за участіе въ засѣданіяхъ по разсмотрѣнію смѣтъ и разцѣнокъ членамъ комитета и особо командируемымъ Министерствомъ Финансовъ и Государственнымъ Контролемъ лицамъ распределяется по соглашенію Министерствъ Путей Сообщенія и Финансовъ и Государственнаго Контроля.

Подписаль: За Предсѣдателя Государственнаго Совѣта *Д. Сольскій.*

На подлинномъ Собственною Его Императорскаго Величества рукою
написано:

Въ Царскомъ Селѣ.

„Быть по сему“.

3 мая 1899 года.

ВРЕМЕННЫЙ ДОПОЛНИТЕЛЬНЫЙ ШТАТЪ

УПРАВЛЕНИЯ ПО СООРУЖЕНІЮ ЖЕЛѢЗНЫХЪ ДОРОГЪ.

	Число лицъ.	Содержаніе въ годъ.					Классы и разряды		
		Жало- ванья.	Столо- выхъ.	Квар- тир- ныхъ.	Одному.	Всего.	По должности.	По шитью на мундирѣ.	По пенсіи.
		Р у б л и .							
Помощникъ Началь- ника	1	3.200	3.200	1.600	8.000	8.000	V	V	III ст. 1.
Инспекторъ	1	2.000	2.000	1.000	5.000	5.000	V	V	III ст. 1.
Инженеры для тех- ническихъ занятій .	}	1.800	1.800	900	4.500	} 27.000	V	V	III ст. 1.
		1.200	1.200	600	3.000		VI	VI	III ст. 2.
		840	840	420	2.100		VII	VII	IV
Дѣлопроизводителей.	3	1.200	1.200	600	3.000	9.000	VI	VI	III ст. 2.

	Число лицъ.	Содержаніе въ годъ.					Классы и разряды.		
		Жалованья.	Столовыхъ.	Квартирныхъ.	Одному.	Всего.	По должности.	По шитью на мундиръ.	По пенсіи.
		Р у б л и.							
Помощники дѣлопроизводителей:	старшіе.	720	720	360	1.800	10.800	VII	VII	IV
	младшіе.	480	480	240	1.200		VIII	VIII	V
Помощники бухгалтера:	старшіе.	720	720	360	1.800	6.000	VII	VII	IV
	младшіе.	480	480	240	1.200		VIII	VIII	V
Журналистъ . . .	1	450	450	—	900	900	IX	IX	VII
Общіе расходы.									
На содержаніе канцелярскихъ чиновниковъ и писцовъ, а также на канцелярскіе и хозяйственные расходы.		—	—	—	—	16.100			
На награды и пособія.		—	—	—	—	13.000			
Итого		—	—	—	—	95.800			

Примѣчаніе. Число означенныхъ въ семъ штатѣ должностей: инженеровъ для техническихъ занятій, помощниковъ дѣлопроизводителя и помощниковъ бухгалтера устанавливается Министромъ Путей Сообщенія въ предѣлахъ общихъ суммъ, назначенныхъ на содержаніе сихъ должностей.

Подписаль: За Предсѣдателя Государственнаго Совѣта *Д. Сольскій.*

267. *Мая 28-го Собрание Узаконеній и Распоряженій Правительства № 61 ст. 849.*—Объ утвержденіи устава Общества пароходства и торговли Волжнаго бассейна.

По выслушаніи записки Министра Путей Сообщенія, отъ 12 марта 1899 г. за № 2546 (по Деп. Шос. и Вод. Сообщ.) объ учрежденіи Общества пароходства и торговли Волжскаго бассейна, Комитетъ Министровъ полагалъ: разрѣшить учрежденіе названнаго Общества на основаніи составленнаго для него проекта устава, который поднести на Высочайшее Ег о Императорскаго Величества благоусмотрѣніе.

Государь Императоръ на положеніе Комитета Высочайше соизволилъ, а проектъ устава удостоенъ разсмотрѣнія и утвержденія Ег о Величества, въ Царскомъ Селѣ, въ 9 день апрѣля 1899 года.

На подлинномъ написано: „Государь Императоръ уставъ сей разсматривать и Высочайше утвердить соизволилъ, въ Царскомъ Селѣ, въ 9 день апрѣля 1898 г.“.

Подписалъ: Управляющій дѣлами Комитета Министровъ,

Статсъ-Секретарь *А. Куломзинъ.*

У С Т А В Ъ

ОБЩЕСТВА ПАРОХОДСТВА И ТОРГОВЛИ ВОЛЖСКАГО БАССЕЙНА.

Цѣль учрежденія Общества, права и обязанности его.

§ 1. Для приобрѣтенія и развитія пароходнаго и торговаго дѣла, принадлежащаго Дѣйствительному Статскому Совѣтнику Ивану Адамовичу и состоящему въ запасѣ Капитану по адмиралтейству Артуру Ивановичу Черепъ-Спиридовичамъ, а также для приобрѣтенія и развитія частныхъ пароходныхъ предприятий и предприятий по продажѣ, покупкѣ и перевозкѣ нефти Волжскаго бассейна, учреждается акціонерное Общество подъ названіемъ „Общество пароходства и торговли Волжскаго бассейна“.

Примѣчаніе 1. Учредители Общества: Дѣйствительный Статскій Совѣтникъ Иванъ Адамовичъ Черепъ-

Спиридоновичъ, состоящій въ запасѣ Капитанъ по адмиралтейству Артуръ Ивановичъ Черепъ-Спиридоновичъ и баронъ Александръ Амаидовичъ Крюденеръ-Струве.

Примѣчаніе 2. Передача до образованія Общества учредителями другимъ лицамъ своихъ правъ и обязанностей по Обществу, присоединеніе новыхъ учредителей и исключеніе изъ числа учредителей котораго либо изъ нихъ допускается не иначе, какъ по испрошеніи на то всякій разъ разрѣшенія Министра Путей Сообщенія, по соглашенію съ Министромъ Финансовъ.

§ 2. Общество для начала пріобрѣтаетъ отъ Черепъ-Спиридовичей нынѣ существующее и принадлежащее имъ пароходное и торговое предпріятіе, состоящее изъ пароходовъ, баржей, вагоновъ-цистернъ и разнаго судоваго имущества, а также пристаней съ жилыми и нежилыми строеніями, со всеми при нихъ устройствами, машинами и матеріалами, равно и правъ по арендѣ мѣстъ подъ пристани, по надлежащимъ планамъ, описямъ и оцѣнкѣ, при чемъ пріобрѣтеніе означеннаго имущества Обществомъ и переводъ онаго на имя Общества производится съ соблюденіемъ всехъ существующихъ на сей предметъ законоположеній, съ полученіемъ отъ владѣльцевъ на недвижимыя имѣнія крѣпостныхъ актовъ на имя Общества. Вопросы объ отвѣтственности за все возникшіе до передачи имущества Обществу долги и обязательства, лежащіе какъ на прежнихъ владѣльцахъ сего имущества, такъ и на самомъ имуществѣ, равно переводъ таковыхъ долговъ и обязательствъ, съ согласія кредиторовъ на Общество, разрѣшаются на точномъ основаніи существующихъ гражданскихъ законовъ. Окончательное опредѣленіе цѣны всему имуществу предоставляется соглашенію перваго законносостоявшагося общаго собранія акціонеровъ съ владѣльцами имущества, при чемъ если не состоится соглашенія между означеннымъ первымъ общимъ собраніемъ и владѣльцами имущества, то Общество считается несостоявшимся.

§ 3. Для осуществленія указанной въ § 1 цѣли Общество пароходства и торговли Волжскаго бассейна производитъ: а) перевозку пассажировъ и грузовъ по рр. Волгѣ, Камѣ и Окѣ и ихъ притокамъ; б) транспортированіе грузовъ сухимъ путемъ

какъ по желѣзнымъ дорогамъ, такъ и гужемъ; в) исполненіе комисіонныхъ порученій по продажѣ товаровъ и грузовъ со складовъ; г) покупку, продажу и поставку всякаго рода товаровъ. Равнымъ образомъ Обществу предоставляется содержаніе перевозки пассажировъ и грузовъ по Мариинской и Тихвинской водянымъ системамъ.

Примѣчаніе. На учрежденіе пароходства на каналахъ, искусственныхъ частяхъ поименованныхъ водяныхъ путей, а равно на тѣхъ водяныхъ путяхъ, гдѣ до образованія Общества не существовало пароходства, Общество обязано испрашивать каждый разъ особое разрѣшеніе Министра Путей Сообщенія и подчиняться всѣмъ условіямъ, кои будутъ на сей предметъ указаны.

§ 4. Сообразно цѣли учрежденія, Обществу предоставляется право пріобрѣтать въ собственность, равно устраивать вновь, или арендовать соотвѣтственные цѣли его пароходы, суда, резервуары и ямы, вагоны, пристани, краны, эллинги, верфи, подъѣздные къ пристанямъ и заведеніямъ Общества рельсовые пути, механическіе заводы, строенія, съ пріобрѣтеніемъ для сего необходимыхъ земель и лѣсовъ, съ соблюденіемъ при этомъ существующихъ постановленій и правъ частныхъ лицъ и по испрошеніи въ подлежащихъ случаяхъ разрѣшенія Правительства. Постройка на бечевникахъ мастерскихъ, пристаней, помѣщеній для людей, складовъ топлива, товаровъ и грузовъ допускается на общемъ основаніи, по отводу мѣстнаго судоходнаго начальства и по соглашенію: въ городахъ—съ городскимъ общественнымъ управленіемъ собственно на сей предметъ временно и при томъ такъ, чтобы сооруженія эти ни въ какомъ случаѣ не заграждали путь для конныхъ и пѣшихъ сообщеній по всему протяженію бечевниковъ. Въ случаѣ неудобства подобныхъ временныхъ построекъ и необходимости устройства постоянныхъ, возведеніе таковыхъ дозволяется не иначе, какъ съ разрѣшенія Министра Путей Сообщенія и по соглашенію съ владѣльцами прибрежныхъ земель. Постройками этими можетъ быть занято не болѣе половины узаконенной ст. 358 и 359 Уст. Пут. Сообщ. (Свод. Зак. т. XII, ч. I, изд. 1857 г.) десятиоаженной ширины бечевника. Во всѣхъ постоянныхъ пунктахъ остановки пароходовъ Общество обязано

вается устроить надлежащія прочныя и удобныя пристани, которыя должны содержаться въ исправномъ видѣ. При остановкѣ пароходовъ, для спуска или приѣма пассажировъ, обязательна подача надлежаще устроенныхъ прочныхъ сходней.

Примѣчаніе. Приобрѣтеніе Обществомъ въ собственность или въ срочное владѣніе и пользование недвижныхъ имуществъ въ мѣстностяхъ, расположенныхъ: а) внѣ портовыхъ и другихъ городскихъ поселеній въ губерніяхъ, поименованныхъ въ Именномъ Высочайшемъ Указѣ 14 марта 1887 г., и б) внѣ городовъ и мѣстечекъ въ губерніяхъ, лежащихъ въ общей чертѣ еврейской осѣдлости,—не допускается.

§ 5. Общество обязано, отнюдь не стѣняя всѣхъ видовъ судоходства, исполнять всѣ законоположенія, правила и вообще правительственныя распоряженія о судоходствѣ и пароходствѣ, а также правила уставовъ строительнаго, торговаго и путей сообщенія, какъ нынѣ дѣйствующія, такъ и тѣ, какія будутъ изданы впослѣдствіи. Кроме того, по требованію Министерства Путей Сообщенія, въ тѣхъ прибрежныхъ мѣстахъ рѣчныхъ и озерныхъ путей, гдѣ будутъ находиться постоянные агенты Общества, оно обязывается чрезъ этихъ агентовъ производить наблюденіе надъ горизонтомъ воды по правиламъ, преподаннымъ Министерствомъ Путей Сообщенія, и сообщать таковыя наблюденія сему Министерству. Относительно судоходно-полипейскаго распорядка при плаваніи судовъ, разстановки ихъ въ мѣстахъ стоянокъ, пропуска черезъ искусственныя сооруженія, соблюденія установленныхъ отличительныхъ знаковъ и огней, приспособленія пароходовъ къ правильному и безопасному плаванію, подачи и помощи при несчастныхъ случаяхъ на водѣ и на пристаняхъ и вообще правилъ благоустройства по судоходству,—пароходы и суда Общества подчиняются какъ существующимъ, такъ и впредь могущимъ быть изданными постановленіямъ, а равно и правиламъ, издаваемымъ Министерствомъ Путей Сообщенія.

Примѣчаніе. На принадлежащихъ Обществу пристаняхъ, пароходахъ и судахъ должны находиться въ постоянной готовности и исправности огнегасительные приборы и другія средства тушенія пожара. При возникно-

вені такового на берегу, пристани и другихъ судахъ, агенты Общества обязаны немедленно оказывать помощь къ тушенію и прекращенію онаго какъ помянутыми огнегасительными снарядами, такъ и самими пароходами съ командою, подчиняясь въ сихъ случаяхъ распоряженіямъ мѣстнаго судоходнаго или полицейскаго начальства.

§ 6. Общество, его конторы и агенты подчиняются относительно платежа государственнаго промысловаго налога, таможенныхъ, гербовыхъ, судовыхъ, судоходныхъ и другихъ мѣстныхъ и общихъ сборовъ всеѣмъ правиламъ и постановленіямъ, какъ общимъ, такъ и относительно предпріятія Общества нынѣ въ Имперіи дѣйствующимъ, равно тѣмъ, какія впредь будутъ на сей предметъ изданы.

§ 7. Общество отвѣчаетъ за цѣлость и сохранность довѣренныхъ ему грузовъ какъ въ пути, такъ и при нагрузкѣ и выгрузкѣ, а равно за подмочку мѣстъ и вещей, происшедшую отъ небреженія служащихъ у него лицъ, но за порчу и утрату, происшедшія не по винѣ Общества, при цѣлости наружной укупорки, отъ самага свойства укупоренныхъ вещей, отъ доказанной аварии или отъ гибели судна по волѣ Божьей—Общество отвѣтственности не подлежитъ. Предварительно открытія своихъ дѣйствій, Общество представляетъ въ Министерство Путей Сообщенія подробныя правила о порядкѣ и условіяхъ пріема, храненія, передвиженія и сдачи кладей и товаровъ, а также объ отвѣтственности Общества за цѣлость оныхъ передъ кладчиками и товарохозяевами, а равно и правила о порядкѣ и условіяхъ перевозки пассажировъ. Правила эти утверждаются Министромъ Путей Сообщенія, по предварительномъ соглашеніи съ Министрами Финансовъ и Внутреннихъ Дѣлъ и, по ихъ утвержденіи, должны быть отпечатаны на оборотѣ фрахтовой квитанціи и замѣняютъ собою договоръ о перевозкѣ между отправителемъ и Обществомъ, если они только не будутъ видоизмѣнены особымъ письменнымъ договоромъ, не содержащимъ въ себѣ какихъ либо условій, противорѣчащихъ общимъ законамъ граждаискимъ и правиламъ настоящаго устава. Въ случаѣ пропажи отправленныхъ чрезъ Общество кладей правленіе и агенты его обязаны принять все зависящія мѣры къ отысканію оныхъ.

§ 8. Приёмъ кладей отъ отправителей производится по накладнымъ и коносаментамъ, адресуемымъ на имя правленія Общества, его конторъ и агентовъ и подписаннымъ товароотправителями, а при неграмотности сихъ послѣднихъ, уполномоченными или рукоприкладчиками. Въ накладныхъ и коносаментахъ должны быть съ точностью обозначены: родъ, число мѣстъ и вѣсъ товара, а равно званіе, имя и фамилія товароотправителя, а если квитанція именная, то и товарополучателя.

Примѣчаніе. Правленіе и уполномоченные агенты Общества не имѣютъ права брать писемъ, денегъ и маловѣсныхъ посылокъ, подлежащихъ перевозкѣ по почтѣ. Въ случаѣ, если такіе предметы будутъ найдены въ сданныхъ кладяхъ или товарныхъ мѣстахъ, Общество обязано тотчасъ же отправить ихъ въ ближайшую почтовую контору, съ показаніемъ имени и фамиліи, а если можно, то и мѣста жительства отправителя и получателя. Для предупрежденія же вложенія писемъ, денегъ и посылокъ, подлежащихъ отправленію по почтѣ, въ нескрываемыя Обществомъ мѣста, Общество должно на всѣхъ выдаваемыхъ имъ отправителямъ квитанціяхъ означать, что за отправленіе на пароходахъ Общества писемъ, денегъ и маловѣсныхъ посылокъ, подлежащихъ отправленію по почтѣ, виновные подвергаются отвѣтственности на основаніи законовъ.

§ 9. При приемѣ кладей для транспортированія, правленіе, конторы и агенты Общества выдаютъ отправителямъ квитанціи на печатныхъ бланкахъ. Въ квитанціи этой, копія съ которой остается въ Обществѣ, должны быть означены: родъ посылаемыхъ вещей или товаровъ, вѣсъ оныхъ, количество или мѣра, число мѣстъ и всѣ условія перевозки, а равно отвѣтственность Общества за несвоевременную доставку, порчу и утрату вещей, происходящія отъ недосмотра управленія. Квитанція эта замѣняетъ договоръ съ отправителемъ клади и можетъ быть именная или на предъявителя. Квитанція должна быть возвращена Обществу при сдачи клади на мѣстѣ ея назначенія. Въ случаѣ утраты квитанціи, или неумышленного ея истребленія, лицо, у котораго она находилась; обязано

опубликовать о томъ двукратно въ теченіе двухъ недѣль въ мѣстныхъ вѣдомостяхъ. Засимъ, по прошествіи мѣсяца со дня позднѣйшей публикаціи, кладъ выдается упомянутому лицу по предъявленіи имъ Обществу удостовѣренія о своей личности, если квитанція именная, или же удостовѣренія отправления о принадлежности ему клады, означенной въ утраченной безыменной квитанціи.

Примѣчаніе. Погрузка товаровъ и кладей на суда и пароходы Общества производится или средствами отправителей, или по соглашенію ихъ съ управленіемъ и агентами Общества, средствами Общества.

§ 10. Общество въ правѣ выбирать служащихъ всѣхъ разрядовъ, какъ изъ русскихъ подданныхъ, такъ и изъ иностранцевъ, подчиняясь въ послѣднемъ случаѣ дѣйствующимъ въ Россіи общимъ объ иностранцахъ правиламъ. На должности капитановъ, машинистовъ, судовъуправителей и рулевыхъ должны быть назначаемы лица, обладающія необходимыми знаніями и опытностью; при чемъ всѣ поименованныя должности, а равно и команды судовъ, должны быть замѣщаемы исключительно русскими подданными. На мѣста, гдѣ служащіе имѣютъ соприкосновеніе съ публикою, должны быть назначаемы непременно лица, свободно владѣющія русскимъ языкомъ.

§ 11. Всѣ пароходы и суда Общества должны быть достаточной прочности, приспособлены для удобнаго помѣщенія пассажировъ и передвиженія грузовъ и содержимы въ полной исправности и чистотѣ. Въ отношеніи опредѣленія допущаемаго на пароходахъ Общества числа пассажировъ, количества балласта и грузовъ, а также способа размѣщенія послѣднихъ, Общество подчиняется всѣмъ правиламъ и распоряженіямъ Министерства Путей Сообщенія. Пароходамъ Общества разрѣшается плавать не иначе, какъ по предъявленіи мѣстному судоходному начальству актовъ о произведенномъ на основаніи существующихъ узаконеній освидѣтельствованіи пароходовъ со стороны прочности ихъ корпусовъ, исправности паровыхъ котловъ, наличности всѣхъ установленныхъ для паровыхъ судовъ принадлежностей и соблюденія другихъ обязательныхъ для пароходовъ правилъ.

Примѣчаніе. Пароходы Общества должны быть снабжены всѣми спасательными средствами и приспособленіями, а также имѣть вполнѣ достаточное число шлюпокъ для перевозки команды и пассажировъ, во время могущаго произойти на пароходѣ несчастія. На каждомъ пароходѣ, перевозящемъ пассажировъ, долженъ находиться аптечный ящикъ съ общепотребительными медикаментами и перевязочными средствами, для подачи командирами пароходовъ или ихъ помощниками первоначальной врачебной помощи заболѣвшимъ пассажирамъ.

§ 12. Для удостовѣренія въ прочности и надлежащей исправности принадлежащихъ Обществу пароходовъ и судовъ (§ 11), таковыя подлежатъ ежегодно, передъ началомъ навигаціи и во время навигаціи, когда это будетъ признано необходимымъ, освидѣтельствуванію лицами, для сей цѣли командиркуемыми начальствомъ. Но это освидѣтельствованіе не освобождаетъ Общество отъ отвѣтственности за поврежденія, происшедшія, какъ отъ неудовлетворительной постройки самыхъ пароходовъ и судовъ, отъ неисправнаго ихъ содержанія и ремонта, такъ и отъ несвоевременнаго исправленія случившихся въ нихъ поврежденій. Пароходы и суда, которые по освидѣтствованію окажутся неблагонадежными, къ плаванію не допускаются.

§ 13. Въ случаѣ распоряженія и дѣйствій разныхъ управленій Общества или агентовъ его во вредъ интересамъ правительственнымъ или общественнымъ, правленіе Общества, по требованію Министра Путей Сообщенія, немедленно устраняетъ безпорядки, а въ случаѣ продленія оныхъ, удаляетъ виновныхъ лицъ. Всякаго рода имущественная отвѣтственность за дѣйствія управленій, агентовъ и служащихъ Общества, остается на самомъ Обществѣ, которое, удовлетворивъ Правительство или частныхъ лицъ, вѣдается съ виновными, на основаніи общихъ законовъ по усмотрѣнію общаго собранія акціонеровъ. Если Министерство Путей Сообщенія, въ случаяхъ, признанныхъ имъ нужными, потребуетъ увольненія кого либо изъ служащихъ въ Обществѣ, то сіе послѣднее обязано исполнить такое требованіе неотлагательно и безпрекословно.

§ 14. На каждомъ пассажирскомъ пароходѣ Общества

должна находиться, на видномъ мѣстѣ, книга для жалобъ, прошнурованная и за печатью инспектора судоходства. Книга эта, съ четкою на ней надписью, должна находиться, вмѣстѣ съ письменнымъ приборомъ, въ особо устроенной для того и запертой конторкѣ, ключъ отъ которой хранится у капитана парохода и предъявляется по первому требованію пассажира, желающаго занести жалобу. Объявленіе объ этой книгѣ должно быть вывѣшено на видномъ мѣстѣ.

§ 15. О всѣхъ происшедшихъ во время плаванія несчастныхъ случаяхъ съ пассажирами и командою, равно какъ о поврежденіяхъ въ пароходѣ, вызвавшихъ остановку онаго, капитаны пароходовъ Общества обязаны сообщать мѣстному судоходному начальству немедленно по прибытіи къ ближайшей пристани.

§ 16. Для удовлетворенія надобностей Правительства, связанныхъ съ приведеніемъ арміи и флота на военное положеніе (мобилизаціей), а равно и по другимъ обстоятельствамъ, вызываемымъ военными потребностями или соображеніями, всякое судно Общества по требованію Правительства можетъ быть изъято изъ его владѣнія во временное пользованіе или въ полную собственность Правительства. За изыятія во временное пользованіе суда Правительство производитъ Обществу за все время пользованія оными вознагражденіе по расчету 5⁰/₁₀₀ годовыхъ съ первоначальной стоимости и 6⁰/₁₀₀ съ современной балансовой стоимости этихъ судовъ. Въ случаѣ порчи судовъ (паровыхъ и непаровыхъ) во время пользованія ими Правительствомъ, послѣднее обязуется произвести ремонтъ ихъ на свой счетъ до обратной сдачи судовъ Обществу. Если во время пользованія судно погибнетъ, то Правительство уплачиваетъ Обществу стоимость его по современному балансу, согласно спеціальному опредѣленію комисіи, составляемой изъ представителей Министерствъ Финансовъ, Морскаго и Путей Сообщенія и депутатовъ отъ Общества. То же правило о вознагражденіи Общества примѣняется и къ судамъ, поступающимъ по распоряженію Правительства въ полную его собственность. Правительство имѣетъ право на взятыхъ имъ въ свое распоряженіе судахъ дѣлать тѣ приспособленія, какія признаетъ полезнымъ, съ тѣмъ, что оно обязано сдать суда

обратно Обществу, въ прежнемъ ихъ видѣ. Общество, въ случаѣ надобности, предоставляетъ Правительству имѣющіеся у него въ складахъ предметы, необходимые для плаванія, съ уплатою Обществу дѣйствительной стоимости сихъ предметовъ.

Примѣчаніе. Общество обязано подчиняться всѣмъ правиламъ, которыя будутъ изданы Правительствомъ для пароходныхъ предпріятій, на случай мобилизаціи войскъ.

§ 17. Грузы, не принятые въ теченіе тридцати дней со дня ихъ прибытія къ мѣсту назначенія, считаются не востребовавшими. По прошествіи означеннаго срока о непринятомъ грузѣ посылается увѣдомленіе отправителю и троекратно, въ продолженіе двухъ недѣль, публикуется въ мѣстныхъ вѣдомостяхъ. Засимъ, въ случаѣ неявки получателя въ теченіе четырехъ мѣсяцевъ со дня послѣдней публикаціи, не востребоваанные грузы продаются съ публичнаго торга. Вырученныя за кладъ деньги обращаются на удовлетвореніе Общества за расходы по продажѣ имущества, провозъ и полежалое; остальные же затѣмъ деньги отсылаются въ кредитныя установленія для обращенія изъ процентовъ съ которыми и выдаются владельцу товара, въ случаѣ явленія имъ о томъ требованія, до истеченія десятилѣтняго срока со дня продажи клады.

Примѣчаніе 1. Продажа клады производится отъ Общества съ соблюденіемъ правилъ, постановленныхъ въ ст. 359, 363, 370—377 пол. о взыск. гражд. (Свод. Зак. т. XVI, ч. II, изд. 1891 г.), или соотвѣтствующихъ имъ статьямъ Уст. Гражд. Суд. (Суд. Уст. Императора Александра II, изд. 1892 г.), смотря по тому, какіе законы дѣйствуютъ въ той мѣстности, гдѣ производится продажа, при чемъ взыскиваются всѣ сборы (въ пользу аукціонистовъ, аукціонныхъ мѣстъ и городскихъ доходовъ, о которыхъ упоминается въ ст. 377, пол. о взыск. гражд., изд. 1892 г.).

Примѣчаніе 2. Клады, легко подвергающіяся порчѣ, въ случаѣ неявки пріемщика или отказа отъ принятія оныхъ, могутъ быть проданы, не выжидая установленныхъ въ семъ параграфѣ сроковъ, при посредствѣ мѣстной полиціи, и, по обнаруженіи порчи, о семъ долженъ быть составленъ надлежащій актъ, съ немедленнымъ

извѣщеніемъ товарохозяина по мѣсту его жительства, если оно извѣстно правленію Общества.

Примѣчаніе 3. До продажи клади съ публичнаго торга владѣлецъ оной вправѣ явиться въ мѣсто продажи, уплатить всѣ накопившіеся расходы и платежи и получить кладь.

§ 18. Если предложенною на первыхъ торгахъ вышею цѣною не покроются причитающіеся Обществу платежи вмѣстѣ съ расходами по продажѣ, то отъ усмотрѣнія Общества зависитъ въ теченіе мѣсяца со дня первыхъ торговъ назначить вторые торги, которые признаются окончательными. Если же на вторичномъ торгѣ вещи не будутъ проданы за отсутствіемъ желающихъ торговаться, то Общество оставляетъ ихъ за собою, прекращая всѣ расчеты съ владѣльцемъ товара. Засимъ поступившее на семъ основаніи въ собственность Общества имущество продается имъ или съ аукціона, или по вольной цѣнѣ за свой счетъ.

§ 19. Общество можетъ принимать на себя порученія по комисіонной продажѣ всякаго рода товаровъ и грузовъ съ принадлежащихъ ему складовъ. Продажа поручаемыхъ Обществу товаровъ производится или по вольной цѣнѣ изъ складовъ, или съ аукціоннаго торга чрезъ городского аукціониста съ соблюденіемъ правилъ, установленныхъ въ ст. 359, 363, 370—377 пол. о взыск. гражд. (Свод. Зак. т. XVI, ч. II, изд. 1892 г.) или въ соотвѣтствующихъ имъ статьямъ Уст. Гражд. Суд. (Судн. Уст. Императора Александра II, изд. 1892 г.). Въ обоихъ случаяхъ Общество получаетъ за такую продажу назначенную, по устанавливаемой правленіемъ Общества таксъ, плату за комисію.

Примѣчаніе. Установленіе порядка продажи товаровъ предоставляется усмотрѣнію продавца и отмѣчается въ выдаваемыхъ Обществомъ квитанціяхъ.

§ 20. Общество вообще отвѣчаетъ за вредъ и убытки въ случаѣ утраты или порчи принятаго на храненіе или комисію для продажи товара, но изъ сего исключаются случаи естественной, а не отъ небреженія проистекающей, порчи, какъ-то: усушки, утечки или другія естественныя уменьшенія въ вѣсѣ или мѣрѣ.

§ 21. Публикаціи Общества во всѣхъ указанныхъ въ законѣ и въ настоящемъ уставѣ случаяхъ дѣлаются въ „Правительственномъ Вѣстникѣ“, „Вѣстникѣ финансовъ, промышленности и торговли“ (указателѣ Правительственныхъ распоряженій по Министерству Финансовъ), „Вѣстникѣ Министерства Путей Сообщенія“, вѣдомостяхъ обѣихъ столицъ и мѣстныхъ губернскихъ, съ соблюденіемъ установленныхъ правилъ.

§ 22. Общество имѣетъ печать съ изображеніемъ его наименованія.

Капиталь Общества, акціи, облигаціи, права и обязанности владельцевъ акцій.

§ 23. Основной капиталъ Общества назначается въ 2.000.000 руб., раздѣленныхъ на 8.000 акцій, по 250 руб. каждая.

§ 24. Все означенное въ § 23 количество акцій распределяется между учредителями и приглашенными ими къ участию въ предпріятіи лицами по взаимному соглашенію, причемъ, взамѣнъ передаваемого Обществу указаинаго въ § 2 имущества, владельцамъ онаго разрѣшается получить акціи Общества по нарицательной ихъ цѣнѣ, въ числѣ, опредѣляемомъ по взаимному соглашенію съ первымъ общимъ собраніемъ акціонеровъ съ оплатою этихъ акцій взамѣнъ денегъ упомянутымъ имуществомъ.

Примѣчаніе. Оставленныя за учредителями акціи вносятся правленіемъ Общества на храненіе въ учрежденія Государственнаго Банка и не могутъ быть передаваемы третьимъ лицамъ до утвержденія установленнымъ порядкомъ отчета за первый операціонный годъ.

§ 25. Слѣдующая за акціи сумма, за исключеніемъ тѣхъ акцій, кои, согласно предыдущему § 24, будутъ выданы за пріобрѣтаемое Обществомъ имущество (§ 2) вносится участниками не далѣе, какъ въ теченіе шести мѣсяцевъ со дня республикованія сего устава, вся сполна безъ разсрочки, съ запискою взносовъ въ установленныя книги и съ выдачею въ полученіи денегъ росписокъ за подписью учредителей, а

впослѣдствіи и самыхъ акцій. Полученныя за акціи деньги вносятся учредителями вкладомъ въ учрежденія Государственнаго Банка, гдѣ остаются до востребованія правленіемъ Общества. Засимъ, по представленіи Министру Финансовъ удостовѣренія о поступленіи въ учрежденія Государственнаго Банка основнаго капитала, Общество открываетъ свои дѣйствія.

Въ случаѣ неисполненія сего, Общество считается несостоявшимся, и внесенныя по акціямъ деньги возвращаются сполна по принадлежности.

Примѣчаніе. Книжки для записки суммъ, вносимыхъ за акціи, ведутся съ соблюденіемъ правилъ, указанныхъ въ п.п. 4—10 ст. 2166 т. X ч. 1 Св. Зак., изд. 1887 г., при чемъ онѣ предъявляются, для приложенія къ шнуру оныхъ, печати, скрѣпы по листамъ и надписи, въ Московскую Городскую Управу.

§ 26. Объ учрежденіи и открытіи дѣйствій Общества, или же о томъ, что оно не состоялось (§§ 2 и 25), въ первомъ случаѣ правленіе, а въ послѣднемъ учредители увѣдомляютъ Министровъ Путей Сообщенія и Финансовъ и публикуютъ во всеобщее свѣдѣніе.

§ 27. По дѣйствительномъ внесеніи всего опредѣленнаго въ § 23 основнаго капитала сполна, Обществу предоставляется, для образованія оборотнаго капитала, выпустить облигаціи на нарицательный капиталъ, не превышающій въ общей сложности цѣнности пріобрѣтеннаго Обществомъ въ собственность недвижимаго имущества и пароходовъ и во всякомъ случаѣ на сумму не свыше половины основнаго капитала, т. е. одного милліона рублей, съ тѣмъ: 1) чтобы нарицательная цѣна каждой облигаціи была не менѣе 250 р. и 2) чтобы уплата процентовъ по означеннымъ облигаціямъ и капитала по облигаціямъ, вышедшимъ въ тиражъ, была обеспечена преимущественно предъ всѣми долгами Общества: а) всѣми доходами Общества; б) запаснымъ капиталомъ, и в) всѣмъ движимымъ и недвижимымъ имуществомъ Общества, какъ пріобрѣтеннымъ при его образованіи, такъ и тѣмъ, которое впредь имъ пріобрѣтено будетъ. Согласно сему, облигаціи выпускаются только по наложеніи на все недвижимое имущество и пароходы Общества запрещенія въ полной суммѣ выпускаемыхъ обли-

гацій и приче́мъ все таковое имущество при самомъ выпускѣ облигацій очищается отъ всѣхъ могущихъ быть на немъ долговъ.

Вмѣстѣ съ симъ, Общество, въ лицѣ своего правленія, обязывается подпискою сообщать Министру Финансовъ о всякомъ вновь приобрѣтенномъ имуществѣ для наложенія на оное запрещенія. Въ случаѣ несостоятельности Общества и ликвидаціи его дѣль (§ 84) владѣльцы облигацій удовлетворяются преимущественно предъ всѣми прочими кредиторами Общества, за исключеніемъ долговъ, причисленныхъ по п.п. 1, 2, 4—10 ст. 599 Уст. Суд. Торг. (Св. Зак., т. XI, ч. 2, изд. 1893 г.), къ 1 разряду. Что касается размѣра процентовъ, уплачиваемыхъ по облигаціямъ, условій выпуска, формы, сроковъ и способовъ погашенія оныхъ, то таковыя должны быть опредѣлены общимъ собраніемъ акціонеровъ и предварительно самаго выпуска представлены на утвержденіе Министра Финансовъ.

Послѣ выпуска облигацій Общество не можетъ уже совершать какія либо другія закладныя на принадлежащее ему имущество.

§ 28. Объ утратѣ облигацій или купоновъ къ нимъ правленіе никакихъ заявленій не принимаетъ, и утратившій купоны лишается права на полученіе по нимъ процентовъ. По наступленіи же срока выдачи новыхъ купонныхъ листовъ по облигаціямъ, таковыя выдаются владѣльцамъ облигацій.

§ 29. Впослѣдствіи, при развитіи дѣла Общества и для приобрѣтенія другихъ частныхъ пароходныхъ предпріятій, оно можетъ увеличить свой капиталъ посредствомъ выпуска дополнительныхъ акцій по прежней цѣнѣ, на общую сумму, не превышающую суммы первоначальнаго выпуска (2.000.000 р.), но не иначе, какъ по постановленію общаго собранія акціонеровъ и съ особаго, каждый разъ, разрѣшенія Министра Финансовъ, по предварительному соглашенію съ Министромъ Путей Сообщенія порядкомъ, утверждаемымъ Министромъ Финансовъ.

Примѣчаніе. Хотя дополнительные акціи Общества выпускаются по прежней цѣнѣ, но при этомъ по каждой изъ вновь выпускаемыхъ Обществомъ акцій должна быть

вносима пріобрѣтателемъ оной, сверхъ номинальной цѣны (250 р. на акцію), еще извѣстная премія, равная, по крайней мѣрѣ, причитающейся на каждую изъ акцій предыдущихъ выпусковъ части запаснаго капитала Общества по послѣднему балансу, съ обращеніемъ собранныхъ такимъ путемъ премій на увеличеніе того же запаснаго капитала.

§ 30. При послѣдующихъ выпускахъ акцій, преимущественное право на пріобрѣтеніе оныхъ имѣютъ владѣльцы акцій предыдущихъ выпусковъ, соотвѣтственно числу имѣющихся у нихъ акцій; если же акціи поваго выпуска не будутъ разобраны владѣльцами акцій предыдущихъ выпусковъ сполна, то на остальную часть оныхъ открывается, съ разрѣшенія Министра Финансовъ и на условіяхъ, подлежащихъ предварительному его утвержденію, публичная подписка.

§ 31. Акціи Общества могутъ быть, по желанію владѣльцевъ ихъ, именные или на предъявителя. На именныхъ акціяхъ означаются званіе, имя и фамилія владѣльца. Акціи вырѣзываются изъ книги, означаются нумерами по порядку и выдаются за подписью трехъ членовъ правленія, бухгалтера и кассира, съ приложеніемъ печати Общества.

Примѣчаніе. Акціи Общества, облигаціи (§§ 23 и 27) и купонные листы должны быть печатаемы въ Экспедиціи Заготовленія Государственныхъ Бумагъ.

§ 32. Къ каждой акціи прилагается листъ купоновъ на полученіе по онымъ дивиденда въ теченіе десяти лѣтъ; на купонахъ этихъ означаются нумера акцій, къ коимъ каждый изъ нихъ принадлежитъ, и года въ послѣдовательномъ порядкѣ. По истеченіи десяти лѣтъ, владѣльцамъ акцій имѣютъ быть выданы новые листы купоновъ, въ томъ же порядкѣ, на слѣдующія десять лѣтъ и т. д.

§ 33. Передача именныхъ акцій отъ одного владѣльца другому, а также стороннимъ лицамъ, дѣлается иередаточною надписью на акціяхъ, котэрыя, при соотвѣтственномъ объявленіи, должны быть предъявлены правленію Общества для отмѣтки передачи въ его книгахъ. Само правленіе дѣлаетъ передаточную надпись на акціяхъ только въ случаяхъ, предусмотрѣнныхъ въ п. 1 ст. 2167 т. X ч. 1, Св. Зак., изд. 1887 г.,

и по судебному опредѣленію. Купоны къ именнымъ акціямъ не могутъ быть передаваемы отдѣльно отъ акцій, за исключеніемъ купоновъ за текущій годъ. Въ этомъ послѣднемъ случаѣ не требуется никакихъ передаточныхъ надписей на купонахъ или объявленій о передачѣ ихъ.

§ 34. Передача отъ одного лица другому акцій Общества на предъявителя совершается безъ всякихъ формальностей и владѣльцемъ акцій на предъявителя признается всегда то лицо, которое имѣетъ ихъ въ своихъ рукахъ.

§ 35. Биржевое обращеніе акцій допускается не ранѣе опубликованія отчета за первый операціонный годъ Общества и, во всякомъ случаѣ, не иначе, какъ съ разрѣшенія Министра Финансовъ.

§ 36. Утратившій именныя акціи или купоны къ нимъ, за исключеніемъ купоновъ за текущій годъ, долженъ письменно объявить о томъ правленію, съ обозначеніемъ номеровъ утраченныхъ акцій или купоновъ. Правленіе производитъ за счетъ его публикацію. Если, по прошествіи шести мѣсяцевъ со дня публикаціи, не будетъ доставлено никакихъ свѣдѣній объ утраченныхъ акціяхъ или купонахъ, то выдаются новые акціи или купоны, подъ прежними номерами и съ надписью, что они выданы взамѣнъ утраченныхъ.

§ 37. Объ утратѣ купоновъ за текущій годъ къ именнымъ акціямъ. а равно акцій на предъявителя и купоновъ къ нимъ, правленіе никакихъ заявленій не принимаетъ, и утратившій означенные купоны лишается права на полученіе по нимъ дивиденда. По наступленіи же срока выдачи новыхъ купонныхъ листовъ по акціямъ на предъявителя, таковые выдаются владѣльцамъ акцій на предъявителя.

§ 38. Въ случаѣ смерти владѣльца акцій и учрежденія надъ имѣніемъ его опеки, опекуны по званію своему, въ дѣлахъ Общества никакихъ особыхъ правъ не имѣютъ и подчиняются, наравнѣ съ прочими владѣльцами акцій, общимъ правиламъ сего устава.

Правленіе Общества, права и обязанности.

§ 39. Управленіе дѣлами Общества принадлежит правленію, находящемуся въ г. Москвѣ и состоящему изъ четырехъ

директоровъ, избираемыхъ общимъ собраніемъ акціонеровъ, изъ своей среды на четыре года.

§ 40. Для замѣщенія кого либо изъ директоровъ на время продолжительной отлучки или болѣзни, а равно въ случаѣ смерти или выбытія директора до срока, избираются общимъ собраніемъ акціонеровъ два къ нимъ кандидата, которые за время занятія должности директора, пользуются всѣми правами и преимуществами, сей должности присвоенными.

§ 41. Въ директоры и кандидаты избираются лица, имѣющія на свое имя не менѣе пятидесяти акцій, которыя и хранятся въ кассѣ Общества или въ учрежденіяхъ Государственнаго Банка во все время бытности избранныхъ лицъ въ упомянутыхъ званіяхъ и не могутъ быть никому передаваемы до утвержденія отчета и баланса за послѣдній годъ пребыванія владѣльцевъ акцій директорами и кандидатами.

§ 42. По прошествіи одного года со времени первоначальнаго избранія директоровъ и кандидатовъ, ежегодно выбываетъ одинъ директоръ и одинъ кандидатъ сначала по жребію, а потомъ по старшинству вступленія, и на мѣсто выбывающихъ избираются новые директоръ и кандидатъ. Выбывшіе директоры и кандидаты могутъ быть избираемы вновь.

§ 43. Кандидатъ, поступившій на мѣсто выбывшаго директора, остается въ составѣ правленія до окончанія срока, на который избранъ былъ выбывшій директоръ, но не свыше срока, на который избранъ самъ кандидатъ.

§ 44. Послѣ перваго собранія, созваннаго учредителями и затѣмъ ежегодно послѣ годичнаго общаго собранія, директоры избираютъ изъ среды своей предсѣдателя и заступающаго его мѣсто.

§ 45. Члены правленія за труды свои по завѣдыванію дѣлами Общества, могутъ получать какъ опредѣленное содержаніе, такъ и процентное изъ чистой прибыли вознагражденіе по назначенію общаго собранія акціонеровъ.

§ 46. Правленіе распоряжается всѣми дѣлами и капиталами Общества, по примѣру благоустроеннаго коммерческаго дома; къ обязанности его относятся: а) пріемъ отъ учредителей поступившихъ за акціи Общества денегъ и выдача самыхъ акцій, а также наблюденіе за исправною уплатою процентовъ

и погашенія по облигаціямъ; б) устройство, по обряду коммерческому, бухгалтеріи, кассы и письмоводства, а равно и составленіе, на основаніи §§ 57—59, годовыхъ отчета, баланса, смѣты и плана дѣйствій; в) опредѣленіе необходимыхъ для службы по Обществу лицъ, съ назначеніемъ имъ предметовъ занятій и содержанія, а равно и ихъ увольненіе; г) страхованіе имущества Общества; д) открытіе и закрытіе конторъ и агенствъ Общества, ревизія ихъ и наблюденіе за ихъ дѣйствіями; е) назначеніе довѣренныхъ, заступающихъ Общество; ж) опредѣленіе условій перевозки пассажировъ и грузовъ, съ соблюденіемъ правилъ, въ семь уставѣ постановленныхъ; з) устанавленіе порядка производства продажи товаровъ по коммисіоннымъ порученіямъ; и) утвержденіе таксъ за полежалое и храненіе грузовъ, а также назначеніе размѣра платы за провозъ пассажировъ и грузовъ; і) выдача и принятіе къ платежу векселей и другихъ срочныхъ обязательствъ въ предѣлахъ, установленныхъ общимъ собраніемъ; к) дисконтъ векселей, поступившихъ на имя Общества; л) заключеніе отъ имени Общества договоровъ и условій, какъ съ казенными вѣдомствами и управленіями, такъ и съ частными обществами и товариществами, а равно городскими, земскими и сословными учрежденіями и частными лицами; м) наемъ складовъ, квартиръ и другихъ помѣщеній; н) наемъ и сдача въ аренду пароходовъ, баржъ, вагоновъ и проч.; о) снабженіе довѣренностями лицъ, опредѣляемыхъ на службу Общества, не исключая и тѣхъ, которыя будутъ назначены на таковую службу общимъ собраніемъ; п) созваніе общихъ собраній и вообще завѣдываніе и распоряженіе всѣми безъ исключенія дѣлами, до Общества относящимся, въ предѣлахъ, установленныхъ общимъ собраніемъ, и р) совершеніе законныхъ актовъ на пріобрѣтеніе и отчужденіе недвижимой собственности. Ближайшій порядокъ дѣйствій правленія, предѣлы правъ и обязанности его опредѣляются инструкціею, утверждаемою и измѣняемою общимъ собраніемъ акціонеровъ.

§ 47. Для ближайшаго завѣдыванія дѣлами Общества, правленіе, съ утвержденія общаго собранія акціонеровъ, можетъ избрать изъ среды своей, или же изъ стороннихъ лицъ, особаго директора-распорядителя, съ опредѣленіемъ ему назна-

гражденія по усмотрѣнію общаго собранія акціонеровъ. Директоръ-распорядитель, если онъ изъ числа членовъ правленія, долженъ представить, сверхъ опредѣленныхъ въ § 41 пятидесяти акцій, еще не менѣе десяти акцій, которыя хранятся на указанныхъ въ томъ же параграфѣ основаніяхъ. Правленіе снабжаетъ директора-распорядителя инструкцію, утверждаемою и пзмѣняемою общимъ собраніемъ акціонеровъ. Директоръ-распорядитель созываетъ правленіе по всѣмъ тѣмъ дѣламъ, разрѣшеніе которыхъ не предоставлено ему по инструкціи. Если директоръ-распорядитель будетъ назначенъ не изъ состава правленія, то кругъ правъ и обязанностей его, равно и размѣръ вносимаго имъ залога опредѣляются особымъ контрактомъ. Такой директоръ-распорядитель присутствуетъ въ засѣданіяхъ правленія лишь съ правомъ совѣщательнаго голоса.

§ 48. Правленіе производитъ расходы по смѣтамъ, ежегодно утверждаемымъ общимъ собраніемъ акціонеровъ, которому предоставляется опредѣлить, до какой суммы правленіе можетъ расходовать, сверхъ смѣтнаго пазначенія, въ случаяхъ, не терпящихъ отлагательства, съ отвѣтственностью предъ общимъ собраніемъ акціонеровъ за необходимость и послѣдствія сего расхода; о каждомъ такомъ расходѣ должно быть представляемо на усмотрѣніе ближайшаго общаго собранія.

§ 49. Поступающія въ правленіе суммы, не предназначенныя къ немедленному расходованію, вносятся правленіемъ въ одно изъ кредитныхъ установленій на имя Общества, а получаемые на эти суммы билеты и вообще всѣ документы хранятся въ правленіи.

§ 50. Вся переписка по дѣламъ Общества производится отъ имени правленія, за подписью одного изъ директоровъ.

§ 51. Векселя, довѣренности, договоры, условія, купчія крѣпости и другіе акты, равно требованія на обратное полученіе суммъ Общества изъ кредитныхъ установленій, должны быть подписаны, по крайней мѣрѣ, двумя членами правленія. Чеки по текущимъ счетамъ подписываются однимъ изъ директоровъ, уполномоченнымъ на то постановленіемъ правленія. Для полученія съ почты денежныхъ суммъ, посылокъ и документовъ достаточно подписи одного изъ членовъ правленія, съ приложеніемъ печати Общества.

Примѣчаніе 1. Вся переписка по дѣламъ Общества, всё по онымъ сношенія и счетоводство въ предѣлахъ Россійской Имперіи производятся на русскомъ языкѣ.

Примѣчаніе 2. При измѣненіи числа подписей какъ на выдаваемыхъ правленіемъ документахъ, такъ и на требованіяхъ на обратное полученіе суммъ Общества изъ кредитныхъ установленій, правленіемъ, съ утвержденія Министра Финансовъ, опредѣляется срокъ, съ котораго означенныя распоряженія вступаютъ въ силу, о чемъ правленіе обязано поставить въ извѣстность подлежащія кредитныя установленія.

§ 52. Въ необходимыхъ по дѣламъ Общества случаяхъ, правленію предоставляется право ходатайства въ присутственныхъ мѣстахъ и у должностныхъ лицъ, безъ особой на то довѣренности, равно дозволяется правленію уполномочивать на сей предметъ одного изъ директоровъ или стороннее лицо; но въ дѣлахъ, производящихся въ судебныхъ установленіяхъ, образованныхъ на основаніи судебныхъ уставовъ Императора Александра II, соблюдается ст. 27 Уст. Гражд. Судопр.

§ 53. Правленіе можетъ уполномочивать за себя особою довѣренностью директора-распорядителя во всѣхъ тѣхъ случаяхъ, гдѣ необходимо общее директоровъ дѣйствіе, за исключеніемъ подписи на акціяхъ (§ 31), съ отвѣтственностью правленія предъ Обществомъ за всѣ распоряженія, которыя будутъ совершены на этомъ основаніи директоромъ-распорядителемъ.

§ 54. Правленіе собирается по мѣрѣ надобности, но, во всякомъ случаѣ, не менѣе одного раза въ мѣсяцъ. Для дѣйствительности рѣшенія правленія требуется присутствіе не менѣе трехъ членовъ правленія. Засѣданіямъ правленія ведутся протоколы, которые подписываются всѣми присутствующими членами.

§ 55. Рѣшенія правленія приводятся въ исполненіе по большинству голосовъ, а когда число голосовъ раздѣлится поровну, голосъ предсѣдателя даетъ перевѣсъ. Въ случаѣ же, если не состоится большинства, то спорный вопросъ переносится на рѣшеніе общаго собранія акціонеровъ, которому представляются также всѣ тѣ вопросы, по коимъ правленіе или

ревизіонная коммисія (§ 59) признають необходимымъ дѣйствовать съ общаго согласія акціонеровъ или кои, на основаніи сего устава и утвержденной общимъ собраніемъ инструкціи, не подлежатъ разрѣшенію правленія.

Примѣчаніе. Если директоръ, не согласившійся съ постановленіемъ правленія, потребуетъ занесенія своего несогласія въ протоколъ, то съ него слагается отвѣтственность за состоявшееся постановленіе.

§ 56. Члены правленія исполняютъ свои обязанности на основаніи общихъ законовъ и постановленій, въ семь уставѣ заключающихся, и, въ случаѣ распоряженій законопротивныхъ, превышенія предѣловъ власти, бездѣйствія и нарушенія какъ сего устава, такъ и постановленій общихъ собраній акціонеровъ, подлежатъ отвѣтственности на общемъ основаніи законовъ.

Примѣчаніе 1. Члены правленія могутъ быть смѣняемы, по опредѣленію общаго собранія акціонеровъ, и до окончанія срока ихъ службы.

Примѣчаніе 2. Заключающіяся въ настоящемъ отдѣлѣ устава постановленія, опредѣляющія: мѣстопребываніе правленія, число членовъ правленія и сроки ихъ избранія (§§ 39, 40 и 42), число акцій, представляемыхъ членами правленія и директоромъ-распорядителемъ въ кассу Общества при вступленіи ихъ въ должность (§§ 41 и 47), порядокъ замѣщенія выбывающихъ директоровъ (§ 43), порядокъ избранія предсѣдательствующаго въ правленіи (§ 44), порядокъ веденія переписки по дѣламъ Общества и подписи выдаваемыхъ правленіемъ документовъ (§§ 50 и 51) и сроки обязательнаго созыва правленія (§ 54), могутъ быть измѣняемы по постановленіямъ общаго собранія акціонеровъ, съ утвержденія Министра Путей Сообщенія, по предварительному соглашенію съ Министромъ Финансовъ.

Отчетность по дѣламъ Общества, распредѣленіе прибыли и выдача дивиденда.

§ 57. Операціонный годъ Общества считается съ 1-го декабря по 1-е декабря. За каждый минувшій годъ правле-

ніемъ составляется, для представленія па разсмотрѣніе и утвержденіе обыкновеннаго годоваго общаго собранія акціонеровъ не позже апрѣля мѣсяца (§ 67), подробный отчетъ объ операціяхъ Общества и балансъ его оборотовъ. Печатные экземпляры годовыхъ отчета и баланса раздаются въ правленіи Общества за двѣ недѣли до годоваго общаго собранія веѣмъ акціонерамъ, заявляющимъ о желаніи получить таковыя. Съ того же времени открываются акціонерамъ книги правленія со веѣми счетами, документами и приложеніями, относящимися къ отчету и балансу.

Примѣчаніе. Порядокъ исчисленія операціоннаго года и срокъ представленія годоваго отчета (§ 57) могутъ быть измѣняемы по постановленію общаго собранія акціонеровъ, съ утвержденія Министра Путей Сообщенія, по предварительному соглашенію съ Министромъ Финансовъ.

§ 58. Отчетъ долженъ содержать въ подробности слѣдующія главныя статьи: а) состояніе капитала основнаго съ показаніемъ въ пассивѣ въ отдѣльности капитала, внесеннаго наличными деньгами и выданнаго акціями за переданное Обществу имущество, согласно § 24, а также капиталовъ запаснаго, на погашеніе стоимости имущества и облигаціоннаго, съ указаніемъ уплаты по послѣдному процентовъ и погашенія, при чемъ капиталы, заключающіеся въ процентныхъ бумагахъ, должны быть показываемы не свыше той цѣны, по которой бумаги эти приобрѣтены; если же биржевая цѣна въ день составленія баланса ниже покупной цѣны, то стоимость бумагъ показывается по биржевому курсу, состоявшемуся въ день заключенія счетовъ; б) общій приходъ и расходъ за то время, за которое отчетъ представляется; в) счетъ издержекъ на жалованье служащимъ въ Обществѣ и на прочіе расходы по управленію; г) счетъ наличнаго имущества Общества и принадлежащихъ ему запасовъ; д) счетъ долговъ Общества на другихъ лицахъ и сихъ послѣднихъ на самомъ Обществѣ; е) счетъ доходовъ и убытковъ, и ж) счетъ чистой прибыли и примѣрное распределеніе оной.

§ 59. Для повѣрки отчета и баланса общее собраніе акціонеровъ назначаетъ за годъ впередъ, ревизіонную комиссію изъ трехъ или болѣе акціонеровъ, не состоящихъ членами

правления, ни въ другихъ должностяхъ по управленію дѣлами Общества. Коммисія эта собирается обязательно не позже, какъ за мѣсяць до слѣдующаго годичнаго общаго собранія и по обревизованіи отчета и баланса за истекшій годъ и относящихся къ нимъ книгъ, счетовъ, документовъ и приложений, равно дѣлопроизводства правленія и конторъ Общества, вноситъ отчетъ и балансъ, съ своимъ заключеніемъ, въ общее собраніе, которое и постановляетъ по онымъ окончательное рѣшеніе. Коммисіи этой предоставляется, буде она признаетъ нужнымъ, или общимъ собраніемъ ей будетъ поручено, производить также осмотръ и ревизію всего имущества Общества на мѣстахъ и повѣрку сдѣланныхъ въ теченіе года работъ, а равно произведенныхъ расходовъ по возобновленію или ремонту сего имущества, и вообще производить всѣ необходимыя изысканія для заключенія о степени пользы и своевременности, а равно выгодности для Общества, какъ произведенныхъ работъ и сдѣланныхъ расходовъ, такъ и всѣхъ оборотовъ Общества. Для исполненія вышеизложеннаго, правленіе обязано предоставить коммисіи всѣ необходимыя способы. На предварительное той же коммисіи разсмотрѣніе представляется смѣта и планъ дѣйствій на наступившій годъ, которые коммисія вноситъ, также съ своимъ заключеніемъ, въ общее собраніе акціонеровъ. Независимо отъ сего, коммисіи предоставляется требовать отъ правленія, въ случаѣ признанной ею необходимости, созыва чрезвычайныхъ общихъ собраній акціонеровъ (§ 68).

§ 60. Отчетъ и балансъ, по утвержденіи общимъ собраніемъ, публикуются во всеобщее свѣдѣніе и представляются въ трехъ экземплярахъ въ Министерства Путей Сообщенія и Финансовъ.

§ 61. Въ отношеніи представленія въ мѣстную казенную палату годоваго отчета и баланса и въ редакціи „Вѣстника финансовъ, промышленности и торговли“ и „Вѣстника Министерства Путей Сообщенія“ для публикаціи заключительнаго баланса и извлеченія изъ годоваго отчета, правленіе Общества руководствуется ст. 102, 103, 104, 107 и 110 Высочайше утвержденнаго, 8 іюня 1898 г., Положенія о государственномъ промысловомъ налогѣ (Собр. узак. и распор. Прав. ст. 964, 1898

года), отвѣтствуя за неисполненіе по ст. 104 и 164 того же Положенія.

§ 62. По утвержденіи отчета общимъ собраніемъ, изъ годового чистаго дохода, т. е. суммы, остающейся за покрытіемъ всѣхъ расходовъ и убытковъ, и за уплатою процентовъ и погашенія по облигаціямъ, если таковая окажется, отчисляется не менѣе 5⁰/₀ въ запасный капиталъ и не болѣе 5⁰/₀ первоначальной стоимости желѣзныхъ судовъ и 10⁰/₀ со стоимости строеній, машинъ, вагоновъ и деревянныхъ судовъ на погашеніе стоимости сего имущества, впредь до полного погашенія оной. Остальная сумма, за выдачею изъ нея не болѣе 8⁰/₀ въ вознагражденіе членовъ правленія и служащихъ въ Обществѣ, обращается въ дивидендъ по акціямъ, насколько таковая сумма можетъ быть распределена по акціямъ полными процентами, остатокъ же присоединяется къ чистой прибыли слѣдующаго года.

Примѣчаніе. Ближайшія правила относительно употребленія капитала, составляемаго на погашеніе стоимости имущества, опредѣляются соотвѣтственно цѣли сего капитала первымъ общимъ собраніемъ акціонеровъ.

§ 63. Обязательное отчисленіе въ запасный капиталъ продолжается, пока онъ не будетъ равняться одной трети основнаго капитала. Отчисленіе это возобновляется, если часть запаснаго капитала будетъ израсходована.

Примѣчаніе. Запасному капиталу можетъ быть дано лишь такое помѣщеніе, которое обезпечивало бы возможность безпрепятственной его реализаціи.

§ 64. Запасный капиталъ предназначается исключительно на уплату той суммы процентовъ и погашенія по облигаціямъ, которая останется непокрытою по случаю недостатка на сіе доходовъ Общества, а равно на покрытіе непредвидѣнныхъ расходовъ и на пополненіе изъ онаго дивиденда, если въ какомъ либо году дивидендъ на акціи составитъ менѣе 5⁰/₀ на дѣйствительно внесенный по нимъ капиталъ. Расходование запаснаго капитала на эти послѣдніе предметы (покрытіе непредвидѣнныхъ расходовъ и на пополненіе дивиденда) производится не иначе, какъ по опредѣленію общаго собранія ак-

ціонеровъ и лишь тогда, когда уплата процентовъ и погашенія по облигаціямъ вполнѣ обеспечена доходами Общества.

Примѣчаніе. Въ тѣ годы, когда доходъ Общества будетъ недостаточно для уплаты процентовъ и погашенія по облигаціямъ и недостающая сумма не можетъ быть покрыта изъ имѣющагося запаснаго капитала, то для таковой уплаты обращается въ продажу сначала движимое, а потомъ недвижимое имущество Общества.

§ 65. О времени и мѣстѣ выдачи дивиденда правленіе публикуетъ во всеобщее свѣдѣніе.

§ 66. Дивидендъ по акціямъ, а равно проценты по облигаціямъ и капиталъ по облигаціямъ, вышедшимъ въ тиражъ, не потребованные въ теченіе десяти лѣтъ, обращаются въ собственность Общества, за исключеніемъ тѣхъ случаевъ, когда теченіе земской давности считается по закону прерваннымъ; въ такихъ случаяхъ со всѣми вышеупомянутыми суммами поступаютъ согласно судебному о нихъ рѣшенію или распоряженію опекунскихъ учрежденій. На всѣ вышеозначенныя суммы, не взятая въ срокъ и хранящаяся въ кассѣ правленія, проценты не выдаются.

Примѣчаніе. Правленіе не входитъ въ разбирательство, дѣйствительно ли купонъ принадлежитъ предъявителю онаго, за исключеніемъ тѣхъ случаевъ, когда на выдачу дивиденда по купонамъ наложено судебною властью запрещеніе, или когда предъявленный купонъ окажется однимъ изъ тѣхъ, объ утратѣ которыхъ подано въ правленіе Общества заявленіе.

Общія собранія акціонеровъ.

§ 67. Общія собранія акціонеровъ бываютъ обыкновенныя и чрезвычайныя. Обыкновенныя собранія созываются правленіемъ ежегодно, не позже апрѣля мѣсяца, для разсмотрѣнія и утвержденія отчета и баланса за истекшій годъ, смѣты расходовъ и плана дѣйствій наступившаго года, а равно для избранія членовъ правленія и ревизіонной комиссіи. Въ сихъ собраніяхъ обсуждаются и рѣшаются также и другія дѣла,

превышающія власть правленія, или тѣ, кои правленіемъ будутъ предложены общему собранію.

§ 68. Чрезвычайныя собранія созываются правленіемъ по собственному его усмотрѣнію или по требованію акціонеровъ, имѣющихъ въ совокупности не менѣе десяти голосовъ, или ревизионной комисіи. Такое требованіе акціонеровъ или ревизионной комисіи о созывѣ чрезвычайнаго общаго собранія приводится въ исполненіе правленіемъ не позже одного мѣсяца по заявленіи онаго.

§ 69. Общее собраніе разрѣшаетъ, согласно сему уставу, все вопросы, до дѣлъ Общества относящіеся. Но непременному свѣдѣнію его кромѣ того подлежатъ постановленія о приобрѣтеніи, продажѣ и залогѣ недвижимыхъ имуществъ, а также пароходовъ, баржей и вагоновъ, а равно о расширеніи предпріятія. Общему собранію предоставляется, при расширеніи предпріятія или приобрѣтеніи недвижимыхъ имуществъ и подвижнаго состава, опредѣлить порядокъ погашенія таковыхъ затратъ.

§ 70. О времени и мѣстѣ общаго собранія акціонеры извѣщаются посредствомъ публикацій, по крайней мѣрѣ, за мѣсяць до дня собранія, причемъ въ публикаціи должны быть точно объяснены предметы, подлежащіе разсмотрѣнію общаго собранія. О томъ же правленіе Общества доводитъ, каждый разъ, до свѣдѣнія мѣстнаго полицейскаго начальства.

§ 71. Въ общемъ собраніи акціонеры участвуютъ лично или чрезъ довѣренныхъ, причемъ въ послѣднемъ случаѣ правленіе должно быть письменно о томъ увѣдомлено. Довѣреннымъ можетъ быть только акціонеръ, и одно лицо не можетъ имѣть болѣе двухъ довѣренностей.

§ 72. Каждый акціонеръ имѣетъ право присутствовать въ общемъ собраніи и участвовать въ обсужденіи предлагаемыхъ собранію вопросовъ лично или чрезъ довѣренныхъ, но въ постановленіяхъ общаго собранія участвуютъ только акціонеры, пользующіеся правомъ голоса. Каждая десятая акцій даетъ право на одинъ голосъ, но одинъ акціонеръ не можетъ имѣть по своимъ акціямъ болѣе того числа голосовъ, на которое даетъ право владѣніе одною десятою частью всего основнаго

капитала Общества, считая при этомъ по одному голосу на каждыя десять акцій.

§ 73. Акціонеры, имѣющіе менѣе десяти акцій, могутъ соединять, по общей довѣренности, акціи свои, для полученія права на одинъ и болѣе голосовъ, до предѣла, въ § 72 установленнаго.

§ 74. По переданнымъ отъ одного лица другому именнымъ акціямъ, право голоса предоставляется новому ихъ владѣльцу не прежде трехъ мѣсяцевъ со времени отмѣтки правленіемъ передачи.

§ 75. Для полученія права присутствія въ общемъ собраніи и подачи въ немъ голоса, владѣльцы акцій на предъявителя обязаны представить въ правленіе не позже, какъ за пятнадцать дней до дня общаго собранія, свои акціи или росписки въ храненіи и залогъ сихъ акцій какъ государственныхъ, такъ и дѣйствующихъ на основаніи Правительствомъ утвержденныхъ уставовъ кредитныхъ учрежденій и тѣхъ изъ заграничныхъ сего рода учрежденій, которыя будутъ указаны общимъ собраніемъ акціонеровъ и одобрены Министерствомъ Финансовъ. Въ роспискахъ должны быть означены нумера акцій.

Примѣчаніе. Иностранныя кредитныя учрежденія, росписки коихъ, согласно этому параграфу, могутъ быть представляемы правленію взаимъ подлинныхъ акцій, должны быть поименованы въ публикаціяхъ, дѣлаемыхъ правленіемъ о созывѣ общаго собранія.

§ 76. Если акціи достанутся по наслѣдству или другимъ путемъ въ общее владѣніе нѣсколькимъ лицамъ, то право участія въ общемъ собраніи предоставляется лишь одному изъ нихъ, по ихъ избранію; равно и торговые дома могутъ имѣть въ общемъ собраніи не болѣе одного представителя, но безъ какихъ либо относительно числа голосовъ преимуществъ.

§ 77. Для дѣйствительности общихъ собраній требуется, чтобы въ оныя прибыли акціонеры или ихъ довѣренные (§§ 71—73), представляющіе въ совокупности не менѣе одной трети основнаго капитала, а для рѣшенія вопросовъ: о расширеніи предпріятія, объ увеличеніи или уменьшеніи основ-

наго капитала, объ измѣненіи устава и ликвидаціи дѣлъ, требуется прибытіе акціонеровъ, представляющихъ двѣ трети общаго числа акцій. Постановленія общаго собранія получаютъ обязательную силу, когда приняты будутъ большинствомъ трехъ четвертей голосовъ участвовавшихъ въ подачѣ голоса акціонеровъ или ихъ довѣренныхъ, при исчисленіи сихъ голосовъ на основаніи § 72; избраніе же членовъ правленія и ревизіонной коммисіи производится простымъ большинствомъ голосовъ. Если собраніе не будетъ удовлетворять въ отношеніи количества представленныхъ въ оное акцій означеннымъ выше условіямъ, при которыхъ оно считается законносостоявшимся, или если при рѣшеніи дѣлъ въ общемъ собраніи не окажется $\frac{2}{3}$ голосовъ одного мнѣнія, не считая случаевъ, когда достаточно простаго большинства голосовъ, то не ранѣе, какъ черезъ двѣ недѣли послѣ несостоявшагося общаго собранія дѣлается указаннымъ въ § 70 порядкомъ, вызовъ во вторичное общее собраніе, которое считается законносостоявшимся, а рѣшеніе его окончательнымъ, не взирая на число акцій, представляемое прибывшими въ оное акціонерами, о чемъ правленіе обязано предвѣщать акціонеровъ въ самомъ приглашеніи на собраніе. Въ такомъ вторичномъ собраніи могутъ быть разсматриваемы лишь тѣ дѣла, которыя подлежали обсужденію или остались неразрѣшенными въ первомъ общемъ собраніи, причѣмъ дѣла эти рѣшаются простымъ большинствомъ голосовъ. Рѣшенія, принятые общимъ собраніемъ, обязательны для всѣхъ акціонеровъ, какъ присутствовавшихъ, такъ и отсутствовавшихъ.

Примѣчаніе. Подача голосовъ въ общемъ собраніи производится, по усмотрѣнію самаго собранія, баллотированіемъ шарами или закрытыми записками, а указанное большинство исчисляется по отношенію голосовъ утвердительныхъ къ общему числу голосовъ, дѣйствительно поданныхъ акціонерами по каждому отдѣльному вопросу.

§ 78. Дѣла, подлежащія разсмотрѣнію въ общемъ собраніи, поступаютъ въ оное не иначе, какъ чрезъ посредство правленія, почему акціонеры, желающіе сдѣлать какое-либо предложеніе общему собранію, должны письменно обратиться съ онымъ въ правленіе не позже семи дней до общаго собранія.

Если предложеніе сдѣлано акціонерами, имѣющими въ совокупности не менѣе десяти голосовъ, то правленіе во всякомъ случаѣ обязано представить такое предложеніе слѣдующему общему собранію, съ своимъ заключеніемъ.

§ 79. Для правильнаго хода дѣлъ въ общемъ собраніи, акціонеры избираютъ изъ среды своей предсѣдательствующаго. До сего избранія предсѣдательствуетъ въ общемъ собраніи предсѣдатель правленія или лицо, заступающее его мѣсто.

Примѣчаніе. Въ первомъ общемъ собраніи, до выбора предсѣдателя, предсѣдательствуетъ одинъ изъ учредителей.

§ 80. Постановленія общихъ собраній удостоверяются протоколами, подписываемыми предсѣдательствовавшимъ въ собраніи, всѣми наличными въ собраніи членами правленія и, по крайней мѣрѣ, тремя акціонерами изъ числа присутствовавшихъ въ собраніи, предъявившими наибольшее число акцій.

Примѣчаніе. Постановленія настоящаго отдѣла устава, касающіяся: срока созыва обыкновенныхъ годовыхъ общихъ собраній (§ 67), порядка созыва чрезвычайныхъ общихъ собраній (§ 68), числа акцій, дающаго право голоса въ общихъ собраніяхъ (§§ 72 и 73), срока, съ котораго предоставляется право голоса новымъ владѣльцамъ именныхъ акцій (§ 74), а также срока представленія акцій на предъявителя (§ 75), срока предъявленія правленію предложеній акціонеровъ (§ 78) и, наконецъ, порядка подписи протоколовъ общихъ собраній (§ 80), могутъ быть измѣняемы, по постановленіямъ общаго собранія акціонеровъ, съ утвержденія Министра Путей Сообщенія, по предварительному соглашенію съ Министромъ Финансовъ.

Разборъ споровъ по дѣламъ Общества, отвѣтственность и прекращеніе дѣйствій его.

§ 81. Всѣ споры по дѣламъ Общества между акціонерами и между ними и членами правленія, а равно споры между членами правленія и прочими выборными по Обществу лицами и споры Общества съ другими обществами и частными лицами, рѣшаются или въ общемъ собраніи акціонеровъ, если

объ спорящія стороны будутъ на то согласны, или разбираются общимъ судебнымъ порядкомъ.

§ 82. Отвѣтственность Общества ограничивается принадлежащимъ ему движимымъ и недвижимымъ имуществомъ и капиталами, а потому, въ случаѣ неудачи предпріятія Общества, или при возникшихъ на оное искахъ, каждый изъ акціонеровъ отвѣчаетъ только вкладомъ своимъ, поступившимъ уже въ собственность Общества, въ размѣрѣ 250 р. на акцію, и, сверхъ того, ни личной отвѣтственности, ни какому-либо дополнительному платежу по дѣламъ Общества подвергаемъ быть не можетъ.

§ 83. Срокъ существованія Общества не назначается. Если по ходу дѣлъ закрытіе Общества признано будетъ необходимымъ, то дѣйствія его прекращаются по постановленію общаго собранія акціонеровъ. Если по балансу Общества окажется потеря $\frac{2}{3}$ основнаго капитала и акціонеры не пополняютъ онаго въ теченіе одного года со дня утвержденія общимъ собраніемъ отчета, изъ котораго обнаружился недостатокъ капитала, то Общество прекращаетъ свои дѣйствія.

Примѣчаніе. Если, при потерѣ $\frac{2}{3}$ основнаго капитала и при выраженномъ большинствомъ акціонеровъ желаніи пополнить оный, кто либо изъ акціонеровъ не внесетъ въ теченіе указаннаго въ семъ параграфѣ времени причитающагося по принадлежащимъ ему акціямъ дополнительнаго платежа, то акціи эти объявляются уничтоженными, о чемъ публикуется во всеобщее свѣдѣніе, и замѣняются новыми, подъ тѣми же нумерами, акціями, которыя продаются правленіемъ Общества чрезъ Московскаго гофъ-маклера. Изъ вырученной отъ продажи сихъ акцій суммы, за покрытіемъ причитающихся по продажѣ и публикаціи расходовъ, часть, равная дополнительному по акціямъ взносу, обращается на пополненіе основнаго капитала, а остатокъ выдается бывшему владѣльцу уничтоженныхъ акцій.

§ 84. Въ случаѣ прекращенія дѣйствій Общества, общее собраніе акціонеровъ избираетъ изъ среды своей не менѣе

трехъ лицъ въ составъ ликвидационной комисіи и опредѣляетъ порядокъ ликвидаціи дѣлъ Общества. Комисія эта принимаетъ дѣла отъ правленія. Ликвидаторы вызываютъ, чрезъ повѣстки и публикаціи, кредиторовъ Общества, принимаютъ мѣры къ полному ихъ удовлетворенію, производятъ реализацію имущества Общества и вступаютъ въ соглашенія и мировыя сдѣлки съ третьими лицами, на основаніи и въ предѣлахъ, указанныхъ общимъ собраніемъ. Суммы, слѣдующія на удовлетвореніе кредиторовъ, а равно необходимыя для обезпеченія полнаго удовлетворенія спорныхъ требованій, вносятся ликвидаторами, за счетъ кредиторовъ, въ учрежденія Государственнаго Банка; до того времени не можетъ быть приступлено къ удовлетворенію акціонеровъ соразмѣрно остающимся въ распоряженіи Общества средствамъ. О дѣйствіяхъ своихъ ликвидаторы представляютъ общему собранію отчеты въ сроки, собраніемъ установленные, и, независимо отъ того, по окончаніи ликвидаціи, представляютъ общій отчетъ. Если, при окончаніи ликвидаціи, не всѣ подлежащія выдачѣ суммы будутъ выданы по принадлежности, за неявкою лицъ, коимъ онѣ слѣдуютъ, то общее собраніе опредѣляетъ, куда деньги эти должны быть отданы на храненіе, впредь до выдачи ихъ, и какъ съ ними надлежитъ поступить по истеченіи срока давности, въ случаѣ неявки собственника.

§ 85. Какъ о приступѣ къ ликвидаціи, такъ и объ окончаніи оной, съ объясненіемъ послѣдовавшихъ распоряженій, въ первомъ олучаѣ правленіемъ, а въ послѣднемъ—ликвидаторами, доносится Министрамъ Финансовъ и Путей Сообщенія, а также дѣлаются надлежащія публикаціи для свѣдѣнія акціонеровъ и всѣхъ лицъ, къ дѣламъ Общества прикосновенныхъ.

§ 86. Въ случаяхъ, не предусмотрѣнныхъ симъ уставомъ, Общество руководствуется правилами, для акціонерныхъ компаній и пароходныхъ предпріятій постановленными, а равно общими узаконеніями, какъ нынѣ дѣйствующими, такъ и тѣми, кои будутъ впослѣдствіи изданы.

268. *Юня 4-го. Собрание Узаконеній и Распоряженій Правительства № 65, ст. 886.*—Объ установленіи въ пользу казны и Херсонскаго губернскаго земства полуднаго сбора съ отправляемыхъ изъ Варваровской пристани товаровъ.

Его Императорское Величество воспослѣдовавшее мнѣніе въ Общемъ Собраніи Государственнаго Совѣта, объ установленіи въ пользу казны сбора съ отправляемыхъ изъ Варваровской пристани товаровъ, Высочайше утвердить соизволилъ и повелѣлъ исполнить.

Подписалъ: За Предсѣдателя Государственнаго Совѣта *Д. Сольскій.*

12 Апрѣля 1899 г.

МНѢНІЕ ГОСУДАРСТВЕННОГО СОВѢТА.

Выписано изъ журна-

ловъ Соединенныхъ Департаментовъ Государственной Экономіи, Законовъ и Гражданскихъ и Духовныхъ Дѣлъ 12 ноября 1898 г. и 4 февраля 1899 г. и Общаго Собранія 22 Марта 1899 года.

Государственный Совѣтъ, въ Соединенныхъ Департаментахъ Государственной Экономіи, Законовъ и Гражданскихъ и Духовныхъ Дѣлъ и въ Общемъ Собраніи, рассмотрѣвъ представленіе Министра Финансовъ объ установленіи въ пользу казны сбора съ отправляемыхъ изъ Варваровской пристани товаровъ, *мнѣніемъ положилъ:*

Съ товаровъ (кромѣ лѣса), отправляемыхъ за границу изъ находящейся выше г. Николаева, по теченію р. Вуга, Варваровской пристани и изъ каждаго инаго, лежащаго на правомъ берегу Вугскаго Лимана ниже сей пристани, пункта, установить временный, въ пользу казны и Херсонскаго губернскаго земства, сборъ на основаніи слѣдующихъ правилъ:

1) Сборъ взимается въ размѣрѣ полукопѣйки съ пуда.
2) Взиманіе сбора производится безъ подробной провѣрки вѣса товаровъ, съ того лишь количества оныхъ, какое будетъ показано въ грузовыхъ документахъ.

3) Обязанности по взиманію сбора возлагаются на Николаевскую таможенную, на основаніи особой инструкціи, издаваемой Министромъ Финансовъ, по соглашенію съ Министромъ Внутреннихъ Дѣлъ и Государственнымъ Контролеромъ. На

вознагражденіе таможенныхъ чиновъ за труды по взиманію сбора изъ доли онаго, поступающей въ пользу казны (ст. 4), отчисляется часть въ размѣрѣ, опредѣляемомъ Министромъ Финансовъ.

4) Поступившій въ таможенную сборъ вносится ежемѣсячно, полностью, въ мѣстное казначейство, причемъ три четверти онаго зачисляются въ доходъ казны, а одна четверть записывается депозитомъ Херсонскаго губернскаго земства.

5) Отчисляемая въ доходъ Херсонскаго земства суммы сбора (ст. 4) могутъ быть употребляемы земствомъ исключительно на содержаніе въ исправности Варваровской и другихъ пристаней, па коихъ устанавливается сборъ.

6) Земство ведетъ особый счетъ указаннымъ въ ст. 5 отчисленіямъ и представляетъ ежегодные отчеты о поступленіи и расходованіи оныхъ Министрамъ Внутреннихъ Дѣлъ и Финансовъ не позднѣе двухъ мѣсяцевъ по заключеніи каждаго отчетнаго года.

7) Взиманіе сбора продолжается до тѣхъ поръ, пока будетъ существовать сборъ, установленный въ г. Николаевѣ, на основаніи Высочайше утвержденного, 27 марта 1884 года, мнѣнія Государственнаго Совѣта (собр. узак. и расп. Прав. 1884 г., № 46, ст. 365).

Подлинное мнѣніе подписано въ журналахъ Предсѣдателями и Членами.

269. *Юня 5-го. (Вѣстн. № 23). Извѣщеніе отъ Департамента III. и В. С.—Объ учрежденіи въ Варшавскомъ Округѣ п. с. двухъ должностей помощниковъ столоначальниковъ.*

По докладу Департамента Шоссейныхъ и Водяныхъ Сообщеній отъ 28 апрѣля 1899 года, за № 322, послѣдовало распоряженіе Г. Министра Путей Сообщенія объ учрежденіи въ Варшавскомъ Округѣ путей сообщенія двухъ должностей помощниковъ столоначальниковъ Искусственнаго отдѣленія Правленія (VIII класса), съ содержаніемъ по 900 рублей въ годъ изъ кредита ст. 1 § 13 расходной смѣты Министерства Путей Сообщенія „содержаніе личнаго состава Округовъ путей сообщенія“.

270. *Июня 30-го. Собрание Узаконений и Распоряжений Правительства № 78 ст. 1035.—Объ утверждениі новаго устава Общества „Кавказъ и Меркурій“.*

Его Императорское Величество в послѣдовавшее мнѣніе въ Общемъ Собраніи Государственнаго Совѣта, о пересмотрѣ устава Общества „Кавказъ и Меркурій“, Высочайше утвердить соизволилъ и повелѣлъ исполнить.

Подписалъ: За Предсѣдателя Государственнаго Совѣта *Д. Сольскій.*

12 Апрѣля 1899 г.

МНѢНІЕ ГОСУДАРСТВЕННОГО СОВѢТА.

Выписано изъ журналъ Соединенныхъ Департаментовъ Государственной Экономіи, Законовъ и Гражданскихъ и Духовныхъ Дѣлъ 14 января и Общаго Собранія 22 Марта 1899 года.

Государственный Совѣтъ, въ Соединенныхъ Департаментахъ Государственной Экономіи, Законовъ и Гражданскихъ и Духовныхъ Дѣлъ и въ Общемъ Собраніи, разсмотрѣвъ представленіе Министра Финансовъ о пересмотрѣ устава Общества „Кавказъ и Меркурій“, *мнѣніемъ положилъ:*

I. Проектъ устава Общества „Кавказъ и Меркурій“ представить на Высочайшее Его Императорскаго Величества утвержденіе.

II. Содержаніе срочныхъ пароходныхъ сообщений и выполненіе перевозки воинскихъ чиновъ и военныхъ грузовъ на Каспійскомъ морѣ предоставить Обществу „Кавказъ и Меркурій“ срокомъ на 15 лѣтъ, съ 1 января 1899 года, на осіованіяхъ упомянутаго въ отд. I устава.

III. Предоставить Министру Финансовъ утвердить правила пользованія судами Общества „Кавказъ и Меркурій“ для казенныхъ надобностей, составленныя имъ по соглашенію съ Государственнымъ Контролемъ, Военнымъ и Морскимъ Министерствами и Обществомъ.

IV. Суммы, потребныя на производство Обществу „Кавказъ и Меркурій“ помилной платы за содержаніе упомянутыхъ (отд. II) срочныхъ сообщений, въ размѣрѣ не свыше *двухсотъ восьмидесяти девяти тысячъ трехсотъ девяноста*

рублей сорока копѣекъ въ годъ, отнести въ текущемъ году на кредитъ, внесенный къ условному отпуску въ смѣту Департамента Торговли и Мануфактуръ на 1899 годъ, а съ 1900 по 1913 г. включительно вносить въ подлежащія подраздѣленія той же смѣты.

V. Временно, до открытія желѣзнодорожнаго движенія между Петровскомъ и Баку, обязать Общество „Кавказъ и Меркурій“, для поддержанія сообщеній съ Красноводскомъ, содержать, вмѣсто опредѣленныхъ уставомъ четырехъ рейсовъ въ недѣлю между Баку и Красноводскомъ, три рейса въ недѣлю между указанными портами и одинъ рейсъ въ недѣлю между Петровскомъ и Красноводскомъ, съ оплатою сего послѣдняго рейса по четыреста шестьдесятъ два рубля пятьдесятъ копѣекъ за рейсъ.

VI. Разрѣшить Обществу „Кавказъ и Меркурій“ выпустить облигаціи на сумму не свыше двухъ третей основнаго капитала Общества, на основаніяхъ, изложенныхъ въ упомянутомъ въ отд. I уставѣ.

Подлинное мнѣніе подписано въ журналахъ Предсѣдателями и Членами.

На подлинномъ Собственною Его Императорскаго Величества рукою написано:

Въ Царскомъ Селѣ.

„Быть по сему“.

12 апрѣля 1899 года.

У С Т А В Ъ

ОБЩЕСТВА „КАВКАЗЪ И МЕРКУРИЙ“

Цѣль, обязанности и права Общества.

§ 1. Учрежденіе въ 1858 г., для развитія пароходныхъ, торговыхъ и почтовыхъ сообщеній по Каспійскому морю, между русскими портами и между русскими и персидскими портами, а также по рѣкамъ Волгѣ, Окѣ, Камѣ и ихъ притокамъ, акціонерное Общество „Кавказъ и Меркурій“, состоящее подъ Высочайшимъ Его Императорскаго Величества

покровительствомъ, продолжаетъ свои дѣйствія на основаніи настоящаго устава.

§ 2. Обществу предоставляется пріобрѣтать въ собственности, устраивать вновь или арендовать соотвѣтственные цѣли его строенія, склады, амбары, доки, эллинги, верфи, пароходы, суда, пристани, вагоны, механическія приспособленія для нагрузки и выгрузки товаровъ и механическіе заводы, а также пріобрѣтать необходимые для сего земли и лѣса и всякаго рода имущество, съ соблюденіемъ при этомъ существующихъ постановленій и правъ частныхъ лицъ. Постройка на бечевникахъ пристаней, механическихъ мастерскихъ, жилыхъ помѣщеній, складовъ топлива и грузовъ разрѣшается Обществу на общемъ основаніи мѣстнымъ судоходнымъ начальствомъ и по соглашенію въ городахъ—съ городскимъ общественнымъ управленіемъ, собственно на сей предметъ, временно, и при томъ такъ, чтобы сооруженія эти ни въ какомъ случаѣ не заграждали пути для пѣшихъ и конныхъ сообщеній по всему протяженію бечевника. Въ случаѣ неудобства подобныхъ временныхъ построекъ и необходимости устройства постоянныхъ, возведеніе построекъ дозволяется не иначе, какъ по соглашенію съ владѣльцами прибрежныхъ земель; постройками этими можетъ быть занято не болѣе половины узаконенной ст. 358 и 359 уст. пут. сообщ., св. зак. т. XII ч. 1, изд. 1857 года, десятисаженной ширины бечевника.

Примѣчаніе. Обществу предоставляется пріобрѣтать въ Туркестанскомъ краѣ земли и вообще недвижимыя имущества, соотвѣтственныя цѣлямъ Общества и необходимыя для достиженія оныхъ.

§ 3. Обществу предоставляется право имѣть конторы и отдѣленія и открывать агентства, какъ внутри Имперіи, такъ и за границей.

§ 4. Общество, его конторы и агенты подчиняются относительно платежа государственнаго промысловаго налога, таможенныхъ, гербовыхъ и другихъ общихъ и мѣстныхъ сборовъ всѣмъ правиламъ и постановленіямъ, какъ общимъ, такъ и относительно предпріятія Общества инынѣ въ Имперіи дѣйствующимъ, а равно тѣмъ, какія впредь будутъ на сей предметъ изданы.

§ 5. Общество обязано выбирать всѣхъ служащихъ, какъ въ конторахъ и агентствахъ, находящихся въ предѣлахъ Имперіи, такъ и на судахъ онаго исключительно изъ русскихъ подданныхъ. На должности командировъ, машинистовъ и рулевыхъ должны быть назначаемы лица, обладающія необходимыми знаніями и опытностью; при этомъ на мѣста, гдѣ служащіе имѣютъ соприкосновеніе съ публикой, въ томъ числѣ на мѣста командировъ судовъ и пріемщиковъ груза, должны быть назначаемы непремѣнно лица, свободно владѣющія русскимъ языкомъ.

Примѣчаніе. Въ отношеніи личнаго состава низшихъ служащихъ на судахъ (матросовъ, кочегаровъ и черно-рабочихъ) Общество подчиняется общимъ по сему предмету узаконеніямъ.

§ 6. Обществу дозволяется принимать къ себѣ на службу инженеровъ вѣдомствъ военнаго, горнаго и путей сообщенія, механиковъ, машинистовъ, медиковъ и фельдшеровъ. Лица сіи пользуются преимуществами, предоставленными подлежащими узаконеніями чинамъ, командируемымъ въ частныя Общества для техническихъ занятій и для службы на коммерческихъ судахъ.

§ 7. Въ случаѣ распоряженій или дѣйствій конторъ или агентствъ Общества во вредъ интересамъ правительственнымъ или общественнымъ, правленіе Общества, по требованію Министерства Финансовъ, немедленно устраняетъ безпорядки, а въ случаѣ ихъ продолженія удаляетъ виновныхъ лицъ. Всякаго рода имущественная отвѣтственность за дѣйствія управленія, агентовъ и служащихъ Общества, остается на самомъ Обществѣ, которое, удовлетворивъ Правительство или частныхъ лицъ, вѣдается съ виновными на основаніи общихъ законовъ.

Если подлежащее Министерство, въ случаяхъ, признанныхъ имъ нужными, потребуетъ увольненія кого-либо изъ служащихъ Общества, то сіе послѣднее обязано исполнить такое требованіе неотлагательно и безпрекословно.

§ 8. Всѣ военныя, морскія и гражданскія начальства и присутственныя мѣста обязываются оказывать Обществу всякую помощь, защиту и покровительство. Дѣйствія Общества

въ Персіи будутъ пользоваться особымъ покровительствомъ Россійскихъ консуловъ.

§ 9. Публикаціи Общества во всѣхъ случаяхъ, предусмотрѣнныхъ закономъ или настоящимъ уставомъ, когда притомъ не указано, въ какихъ именно изданіяхъ эти публикаціи должны быть напечатаны, дѣлаются въ Правительственномъ Вѣстникѣ, Вѣстникѣ финансовъ, промышленности и торговли и Вѣдомостяхъ С.-Петербургскаго Градоначальства и столичной полиціи.

§ 10. Общество имѣетъ Высочайше утвержденную печать.

§ 11. Общество обязывается въ теченіе 15 лѣтъ, считая съ 1899 по 1913 г. включительно, содержать на Каспійскомъ морѣ почтовые сообщенія между русскими портами и между русскими и персидскими портами, въ слѣдующемъ порядкѣ:

1) По Красноводской линіи, между Баку и Красноводскомъ и обратно, четыре раза въ недѣлю, совершая въ теченіе года двѣсти восемь рейсовъ, составляющіе семьдесятъ шесть тысячъ девятьсотъ шестьдесятъ морскихъ миль; 2) по Мешедессерской линіи между Красноводскомъ, Чикишляромъ, Астрабадомъ, Мешедессеромъ и обратно одинъ разъ въ недѣлю, совершая въ теченіе года пятьдесятъ два рейса, составляющіе тридцать тысячъ пятьсотъ семьдесятъ шесть морскихъ миль; 3) по Энзелийской линіи, между Баку, Ленкоранью, Астарою, Энзели и обратно: а) зимою, съ ноября до открытія навигаціи на Волгѣ, одинъ разъ въ недѣлю, совершая двадцать одинъ рейсъ, составляющіе восемь тысячъ пятьсотъ шестьдесятъ восемь морскихъ миль, и б) лѣтомъ, съ открытія навигаціи до начала иоября, два раза въ недѣлю, совершая шестьдесятъ два рейса, составляющіе двадцать пять тысячъ двѣсти девяносто шесть морскихъ миль; 4) по Александровской линіи: а) зимою, между Петровскомъ и фортѣмъ Александровскомъ и обратно одинъ разъ въ двѣ недѣли, совершая десять рейсовъ, составляющіе три тысячи двѣсти шестьдесятъ морскихъ миль, и б) лѣтомъ между Астраханью, фортѣмъ Александровскомъ, Красноводскомъ и обратно одинъ разъ въ недѣлю, совершая тридцать одинъ рейсъ, составляющіе тридцать пять тысячъ пятьсотъ двадцать шесть морскихъ миль, и 5) между Астраханью, Петровскомъ, Баку и обратно одинъ разъ въ недѣлю,

совершая въ теченіе навигаціи тридцать одинъ рейсъ, составляющіе двадцать девять тысячъ пятьсотъ двѣнадцать морскихъ миль.

Примѣчаніе. Съ установленіемъ желѣзнодорожнаго движенія отъ Петровска до Баку и съ увеличеніемъ провозоспособности Закаспійской желѣзной дороги, Общество обязано соотвѣтственно увеличить, по требованію Правительства, число рейсовъ по Красноводской линіи до семи разъ въ недѣлю, совершая всего въ годъ триста шестьдесятъ четыре рейса, составляющіе сто тридцать четыре тысячи шестьсотъ восемьдесятъ морскихъ миль.

§ 12. За совершеніе пароходами Общества указанныхъ въ § 11 почтовыхъ рейсовъ, кромѣ сообщеній по линіи Астрахань—Петровскъ—Баку, Правительство производитъ Обществу въ теченіе пятнадцати лѣтъ, считая съ 1899 по 1913 г. включительно, помилъную плату въ размѣрѣ: а) между Петровскомъ и фортомъ Александровскомъ по четыре рубля за милю; б) между Красноводскомъ и Мешедессеромъ по одному рублю шестидесяти пяти копѣекъ за милю; в) между Баку и Энзели по одному рублю пятидесяти копѣекъ за милю; г) между Астраханью, фортомъ Александровскомъ и Красноводскомъ по одному рублю двадцати пяти копѣекъ за милю, и д) между Баку и Красноводскомъ: при совершеніи четырехъ рейсовъ въ недѣлю по одному рублю двадцати пяти копѣекъ за милю, при пяти рейсахъ въ недѣлю по одному рублю пятнадцати копѣекъ за милю, при шести рейсахъ въ недѣлю по одному рублю десяти копѣекъ за милю и при семи рейсахъ въ недѣлю по одному рублю за милю. Общій годовой размѣръ помилъной платы не долженъ превышать двухсотъ восьмидесяти девяти тысячъ трехсотъ девяноста рублей сорока копѣекъ.

Помилъная плата выдается изъ Астраханскаго или Бакинскаго губернскаго казначейства, по выбору Общества, о чемъ должно быть заявлено правленіемъ въ началѣ года, за каждый рейсъ отдѣльно, по представленіи правленіемъ Общества расчетовъ и краткихъ о совершенномъ рейсѣ выписокъ изъ шханечнаго журнала, за подписью командира парохода Общества. Означенная выписка о дѣйствительномъ совершеніи рейса должна быть засвидѣтельствована въ вѣрности по распо-

ряженію командира Бакинскаго порта. Въ основаніе означенныхъ расчетовъ принимаются особыя утверждаемыя Министерствомъ Финансовъ таблицы, показывающія кратчайшіе морскіе пути, по которымъ пароходы Общества будутъ совершать рейсы, и слѣдующую за сіи рейсы помилъную плату. Во всякомъ случаѣ правленіе Общества отвѣтствуетъ за правильность составленія этихъ расчетовъ, при полученіи по онымъ отъ Правительства помилъной платы.

Въ случаѣ надобности въ дополненіи таблицей, правленіе входитъ о томъ съ просьбой къ Министру Финансовъ, который, по сношеніи съ Морскимъ Министерствомъ, утверждаетъ представленныя правленіемъ дополнительныя таблицы.

§ 13. По отношенію къ линіямъ обязательнаго плаванія, Общество, за неисполненіе лежащихъ на немъ обязательствъ, подвергается слѣдующимъ въ пользу казны штрафамъ: въ случаѣ поздняго, по винѣ Общества, отхода или прихода пароходовъ, Общество подвергается взысканію по двадцати пяти рублей за каждый лишній часъ проста или промедленія; если же при этомъ будетъ доказано, что остановка эта произошла отъ несвоевременной нагрузки товаровъ на суда Общества, то означенная пеня удваивается. Въ случаѣ болѣе ранняго противъ росписанія отхода пароходовъ, Общество подвергается взысканію въ размѣрѣ двухсотъ пятидесяти рублей за каждый часъ. Если будетъ доказано, что пароходы Общества, совершающіе обязательныя рейсы, будутъ заходить въ мѣста, въ росписаніи рейсовъ не упомянутыя, и вслѣдствіе сего произойдетъ опоздаіе въ приходѣ въ слѣдующій означенный въ росписаніи портъ, то съ Общества взыскивается пеня въ пятьсотъ рублей за каждый неправильный заходъ. Если же рейсъ или часть его останутся по винѣ Общества не выполненными, то Общество подвергается взысканію въ размѣрѣ пятисотъ рублей и притомъ лишается помилъной платы за этотъ рейсъ; въ случаѣ повторенія сего упущенія по той же линіи и въ теченіе того же года упомянутое взысканіе въ пятьсотъ рублей удваивается. Отъ означенныхъ взысканій Общество освобождается въ случаѣ бури, тумана и другихъ уважительныхъ къ тому причинъ, примѣнительно къ ст. 349, 418, 433 и 539 уст. торг., св. зак., т. XI ч. II, изд. 1893 г.

Если, вслѣдствіе поздняго отхода или запозданія въ одинъ пунктъ, послѣдуетъ опозданіе въ слѣдующіе по росписанію пункты рейса парохода, то Общество за это не подвергается вторичному штрафу, но командиры пароходовъ обязаны сократить время простоя, на сколько возможно безъ ущерба для приѣма пассажировъ и почты, дабы нагнать потерянное время. При невозможности въ открытыхъ портахъ, вслѣдствіе неблагоприятной погоды, имѣть сообщеніе съ берегомъ, производится съ судна сигналъ и о всѣхъ такихъ случаяхъ командиры представляютъ выписки изъ шханечныхъ журналовъ Вакинскому портовому начальству, по прибытіи въ Баку.

Примѣчаніе 1. Наблюденіе за правильнымъ совершеніемъ рейсовъ возлагается въ російскихъ портахъ на портовое начальство, а гдѣ его нѣтъ—на таможенное начальство, а въ иностранныхъ портахъ на консуловъ и консульскихъ агентовъ; лица эти о всѣхъ въ семъ отношеніи неправильностяхъ дѣлаютъ отмѣтки въ шханечномъ журналѣ, но при семъ не имѣютъ права требовать доставленія шханечнаго журнала на берегъ.

Примѣчаніе 2. Штрафныя деньги вычитаются изъ помилной платы, слѣдующей Обществу отъ Правительства.

Примѣчаніе 3. Правительство, съ своей стороны, обязывается наблюдать, чтобы доставка почты и денешъ на пароходы, а также прописка пароходныхъ бумагъ ни въ какомъ случаѣ не останавливали отхода пароходовъ въ назначенные дни и часы.

§ 14. Средняя скорость хода паровыхъ судовъ Общества должна быть по Красноводской линіи не менѣе 10 узловъ въ часъ, а по остальнымъ линіямъ не менѣе 8 узловъ въ часъ.

Съ 1904 года скорость хода пароходовъ по Красноводской линіи должна быть доведена до 12 узловъ въ часъ.

§ 15. Перевозка воинскихъ чиновъ и военныхъ грузовъ по Каспійскому морю производится на судахъ Общества „Кавказъ и Меркурій“, въ теченіе 15 лѣтъ, съ 1 января 1899 года, по правиламъ пользованія судами этого Общества для казенныхъ надобностей, составленнымъ по соглашенію съ Государственнымъ Контролемъ, Военнымъ и Морскимъ Министерствами и Обществомъ, и утвержденнымъ Министеромъ Финан-

совъ. Въ случаяхъ недостаточности, неисправности или непригодности назначенныхъ подъ воинскія перевозки судовъ Общества, военное и морское вѣдомства могутъ для этой цѣли пользоваться другими судами, плавающими на Каспійскомъ морѣ.

§ 16. Для удобной и безпрепятственной перевозки войскъ и военныхъ грузовъ по Каспійскому морю Общество „Кавказъ и Меркурій“ обязано имѣть вполне благонадежныя и отвѣчающія условіямъ плаванія по времени года и разстояніямъ морскія паровыя суда, съ надлежащимъ при нихъ количествомъ баржъ, способныя вмѣстить одновременно не менѣе десяти тысячъ человѣкъ пѣхоты или соответствующее число войскъ разнаго рода оружія и обозовъ. Общество обязано, по требованію подлежащихъ вѣдомствъ, предоставлять эти суда въ ихъ распоряженіе для перевозки войскъ и военныхъ грузовъ. При отсутствіи такихъ требованій, Общество можетъ употреблять означенныя суда по своему усмотрѣнію.

§ 17. Общество обязано перевозить на почтовыхъ и транспортныхъ судахъ арестантовъ и сопровождающія ихъ команды, съ принадлежащимъ какъ тѣмъ, такъ и другимъ имуществомъ по правиламъ, опредѣленнымъ для перевозки нижнихъ чиновъ. Число арестантовъ, принимаемыхъ на каждый пароходъ и для каждой линіи почтоваго сообщенія, и порядокъ ихъ перевозки опредѣляются предъ началомъ навигаціи Главнымъ Тюремнымъ управленіемъ, по соглашенію съ правленіемъ Общества.

§ 18. Въ военное время, Общество, по усмотрѣнію Правительства, предоставляетъ въ его распоряженіе всѣ свои суда, служащія для содержанія срочнаго пароходства на Каспійскомъ морѣ, или часть ихъ, причемъ Правительство продолжаетъ производить Обществу помилную плату условленную по § 12, по всѣмъ тѣмъ линіямъ, съ которыхъ, вслѣдствіе такой мѣры, должны быть сняты пароходы и суда Общества. Сверхъ того, за все время пользованія судами Общества, Правительство уплачиваетъ ему шесть процентовъ со стоимости, по современному балансу Общества, взятыхъ Правительствомъ судовъ, съ принадлежащими къ нимъ баржами, подчалками, лодками и другимъ имуществомъ Общества. Правительство

имѣть право на взятыхъ имъ въ свое распоряженіе судахъ дѣлать тѣ приспособленія, какія признаетъ полезнымъ, съ тѣмъ, что оно обязано сдать суда обратно Обществу въ прежнемъ ихъ видѣ. Общество, въ случаѣ надобности, предоставляетъ Правительству имѣющіеся у него въ складахъ предметы, необходимые для плаванія, съ уплатою Обществу дѣйствительной стоимости сихъ предметовъ.

Если какое-либо изъ судовъ Общества, отданныхъ въ военное время въ распоряженіе Правительства, погибнетъ или сдѣлается неблагонадежнымъ, вслѣдствіе употребленія его Правительствомъ, что должно быть опредѣлено специальной комиссіею изъ лицъ отъ морскаго вѣдомства и отъ Общества, то Правительство уплачиваетъ Обществу стоимость такого судна, по современному балансу Общества, но во всякомъ случаѣ не ниже 50% первоначальной стоимости. По мѣрѣ возвращенія Обществу судовъ, признанныхъ комиссіею благонадежными къ плаванію, прекращается платежъ упомянутыхъ выше шести процентовъ.

Въ устраненіе затрудненій при опредѣленіи, какое имущество должно считать принадлежащимъ судамъ,—всѣ баржи, шаланды, подчалки, лодки и вообще имущество, числящееся по балансу Общества на Каспійскомъ морѣ, раздѣляется между судами, поступающими въ распоряженіе Правительства, и судами, остающимися въ распоряженіи Общества, пропорціонально стоимости тѣхъ и другихъ судовъ.

Примѣчаніе. Общество обязано подчиняться всѣмъ тѣмъ правиламъ, которыя будутъ изданы Правительствомъ для пароходныхъ предпріятій на случай мобилизаціи войскъ.

§ 19. Общество обязано перевозить бесплатно по линіямъ обязательнаго срочнаго сообщенія (§ 11) курьеровъ, фельдшерей, ихъ багажъ и всякаго рода почтовую корреспонденцію: простую, страховую, посылочную и денежную, съ соблюденіемъ установленныхъ для сего почтовыхъ правилъ и съ отводомъ бесплатно въ трюмъ или другомъ закрытомъ мѣстѣ помѣщенія для почтовой клади и отдѣльныхъ каютъ для сопровождающихъ почту чиновъ.

Общество не принимает на себя отвѣтственности ни за внутренность вложенія въ почтовые сумы, ни за ихъ наружную пломбировку: все это должно оставаться на отвѣтственности лицъ, сопровождающихъ почту, но Общество обязывается предоставить этимъ лицамъ возможность имѣть постоянный надзоръ за храненіемъ почты на пароходѣ.

Въ случаѣ гибели парохода или груза, по волѣ Божіей, отъ причинъ, предусмотрѣнныхъ въ п. 7 ст. 216 положенія о казенныхъ подрядахъ и поставкахъ (св. зак., т. X, ч. 1, изд. 1887 г.), Общество не отвѣчаетъ за стоимость погибшей денежной и посылочной корреспонденціи. Въ случаѣ же утраты корреспонденціи по другимъ причинамъ, по доказанной винѣ пароходнаго управленія, Общество принимаетъ на себя отвѣтственность за стоимость ея.

§ 20. Правленіе и уполномоченные агенты Общества не имѣютъ права брать отъ постороннихъ лицъ писемъ, денегъ и маловѣсныхъ посылокъ, подлежащихъ перевозкѣ по почтѣ. Въ случаѣ, если такіе предметы будутъ найдены въ сданныхъ кладяхъ или товарныхъ мѣстахъ, Общество обязано тотчасъ же отправить ихъ въ ближайшую почтовую контору, съ показаніемъ имени и фамиліи, а если можно, то и мѣста жительства отправителя и получателя. Для предупрежденія же вложенія писемъ, денегъ и посылокъ, подлежащихъ отправленію по почтѣ, въ нескрываемаыя Обществомъ мѣста, Общество должно па всѣхъ выдаваемыхъ отправителямъ квитанціяхъ означать, что за отправленіе на пароходахъ Общества писемъ, денегъ и маловѣсныхъ посылокъ, подлежащихъ отправленію по почтѣ, виновные подвергаются отвѣтственности на основаніи законовъ.

§ 21. Росписаніи почтовыхъ рейсовъ по Каспійскому морю, съ указаніемъ дней и часовъ прибытія пароходовъ въ порты, лежащіе по линіямъ почтовыхъ сообщеній, а равно простоя въ сихъ портахъ и отбытія, составляются Обществомъ ежегодно предъ началомъ навигаціи, по предварительному соглашенію съ Главными Военнымъ и Морскимъ Штабами и Главнымъ Управленіемъ Почтъ и Телеграфовъ, и, по утвержденіи ихъ Министерствомъ Финансовъ, публикуются во всеобщее свѣдѣніе, и не подлежатъ измѣненію безъ разрѣшенія Министра Финансовъ.

По обязательнымъ для Общества линиямъ, оно должно входить въ прямые сообщенія съ русскими желѣзными дорогами, примыкающими къ портамъ, въ которые будутъ заходить пароходы по означеннымъ линиямъ. Утвержденіе условій этихъ сообщеній, а также окончательное разрѣшеніе могущихъ возникнуть при семъ разногласій, предоставляется Министру Финансовъ, по соглашенію съ Министромъ Путей Сообщенія.

§ 22. Пароходы Общества обязываются принимать для перевозки пассажировъ и ихъ багажъ во всѣ обязательные къ посѣщенію пункты (§ 11) за плату по тарифу, объявляемому Обществомъ на цѣлую навигацію передъ ея открытіемъ.

§ 23. По всѣмъ линиямъ обязательнаго плаванія Общество должно имѣть такое число пароходовъ и такихъ размѣровъ и силъ, какіе необходимы для исполненія рейсовъ съ указанною въ настоящемъ уставѣ скоростью и для обезпеченія безопаснаго, правильнаго и безостановочнаго движенія грузовъ и пассажировъ.

Примѣчаніе. Въ тѣхъ русскихъ портахъ, въ которыхъ пароходы при рейсахъ обязательнаго плаванія не могутъ приставать къ пристанямъ или набережнымъ, Общество обязано имѣть перевозочныя средства для доставки за опредѣленную плату пассажировъ и грузовъ съ парохода на берегъ и обратно.

§ 24. Всѣ пароходы и суда Общества должны быть достаточной прочности, постоянно содержаться въ полной исправности и имѣть необходимыя приспособленія для перевозки грузовъ, а предназначенныя для почтоваго сообщенія— и надлежащія помѣщенія для пассажировъ. Для огражденія пассажировъ, ожидающихъ отправки или прибытія пароходовъ, отъ дождя и непогоды, Общество обязано имѣть на своихъ пристаняхъ крытыя помѣщенія.

§ 25. Для удостовѣренія въ прочности и соответственномъ условіямъ плаванія устройствъ, а равно въ надлежащей исправности пароходовъ и судовъ, Правительство имѣетъ право съ наступленіемъ каждой зимы свидѣтельствовать всѣ тѣ суда, какія, на основаніи сего устава, Общество обязывается имѣть на Каспійскомъ морѣ; но при этомъ не можетъ требовать сбора судовъ въ какія-либо мѣста, а командируетъ

своихъ ревизоровъ въ тѣ мѣста, въ коихъ суда будутъ въ то время находиться. Въ случаѣ какихъ-либо неисправностей сихъ судовъ, Правительство указываетъ на нихъ Обществу, съ тѣмъ, чтобы эти недостатки были своевременно исправлены. Если, не смотря на указанія главнаго мѣстнаго морскаго начальства, поврежденія въ судахъ не будутъ исправлены Обществомъ, то исправленіе производится, по распоряженію Правительства, на счетъ Общества; если же судно, признанное неблагонадежнымъ и несоотвѣтствующимъ условіямъ плаванія спеціальною отъ морскаго вѣдомства коммисією, съ участіемъ двухъ депутатовъ отъ Общества, не будетъ замѣнено другимъ исправнымъ, то замѣна неблагонадежнаго судна производится, также по распоряженію Правительства, на счетъ Общества.

Указанное освидѣтельствованіе не освобождаетъ Общество отъ отвѣтственности за поврежденія, происшедшія отъ неудовлетворительной постройки пароходовъ и судовъ, отъ неисправнаго ихъ содержанія и ремонта, или отъ несвоевременнаго исправленія случившихся въ нихъ поврежденій.

Примѣчаніе. Право Правительства распорядиться приказомъ, на счетъ Общества, новаго судна не распространяется на послѣднія пять лѣтъ обязательныхъ отношеній Общества къ Правительству.

§ 26. На каждомъ пассажирскомъ пароходѣ Общества должна находиться книга для жалобъ, прошнурованная и за печатью мѣстной полиціи. Книга эта хранится у капитана парохода или его помощника и предъявляется по первому требованію пассажира, желающему занести жалобу. Объявленіе объ этой книгѣ должно быть вывѣшено на видномъ мѣстѣ.

Примѣчаніе. На каждомъ пароходѣ, перевозящемъ пассажировъ, долженъ находиться аптечный ящикъ съ общеупотребительными лекарствами и перевязочными средствами, для поданія командирами пароходовъ или ихъ помощниками первоначальной врачебной помощи заболѣвшимъ пассажирамъ.

§ 27. О всѣхъ происшедшихъ во время плаванія несчастныхъ случаяхъ съ пассажирами и командою, равно какъ о поврежденіяхъ въ пароходѣ, вызвавшихъ остановку онаго,

капитаны судовъ и пароходовъ Общества обязаны сообщать мѣстной полиціи, а въ персидскихъ портахъ—консуламъ, немедленно по прибытіи къ ближайшей пристани.

§ 28. На принадлежащихъ Обществу пристаняхъ, пароходахъ и судахъ должны находиться въ постоянной готовности и исправности огнегасительные снаряды и другія средства тушенія пожара, а также необходимыя спасательныя средства и приспособленія. Кроме того пароходы и суда должны имѣть достаточное число шлюпокъ и спасательныхъ принадлежностей на случай могущаго произойти на пароходахъ несчастія.

§ 29. При приѣмѣ клади для транспортированія, правленіе и уполномоченные агенты Общества выдаютъ отправителямъ провозныя квитанціи на печатныхъ бланкахъ. Въ квитанціяхъ этихъ, копіи съ которыхъ остаются въ Обществѣ, должны быть означены родъ отправляемыхъ вещей или товаровъ, вѣсъ оныхъ, количество или мѣра, число мѣстъ и условія перевозки и отвѣтственности Общества за несвоевременную доставку, порчу или утрату вещей, происшедшія отъ недосмотра управленія (§ 30). Квитанціи могутъ быть именныя или на предъявителя. Квитанціи замѣняютъ собою договоръ о перевозкѣ между отправителемъ и Обществомъ, кромѣ случаевъ, когда о семъ будетъ заключенъ особый договоръ. Квитанція должна быть возвращена Обществу при сдачи клади и учиненія разчета на мѣстѣ назначенія послѣдней. Въ случаѣ утраты квитанціи лицо, у котораго она находилась, обязано троекратно публиковать о томъ въ губернскихъ вѣдомостяхъ той губерніи, гдѣ находится мѣсто отправленія или прибытія. Засимъ по прошествіи мѣсяца со дня послѣдней публикаціи, кладъ выдается упомянутому лицу, по предъявленіи имъ Обществу удостовѣренія о своей личности, если квитанція именная, или же удостовѣренія отправителя о принадлежности ему клади, означенной въ утраченной безыменной квитанціи.

§ 30. Общество отвѣчаетъ за цѣлость и сохранность до вѣренныхъ ему грузовъ какъ въ пути, такъ и при нагрузкѣ и выгрузкѣ, а равно за подмочку мѣстъ и вещей, происшедшую отъ небреженія служащихъ у него лицъ; за порчу и утрату, происшедшія не по винѣ Общества, при цѣлости на-

ружной укупорки, отъ самаго свойства укупоренныхъ вещей, отъ доказанной аваріи или гибели судна по волѣ Божіей—Общество отвѣтственности не подлежитъ.

§ 31. Грузы, не принятыя въ теченіе 30 дней со дня ихъ прибытія къ мѣсту назначенія, считаются не востребованными. По прошествіи означеннаго срока о непринятомъ грузѣ троекратно публикуется въ губернскихъ вѣдомостяхъ мѣста отправленія или прибытія. Засимъ въ случаѣ неявки получателя въ теченіе четырехъ мѣсяцевъ со дня послѣдней публикаціи, не востребованные грузы продаются съ публичнаго торга. Вырученные за кладъ деньги обращаются на удовлетвореніе Общества за расходы по продажѣ имущества, провозъ и пожелалое; остальные же затѣмъ деньги выдаются по принадлежности, но возвращеніи обратно выданныхъ Обществомъ провозныхъ документовъ.

Примѣчаніе. Клады, легко подвергающіяся порчѣ, въ случаѣ неявки пріемщика или отказа отъ принятія оныхъ, могутъ быть проданы, не выжидая установленныхъ въ сей статьѣ сроковъ, при посредствѣ мѣстной полиціи, а въ персидскихъ портахъ—при посредствѣ консуловъ, но, по обнаруженіи порчи, о семъ долженъ быть составленъ надлежащій актъ, съ немедленнымъ извѣщеніемъ товаро-хозяина по мѣсту его жительства, если оно извѣстно управленію Общества.

§ 32. Обществу предоставляется право продажи съ публичнаго торга, съ заявленіемъ о томъ мѣстной полиціи, а въ персидскихъ портахъ—консуламъ, поврежденныхъ и неповрежденныхъ товаровъ и вещей, принятыхъ, согласно условіямъ перевозки, отъ отправителей, при расчетахъ съ ними за убытки или вслѣдствіе неоплаты своевременно установленныхъ въ пользу Общества платежей, но не ранѣе, какъ по истеченіи одного мѣсяца со дня публикаціи о такой продажѣ.

§ 33. Если предложенною на первыхъ торгахъ вышею щейю не покроются причитающіеся Обществу платежи вмѣстѣ съ расходами по продажѣ, то Общество можетъ, по своему усмотрѣнію, назначить во второй разъ торги для продажи; эти вторые торги должны быть назначены не позже мѣсяца со дня первыхъ торговъ, съ производствомъ о семъ, въ те-

ченіе этого времени, троекратной публикаціи. Вторые торги признаются окончательными.

§ 34. Изъ суммы, вырученной Обществомъ отъ продажи товаровъ, удерживаются расходы по продажѣ и всѣ слѣдующіе Обществу платежи; затѣмъ остатокъ выдается по принадлежности, по возвращеніи обратно выданныхъ Обществомъ провозныхъ документовъ.

§ 35. Относительно перевозки пассажировъ и грузовъ по рѣкамъ Волгѣ, Окѣ, Камѣ и ихъ притокамъ, Общество „Кавказъ и Меркурій“ не принимаетъ предъ Правительствомъ особыхъ обязательствъ, и за операціи свои по означеннымъ рѣкамъ не получаетъ никакого правительственнаго пособія.

Пароходы Общества при плаваніи по рѣкамъ Волгѣ, Окѣ, Камѣ и ихъ притокамъ соблюдаютъ въ точности всѣ правила и постановленія о судоходствѣ и пароходствѣ, подчиняясь на общемъ основаніи мѣстному судоходному начальству.

§ 36. Независимо отъ перевозки товаровъ и кладей по водянымъ путямъ, Обществу предоставляется принимать на себя транспортированіе грузовъ по желѣзнымъ, шоссевымъ и грунтовымъ дорогамъ къ своимъ пристаямъ и отъ оныхъ.

§ 37. Общество можетъ выдавать, подъ отправляемые чрезъ его посредство застрахованные и не подвергающіеся скорой порчѣ товары, краткосрочныя ссуды на время нахождения товаровъ въ пути, или въ складахъ Общества, по особымъ соглашеніямъ съ отправителями, въ размѣрѣ, не превышающемъ половины стоимости товара, опредѣляемой по соображеніи съ цѣнами ближайшаго торговаго пункта. Условія ссудъ означаются на документахъ въ пріемѣ товаровъ для отправленія. Въ случаѣ неуплаты въ срокъ ссуды, выданной подъ отправленные чрезъ посредство Общества товары, заемщику дается, безъ особаго о томъ предваренія, семидневный льготный срокъ для платежа, со взысканіемъ, вмѣсто процентовъ за просрочку, пени въ полпроцента съ суммы, состоящей за нимъ въ долгу.

Если заемщикъ не внесетъ денегъ въ теченіе льготной недѣли, то товары, подъ которые выдана ссуда, продаются, по распоряженію Общества, съ публичнаго торга, порядкомъ въ §§ 31—34 указанномъ. Вмѣсто же упомянутой выше пени

взыскиваются установленные по ссудѣ проценты за время отъ окончанія срока ссуды по день уплаты Обществу, считая каждые начавшіеся 15 дней за полмѣсяца и, сверхъ того, расходы по продажѣ залога, два процента со всей ссуды, въ видѣ неустойки, и плата за храненіе и страхованіе имущества за время просрочки.

Сумма, вырученная отъ продажи товара, за вычетомъ издержекъ продажи и провозной платы (если послѣдняя не была уплачена при отправленіи) обращается на удовлетвореніе долга по ссудѣ и всѣхъ вышеуказанныхъ платежей, причитающихся Обществу, преимущественно передъ всѣми прочими долгами товарохранителя, хотя бы сей послѣдній былъ объявленъ несостоятельнымъ должникомъ. Но и до продажи на представленныя въ обезпеченіе Общества товары не могутъ быть обращаемы никакія частныя, казенныя или общественныя взысканія, и товары эти не могутъ быть включаемы въ конкурсную массу должника Общества до уплаты всей выданной подъ оныя ссуды, вмѣстѣ съ провозной платой и другими причитающимися Обществу платежами.

§ 38. Обществу предоставляется, за условленную плату, страховать перевозимые имъ товары и грузы отъ огня и потерь, могущихъ произойти какъ въ пути, такъ и въ мѣстѣ храненія сихъ товаровъ въ складахъ Общества до сдачи оныхъ товарополучателю.

§ 39. Обществу предоставляется застрахованные имъ товары перестраховывать въ другихъ страховыхъ Обществахъ.

§ 40. Условія страхованія, размѣръ страховыхъ премій, а равно условія вознагражденія страхователей означаются подробно въ провозныхъ квитанціяхъ, выдаваемыхъ Обществомъ или его агентами на печатныхъ бланкахъ и замѣняющихъ договоръ съ страхователями.

§ 41. Въ случаѣ требованія товароотправителя, Общество обязано принятый имъ товаръ страховать отъ имени и за счетъ товароотправителя въ указанномъ послѣднимъ страховомъ учрежденіи.

Капиталь Общества, акціи и облигаціи, права и обязанности владѣльцевъ ихъ.

§ 42. Основной капиталъ Общества состоитъ изъ пяти миллионовъ шестисотъ двадцати пяти тысячъ рублей, раздѣленныхъ на двадцать двѣ тысячи пятьсотъ акцій по двѣсти пятидесяти рублей каждая.

§ 43. Владѣльцами акцій Общества могутъ быть только русскіе подданные.

§ 44. Впослѣдствіи, при развитіи дѣль Общества оно можетъ, сообразно потребности, увеличить свой капиталъ посредствомъ выпуска дополнительныхъ акцій по прежней цѣнѣ, но не иначе, какъ по постановленію общаго собранія владѣльцевъ акцій и съ особаго, каждый разъ, разрѣшенія Министра Финансовъ, порядкомъ, имъ утверждаемымъ, причемъ должно быть въ точности соблюдаемо правило, изложенное въ § 43.

Примѣчаніе. Дополнительные акціи Общества выпускаются по прежней цѣнѣ, но при этомъ по каждой изъ вновь выпускаемыхъ Обществомъ акцій должна быть вносима пріобрѣтателемъ оной, сверхъ номинальной цѣны (двухсотъ пятидесяти рублей на акцію), еще премія, равная, причитающейся на каждую изъ акцій предыдущихъ выпусковъ части запаснаго и другихъ капиталовъ Общества, по послѣднему балансу, съ обращеніемъ собранныхъ такимъ путемъ премій на увеличеніе тѣхъ же запаснаго и другихъ капиталъ.

§ 45. При послѣдующихъ выпускахъ акцій, преимущественное право на пріобрѣтеніе оныхъ имѣютъ владѣльцы акцій предыдущихъ выпусковъ, соотвѣтственно числу имѣющихся у нихъ акцій. Если же акціи новаго выпуска не будутъ разобраны владѣльцами акцій предыдущихъ выпусковъ сполна, то на остальную часть оныхъ открывается, съ разрѣшенія Министра Финансовъ и на условіяхъ, подлежащихъ предварительному его утвержденію, публичная подписка.

§ 46. На акціяхъ Общества означаются: званіе, имя и фамилія владѣльца; акціи означаются нумерами по порядку

и выдаются за подписью трехъ членовъ правленія, и скрѣпою бухгалтера съ приложеніемъ печати Общества.

§ 47. Къ каждой акціи прилагается листъ купоновъ на полученіе по онѣмъ дивиденда въ теченіе десяти лѣтъ и на купонахъ означаются нумера акцій, къ коимъ каждый изъ нихъ принадлежитъ, и годъ его оплаты. По истеченіи каждаго десяти лѣтъ, владѣльцамъ акцій выдаются новые листы купоновъ на слѣдующія десять лѣтъ.

§ 48. Акціонеръ можетъ передавать свои акціи другому лицу, но о всякой такой передачѣ извѣщается правленіе объявленіемъ, за подписями продавца и покупателя, съ приложеніемъ самыхъ акцій, для перевода онѣхъ на приобретающаго. Въ объявленіи должно быть упомянуто, подъ какими номерами значатся передаваемые акціи.

§ 49. Купоны не могутъ быть передаваемы отдѣльно отъ акцій, за исключеніемъ купоновъ за текущей годъ, причѣмъ не требуется никакихъ передаточныхъ надписей на купонахъ или объявленія о передачѣ ихъ.

§ 50. Утратившей акціи долженъ письменно объявить о томъ правленію съ означеніемъ номеровъ утраченныхъ акцій. Правленіе производитъ за счетъ его публикацію. Если, по прошествіи шести мѣсяцевъ со дня публикаціи, не будетъ доставлено никакихъ свѣдѣній объ утраченныхъ акціяхъ, то выдаются новыя акціи подъ прежними номерами и съ надписью, что онѣ выданы взаменъ утраченныхъ. Объ утратѣ купоновъ къ акціямъ правленіе никакихъ заявленій не принимаетъ, и утратившей купоны къ акціямъ лишается права на полученіе по нимъ дивиденда; по наступленіи же срока выдачи новыхъ купонныхъ листовъ, послѣдніе выдаются владѣльцамъ акцій.

§ 51. Въ случаѣ смерти владѣльца акцій и учрежденія надъ имѣніемъ его опеки, опекуны, по званію своему, въ дѣлахъ Общества никакихъ особыхъ правъ не имѣютъ и подчиняются, наравнѣ съ прочими владѣльцами акцій, общимъ правиламъ сего устава.

§ 52. Обществу предоставляется, съ цѣлью полученія средствъ на возобновленіе своихъ пароходовъ и приобретеніе новыхъ пароходовъ, а также и для образованія оборотнаго

капитала и для другихъ надобностей предпріятія выпустить облигаціи на нарицательную сумму, не превышающую въ общей сложности цѣнности принадлежащаго Обществу недвижимаго имущества и пароходовъ, и во всякомъ случаѣ на сумму не свыше двухъ третей основнаго капитала Общества, съ тѣмъ: 1) чтобы нарицательная цѣна каждой облигаціи была не менѣе двухсотъ пятидесяти рублей, и 2) чтобы исправная уплата процентовъ по облигаціямъ и капитала по облигаціямъ, вышедшимъ въ тиражъ, была обезпечена преимущественно предъ всѣми долгами Общества всѣми доходами Общества, запаснымъ капиталомъ и всѣмъ движимымъ и недвижимымъ имуществомъ Общества, какъ нынѣ ему принадлежащимъ, такъ и тѣмъ, которое впредь имъ пріобрѣтено будетъ. Согласно сему, облигаціи выпускаются только по наложеніи на все недвижимое имущество и пароходы Общества запрещенія въ полной суммѣ выпускаемыхъ облигацій, причемъ означенное имущество Общества, при самомъ выпускѣ облигацій, очищается отъ всѣхъ могущихъ быть на немъ долговъ. Въмѣстѣ съ симъ Общество, въ лицѣ своего правленія, обязывается подпискою сообщать Министерству Финансовъ о всякомъ вновь пріобрѣтаемомъ имуществѣ, для наложенія запрещенія на то имущество, которое, въ силу настоящаго параграфа, должно служить обезпеченіемъ облигаціоннаго долга. Въ случаѣ несостоятельности Общества и ликвидаціи его дѣль, владѣльцы облигацій удовлетворяются преимущественно предъ прочими кредиторами Общества, за исключеніемъ страховаго вознагражденія и долговъ, причисленныхъ по пп. 1, 2, 4—10 ст. 599 уст. суд. торг. (св. зак. т. XI, ч. II, изд. 1893 г.) къ первому разряду. Размѣръ процентовъ, уплачиваемыхъ по облигаціямъ, условія ихъ выпуска, форма облигацій, сроки и способъ погашенія оныхъ опредѣляются общимъ собраніемъ акціонеровъ и, предварительно самаго выпуска облигацій, должны быть представлены на утвержденіе Министра Финансовъ.

Примѣчаніе. Послѣ выпуска облигацій Общество не можетъ уже совершать какія-либо другія закладныя на принадлежащее ему движимое и недвижимое имущество,

которое служить обезпеченіемъ долга на всю сумму выпускаемыхъ облигацій.

§ 53. Объ утратѣ облигацій или купоновъ къ нимъ правленіе никакихъ заявленій не принимаетъ, и утратившій купоны лишается права на полученіе по нимъ процентовъ. По наступленіи же выдачи новыхъ купонныхъ листовъ по облигаціямъ, послѣдніе выдаются владѣльцамъ облигацій.

Управленіе дѣлами Общества.

§ 54. Управленіе дѣлами Общества распредѣляется между правленіемъ, совѣтомъ и общимъ собраніемъ акціонеровъ.

І. Правленіе.

§ 55. Правленіе Общества находится въ С.-Петербургѣ и состоитъ изъ пяти директоровъ, избираемыхъ общимъ собраніемъ акціонеровъ на пять лѣтъ.

§ 56. Въ директоры правленія избираются лица, имѣющія на свое имя не менѣе 30 акцій Общества, которыя и хранятся въ кассѣ Общества во все время бытности избранныхъ лицъ въ упомянутомъ званіи и не могутъ быть никому передаваемы до утвержденія отчета и баланса за послѣдній годъ пребыванія акціонеровъ директорами правленія. Общему собранію предоставляется, въ случаѣ неимѣнія въ виду владѣльцевъ акцій съ вышеозначеннымъ числомъ акцій, которые поступили бы въ директоры, избирать по ближайшему своему усмотрѣнію въ упомянутыя должности и лицъ, не имѣющихъ опредѣленнаго количества акцій, но съ тѣмъ, чтобы избираемый, по избраніи въ должность, приобрѣлъ на свое имя, въ теченіе одного мѣсяца, установленное выше количество акцій.

§ 57. Въ тѣхъ случаяхъ, когда остается яа лицо менѣе трехъ директоровъ правленія, для исправленія должности директора назначается совѣтомъ одинъ изъ его членовъ, при временной отлучкѣ директора—до его возвращенія, а при выбитіи его—до перваго общаго собранія акціонеровъ, въ которомъ на мѣсто выбывшаго избирается, по представленію со-

вѣта, новый директоръ, но лишь до окончанія срока, на который избранъ былъ выбывшій директоръ. За время исправленія должности директора правленія членъ совѣта пользуется всеми правами и преимуществами, сей должности присвоенными.

§ 58. По прошествіи пяти лѣтъ со времени первоначальнаго избранія директоровъ правленія, ежегодно выбываетъ одинъ директоръ, сначала по жребію, или по взаимному соглашенію, а потомъ по старшинству вступленія, и на мѣсто выбывшаго избирается новый директоръ. Выбывшіе директора правленія могутъ быть избираемы вновь.

§ 59. Директоры правленія избираютъ изъ среды своей предсѣдателя и заступающаго его мѣсто.

§ 60. Директоры правленія за труды свои по завѣдыванію дѣлами Общества получаютъ, кромѣ опредѣленнаго содержанія, по назначенію общаго собранія акціонеровъ, и процентное изъ чистой прибыли вознагражденіе, согласно § 95.

§ 61. Правленіе распоряжается дѣлами и капиталами Общества, по примѣру благоустроеннаго коммерческаго дома. Къ обязанности его относятся: а) приемъ поступившихъ за акціи Общества денегъ и выдача самыхъ акцій, а также наблюденіе за исправною уплатою процентовъ и погашенія по облигаціямъ; б) завѣдываніе капиталами и имуществами Общества и веденіе разрѣшенныхъ Обществу операцій; в) устройство, по обряду коммерческому, бухгалтеріи, кассы и писмоводства, а равно и составленіе, на основаніи § 93, годовыхъ отчета, баланса, смѣты и плана дѣйствій; г) опредѣленіе необходимыхъ для службы по Обществу лицъ, съ назначеніемъ имъ предметовъ занятій и содержанія, а равно и ихъ увольненіе; д) открытіе и закрытіе конторъ и агентствъ Общества, ревизія ихъ и наблюденіе за ихъ дѣйствіями; е) наемъ складовъ, квартиръ и другихъ помѣщеній; ж) страхованіе имуществъ Общества; з) выдача и принятіе къ платежу векселей и другихъ срочныхъ обязательствъ въ предѣлахъ, установленныхъ общимъ собраніемъ; и) учетъ векселей, поступившихъ на имя Общества; і) заключеніе отъ имени Общества договоровъ и условій, какъ съ казенными вѣдомствами и управленіями, такъ и съ частными обществами и товариществами, а равно городскими, земскими и сословными учреж-

деніями и частными лицами; к) снабженіе довѣренностями лицъ, опредѣляемыхъ правленіемъ на службу Общества, не исключая и тѣхъ, которыя будутъ назначены на службу общимъ собраніемъ; л) совершеніе законныхъ актовъ на приобрѣтеніе и отчужденіе недвижимой собственности, парашодовъ и судовъ; м) установленіе порядка выдачи ссудъ согласно § 37; н) установленіе размѣра страховыхъ премій, и опредѣленіе размѣра вознагражденія за убытки по страхованію принятыхъ Обществомъ на страхъ товаровъ и выдача сего вознагражденія; о) выборъ страховыхъ Обществъ, какъ русскихъ такъ и иностранныхъ, для перестрахованія у нихъ принятыхъ Обществомъ рисковъ, заключеніе съ сими обществами договоровъ по перестрахованію и опредѣленіе предѣловъ рисковъ Общества; п) созваніе общихъ собраній акціонеровъ и вообще завѣдываніе и распоряженіе всеми безъ исключенія дѣлами, до Общества относящимися, въ предѣлахъ, установленныхъ общимъ собраніемъ. Ближайшій порядокъ дѣйствій правленія, предѣлы правъ и обязанности его опредѣляются инструкціею, утверждаемою и измѣняемою общимъ собраніемъ акціонеровъ.

§ 62. Правленіе производитъ расходы по смѣтамъ, ежегодно утверждаемымъ общимъ собраніемъ акціонеровъ, причемъ общему собранію предоставляется опредѣлить размѣръ суммы, которую можетъ расходовать правленіе собственною властью, на правахъ благоустроеннаго коммерческаго дома, не подвергаясь отвѣтственности предъ Обществомъ за непредвидѣнныя потери. Если впослѣдствіи правленіе признаетъ необходимымъ произвести расходы свыше суммы, опредѣлеиной общимъ собраніемъ, то можетъ расходовать до 50.000 р. съ отвѣтственностью предъ общимъ собраніемъ акціонеровъ за необходимость и послѣдствія сего расхода; о каждомъ такомъ расходѣ должно быть представлено на усмотрѣніе ближайшаго общаго собранія. Расходование же большихъ суммъ производится не иначе, какъ съ согласія общаго собранія акціонеровъ.

§ 63. Поступающія въ правленіе суммы, не предназначенныя къ немедленному расходованію, вносятся правленіемъ въ одно изъ кредитныхъ установленій на имя Общества, а получаемые на эти суммы билеты и вообще все документы хранятся въ правленіи.

§ 64. Вся переписка по дѣламъ Общества производится отъ имееи правленія, за подписью одного изъ директоровъ,

§ 65. Векселя, довѣренности, договоры, условія, кунчія крѣпости и другіе акты, а равно требовапія на обратное получение суммъ Общества изъ кредитныхъ установленій и чеки по текущимъ счетамъ должны быть подписываемы, но крайней мѣрѣ, двумя директорами правленія. Для получения съ почты денежныхъ суммъ, посылокъ и документовъ, достаточно подписи одного изъ директоровъ правленія, съ приложеніемъ печати Общества.

Примѣчаніе. Вся переписка по дѣламъ Общества, всѣ по оимъ сношенія и счетоводство въ предѣлахъ Россійской Имперіи производятся на русскомъ языкѣ.

§ 66. Въ необходимыхъ по дѣламъ Общества случаяхъ правленію предоставляется право ходатайства въ присутственныхъ мѣстахъ и у должностныхъ лицъ, безъ особой на то довѣренности; равнымъ образомъ дозволяется правленію уполномочивать на сей предметъ одного изъ директоровъ или стороннее лицо; но въ дѣлахъ, производящихся въ судебныхъ установленіяхъ, образованных на основаніи судебныхъ уставовъ Императора Александра II, соблюдается ст. 27 уст. гражд. судопр.

§ 67. Правленіе собирается по мѣрѣ надобности, но, во всякомъ случаѣ, не менѣе одного раза въ мѣсяцъ. Для дѣйствительности рѣшеній правленія требуется присутствіе не менѣе трехъ членовъ правленія. Засѣданіямъ правленія ведутся протоколы, которые подписываются всѣми присутствовавшими членами.

§ 68. Рѣшенія правленія постановляются по большинству голосовъ, а когда не состоится большинства, спорный вопросъ переносится на разрѣшеніе совѣта, которому представляются также всѣ тѣ вопросы, кои, на основаніи сего устава и утвержденной общимъ собраніемъ инструкціи, не подлежатъ разрѣшенію правленія.

Примѣчаніе. Если директоръ, не согласившійся съ постановленіемъ правленія, потребуеть занесенія своего несогласія въ протоколъ, то съ него слагается отвѣтственность за состоявшееся постановленіе.

II. Совѣтъ.

§ 69. Совѣтъ Общества состоитъ изъ двѣнадцати членовъ, избираемыхъ общимъ собраніемъ изъ числа акціонеровъ, не состоящихъ ни директорами, ни въ другихъ должностяхъ по управленію дѣлами Общества. Ежегодно послѣ годичнаго общаго собранія члены совѣта избираютъ изъ среды своей предсѣдателя и заступающаго его мѣсто.

§ 70. Въ члены совѣта могутъ быть избираемы лица, имѣющія на свое имя не менѣе 15 акцій Общества, которыя и хранятся въ кассѣ Общества во все время бытности избранныхъ лицъ въ упомянутомъ званіи и не могутъ быть никому передаваемы до утвержденія отчета и баланса за послѣдній годъ пребыванія владѣльцевъ акцій членами совѣта.

§ 71. По прошествіи года отъ первоначальнаго избранія членовъ совѣта, ежегодно выбываютъ по три члена, сначала по жребію, а потомъ по старшинству вступленія. Выбывающіе члены совѣта могутъ быть избираемы вновь.

§ 72. Въ случаѣ выбытія кого либо изъ членовъ совѣта прежде срока, остальные члены совѣта избираютъ, для замѣщенія выбывшаго, кого либо изъ акціонеровъ, имѣющихъ право голоса, и представляютъ объ утвержденіи въ должности избраннаго ими лица ближайшему общему собранію, до созванія коего избранное лицо вступаетъ въ исправленіе должности члена совѣта. Членъ совѣта, назначенный на мѣсто выбывшаго, остается въ семъ званіи лишь до окончанія срока, на который избрано было замѣщенное имъ лицо.

§ 73. Совѣтъ собирается по мѣрѣ надобности, но во всякомъ случаѣ не менѣе одного раза въ мѣсяць. Для дѣйствительности рѣшеній совѣта требуется присутствіе не менѣе пяти членовъ совѣта. Засѣданія совѣта ведутся протоколы, которые подписываются всѣми присутствовавшими членами.

Примѣчаніе. Въ случаяхъ, не терпящихъ отлагательства, правленію предоставляется созвать совѣтъ въ экстренное засѣданіе.

§ 74. Рѣшенія совѣта постановляются по большинству голосовъ. Въ томъ случаѣ, когда не состоится большинства, спорный вопросъ переносится на разрѣшеніе общаго собранія.

§ 75. Въ вознагражденіе за труды членовъ совѣта предоставляется въ распоряженіе совѣта пятнадцать тысячъ рублей въ годъ. Сумма эта распределяется между членами совѣта, по его усмотрѣнію.

§ 76. На обязанности совѣта лежитъ: а) общее наблюденіе за ходомъ дѣлъ Общества; б) повѣрка кассы правленія какъ предъ общими собраніями, такъ и во всякое время, по усмотрѣнію совѣта; в) разрѣшеніе вопросовъ, вносимыхъ правленіемъ въ совѣтъ по важности ихъ, или вслѣдствіе возникшаго между членами правленія разногласія; г) разрѣшеніе, по представленіямъ правленія, продажи и покупки пароходовъ, судовъ и недвижимаго имущества; д) разсмотрѣніе всѣхъ вопросовъ, поступающихъ на обсужденіе общаго собранія акціонеровъ, и заключеній правленія по симъ вопросамъ; е) разсмотрѣніе, предварительно представленія на утвержденіе общаго собранія, годовыхъ отчета и баланса за истекшій годъ, а равно плана дѣйствій, смѣты расходовъ и соображеній правленія по улучшенію предпріятія на наступившій годъ и представленіе ихъ съ своимъ заключеніемъ на утвержденіе общаго собранія, и ж) представленіе общему собранію списка кандидатовъ въ члены совѣта и въ директоры правленія, по числу открывшихся вакансій, для голосованія каждаго изъ сихъ лицъ общимъ собраніемъ. Въ случаѣ неизбранія общимъ собраніемъ акціонеровъ кого-либо изъ предложенныхъ совѣтомъ лицъ, кандидаты, по одному на каждую вакансію, предлагаются самимъ общимъ собраніемъ подачею записокъ. Засимъ изъ числа выбранныхъ кандидатовъ на каждую вакансію предлагаются къ голосованію не болѣе пяти акціонеровъ, получившихъ наибольшее число голосовъ подачею записокъ. Избраннымъ признается тотъ, кто получитъ болѣе избирательныхъ, чѣмъ неизбирательныхъ голосовъ.

Ближайшій порядокъ дѣйствій совѣта, предѣлы правъ и обязанности его опредѣляются инструкціею, утверждаемою и измѣняемою общимъ собраніемъ акціонеровъ.

Примѣчаніе. Списокъ лицъ, подлежащихъ на предстоящемъ общемъ собраніи голосованію въ члены совѣта и директоры правленія, составляется въ засѣданіи со-

вѣта и правленія, приче́мъ избра́ніе производится по большинству голосовъ.

§ 77. Члены правленія и совѣта исполняютъ свои обязанности на основаніи общихъ законовъ и постановленій, въ семъ уставѣ заключающихся, и, въ случаѣ распоряженій законопротивныхъ, превышенія предѣловъ власти, бездѣйствія и нарушенія какъ сего устава, такъ и постановленій общихъ собраній акціонеровъ, подлежатъ отвѣтственности на общемъ основаніи законовъ.

Примѣчаніе. Заключающіяся въ настоящемъ отдѣлѣ устава постановленія, опредѣляющія: мѣстопробываніе правленія, число членовъ правленія и совѣта и сроки ихъ избранія (§§ 55, 58, 69 и 71), число акцій, представляемыхъ директорами правленія и членами совѣта въ кассу Общества при вступленіи ихъ въ должность (§§ 56 и 70), порядокъ замѣщенія выбывающихъ директоровъ правленія и членовъ совѣта (§§ 57 и 72), порядокъ избранія предсѣдательствующихъ въ правленіи и совѣтѣ (§§ 59 и 69), порядокъ веденія переписки по дѣламъ Общества и подписи выдаваемыхъ правленіемъ документовъ (§§ 64 и 65) и сроки обязательнаго созыва правленія и совѣта (§§ 67 и 73), могутъ быть измѣняемы по постановленію общаго собранія акціонеровъ, съ утвержденія Министра Финансовъ.

III. Общія собранія акціонеровъ.

§ 78. Общія собранія акціонеровъ назначаются въ С.-Петербургѣ и бываютъ обыкновенныя и чрезвычайныя. Обыкновенныя собранія созываются правленіемъ ежегодно, не позже апрѣля мѣсяца для разсмотрѣнія и утвержденія отчета и баланса за истекшій годъ, смѣты расходовъ и плана дѣйствій наступившаго года, а также для избранія членовъ правленія и совѣта. Въ сихъ собраніяхъ обсуждаются и рѣшаются также и другія дѣла, превышающія власть совѣта, или тѣ, кои совѣтомъ будутъ предложены общему собранію,

§ 79. Чрезвычайныя собранія созываются правленіемъ или по собственному его усмотрѣнію, или по рѣшенію совѣта, или

по требованію десяти акціонеровъ, имѣющихъ право голоса и владѣющихъ въ совокупности одною десятою частью основнаго капитала (2.250 акціями). Такое требованіе акціонеровъ или совѣта о созваніи чрезвычайнаго общаго собранія приводится въ исполненіе правленіемъ не позже одного мѣсяца по заявленіи онаго.

§ 80. Списокъ акціонеровъ Общества печатается правленіемъ и выдается всѣмъ желающимъ акціонерамъ не позже, какъ за десять дней до общаго собранія. Замѣчанія о неправильности въ этомъ спискѣ предъявляются, не позже какъ за три дня до общаго собранія, письменно правленію, которое и исправляетъ ихъ или представляетъ эти замѣчанія со своимъ заключеніемъ общему собранію, предварительно разсмотрѣнія имъ прочихъ дѣлъ.

§ 81. Общее собраніе разрѣшаетъ, согласно сему уставу, всѣ вопросы, до дѣлъ Общества относящіяся. Но непремѣнному вѣдѣнію его подлежатъ постановленія: о расширеніи предпріятія, объ измѣненіи и дополненіи устава, о выпускѣ новыхъ акцій и облигацій и о ликвидаціи дѣлъ Общества.

§ 82. О времени и мѣстѣ общаго собранія акціонеры извѣщаются посредствомъ публикаціи, по крайней мѣрѣ, за мѣсяць до дня собранія, причемъ въ публикаціи должны быть точно объяснены предметы, подлежащіе разсмотрѣнію общаго собранія.

§ 83. Каждый акціонеръ имѣетъ право присутствовать въ общемъ собраніи и участвовать въ обсужденіи предлагаемыхъ собранію вопросовъ. лично или черезъ довѣренныхъ, но въ постановленіяхъ общаго собранія участвуютъ только акціонеры, пользующіеся правомъ голоса. Каждая пятнадцать акцій даютъ право на одинъ голосъ, но одинъ акціонеръ не можетъ имѣть по своимъ акціямъ болѣе десяти голосовъ, считая притомъ по одному голосу за каждыя пятнадцать акцій.

§ 84. Акціонеры, имѣющіе на свое имя менѣе пятнадцати акцій и владѣющіе ими въ теченіе трехъ мѣсяцевъ, могутъ соединять по общей довѣренности свои акціи, для полученія права на одинъ или болѣе голосовъ, до предѣла, въ § 83 указаннаго. Заявленія о такихъ соглашеніяхъ должны быть представляемы правленію не позже какъ за три дня до общаго

собранія, для означенія въ спискѣ акціонеровъ числа голосовъ, пріобрѣтенныхъ неимѣющими собственнаго права голоса акціонерами чрезъ соединеніе ихъ акцій съ акціями другихъ лицъ.

§ 85. По акціямъ, переданнымъ отъ одного лица другому, право голоса предоставляется новому ихъ владѣльцу не прежде трехъ мѣсяцевъ со времени отмѣтки правленіемъ передачи.

§ 86. Отсутствующій акціонеръ, имѣющій право голоса, можетъ предоставить по особому заявленію правленію, на основаніи § 83, право своего голоса одному изъ акціонеровъ, имѣющему собственное право голоса, или пріобрѣвшему право голоса чрезъ соединеніе акцій нѣсколькихъ лицъ, но одно лицо можетъ имѣть довѣренности не болѣе какъ на десять голосовъ другихъ акціонеровъ. Заявленія о передачѣ голосовъ предъявляются правленію не позже какъ наканунѣ дня, назначеннаго для общаго собранія.

§ 87. Если акціи достанутся по наслѣдству или другимъ путемъ въ общее владѣніе нѣсколькимъ лицамъ, то право участія въ общемъ собраніи предоставляется лишь одному изъ нихъ, по ихъ избранію; равнымъ образомъ и торговые дома могутъ имѣть въ общемъ собраніи не болѣе одного представителя, но безъ какихъ либо относительно числа голосовъ преимуществъ.

§ 88. Для дѣйствительности общихъ собраній требуется, чтобы въ оныя прибыли акціонеры или ихъ довѣренные (§§ 83; 84, 85 и 86), представляющіе въ совокупности не менѣе одной пятой основнаго капитала, а для рѣшенія вопросовъ: о расширеніи предпріятія, объ увеличеніи или уменьшеніи основнаго капитала, о выпускѣ облигацій и объ измѣненіи устава, требуется прибытіе акціонеровъ, представляющихъ половину общаго числа акцій. Постановленія общаго собранія по вопросамъ, для разрѣшенія которыхъ требуется прибытіе въ собраніе акціонеровъ, владѣющихъ половиною всѣхъ акцій Общества, получаютъ обязательную силу, когда приняты будутъ большинствомъ трехъ четвертей голосовъ акціонеровъ или ихъ довѣренныхъ, при исчисленіи сихъ голосовъ на основаніи § 83, причемъ въ отношеніи прекращенія дѣйствій Общества

соблюдаются условія, изложенныя въ § 102. По всѣмъ прочимъ предметамъ рѣшенія постановляются простымъ большинствомъ голосовъ. Если собраніе не будетъ удовлетворять въ отношеніи количества представленныхъ въ оное акцій означеннымъ выше условіямъ, при которыхъ оно считается законно-состоявшимся, или если при рѣшеніи дѣлъ въ общемъ собраніи не окажется трехъ четвертей голосовъ одного мнѣнія, не считая случаевъ, когда достаточно простаго большинства голосовъ, то не ранѣе, какъ черезъ двѣ недѣли, дѣлается, указаннымъ въ § 82 порядкомъ, вызовъ во вторичное общее собраніе, которое считается законностоявшимся, а рѣшеніе его окончательнымъ, не взирая на число акцій, представляемое прибывшими въ оное акціонерами, о чемъ правленіе обязано предварять акціонеровъ въ самомъ приглашеніи на собраніе. Въ такомъ вторичномъ собраніи могутъ быть разсматриваемы лишь тѣ дѣла, которыя подлежали обсужденію или остались неразрѣшенными въ первомъ общемъ собраніи, причѣмъ дѣла эти рѣшаются простымъ большинствомъ голосовъ. Рѣшенія, принятыя общимъ собраніемъ, обязательны для всѣхъ акціонеровъ, какъ присутствовавшихъ, такъ и отсутствовавшихъ.

Примѣчаніе. Подача голосовъ въ общемъ собраніи производится, по усмотрѣнію самого собранія, баллотированіемъ шарами или закрытыми записками, а указанное большинство исчисляется по отношенію голосовъ утвердительныхъ къ общему числу голосовъ, дѣйствительно поданныхъ акціонерами по каждому отдѣльному вопросу.

§ 89. Дѣла, подлежащія разсмотрѣнію въ общемъ собраніи, поступаютъ въ оное не иначе, какъ черезъ посредство правленія по предварительномъ разсмотрѣніи совѣтомъ; акціонеры, желающіе сдѣлать какое либо предложеніе общему собранію, должны письменно обратиться съ онымъ, не позже какъ за десять дней до общаго собранія, въ правленіе, которое представляетъ предложеніе съ своимъ заключеніемъ въ совѣтъ. Отъ совѣта зависитъ внесеніе возбужденнаго вопроса на разрѣшеніе общаго собранія акціонеровъ. Но предложеніе, сдѣланное акціонерами, имѣющими въ совокупности не менѣе сорока голосовъ, представляется, во всякомъ случаѣ, на раз-

смотрѣніе слѣдующаго общаго собранія, съ заключеніемъ совѣта и правленія.

§ 90. Для правильнаго хода дѣлъ въ общемъ собраніи, акціонеры избираютъ изъ среды своей предсѣдательствующаго. Предсѣдатель можетъ быть избираемъ изъ числа членовъ совѣта. До сего избранія предсѣдательствуетъ въ общемъ собраніи предсѣдатель правленія или лицо, заступающее его мѣсто.

§ 91. Постановленія общихъ собраній удостовѣряются протоколами, подписываемыми предсѣдательствовавшимъ въ собраніи, всѣми наличными въ собраніи членами правленія и совѣта и, по крайней мѣрѣ, тремя акціонерами изъ числа присутствовавшихъ въ собраніи, по преимуществу изъ владѣющихъ наибольшимъ числомъ акцій.

Примѣчаніе. Постановленія настоящаго отдѣла устава, касающіяся: срока созыва обыкновенныхъ общихъ собраній (§ 78), порядка созыва чрезвычайныхъ общихъ собраній (§ 79), числа акцій, дающаго право голоса въ общихъ собраніяхъ (§§ 83 и 84), срока, съ котораго предоставляется право голоса новымъ акціонерамъ (§ 85), срока предъявленія правленію предложеній акціонеровъ (§ 89) и, наконецъ, порядка подписи протоколовъ общихъ собраній (§ 91), могутъ быть измѣняемы по постановленію общаго собранія акціонеровъ, съ утвержденія Министра Финансовъ.

Отчетность по дѣламъ Общества, распределеніе прибыли и выдача дивиденда.

§ 92. Операціонный годъ Общества считается съ перваго ноября по первое ноября. За каждый минувшій годъ правленіемъ составляется, для представленія на разсмотрѣніе и утвержденіе обыкновеннаго годоваго общаго собранія акціонеровъ (§ 78), подробный годовой отчетъ объ операціяхъ Общества и балансъ его оборотовъ. За двѣ недѣли до дня, назначеннаго для обыкновеннаго общаго собранія, открываются въ правленіи, для разсмотрѣнія акціонеровъ, годовой отчетъ и балансъ, вмѣстѣ съ книгами, счетами и другими документами.

Печатные же экземпляры годового отчета и баланса раздаются въ правленіи Общества, не позже какъ за недѣлю до общаго собранія всѣмъ акціонерамъ, заявляющимъ о желаніи ихъ получить.

Примѣчаніе. Порядокъ исчисленія операционнаго года можетъ быть измѣняемъ по постановленію общаго собранія акціонеровъ, съ утвержденія Министра Финансовъ.

§ 93. Отчетъ долженъ содержать въ подробности слѣдующія главныя статьи: а) состояніе капиталовъ: основнаго, облигаціоннаго, запаснаго, страховыхъ, на погашеніе стоимости имущества, исчисляемаго согласно примѣчанію къ сему параграфу, причемъ капиталы, заключающіеся въ процентныхъ бумагахъ, должны быть показываемы не свыше той цѣны, по которой бумаги эти пріобрѣтены, если же биржевая цѣна въ день составленія баланса ниже покупной цѣны, то стоимость бумагъ показывается по биржевому курсу, состоявшемуся въ день заключенія счетовъ; б) общій приходъ и расходъ за то время, за которое отчетъ представляется; в) счетъ издержекъ на жалованье служащимъ въ Обществѣ и на прочіе расходы по управленію; г) счетъ наличнаго имущества Общества и принадлежащихъ ему запасовъ; д) счетъ долговъ Общества на другихъ лицахъ и сихъ послѣднихъ на самомъ Обществѣ; е) счетъ доходовъ и убытковъ, и ж) счетъ чистой прибыли и примѣрное распределеніе оной.

Примѣчаніе. На погашеніе стоимости принадлежащаго Обществу имущества отчисляется ежегодно, независимо отъ того, имѣло ли Общество въ теченіе года прибыль или убытокъ, 5⁰/₁₀₀ первоначальной стоимости—для принадлежащихъ Обществу желѣзныхъ судовыхъ корпусовъ и машинъ, 10⁰/₁₀₀ для деревянныхъ судовыхъ корпусовъ и баржъ, 2⁰/₁₀₀ для береговыхъ механизмовъ и каменныхъ зданій и 4⁰/₁₀₀ для деревянныхъ построекъ; при семъ означенныя отчисленія со стоимости судовъ и береговыхъ сооружений Общества для ея погашенія продолжаютъ по каждому отдѣльному судну или сооруженію до тѣхъ поръ, пока балансовая стоимость такого судна или сооруженія не будетъ равняться размѣру ежегоднаго отчисленія на его погашеніе.

§ 94. Отчетъ и балансъ, по утвержденіи общимъ собраніемъ, представляются въ трехъ экземплярахъ въ Министерство Финансовъ и Государственный Контроль, а извлеченіе изъ отчета и балансъ публикуются во всеобщее свѣдѣніе.

§ 95. По утвержденіи отчета общимъ собраніемъ, изъ годоваго чистаго дохода, т. е. изъ суммы, остающейся за покрытіемъ всѣхъ расходовъ и убытковъ по операціямъ Общества, за уплатою процентовъ и погашенія по облигаціямъ и за отчисленіемъ на погашеніе стоимости имущества, согласно примѣчанія къ § 93, отчисляются ежегодно: два процента съ балансовой стоимости судовъ и береговыхъ сооружений Общества для образованія страхового капитала, долженствующаго служить для покрытія балансовой стоимости погибшаго и затратъ на исправленіе поврежденнаго имущества Общества, впредь до достиженія симъ капиталомъ 25% означенной стоимости. Остатокъ составитъ чистую прибыль, изъ которой отдѣляется: а) пять процентовъ въ запасный капиталъ; б) предсѣдательствующему директору правленія 2%, а прочимъ директорамъ по 1% каждому со всей суммы остальной прибыли Общества. Остальная засимъ сумма, за производствомъ изъ нея отчислений въ страховой капиталъ въ обезпеченіе грузовъ, принятыхъ на страхъ Общества на случай гибели застрахованныхъ товаровъ, и за выдачею дивиденда акціонерамъ, распределяется по усмотрѣнію общаго собранія акціонеровъ.

Примѣчаніе. Отчисленіе въ капиталъ по страхованію принадлежащаго Обществу имущества возобновляется каждый разъ, когда относительный размѣръ его понизится противъ указанной въ семь параграфѣ максимальной нормы, вслѣдствіе покрытія изъ него убытковъ, для обезпеченія коихъ онъ предназначенъ.

§ 96. Обязательное отчисленіе въ запасный капиталъ продолжается, пока онъ не будетъ равняться одной трети основнаго капитала. Обязательное отчисленіе возобновляется, если часть запаснаго капитала будетъ израсходована.

Примѣчаніе. Запасному капиталу можетъ быть дано лишь такое помѣщеніе, которое обезпечивало бы возможность безпрепятственной его реализаціи.

§ 97. Запасный капиталъ предназначенъ исключительно на уплату той суммы процентовъ и погашенія по облигаціямъ, которая остается непокрытою по случаю недостатка на сіе доходовъ Общества, а равно на покрытіе непредвидѣнныхъ расходовъ. Расходование запаснаго капитала на этотъ послѣдній предметъ производится не иначе, какъ по опредѣленію общаго собранія акціонеровъ и лишь тогда, когда уплата процентовъ и погашенія по облигаціямъ вполне обезпечена доходами Общества:

Примѣчаніе. Въ тѣ годы, когда доходовъ Общества будетъ недостаточно для уплаты процентовъ и погашенія по облигаціямъ, и недостающая сумма не можетъ быть покрыта изъ имѣющагося запаснаго капитала, для уплаты обращается въ продажу сначала движимое, а потомъ недвижимое имущество Общества.

§ 98. О времени и мѣстѣ выдачи дивиденда правленіе публикуетъ во всеобщее свѣдѣніе.

§ 99. Дивидендъ по акціямъ, а равно проценты по облигаціямъ и капиталъ по вышедшимъ въ тиражъ облигаціямъ, не потребованные въ теченіе десяти лѣтъ, обращаются въ собственность Общества, за исключеніемъ тѣхъ случаевъ, когда теченіе земской давности считается по закону пріостановленнымъ. На всѣ вышеозначенныя суммы, не полученныя своевременно и хранящіяся въ кассѣ правленія, проценты не выдаются.

Примѣчаніе. Правленіе не входитъ въ разбирательство, дѣйствительно ли купонъ принадлежитъ предъявителю онаго.

Разборъ споровъ по дѣламъ Общества, отвѣтственность и прекращеніе дѣйствій его.

§ 100. Всѣ споры по дѣламъ Общества между акціонерами и между ними и директорами правленія и членами совѣта, а равно споры между директорами правленія, членами совѣта и прочими выборными по Обществу лицами и споры Общества съ другими обществами и частными лицами, рѣшаются или въ общемъ собраніи акціонеровъ, если обѣ споря-

ція стороны будуть на это согласны, или разбираются общимъ судебнымъ порядкомъ.

§ 101. Отвѣтственность Общества ограничивается принадлежащимъ ему движимымъ и недвижимымъ имуществомъ и капиталами, а потому, въ случаѣ неудачи предпріятія Общества, или при возникшихъ на оное искахъ, каждый изъ акціонеровъ отвѣчаетъ только вкладомъ своимъ, поступившимъ уже въ собственность Общества, въ размѣрѣ 250 р. на акцію, и, сверхъ того, ни личной отвѣтственности, ни какому либо дополнительному платежу по дѣламъ Общества подвергаемъ быть не можетъ.

§ 102. Срокъ существованія Общества не назначается. Если по ходу дѣлъ закрытіе Общества признано будетъ необходимымъ, то дѣйствія его прекращаются по постановленію общаго собранія акціонеровъ, имѣющихъ не менѣе трехъ четвертей основнаго капитала. Если по балансу Общества окажется потеря двухъ пятыхъ основнаго капитала и акціонеры не пополняютъ онаго въ теченіе одного года со дня утвержденія общимъ собраніемъ отчета, изъ котораго обнаружился недостатокъ капитала, то Общество прекращаетъ свои дѣйствія.

Приговоръ о прекращеніи собственно Каспійскаго пароходства до 1913 г. можетъ послѣдовать только вслѣдствіе неблагоприятныхъ независящихъ отъ Общества обстоятельствъ, и, въ такомъ случаѣ, Общество обязано, если Правительство пожелаетъ уступить ему всѣ предназначенныя для содержанія срочныхъ сообщеній суда, или тѣ изъ нихъ, которыя Правительство признаетъ необходимыми для продолженія почтовыхъ сообщеній, по оцѣнкѣ экспертовъ, назначенныхъ отъ Правительства и отъ Общества.

Примѣчаніе. Если, при потерѣ двухъ пятыхъ основнаго капитала и при выраженномъ большинствомъ акціонеровъ желаніи пополнить оный, кто-либо изъ акціонеровъ не внесетъ въ теченіе указаннаго въ семь параграфѣ времени причитающагося по принадлежащимъ ему акціямъ дополнительнаго платежа, то акціи эти объявляются уничтоженными, о чемъ публикуется во всеобщее свѣдѣніе, и замѣняются новыми, подъ тѣми же нумерами,

акціями, которыя продаются правленіемъ Общества чрезъ мѣстнаго маклера. Изъ вырученной отъ продажи сихъ акцій суммы, за покрытіемъ причитающихся по продажѣ и публикаціи расходовъ, часть, равная дополнительному по акціямъ взносу, обращается на пополненіе основнаго капитала, а остатокъ выдается бывшему владѣльцу упитоженныхъ акцій.

§ 103. Въ случаѣ прекращенія дѣйствій Общества, общее собраніе акціонеровъ избираетъ изъ среды своей не менѣе трехъ лицъ въ составъ ликвидаціонной комисіи и опредѣляетъ порядокъ ликвидаціи дѣлъ Общества. Комисія эта принимаетъ дѣла отъ правленія. Ликвидаторы вызываютъ, чрезъ повѣстки и публикацію, кредиторовъ Общества, принимаютъ мѣры къ полному ихъ удовлетворенію, производятъ реализацію имущества Общества и вступаютъ въ соглашенія и мировыя сдѣлки съ третьими лицами, на основаніи и въ предѣлахъ, указанныхъ общимъ собраніемъ. Суммы, слѣдующія на удовлетвореніе кредиторовъ, а равно необходимыя для обезпеченія полного удовлетворенія спорныхъ требованій, вносятся ликвидаторами, за счетъ кредиторовъ, въ одно изъ государственныхъ кредитныхъ установленій; до того времени не можетъ быть приступлено къ удовлетворенію акціонеровъ соразмѣрно остающимся въ распоряженіи Общества средствамъ. О дѣйствіяхъ своихъ ликвидаторы представляютъ общему собранію отчеты въ сроки, собраніемъ установленные, и, независимо отъ того, по окончаніи ликвидаціи, представляютъ общій отчетъ. Если, при окончаніи ликвидаціи, не все подлежащія выдачѣ суммы будутъ вручены по принадлежности, за неявкою лицъ, коимъ онѣ слѣдуютъ, то общее собраніе опредѣляетъ, куда деньги эти должны быть отданы на храненіе, впредь до выдачи ихъ, и какъ съ ними надлежитъ поступить по истеченіи срока давности въ случаѣ неявки собственника.

§ 104. Какъ о приступѣ къ ликвидаціи, такъ и объ окончаніи оной съ объясненіемъ послѣдовавшихъ распоряженій, въ первомъ случаѣ—правленіемъ, а въ послѣднемъ—ликвидаторами, доносится Министру Финансовъ, а также дѣлаются

надлежація публикаціи для свѣдѣнія акціонеровъ и всѣхъ лицъ, къ дѣламъ Общества прикосновенныхъ.

§ 105. Въ случаяхъ, не предусмотрѣнныхъ симъ уставомъ, Общество руководствуется правилами, постановленными для акціонерныхъ компаній, а равно общими узаконеніями и спеціальными постановленіями для пароходныхъ предприятий, какъ нынѣ дѣйствующими, такъ и тѣми, кои будутъ впослѣдствіи изданы.

271. Юля 6-го. Собраніе Узаконеній и Распоряженій Правительства № 81, ст. 1069.—Объ измѣненіи устава товарищества Архангельско-Мурманскаго срочнаго пароходства.

Его Императорское Величество воспользовавшееся мнѣніе въ Общемъ Собраніи Государственнаго Совѣта, объ измѣненіи устава товарищества Архангельско-Мурманскаго срочнаго пароходства, Высочайше утвердить соизволилъ и повелѣлъ исполнить.

Подписалъ: Предсѣдатель Государственнаго Совѣта *МИХАИЛЬ*.

2 юня 1899 г.

МНѢНІЕ ГОСУДАРСТВЕННОГО СОВѢТА.

Выписано изъ журналь Соединенныхъ Департаментовъ Государственной Экономіи и Закономъ 5 мая и Общаго Собранія 24 мая 1899 г.

Государственный Совѣтъ, въ Соединенныхъ Департаментахъ Государственной Экономіи и Закономъ и въ Общемъ Собраніи, рассмотрѣвъ представленіе Министра Финансовъ объ измѣненіи устава товарищества Архангельско - Мурманскаго срочнаго пароходства, *мнѣніемъ положили:*

I. Предоставить товариществу Архангельско-Мурманскаго срочнаго пароходства выпустить облигаціи на нарицательный капиталъ не свыше 650.000 р.

II. Сдѣлать въ уставѣ упомянутаго товарищества слѣдующія дополненія и измѣненія:

A) Включить послѣ ст. 47 устава новыя статьи 48 и 49 слѣдующаго содержания:

Ст. 48 (новая). Для получения необходимых средств на расширение предприятия и приобретение новых пароходов, товариществу предоставляется выпустить облигации на нарицательный капитал, не превышающий в общей сложности ценности приобретенных товариществом в полную собственность недвижимого имущества и пароходов и во всяком случае на сумму не свыше шестисот пятидесяти тысяч рублей, с тем: 1) чтобы нарицательная цена каждой облигации была не меньше двухсот пятидесяти рублей, и 2) чтобы исправная уплата процентов по означенным облигациям и капитала по облигациям, вышедшим в тираж, была обеспечена преимущественно пред всеми долгами товарищества: всеми доходами товарищества, запасным капиталом и всем движимым и недвижимым имуществом товарищества, как ныне ему принадлежащим, так и тем, которое впредь им приобретено будет. Согласно сему, облигации выпускаются только по наложению на все недвижимое имущество и пароходы товарищества запрещения в полной сумме выпускаемых облигаций, причем все означенное имущество товарищества, при самом выпуске облигаций, очищается от всех могущих быть на нем долгов. Вместе с сим Товарищество, в лице своего правления, обязывается подпискою сообщать Министерству Финансов о всяком вновь приобретаемом имуществе, для наложения на оное запрещения. В случае несостоятельности товарищества и ликвидации его долгов, владельцы облигаций удовлетворяются преимущественно пред прочими кредиторами товарищества, за исключением долгов, причисленных по п.п. 1, 2, 4—10 ст. 599 уст. торг. (св. зак. т. XI, ч. 2, изд. 1893 г.) къ первому разряду. Размер процентов, уплачиваемых по облигациям, условия их выпуска, форма облигаций, сроки и способ погашения оных определяются общим собранием пайщиков и, предварительно самого выпуска облигаций, должны быть представлены на утверждение Министра Финансов.

Примѣчаніе. После выпуска облигаций, товарищество не может уже совершать каких либо закладных на принадлежащее ему имущество.

Ст. 49 (новая). Объ утратѣ облигацій или купонсвѣ къ нимъ правленіе никакихъ заявленій не принимаетъ, и утратившій купоны лишается права на полученіе по нимъ процентовъ. По наступленіи срока выдачи новыхъ купонныхъ листовъ по облигаціямъ, они выдаются владѣльцамъ облигацій.

В) Примѣчаніе къ ст. 43 и ст. 56, 68, 71, 72, 73 и 75 (по новой нумераціи 58, 70, 73, 74, 75 съ прим. и 77) устава изложить слѣдующимъ образомъ:

Примѣчаніе къ ст. 43. Паи товарищества, облигаціи (ст. 48) и купонные листы должны быть печатаемы въ Экспедиціи Заготовленія Государственныхъ Бумагъ.

Ст. 56 (по новой нумераціи 58). „Правленіе распоряжается всеми дѣлами и капиталами товарищества по примѣру благоустроенныхъ коммерческихъ домовъ. Къ обязанности его относятся: а) пріемъ поступившихъ за паи товарищества денегъ и выдача самыхъ паевъ, а также наблюденіе за исправною уплатою процентовъ и погашенія по облигаціямъ; б) устройство по обряду коммерческому“ и т. д. безъ измѣненія.

Ст. 68 (по новой нумераціи 70). „Отчетъ долженъ содержать въ подробности слѣдующія главныя статьи: а) состояніе капиталовъ: основнаго, запаснаго и ка погашеніе стоимости имущества и облигаціоннаго, съ указаніемъ по послѣднему уплаты процентовъ и погашенія, причемъ капиталы“ и т. д. безъ измѣненія.

Ст. 71 (по новой нумераціи 73). По утвержденіи годоваго отчета общимъ собраніемъ пайщиковъ, изъ прибыли, т. е. суммы, остающейся за покрытіемъ всехъ расходовъ и убытковъ и за уплатою процентовъ и погашенія по облигаціямъ, отчисляется ежегодно въ капиталъ на погашеніе имущества: пять процентовъ съ первоначальной стоимости пароходовъ и судовъ и прочаго движимаго и недвижимаго имущества, за исключеніемъ: а) дока или эллинга, въ погашеніе стоимости коего отчисляется три процента съ первоначальной его стоимости, и б) пароходовъ, совершающихъ рейсы по Печорской линіи, въ погашеніе стоимости коихъ отчисляется шесть процентовъ съ первоначальной ихъ стоимости. Отчисленія въ 5% и 6% со стоимости пароходовъ и судовъ для ея погашенія продолжаются по каждому отдѣльному пароходу или

судну, не выведенному изъ употребленія, до тѣхъ поръ, пока балансовая его стоимость не уменьшится соотвѣтственно до 5% и 6% первоначальной ихъ стоимости.

Изъ чистой затѣмъ прибыли отдѣляется: а) 10% въ запасный капиталъ; б) двадцать тысячъ шестьсотъ сорокъ рублей на уплату 5% въ дивидендъ на преимущественные пай товарищества, считая по сорока рублей на пай; в) сорокъ пять тысячъ рублей на уплату 5% въ дивидендъ на остальные пай товарищества, считая также по сорока рублей на пай, и г) четыре тысячи сто двадцать восемь рублей на уплату 1% въ дополнительный дивидендъ на преимущественные пай товарищества, считая по восьми рублей на пай.

НВ. Примѣчаніе къ сей статьѣ остается въ силѣ.

Ст. 72 (по новой нумераціи 74). Если за указанными отчисленіями (ст. 73) образуется свободный остатокъ чистой прибыли, то онъ распределяется слѣдующимъ образомъ:

а) Отъ 15% до 25% остатка, по усмотрѣнію общаго собранія пайщиковъ, отчисляется на выдачу дополнительнаго вознагражденія правленія товарищества, мѣстной администраціи и въ особый вспомогательный фондъ служащихъ въ предпріятіи или на выдачу имъ пособій и наградъ.

б) Одна половина остающейся суммы поступаетъ въ государственное казначейство на уменьшеніе правительственной субсидіи за содержаніе обязательныхъ рейсовъ; и

в) Другая половина остающейся суммы отчисляется въ запасный капиталъ, до тѣхъ поръ, пока размѣръ этого капитала не составитъ шестисотъ пятидесяти тысячъ рублей; по достиженіи запаснымъ капиталомъ этого размѣра, отчисленія въ оный прекращаются и весь остатокъ чистой прибыли, за исключеніемъ процентныхъ отчисленій по пункту а настоящей статьи, поступаетъ въ государственное казначейство на уменьшеніе правительственной субсидіи. Если по достиженіи запаснымъ капиталомъ размѣра шестисотъ пятидесяти тысячъ рублей, капиталъ этотъ будетъ частью или вполнѣ израсходованъ или же уменьшится вслѣдствіе отнесенія на него какихъ-либо случайныхъ чрезвычайныхъ потерь (ст. 75), то, до достиженія имъ вновь размѣра шестисотъ пятидесяти тысячъ

рублей, отчисленіе въ оный изъ остатка чистой прибыли возобновляется въ указанномъ въ настоящей статьѣ размѣрѣ.

IV. Примѣчаніе къ сей статьѣ остается въ силѣ.

Ст. 73 (по новой нумераціи 75). Запасный капиталъ предназначенъ исключительно на уплату той суммы процентовъ и погашенія по облигаціямъ, которая остается непокрытою по случаю недостатка на сіе доходовъ товарищества, а равно на покрытіе непредвидѣнныхъ расходовъ онаго. Расходование запаснаго капитала на этотъ послѣдній предметъ производится не иначе, какъ согласно постановленіямъ общихъ собраній пайщиковъ и съ разрѣшенія Министра Финансовъ и лишь тогда, когда уплата процентовъ и погашенія по облигаціямъ вполнѣ обезпечена доходами товарищества. Запасному капиталу можетъ быть дано лишь такое помѣщеніе, которое обезпечивало бы возможность безпрепятственной его реализаціи.

Примѣчаніе. Въ тѣ годы, когда доходовъ товарищества будетъ недостаточно для уплаты процентовъ и погашенія по облигаціямъ и недостающую сумму не представится возможнымъ покрыть изъ имѣющагося запаснаго капитала, для означенной уплаты обращается въ продажу сначала движимое, а потомъ недвижимое имущество товарищества.

Ст. 75 (по новой нумераціи 77). Дивидендъ по паямъ, а равно проценты по облигаціямъ и капиталамъ по облигаціямъ, вышедшимъ въ тиражъ, ие потребованные въ теченіе десяти лѣтъ, обращаются въ собственность товарищества, за исключеніемъ случаевъ, когда теченіе земской давности считается пріостановленнымъ. На всѣ вышеозначенныя суммы, не полученные своевременно и хранящіяся въ кассѣ правленія, проценты не выдаются.

V. Соотвѣтственно включенію въ уставъ товарищества двухъ новыхъ статей, измѣнить нумерацію прочихъ статей и встрѣчающихся въ уставѣ ссылокъ на нихъ.

III. Предоставить товариществу Архангельско-Мурманскаго срочнаго пароходства пріобрѣсти за границую необходимые для совершенія грузовыхъ рейсовъ пароходы.

Пѣдлинное мнѣніе подписано въ журналахъ Предсѣдателями и Членами.

272. *Юля 28-го. (Вѣстн. № 32). Циркуляръ Управленія В. и Ш. С. и Т. П. Начальникамъ и Правленіямъ Округавъ н. с., Главному инженеру Новороссійскихъ портовъ, Инспекторамъ казенныхъ шоссе, Начальникамъ отдѣльныхъ работъ, партій и изысканій и Завѣдывающимъ портовыми сооруже- ніями.*—**О** порядкѣ представленія къ наградамъ, пенсіямъ и пособіямъ.

По существующему порядку, нѣкоторыя изъ подвѣдом- ственныхъ Управленію водяныхъ и шоссейныхъ сообщеній и торговыхъ портовъ должностныхъ лицъ и учреждений свои представленія о наградахъ, пенсіяхъ и пособіяхъ, составляющихъ предметъ вѣдѣнія Канцеляріи Министра Путей Сообше- нія, но требующихъ предварительнаго обсужденія въ Управ- леніи, направляютъ въ названную Канцелярію, помимо Управ- ленія, вслѣдствіе чего происходитъ излишняя между этими установленіями переписка, задерживающая производство дѣлъ.

Во избѣжаніе сего Управленіе водяныхъ и шоссейныхъ сообщеній и торговыхъ портовъ, съ разрѣшенія Г. Министра Путей Сообщенія, предлагаетъ подвѣдомственнымъ оному мѣ- стамъ и лицамъ впредь направлять свои представленія, какъ о наградахъ всѣхъ видовъ, такъ и о пенсіяхъ и разнаго рода пособіяхъ по законѣ,—не въ Канцелярію Министра, а въ Управ- леніе водяныхъ и шоссейныхъ сообщеній и торговыхъ портовъ.

273. *Юля 29-го. Собраніе Узаконеній и Распоряженій Пра- вительства № 93, ст. 1268.*—**Объ** утвержденіи правилъ пріема, храненія, перевозки и сдачи грузовъ Обществомъ пароходства по Дону, Азовскому и Черному морямъ съ ихъ притоками.

Министръ Финансовъ представилъ Правительствующему Сенату, для распубликованія, копію правилъ пріема, храненія, перевозки и сдачи грузовъ Обществомъ пароходства по Дону, Азовскому и Черному морямъ съ ихъ притоками, утвержден- ныхъ, 6 февраля 1899 года, Министромъ Финансовъ, по со- глашенію съ Министрами Внутреннихъ Дѣлъ и Путей Сооб- щенія, на основаніи § 8 устава названнаго Общества.

На подлинныхъ написано: „Утверждаю“.

6 февраля 1899 года.

Подписаль: Министръ Финансовъ,

Статсъ-Секретарь *Витте*.

П Р А В И Л А

ПРИЕМА, ХРАНЕНИЯ, ПЕРЕВОЗКИ И СДАЧИ ГРУЗОВЪ ОБЩЕСТВОМЪ ПАРОХОДСТВА ПО ДОНУ, АЗОВСКОМУ И ЧЕРНОМУ МОРЯМЪ СЪ ИХЪ ПРИТОКАМИ.

1. Всякая сдача Обществу пароходства грузовъ на отправку удостоверяется выдачею отправителю квитанціи. Въ квитанціи этой, копія съ которой остается въ агентствѣ, означается: родъ и цѣнность груза, по показанію отправителя, имя, фамилія и адресъ послѣдняго, вѣсъ, число мѣстъ, плата за провозъ и проч. условія перевозки. Эта квитанція, вмѣстѣ съ вышензложенными правилами, замѣняетъ договоръ Общества съ отправителемъ клади и должна быть возвращена Обществу при сдачѣ клади на мѣсто ея назначенія. Квитанція должна быть подписана агентомъ Общества или лицомъ по его порученію и имѣть штемпель агентства. Принявшій сію квитанцію считается безспорно согласившимся на всѣ условія, въ ней пзложенныя.

Примѣчаніе. Товары, перевозка коихъ должна сопровождаться особыми свидѣтельствами и документами, установленными Правительствомъ, принимаются для перевозки не иначе, какъ по предъявленіи сихъ документовъ, каковыя и перечисляются въ этой квитанціи.

2) Квитанція выдается или *именная* или на *предъявителя*, по желанію грузоотправителя. Въ первомъ случаѣ грузъ выдается только лицу или учрежденію, поименованному въ квитанціи, или ихъ законноуполномоченному, а во второмъ—всякому держателю квитанціи; въ обоихъ же случаяхъ грузъ выдается только по уплатѣ всѣхъ причитающихся Обществу платежей по этимъ условіямъ и не иначе, какъ съ роспиской получателя на самой квитанціи, которая, съ выдачею груза, у него отбирается.

3. Въ случаѣ утраты квитанціи, лицо, у котораго она находилась, обязано тотчасъ заявить о томъ письменно агенту Общества и публиковать въ Правительственномъ Вѣстникѣ, Вѣдомостяхъ обѣихъ столицъ и мѣстныхъ губерскихъ, а независимо отъ того, для полученія кладей, представить Обще-

ству удостовѣреніе о своей личности, если квитанція именная, или же удостовѣреніе отправителя о принадлежности ему клади, значащейся въ утраченной безыменной квитанціи. При исполненіи сихъ правилъ кладъ выдается по роспискѣ безъ предъявленія квитанціи Общества (§ 9 устава).

4. Отправитель имѣетъ право получить нѣсколько экземпляровъ одной и той же квитанціи, съ уплатою по 25 коп. за каждый. Выдача груза можетъ быть произведена, какъ по подлинной квитанціи, такъ и по дубликату. По полученіи груза по одному изъ экземпляровъ квитанціи, всѣ остальные считаются уничтоженными. Дубликатъ выдается только одновременно съ выдачею квитанціи, при чемъ количество выданныхъ дубликатовъ и нумера ихъ прописываются въ графѣ примѣчаній, какъ въ подлинной квитанціи, такъ и въ каждомъ изъ дубликатовъ.

5. Уплата суммъ, слѣдующихъ Обществу по сей квитанціи, производится, или при пріемѣ, или при сдачѣ товара. Въ послѣднемъ случаѣ товаръ служитъ обезпеченіемъ всѣхъ причитающихся по квитанціи платежей, а потому, до полного удовлетворенія, Общество можетъ задержать, по своему усмотрѣнію, весь товаръ или часть его.

6. Товаръ съ наложеннымъ платежемъ отправителя остается въ его распоряженіи впредь до уплаты получателемъ наложенной суммы, а потому, при неуплатѣ получателемъ наложеннаго платежа, отправитель вправе требовать возврата товара, подавъ о томъ письменное объявленіе въ агентство, во, изъ котораго товаръ отправленъ и въ такомъ случаѣ квитанція теряетъ свою силу и всѣ расходы по двойной доставкѣ товара относятся на счетъ отправителя. Если же со стороны отправителя распоряженія о возвратѣ ему товара не послѣдуетъ, то Общество вправе съ нимъ поступить на общихъ основаніяхъ о непринятыхъ грузахъ въ срокъ, установленный въ пунктѣ 7 настоящихъ условій. Поступающіе паложенные платежи Общество обязано выдавать по принадлежности не позже 2 недѣль со времени поступленія таковыхъ въ дни, назначенные для уплаты наложенныхъ платежей.

7. По прибытіи товара въ портъ назначенія, получатель обязанъ предъявить квитанцію, произвести сполна надлежащіе

платежи и взять товаръ, росписавшись въ полученіи его на этой квитанціи. Если въ теченіе трехъ сутокъ со времени прибытія товара на пароходъ или на баржѣ, получатель не приметъ товара, то платитъ по $\frac{1}{10}$ коп. съ пуда въ сутки полежалого, а также: за перевозку товара въ склады и сопряженные съ этимъ расходы, согласно особому счету Общества, и, кромѣ того, за страхованіе товара отъ огня въ складахъ Общества—6 коп. со ста руб. стоимости товара за каждые 10 дней хранения, при чемъ срокъ менѣе 10 дней считается за 10 дней, а сумма менѣе 100 руб.—за 100 руб. По истеченіи шести мѣсяцевъ со дня прибытія груза въ пунктъ назначенія, неостребованный грузъ продается съ аукціоннаго торга, для возмѣщенія Обществу слѣдующихъ платежей. Грузы, подверженные скорой порчѣ, продаются немедленно съ соблюденіемъ всѣхъ правилъ, постановленныхъ Министромъ Путей Сообщенія для продажи съ публичнаго торга неостребованныхъ грузовъ, подверженныхъ скорой порчѣ.

8. Приемъ груза обязателенъ для получателя съ пристани. Если же выгрузка лежитъ на обязанности получателя (о чемъ прописывается въ квитанціи), то—съ палубы судна. Въ послѣднемъ случаѣ получатель долженъ ожидать, когда грузъ, по очереди поднятія изъ трюма, будетъ готовъ къ выгрузкѣ и тотчасъ взять его съ судна, иначе грузъ выгружается за счетъ и рискъ получателя. За задержку баржи съ зерновымъ грузомъ сверхъ времени, обозначеннаго въ квитанціи для выгрузки, получатель уплачиваетъ пеню въ размѣрѣ $\frac{1}{4}$ коп. съ пуда за первыя сутки, $\frac{1}{2}$ коп. съ пуда за вторыя сутки и 1 коп. за третьи сутки и за каждый слѣдующій затѣмъ день.

9. Въ случаѣ необходимости, Общество имѣетъ право, за свой счетъ, перегружать принятый товаръ на другія вполнѣ прочія судна. При недостаткѣ мѣста въ трюмахъ, Общество грузитъ товары на палубѣ парохода. Экипажи и животныя помѣщаются на палубѣ, при чемъ при животныхъ долженъ находиться проводникъ. За болѣзнь, увѣчье и смерть животныхыхъ на суднѣ, происшедшія не по винѣ администраціи Общества, послѣднее не отвѣчаетъ.

10. Грузы и клади, отправляемые на судахъ Общества, должны быть *прочно упакованы самимъ отправителемъ*, съ обозначеніемъ на нихъ явственныхъ надписей и знаковъ (марокъ), иначе Общество не отвѣчаетъ за правильную и срочную доставку. Товары, не прочно упакованные, съ поврежденною тарою или подмоченные, принимаются агентомъ Общества не иначе, какъ съ оговоркою о томъ въ квитанціи, при чемъ Общество не отвѣчаетъ за поврежденіе груза отъ неудовлетворительной упаковки.

11. Съ момента выдачи этой квитанціи отправителю впредь до сдачи груза по назначенію, Общество отвѣчаетъ: за количество мѣстъ, означенныхъ въ квитанціи, и за цѣлость этихъ мѣстъ въ томъ видѣ, въ какомъ они были приняты. Если грузъ, показанный въ той квитанціи, будетъ поврежденъ или часть его утратится, то получатель, заявивъ агенту Общества, дѣлаетъ о семъ надпись на квитанціи при самомъ приѣмѣ груза, или составляетъ, при участіи полицейской власти и агента Общества, актъ о всемъ томъ, что, по его мнѣнію, даетъ ему право на требованіе вознагражденія отъ Общества. Если же при приѣмѣ груза не будетъ сдѣлано такой надписи на квитанціи, ни составлено такого акта, то получатель теряетъ право на полученіе какого либо вознагражденія отъ Общества. Последнее уплачиваетъ за недостающій или поврежденный, по винѣ Общества, грузъ по стоимости, обозначенной на этой квитанціи, но никакъ не болѣе того, что слѣдуетъ по отношенію вѣса потеряннаго или испорченнаго къ вѣсу и стоимости всего груза, означеннаго въ квитанціи. Если, при наружной цѣлости мѣста и неповрежденности упаковки (тары), вѣсъ груза окажется менѣе показаннаго въ квитанціи, то за разницу въ вѣсѣ Общество не отвѣчаетъ.

Примѣчаніе. Общество имѣетъ право во всякое время провѣрить вѣсъ груза, объявленный отправителемъ и если, по повѣркѣ, сдѣланной въ присутствіи товаротривателя или его представителя (а въ случаѣ отказа ихъ— въ присутствіи полицейской власти), вѣсъ груза окажется болѣе объявленнаго, то за излишекъ взимается двойной фрахтъ.

12. Общество не отвѣчаетъ передъ товарохозяиномъ:

а) если обнаружится злой умыселъ, утайка или обманъ со стороны отправителя; за послѣдствія отъ неисполненія таможенныхъ, акцизныхъ и другихъ постановленій Правительства; во время военныхъ дѣйствій и народныхъ волненій, препятствующихъ къ передвиженію грузовъ; за разбой и грабежи; за убытки отъ непосредственнаго вліянія воздуха и погоды на товаръ; за самовозгараніе груза, а также за порчу отъ естественныхъ свойствъ товара; за убытки стѣ перевозки, вмѣстѣ съ грузомъ, веществъ легко воспламеняющихся и ѣдкихъ кислотъ, безъ соблюденія пункта 13 этихъ правилъ; за усушку, утечку и замерзаніе жидкостей, а равно и происшедшую отъ того потерю въ вѣсѣ всѣхъ товаровъ, подвергающихся естественной усушкѣ; за порчу насѣкомыми и крысами; за внутреннее содержаніе товарныхъ мѣстъ, если цѣма ихъ наружная упаковка, а также за качество или сортъ товара.

б) за всѣ несчастія, происшедшія отъ непреодолимой силы, какъ то: отъ бури, тумана, наводненія, мелководья, ледохода, отъ пролома судна, вслѣдствіе нажатія льдомъ или вслѣдствіе удара о подводное препятствіе; кромѣ того и за другія несчастія, напр. отъ столкновенія съ другими судами, если эти послѣднія не произошли по винѣ и нерадѣнію корабельщика; за убытки отъ огня въ пути или на пристаняхъ, во время нагрузки или выгрузки (убытки отъ огня въ запасныхъ складахъ или магазинахъ Общества возмѣщаются послѣднимъ, если товарохозяинъ уплатилъ установленную пунктомъ 7 сихъ правилъ страховую плату).

Примѣчаніе 1. Отправители, желающіе возложить на Общество отвѣтственность за случаи, перечисленные въ раздѣлѣ 6 сего пункта, могутъ застраховать свой товаръ въ Обществѣ согласно § 7 устава Общества.

Примѣчаніе 2. Товарохозяева отвѣчаютъ передъ Обществомъ за всѣ убытки и издержки, которымъ Общество можетъ подвергнуться, вслѣдствіе неправильнаго и неполнаго объявленія содержанія товарныхъ мѣстъ. За перевозку въ товарныхъ мѣстахъ писемъ, бандерольныхъ отправленій и денегъ въ русскихъ кредитныхъ билетахъ,

а также русской звонкой золотой или серебряной монеты, подлежащих пересылкѣ по почтѣ, отправитель, а въ подлежащихъ случаяхъ и агенты Общества, подвергается отвѣтственности на основаніи законовъ. При обнаруженіи такихъ предметовъ Общество обязано тотчасъ отправлять таковые въ ближайшую почтовую контору, съ указаніемъ имени, фамиліи и мѣстожительства отправителя.

13. Ёдкія, легковоспламеняющіяся и взрывчатые вещества принимаются къ перевозкѣ не иначе, какъ на особыхъ условіяхъ, которыя должны быть оговорены въ квитанціи, и если такіе предметы окажутся скрытыми въ другихъ грузахъ, то выбрасываются за бортъ судна, а сверхъ того, кладчикъ долженъ вознаградить Общество и хозяевъ прочихъ кладей за все убытки, могущіе послѣдовать отъ помянутаго скрытія. Цѣнные, художественные и хрупкіе предметы перевозятся по особому соглашенію.

14. Если, вслѣдствіе непогоды или другой неустранимой причины, товаръ не можетъ быть выгруженъ въ портъ назначенія, а будетъ выгруженъ въ другомъ портѣ, перегруженъ на другое судно и доставленъ на мѣсто назначенія не въ тотъ рейсъ, въ который предназначался, а позже, то товарохранитель не вправе имѣть какую либо претензію къ Обществу за позднюю доставку его товара; но въ этомъ случаѣ все издержки по перегрузкѣ, храненію и дополнительной перевозкѣ товара Общество принимаетъ на свой счетъ.

15. Если при перегрузкѣ окажутся товарныя мѣста, требующія починки, то таковая производится средствами Общества, по стоимости этой починки взыскивается съ грузополучателя съ отмѣткою на сей квитанціи.

16. Изъ плательщиковъ, слѣдующихъ Обществу по сей квитанціи, никто не имѣетъ права дѣлать какой либо вычетъ, если о томъ не оговорено въ самой квитанціи.

274. *Юля 29-го. Собраніе Узаконеній и Распоряженій Правительства № 93, ст. 1281.—Объ утвержденіи измѣненій и дополненій временныхъ правилъ для плаванія по внутреннимъ воднымъ путямъ.*

Министръ Путей Сообщенія представилъ Правительствующей

щему Сенату, для опубликованія, утвержденныя имъ, Министромъ, на основаніи примѣч. къ ст. 86 Уст. Пут. Сообщ. (по прод. 1893 года), измѣненія и дополненія §§ 87, 90, 93, 95¹, 104, 110, 116, 117, 126 и 126¹ временныхъ правилъ для плаванія по внутреннимъ водянымъ путямъ, а равно объ исключеніи §§ 88, 127 и 128 тѣхъ же правилъ, опубликованныхъ въ Собраніи узаконеній и распоряженій Правительства за 1897 годъ № 44 ст. 604, 1883 г. № 59 ст. 534, 1878 г. № 162 ст. 664 и 1880 г. № 49 ст. 370.

Утверждены Товарищемъ Министра Путей Сообщенія 9 мая 1899 года.

ВРЕМЕННЫЯ ПРАВИЛА

ДЛЯ ПЛАВАНІЯ ПО ВНУТРЕННИМЪ ВОДНЫМЪ ПУТЯМЪ.

§ 87. Всякое судно, плавающее по шлюзованной части Маринской системы, отъ Чайки до Вознесенья, или по обходнымъ Ладожскимъ каналамъ, должно быть снабжено: шестью, баграми, чигинями и неволями *) съ прикрѣпленными къ нимъ прочными веревками, бечевою, смотря по высотѣ мачты и размѣрамъ судна, съ бурундукомъ, причальными канатами по 7 сажень длины, аншпугами, желѣзными гвоздями, большими напарьями, топорами, долотомъ, паклею, на случай необходимости скорого исправленія, въ случаѣ оказавшейся течи, и, вообще, поврежденія въ суднѣ, лейками для отлива воды, ведрами и швабрами и небольшою лодкою, для исполненія всякаго рода послугъ при суднѣ, которая и должна быть на причалѣ. Суда длиною выше 22 сажень должны имѣть причалы толщиною въ окружности не менѣе 3¹/₂ дюймовъ, тягловой бечевы одинъ кругъ длиною 100 саж. и толщиною въ окружности: для судовъ отъ 22 до 25 саж. въ 1¹/₂ дюйма, а

*) Аншпугъ или рычагъ, употребляемый для сталкиванія судна съ мели въ томъ случаѣ, когда мель на судовомъ пути и часть судна въ свободной водѣ. Чигинъ тотъ же аншпугъ, упираемый въ дно и бортъ барки, дабы воспрепятствовать пристающей баркѣ войти въ отмель берега.

для судовъ длиною свыше 25 сажень въ 2 дюйма, и якорь въсомъ не менѣе 10 пудовъ.

§ 88 исключить.

§ 90. Осадка, допускаемая для прохода судовъ по системѣ, обозначается на особыхъ доскахъ, выставляемыхъ въ Рыбинскѣ, на Аннинскомъ мосту, въ Вытегрѣ, въ Вознесеньи, въ м. Кондратьевѣ, при верховьѣ р. Куйвассари и въ устьяхъ Сясьскаго и Ново-Ладожскаго каналовъ, равно и въ другихъ мѣстахъ системы. При опредѣленіи таковой осадки принимается во вниманіе состояніе воды соотвѣтствующей части пути, причемъ изъ дѣйствительной глубины самаго мелкаго мѣста этой части пути вычитается 2 вершка на зазоръ.

Примѣчаніе 1. Представителямъ судовладельцевъ предоставляется право участвовать въ промѣрахъ глубины фарватера для опредѣленія наименьшей осадки судовъ.

Примѣчаніе 2. Осадка судовъ съ дровами должна быть менѣе объявленной еще на 2 вершка.

§ 93. Размѣры судовъ, плавающихъ въ этой части пути, должны соотвѣтствовать размѣрамъ существующихъ на ней плузовъ и состоянію пути. Поэтому къ прохожденію черезъ плузы допускаются: а) непаровыя суда, длиною не свыше тридцати двухъ (32) сажень, при наибольшей длинѣ постоянной части руля въ двѣ (2) сажени, шириною не свыше четырехъ съ половиною (4½) саж.; осадкою въ десять (10) четвертей, при высотѣ бортовъ не болѣе двѣнадцати футовъ и б) паровыя суда, длиною не свыше тридцати четырехъ (34) сажень, а шириною, осадкою и съ высотой бортовъ такой же, какія допущены для непаровыхъ судовъ.

Длина и ширина судовъ опредѣляется по наибольшему протяженію судовъ до наружныхъ кромокъ выступающихъ частей ахтеръ-штевней, форъ-штевней и бортовъ, а высота бортовъ по мидель-шпангоуту отъ нижняго края днищевой обшивки до верхняго края планшира.

Примѣчаніе. Начальнику Вытегорскаго Округа путей сообщенія предоставляется право разрѣшать въ исключительныхъ случаяхъ отдѣльные пропуски судовъ и большей длины, но ни въ какомъ случаѣ не болѣе тридцати пяти сажень, подъ условіемъ, однако же, чтобы таковыя суда

находились во все время слѣдованія по шлюзованной части системы подъ особенно бдительнымъ надзоромъ мѣстнаго судоходнаго начальства, въ видахъ предохраненія пути и находящихся на ономъ сооруженій отъ поврежденій, а остальнаго судоходства отъ стѣсненій или задержекъ.

На каждомъ непаровомъ суднѣ должно быть по одному шкиперу и слѣдующее число рабочихъ:

на судахъ длиною до 16 саж. включительно	1
„ „ „ свыше 16 до 22 саж. „	2
„ „ „ 22 „ 25 „ „	3
„ „ „ 25 „ 30 „ „	4
„ „ „ болѣе 30 сажень	5

Для тяги полагается лошадей:

для судовъ длиною до 9 сажень	1
„ „ „ отъ 9 до 16 саж.	2
„ „ „ „ 16 „ 20 „	3
„ „ „ „ 20 „ 22 „	4
„ „ „ „ 22 „ 25 „	5
„ „ „ „ 25 „ 30 „ для судовъ баржевой	

конструкціи 6 лошадей, а для судовъ полулодковой конструкціи 7 лошадей. Для судовъ же длиною свыше 30 саж. въ первомъ случаѣ полагается 7 лошадей, а во второмъ 8 лошадей.

Для тяги тесовою и дровяною назначается одною лошадейю болѣе вышеуказанныхъ нормъ.

Для тяги гонокъ длиною въ 30 саж. назначается 6 лошадей.

Погонщиковъ при тяговыхъ лошадяхъ должно быть: а) отъ Чайки до шлюза Св. Константина: при четырехъ лошадяхъ одинъ погонщикъ, свыше 4 лошадей 2 погонщика; б) отъ шлюза Св. Константина до Вытегры: при 3 лошадяхъ 1 погонщикъ, свыше 3 лошадей 2 погонщика, а свыше 6 лошадей 3 погонщика и в) отъ Вытегры до Вознесенья: при четырехъ лошадяхъ 1 погонщикъ, свыше 4 лошадей 2 погонщика.

При замѣнѣ конной тяги людскою вмѣсто каждой лошади полагается 3 тяглица.

Всѣ принадлежности, обязательныя по § 87 сихъ правилъ для судовъ, плавающихъ по шлюзованной части Маринской системы, должны находиться въ полной исправности, какъ по количеству, такъ и по качеству, а сами суда должны имѣть рабочихъ изъ взрослыхъ и трезвыхъ лицъ. Суда, не имѣющія вышеуказанныхъ рабочихъ, равно какъ снабженныя принадлежностями неудовлетворительными по качеству или по количеству и съ непрочными причалами, отводятся въ сторону и допускаются къ дальнѣйшему слѣдованію по системѣ лишь по снабженіи оныхъ надлежащими рабочими и необходимыми принадлежностями и по удостовѣреніи въ томъ мѣстнаго судоходнаго начальства.

Въ случаяхъ ослушанія или несоблюденія судовыми рабочими необходимыхъ, по указанію судоходнаго надзора, мѣръ предосторожности при проходѣ судовъ черезъ шлюзы, а равно въ случаяхъ неисправности судовыхъ рабочихъ, независимо отъ предъявленія установленнымъ порядкомъ взысканія къ виновнымъ въ неисполненіи законныхъ требованій судоходнаго надзора, суда задерживаются впредь до приведенія всего требуемаго въ исполненіе.

§ 95¹. Порядокъ впуска судовъ въ Вѣлоозерскій каналъ черезъ шлюзъ Безопасность и въ густошлюзованную часть системы черезъ шлюзы Константина и Андрея устанавливается Начальникомъ Вытегорскаго Округа путей сообщенія, причемъ предоставляется преимущество въ очереди судамъ, идущимъ транзитомъ изъ Рыбинска и изъ за Рыбинска въ С.-Петербургъ.

б) По старымъ Приладожскимъ каналамъ Императора Александра 1-го, Императрицы Енаторины II-й и Императора Петра Великаго.

§ 104. Всѣ слѣдующія по этимъ каналамъ суда должны имѣть то же число рабочихъ, какое определено параграфомъ 93 сихъ правилъ, а именно на каждомъ непаровомъ суднѣ должно быть по одному шкиперу и слѣдующее число рабочихъ:

на судахъ длиною до 16 саж. включительно	1
„ „ „ свыше 16 до 22 саж.	2
„ „ „ 22 „ 25 „	3

на судахъ длиною свыше 25 до 30 саж. 4
 „ „ „ болѣе 30 сажень 5

Для тяги по симъ каналамъ число лошадей опредѣляется по размѣрамъ судовъ и дальности пути инспекторомъ судоходства, о чемъ имъ заблаговременно вывѣшиваются объявленія при устьяхъ каналовъ, въ конныхъ конторахъ и и въ канцеляріяхъ Начальниковъ судоходныхъ дистанцій. Независимо сего такія же объявленія высылаются Инспекторомъ судоходства заблаговременно же въ биржевые комитеты: Рыбинскій и оба С.-Петербургскіе.

§ 110. Если, во время половодья, суда стоящія у Волховскаго устья Сясьскаго канала не пожелаютъ перевалить черезъ Волховъ, ссылаясь на вѣтеръ, либо на ветхость судовъ, а суда сзади находящіяся желаютъ перевалить, тогда послѣднія, пользуясь возможностью обхода, имѣютъ право итти безпрепятственно мимо судовъ, находящихся въ движеніи.

Но если, то же самое случится при маловодіи, когда обходъ невозможенъ, то судна, находящіяся у Волховскаго устья и не желающія перевалить, должны обязательно выйти на Волховъ и стать у берега влѣво отъ канала въ томъ мѣстѣ, гдѣ становятся порожнія суда. и которое обозначено столбами. Прочія же суда переваливаются пароходами Министерства Путей Сообщенія.

§ 116. Для избѣжанія замѣшательства при входѣ судовъ и гонокъ въ старый Свирскій каналъ, порядокъ вступленія ихъ опредѣляется вывѣшенными на мачтѣ, у м. Кондратьева сигналами:

а) когда на мачтѣ поднять одинъ черный шаръ, то это обозначаетъ, что впускаются грузныя суда;

б) понятіе одной черной пирамиды означаетъ, что впускаются лѣсныя гонки;

в) когда поднять шаръ и пирамида одновременно, то значитъ впускаются порожнія суда;

г) если же нѣтъ на мачтѣ ни шара, ни пирамиды, то это означаетъ, что впускъ судовъ и гонокъ по какимъ либо причинамъ прекращенъ.

Для ночныхъ сигналовъ шаръ замѣняется краснымъ, а пирамида зеленымъ фонарями.

§ 117. Во время мелководія шкипера или прикащики судовъ, по прибытіи таковыхъ съ р. Свири въ Свирицу, отмѣчаютъ собственноручно время прихода своего судна въ особую очередную книгу, имѣющуюся у депутата купечества, а буде депутации не учреждено, то у мѣстнаго судоходнаго начальства. Если судно готово къ входу, то оно немедленно занимаетъ свою очередь; въ случаѣ же разпаузки, оно вступаетъ въ очередь по приведеніи себя въ надлежащую осадку

Въ томъ случаѣ, когда очередью завѣдываетъ депутация, то при записываніи въ книгу выдаются депутатами ярлыки, которые должны быть сохранены до прибытія въ Шлиссельбургъ и на которыхъ обозначаются: 1) родъ судна и имя хозяина или прикащика; 2) откуда идетъ; 3) наименование груза; 4) день прихода въ Свирицу; 5) день вступленія въ Сясскій наналъ; 6) день вступленія въ каналъ Императора Александра II-го, и 7) время прихода въ Шлиссельбургъ. По прибытіи въ означенный пунктъ, ярлыки отбираются депутатомъ. Для судовъ, идущихъ съ рѣки Паши, имѣется у депутатовъ книга съ выдачею ярлыковъ въ Кондратьевѣ, для судовъ Тихвинской системы—въ Сясскихъ рядкахъ, а для судовъ Вышневолоцкой системы—на Волховскомъ устьѣ Новоладожскаго канала.

Примѣчаніе. Караванъ, состоящій изъ нѣсколькихъ судовъ, принадлежащихъ одному хозяину, и находящійся подъ распоряженіемъ одного прикащика, можетъ получить одинъ ярлыкъ на весь караванъ, съ обозначеніемъ числа судовъ.

в) По новымъ Приладожскимъ каналамъ (Императора Александра III-го, Императрицы Маріи Ѳеодоровны и Императора Александра II-го).

§ 126. На каждомъ непаровомъ суднѣ, при осадкѣ до 10 четвертей, судовая команда должна быть въ томъ же составѣ, какъ постановлено въ параграфѣ 93, а именно: по одному шкиперу и слѣдующее число рабочихъ:

на судахъ длиною до 16 саж. включительно	1
„ „ „ отъ 16 до 22 саж	2
„ „ „ „ 22 „ 25 „	3
„ „ „ „ 25 „ 30 „	4
„ „ „ болѣе 30 сажень.	5

При большей осадкѣ прибавляется на каждое судно по одному рабочему.

Число лошадей для тяги судовъ по симъ каналамъ должно быть: а) для живорыбокъ, телячьихъ и всѣхъ судовъ длиною до 9 сажень—1 лошадь; б) для судовъ длиною отъ 9 до 16 саж. включительно 2 лошади; в) для судовъ отъ 16 до 20 саж. включительно—3 лошади; г) для судовъ отъ 20 до 22 саж.—4 лошади; д) для судовъ отъ 22 до 25 саж.—5 лошадей. и е) для судовъ свыше 25 саж. до 30 саж. и болѣе—6 лошадей, для судовъ баржевой конструкции, и 7 лошадей—для судовъ другихъ конструкцій.

Число погонщиковъ должно быть: при 4 лошадяхъ и менѣе 1 погонщикъ и свыше 4 лошадей 2 погонщика

Обходъ другихъ судовъ, находящихся въ движеніи, дозволяется судамъ, идущимъ изъ Рыбинска и изъ за Рыбинска. Для остальныхъ же судовъ обходъ можетъ быть допущенъ только съ разрѣшенія мѣстнаго судоходнаго начальства. Подгруженные и порожія суда, слѣдующія по симъ каналамъ отъ города Шлиссельбурга, должны имѣть осадку не свыше той, которая показана на доскѣ въ Шлиссельбургскомъ устьѣ канала; при этомъ число рабочихъ людей должно быть слѣдующее: а) для судовъ отъ 20 до 25 сажень 1 шкиперъ и 3 рабочихъ и б) для судовъ длиною свыше 25 саж. 1 шкиперъ и 4 рабочихъ; число лошадей должно быть: а) для судовъ длиною отъ 20 до 25 саж. 6 лошадей; б) для судовъ длиною отъ 25 до 30 саж. 7 лошадей и в) для судовъ свыше 30 саж. длины—8 лошадей.

Примѣчаніе. Во время мелководія, эпидеміи сибирской язвы и другихъ исключительныхъ обстоятельствъ означенное число людей и лошадей можетъ быть измѣнено.

§ 126¹. Всѣ суда, прибывающія къ Новолadoжской пристани съ Маринской, Тихвинской и Вышневолоцкой системъ,

для изготовленія къ впуску въ каналъ Императора Александра II-го, обязаны остановиться близъ лѣваго берега рѣки въ такомъ порядкѣ, чтобы суда, прибывшія ранѣе, были ближе къ устью сего канала, а пришедшія позже—позади; впереди стоящее судно, не готовое къ впуску въ каналъ, обязано отвалить къ фарватеру рѣки, чтобы дать ходъ послѣдующимъ судамъ, для чего всѣ суда должны стоять на якоряхъ и не причаливаться къ берегу.

§§ 127 и 128 исключаются.

275. *Июля 29-го. Собраніе Узаконеній и Распоряженій Правительства № 93, ст. 1282.*—**Объ утвержденіи новой редакціи § 30 временныхъ правилъ для плаванія по внутреннимъ водянымъ путямъ.**

Министръ Путей Сообщенія представилъ Правительствующему Сенату, для распубликованія, утвержденный имъ, Министромъ, на основаніи примѣч. 3 к. ст. 86 Уст. Пут. Сообщ. (по продолж. 1893 г.), въ новой редакціи § 30 временныхъ правилъ для плаванія по внутреннимъ водянымъ путямъ, распубликованный въ Собр. узак. и распор. Прав. за 1880 г. № 49 ст. 370 и за 1883 г. № 59 ст. 534.

Утверждены Товарищемъ Министра Путей Сообщенія 9 июня 1899 года.

ВРЕМЕННЫЯ ПРАВИЛА

ДЛЯ ПЛАВАНІЯ ПО ВНУТРЕННИМЪ ВОДНЫМЪ ПУТЯМЪ.

§ 30. У всѣхъ якорей должны быть буйки (длиною не менѣе 1 арш. и шириною 4 верш.), окрашенные бѣлыми и красными полосами; а надъ якорями, завезенными въ стрежень, для снятія судовъ съ мели и обмелѣвшихъ на розсыпяхъ взморья судовъ, должна быть, сверхъ того, поставлена ночью лодка съ фонаремъ. Если положенные въ стрежень якоря пароходныхъ пристаней и дноуглубительныхъ судовъ, по глубинѣ мѣста, представляютъ опасность для про-

хода судовъ, то они должны быть такого устройства, чтобы части ихъ мало выдавались надъ грунтомъ (Однолапые, Тротмана и т. п.).

Длина буйрепа (снасти отъ якоря къ буйку) должна быть сообразена съ глубиною, на которой положенъ якорь.

276. *Августа 3-го. (Вѣстн. № 33). Циркуляръ Канцеляріи Министра Начальникамъ центральныхъ и мѣстныхъ Управлений Министерства путей сообщенія № 7503.*—**О своевременномъ доставленіи Казеннымъ Палатамъ свѣдѣній, означенныхъ въ Инструкціи о примѣненіи Положенія о Государственномъ промысловомъ налогѣ.**

По ст. 74 Положенія о Государственномъ промысловомъ налогѣ, правительственныя, общественныя и сословныя учрежденія и должностныя лица обязаны доставлять въ мѣстныя Казенныя Палаты по ихъ требованіямъ порядкомъ, установленнымъ по соглашенію Министра Финансовъ съ подлежащими вѣдомствами: 1) свѣдѣнія о заключенныхъ въ истекшемъ году подрядахъ и поставкахъ и 2) другія необходимыя Палатамъ для правильнаго обложенія данныя по торговлѣ и промышленности.

Въ утвержденной Министромъ Финансовъ 5-го февраля 1899 г., по соглашенію съ Государственнымъ Контролеромъ и Министрами: Внутреннихъ Дѣлъ, Юстиціи, Земледѣлія и Государственныхъ Имуществъ, Инструкціи (Собраніе узаконеній и распоряженій Правительства 9 марта 1899 г. № 30 ст. 388), указаны (§ 44 означенной Инструкціи), какъ тѣ правительственныя, общественныя и сословныя учрежденія и должностныя лица, которыя должны доставлять упомянутыя свѣдѣнія, такъ и самыя свѣдѣнія, которыя этими учрежденіями и лицами должны быть доставляемы Казеннымъ Палатамъ.

Вслѣдствіе отношенія за Министра Финансовъ Товарища Министра тайнаго совѣтника *Коконцова*, отъ 30 іюня 1899 г. № 22188, предлагаю Гг. Начальникамъ центральныхъ и мѣстныхъ установленій Министерства Путей Сообщенія сдѣлать распоряженіе о своевременномъ доставленіи всѣми мѣстами

и лицами Казеннымъ Палатамъ означенныхъ въ § 44 указанной Инструкціи свѣдѣній.

277. *Августа 6-го. Собраніе Узаконеній и Распоряженій Правительства № 98 ст. 1345.*—**Объ установленіи особаго флага и вымпела для судовъ Управленія Закавказскими рыбными промыслами.**

Главный Начальникъ Флота и Морского вѣдомства испрашивалъ Высочайшее Его Императорскаго Величества разрѣшеніе на установленіе особаго флага и вымпела для судовъ Управленія Закавказскими рыбными промыслами *), съ присвоеніемъ ихъ впослѣдствіи и судамъ прочихъ Управленій вѣдомства Министерства Земледѣлія, вѣдающихъ рыбными промыслами.

Государь Императоръ, въ 1 день марта 1899 года, на сіе Высочайше соизволилъ.

Флагъ представляетъ собою Россійскій коммерческій флагъ, съ помѣщеніемъ на бѣломъ полѣ двухъ рыбъ и надъ ними буквъ У. Р. П. (Управленіе Рыбными Промыслами) какъ показано на прилагаемомъ рисункѣ.

ПРОЕКТЪ ФЛАГА И ВЫМПЕЛА

ДЛЯ СУДОВЪ УПРАВЛЕНІЯ РЫБНЫМИ ПРОМЫСЛАМИ ВЪ ВОСТОЧНОМЪ ЗАКАВКАЗЬѢ.

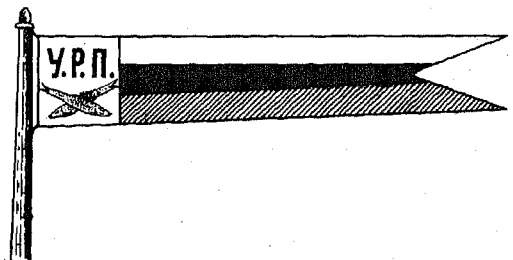
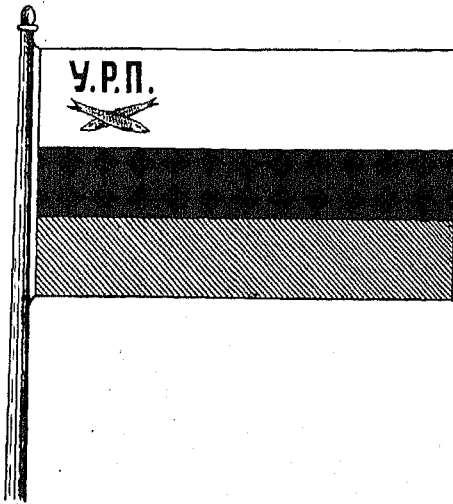

*) Рисунокъ прилагается при семъ № Собр. узак.

278. *Августа 7-го. (Вѣстникъ № 32). Извѣщеніе отъ Управленія В. и Ш. С. и Т. П.—О переименованіи въ Кіевскомъ округѣ п. с. должности младшаго помощника инспектора судоходства.*

Съ разрѣшенія, за Министра Путей Сообщенія, Г. Товарища Министра, послѣдовавшаго по докладу Управленія водныхъ и шоссейныхъ сообщеній и торговыхъ портовъ отъ 20 іюля 1899 г. за № 68, положенная по штату Кіевского Округа путей сообщенія должность младшаго помощника инспектора судоходства по 1-му инспекціонному участку Кіевского отдѣленія, съ содержаніемъ 2.000 р., разъѣздными и канцелярскими по 300 р. въ годъ, переименована въ должность старшаго помощника инспектора судоходства по тому же участку, съ содержаніемъ 2.400 руб. и разъѣздными и канцелярскими въ прежнемъ размѣрѣ.

279. *Августа 7-го (Вѣстн. № 32). Извѣщеніе отъ Управленія В. и Ш. С. и Т. П.—Объ образованіи двухъ инспекціонныхъ участковъ взамѣнъ 2-го инспекціоннаго участка Московскаго округа п. с.*

По докладу Управленія водныхъ и шоссейныхъ сообщеній и торговыхъ портовъ, отъ 23 іюля 1899 года, за № 74, послѣдовало разрѣшеніе, за Министра Путей Сообщенія, Г. Товарища Министра:

1) На образованіе, взамѣнъ существующаго нынѣ 2-го инспекціоннаго участка Московскаго Округа путей сообщенія, двухъ участковъ по слѣдующему росписанію:

2-й участокъ.

Р. Ока отъ устья р. Москвы до г. Елатьмы 540 вер., со всѣми притоками на этомъ протяженіи.

Завѣдывающій участкомъ въ г. Рязани.

3-й участокъ.

Р. Ока отъ г. Елатьмы до границы Нижегородской пристани 283 вер., со всѣми притоками на этомъ протяженіи.

Завѣдывающій участкомъ въ г. Нижнемъ-Новгородѣ.

2) На переименованіе нынѣшнихъ 3-го и 4-го инспекціонныхъ участковъ того же Округа—въ 4-й и 5-й инспекціонные участки.

и 3) На назначеніе по штату Московскаго Округа путей сообщенія вновь одной должности участковаго инспектора судоходства, съ содержаніемъ 2.400 руб. и разъѣздными и канцелярскимъ по 150 р., итого 2.700 р. въ годъ.

280. *Августа 10-го. Собраніе Узаконеній и Распоряженій правительства № 99 ст. 1357.*—**О продленіи до 1 Января 1902 г. взиманія сбора за проѣздъ по Житомиро-Бердичевскому шоссе.**

Его Императорское Величество восслѣдовавшее мнѣнія въ Общемъ Собраніи Государственнаго Совѣта, о продленіи взиманія сбора за проѣздъ по Житомиро-Бердичевскому шоссе, Высочайше утвердить соизволилъ и повелѣлъ исполнить.

Подписалъ: Предсѣдатель Государственнаго Совѣта *МИХАИЛЬ*.

4 июня 1899 г.

МНѢНІЕ ГОСУДАРСТВЕННОГО СОВѢТА.

Выписано изъ журналовъ Соединенныхъ Департаментовъ Государственной Экономіи и Законовъ 5 мая и Общаго Собранія 29 мая 1899 г.

Государственный Совѣтъ, въ Соединенныхъ Департаментахъ Государственной Экономіи и Законовъ и въ Общемъ Собраніи, разсмотрѣвъ представленіе Министра Внутреннихъ Дѣлъ о продленіи взиманія сбора за проѣздъ по Житомиро-Бердичевскому шоссе, *мнѣніемъ положилъ:*

Для покрытія издержекъ по ремонту Житомиро-Бердичевскаго шоссе продлить до 1 Января 1902 г. взимаемый нынѣ сборъ съ проѣзжающихъ по этому шоссе на слѣдующихъ основаніяхъ:

1) Означенный сборъ взимается: съ проѣзжающихъ по всему протяженію шоссе—въ размѣрѣ, опредѣленномъ Высочайше утвержденнымъ, 13 февраля 1889 г., мнѣніемъ Государственнаго Совѣта объ установленіи сего сбора; а съ лицъ, проѣзжающихъ лишь черезъ одинъ заставный домъ, въ слѣ-

дующемъ размѣрѣ: 1) при колесной ѣздѣ съ каждой лошади: а) въ экипажахъ, дилижансахъ и повозкахъ съ пассажирами по 7 коп., б) въ повозкахъ съ кладью и въ экипажахъ безъ пассажировъ по 5 к. и в) съ неупряжныхъ лошадей по 2 к.; 2) при саинной ѣздѣ, съ каждой лошади: а) въ экипажахъ, дилижансахъ и повозкахъ съ пассажирами по 5 к., б) въ экипажахъ безъ пассажировъ и въ повозкахъ съ кладью по 2 к. и в) съ неупряжныхъ лошадей по 1 к.

2) При взиманіи сего сбора соблюдаются изъятія, установленныя въ ст. 850 уст. пут. сообщ. (св. зак. т. XII, ч. I, по прод. 1893 г.), а также пропускаются бесплатно: семейства крестьянъ, переселяющихся въ другія губерніи, строительные и другіе матеріалы, предназначенные для постройки и ремонта церквей, причтовыхъ помѣщеній, школъ, благотворительныхъ заведеній и для земскихъ подъѣздныхъ путей.

Подлинное мнѣніе подписано въ журналахъ Предсѣдателями и Членами.

281. *Августа 14-го (Вѣстн. № 33) Извѣщеніе отъ Управленія В. и Ш. С. и Т. П.—Объ учрежденіи въ Варшавскомъ округѣ п. с. двухъ должностей помощниковъ столоначальниковъ.*

По докладу Управленія водяныхъ и шосейныхъ сообщеній и торговыхъ портовъ отъ 30 іюля 1899 г., за № 115 послѣдовало распоряженіе за Министра Путей Сообщенія, Г. Товарища Министра объ учрежденіи въ Варшавскомъ Округѣ путей сообщенія двухъ должностей помощниковъ столоначальниковъ Искусственного Отдѣленія Правленія (VIII класса) съ содержаніемъ по 900 р. въ годъ изъ кредита ст. I § 13 расходныхъ смѣтъ Министерства „содержаніе личнаго состава Округовъ путей сообщенія“.

282. *Августа 17-го. Собраніе Узаконеній и Распор. Цр-вит. № 102 ст. 1481.—Объ утвержденіи устава Общества торговли и пароходства по р. Ленѣ и ея притокамъ.*

Государь Императоръ, по положенію Комитета Министровъ, Высочайше повелѣтъ соизволилъ разрѣшить

Горному Инженеру, Надворному Совѣтнику Леопольду Фердинандовичу Грауману и Барону Альфреду Гораціевичу Гинцбургу учредить акціонерное Общество, подъ наименованіемъ: „Общество торговли и пароходства по р. Ленѣ и ея притокамъ“, на основаніи устава, удѣстоеннаго Высочайшаго разсмотрѣнія и утвержденія, въ С.-Петербургѣ, въ 15 день апрѣля 1899 года.

На подлинномъ написано: „Государь Императоръ уставъ сей разсматривать и Высочайше утвердить соизволилъ, въ С.-Петербургѣ, въ 15 день апрѣля 1899 года“.

Подписаль: Управляющій дѣлами Комитета Министровъ, Статсъ-Секретарь *А. Куломзинъ*.

У С Т А В Ъ

ОБЩЕСТВА ТОРГОВЛИ И ПАРОХОДСТВА ПО Р. ЛЕНѢ И ЕЯ ПРИТОКАМЪ.

Цѣль учрежденія Общества, права и обязанности его.

§ 1. Для снабженія пріисковъ Олекминско-Витимской системы всѣми необходимыми для нихъ товарами и вообще для торговли по р. Ленѣ и ея притокамъ, а также для перевозки пассажировъ и грузовъ по этимъ рѣкамъ пароходами учреждается акціонерное Общество, подъ наименованіемъ „Общество торговли и пароходства по р. Ленѣ и ея притокамъ“.

Примѣчаніе 1. Учредители Общества Горный Инженеръ, Надворный Совѣтникъ Леопольдъ Фердинандовичъ Грауманъ и Баронъ Альфредъ Гораціевичъ Гинцбургъ.

Примѣчаніе 2. Передача до образованія Общества учредителями другимъ лицамъ своихъ правъ и обязанностей по Обществу, присоединеніе новыхъ учредителей и исключеніе котораго либо изъ учредителей допускается не иначе, какъ по испрошеніи на то, всякій разъ, разрѣшенія Министра Финансовъ, по предварительному соглашенію съ Министромъ Путей Сообщенія.

§ 2. Обществу предоставляется право, съ соблюденіемъ существующихъ законовъ, постановленій и правъ частныхъ лицъ и по испрошеніи, въ потребныхъ случаяхъ, разрѣшенія Правительства пріобрѣтать въ собственность или арендовать соотвѣтственныя цѣли учрежденія Общества недвижимыя и движимыя имущества и открывать склады и магазины. Постройка на бечевникахъ пристаней, механическихъ мастерскихъ, складовъ топлива, товаровъ и грузовъ допускается на общемъ основаніи, по отводу подлежащимъ начальствомъ и по соглашенію въ городахъ съ городскими общественными управленіями собственно на сей предметъ временно и притомъ такъ, чтобы сооруженія эти ни въ какомъ случаѣ не заграждали пути для пѣшихъ и конныхъ сообщеній по всему протяженію бечевника. Въ случаѣ неудобства подобныхъ временныхъ построекъ и необходимости устройства постоянныхъ возведеніе таковыхъ дозволяется не иначе, какъ съ разрѣшенія Министра Путей Сообщенія и по соглашенію съ владѣльцами прибрежныхъ земель. Постройками этими можетъ быть занято не болѣе половины узаконенной ст. 358 и 359 Уст. пут. сообщ. (Св. Зак. т. XII, ч. I, изд. 1857 г.) десяти-саженной ширины бечевника.

Примѣчаніе. Пріобрѣтеніе Обществомъ въ собственность или въ срочное владѣніе и пользованіе недвижимыхъ имуществъ въ мѣстностяхъ, расположенныхъ: а) внѣ портовыхъ и другихъ городскихъ поселеній въ губерніяхъ, поименованныхъ въ Именномъ Высочайшемъ Указѣ 14 марта 1887 г., и б) внѣ городовъ и мѣстечекъ въ губерніяхъ, лежащихъ въ общей чертѣ еврейской осѣдлости,—не допускается.

§ 3. Общество обязано, отнюдь не стѣсняя всѣхъ видовъ судоходства, исполнять всѣ законоположенія, правила и вообще всѣ правительственныя распоряженія о судоходствѣ и пароходствѣ, а также правила уставовъ пожарнаго, строительнаго, торговаго и путей сообщенія, какъ нынѣ дѣйствующія, такъ и тѣ, какія будутъ изданы впослѣдствіи. Независимо отъ сего, въ тѣхъ прибрежныхъ мѣстахъ, гдѣ будутъ находиться постоянные агенты Общества, оно обязывается черезъ этихъ агентовъ производить наблюденіе надъ горизонтомъ воды по

правиламъ, преподаннымъ Министерствомъ Путей Сообщенія, и сообщать таковыя наблюденія сему Министерству. Относительно судоходно-полицейскаго распорядка при плаваніи судовъ, разстановки ихъ въ мѣстахъ стоянокъ, пропуска черезъ искусственныя сооруженія, соблюденія установленныхъ отличительныхъ знаковъ и огней, приспособленія пароходовъ къ правильному и безопасному плаванію, подачи помощи при несчастныхъ случаяхъ на водѣ и на пристаняхъ, вообще правилъ благоустройства по судоходству,—пароходы и суда Общества подчиняются какъ существующимъ, такъ и впредь могущимъ быть изданными постановленіямъ, а равно правиламъ, изданнымъ Министерствомъ Путей Сообщенія.

Примѣчаніе. На принадлежащихъ Обществу пристаняхъ, пароходахъ и судахъ должны находиться въ постоянной готовности и исправности огнегасительные приборы и другія средства тушенія пожара. При возникновеніи таковаго на берегу, на пристани и другихъ судахъ, агенты Общества обязаны немедленно оказать помощь къ тушенію и прекращенію пожара какъ помянутыми огнегасительными снарядами, такъ и самими пароходами съ командою, подчиняясь въ сихъ случаяхъ распоряженіямъ и указаніямъ мѣстнаго полицейскаго начальства.

§ 4. Общество отвѣчаетъ за цѣлость и сохранность довѣренныхъ ему грузовъ какъ въ пути, такъ и при нагрузкѣ и въ выгрузкѣ, а равно за подмочку мѣсть и вещей, происшедшую отъ небреженія служащихъ у него лицъ, но за порчу и утрату, происшедшія не по винѣ Общества при цѣлости наружной укупорки, отъ самаго свойства укупоренныхъ вещей, отъ доказанной аварии или гибели судна по волѣ Божіей—Общество отвѣтственности не подлежитъ. Подробныя правила о порядкѣ и условіяхъ приѣма, храненія, передвиженія и сдачи клади и грузовъ, объ отвѣтственности за цѣлость оныхъ предъ кладчиками и товарохозяевами, а также о порядкѣ и условіяхъ перевозки пассажировъ утверждаются Министромъ Финансовъ, по предварительному соглашенію съ Министрами Путей Сообщенія и Внутреннихъ Дѣлъ. Правила эти, по ихъ утвержденіи, должны быть отпечатаны на оборотѣ провозной кви-

танціи, замѣняя собою договоръ о перевозкѣ между отправителями и Обществомъ, кромѣ случаевъ, когда о семъ будетъ заключенъ особый письменный договоръ, на точномъ основаніи общихъ законовъ гражданскихъ.

Примѣчаніе 1. Въ случаѣ пронажи отправленныхъ чрезъ Общество кладей правленіе и агенты его обязаны принять всѣ зависящія мѣры къ отысканію оныхъ.

Примѣчаніе 2. Общество отвѣтствуетъ за причиненные имъ вредъ и убытки на основаніи общихъ законовъ гражданскихъ или на основаніи особаго письменнаго по этому предмету договора, при чемъ въ случаѣ, если бы условія, включаемыя Обществомъ въ выдаваемыя имъ квитанціи объ отвѣтственности за убытки отъ несправной доставки или порчи грузовъ, измѣняли въ чемъ либо упомянутыя въ семъ параграфѣ правила или противорѣчили общимъ законамъ гражданскимъ, то таковыя условія для отправителей необязательны.

§ 5. Приемъ кладей отъ отправителей производится по накладнымъ, адресуемымъ на имя правленія Общества или его конторъ и агентствъ, и подписанныхъ товароотправителями, а при неграмотности сихъ послѣднихъ—уполномоченными и рукоприкладчиками. Въ накладныхъ должны быть съ точностью обозначены: родъ, число мѣстъ и вѣсъ товара, а равно званіе, имя и фамилія товароотправителя. Званіе, имя и фамилія товарополучателя означаются лишь въ томъ случаѣ, если отправитель кладей желаетъ получить именную квитанцію.

Примѣчаніе 1. Погрузка товаровъ и кладей на суда и пароходы Общества производится или средствами отправителей, или, по соглашенію ихъ съ правленіемъ и агентами Общества, средствами сего послѣдняго.

Примѣчаніе 2. Правленіе и уполномоченные агенты Общества не имѣютъ права брать писемъ, денегъ и маловѣсныхъ посылокъ, подлежащихъ перевозкѣ по почтѣ. Въ случаѣ, если такіе предметы будутъ найдены въ сданныхъ кладяхъ или товарныхъ мѣстахъ, приѣмщикъ обязанъ тотчасъ же отправить ихъ въ ближайшую почтовую контору, съ показаніемъ имени и фамиліи, а если

можно—то и мѣста жительства отправителя и получателя. Для предупрежденія же вложенія писемъ, денегъ и посылокъ, подлежащихъ отправленію по почтѣ, въ не-вскрываемыя Обществомъ мѣста, Общество должно на всѣхъ выдаваемыхъ отправителямъ квитанціяхъ означать что за допущеніе отступленія въ семъ случаѣ отъ предписанныхъ правилъ виновные подвергаются законной отвѣтственности.

§ 6. При приемѣ кладей для перевозки правленіе или конторы Общества выдаютъ отправителямъ квитанціи на печатныхъ бланкахъ. Замѣняя собою договоръ съ отправителемъ, квитанціи эти могутъ быть именныя или на предъявителя. Въ нихъ означается: родъ посылаемыхъ грузовъ, вѣсъ оныхъ, количество или мѣра, число мѣстъ и всѣ условія перевозки, а равно отвѣтственность Общества за несвоевременную доставку, порчу или утрату груза, происходящія отъ недосмотра управленія. Копія квитанціи хранится при дѣлахъ Общества, а подлинная квитанція должна быть возвращена ему при сдачѣ клади на мѣстѣ ея назначенія, Поэтому, въ случаѣ утраты квитанціи или неумышленного ея истребленія, лицо, у котораго она находилась, обязано опубликовать о томъ двукратно въ теченіе двухъ недѣль въ мѣстныхъ вѣдомостяхъ. Засимъ, по прошествіи мѣсяца со дня позднѣйшей публикаціи, кладь выдается упомянутому лицу, по предъявленіи имъ Обществу удостовѣренія о своей личности, если квитанція именная, или же удостовѣренія отправителя о принадлежности ему клади, означенной въ утраченной безыменной квитанціи.

§ 7. Грузы, непринятые въ теченіе тридцати дней со дня ихъ прибытія къ мѣсту назначенія, считаются не востребова-ными. По прошествіи означеннаго срока о непринятомъ грузѣ посылается увѣдомленіе отправителю и троекратно, въ продолженіе двухъ недѣль, публикуется въ мѣстныхъ вѣдомостяхъ. Засимъ, въ случаѣ неявки получателя въ теченіе четырехъ мѣсяцевъ со дня послѣдней публикаціи, не востребо-ванные грузы продаются съ публичнаго торга. Вырученныя за кладь деньги обращаются на удовлетвореніе Общества за расходы по продажѣ имущества, провозъ и полежалое; осталь-ныя же затѣмъ деньги отсылаются въ кредитныя установле-

пія для обращенія изъ процентовъ, съ которыми и выдаются владѣльцу товара, въ случаѣ предъявленія имъ о томъ требованія, до истеченія десятилѣтняго срока со дня продажи кладѣ.

Примѣчаніе 1. Продажа кладѣ производится отъ Общества съ соблюденіемъ правилъ, постановленныхъ въ Уставѣ Гражданскаго Судопроизводства (Суд. Уст. Императора Александра II, изд. 1892 г.).

Примѣчаніе 2. Кладѣ, легко подвергающіяся порчѣ, въ случаѣ неявки пріемщика или отказа отъ принятія оныхъ, могутъ быть проданы, не выжидая установленныхъ въ семъ параграфѣ сроковъ, при посредствѣ мѣстной полиціи, но, по обнаруженіи порчи, о семъ долженъ быть составленъ надлежащій актъ, съ немедленнымъ извѣщеніемъ товарохраняща по мѣсту его жительства, если оно извѣстно правленію Общества.

Примѣчаніе 3. До продажи кладѣ съ публичнаго торга владѣлецъ оной въ правѣ явиться въ мѣсто продажи, уплатить всѣ накопившіеся расходы и платежи и получить кладѣ.

§ 8. Если предложенною на первыхъ торгахъ вышею цѣною не покроются причитающіеся Обществу платежи вмѣстѣ съ расходами по продажѣ, то отъ усмотрѣнія Общества зависить въ теченіе мѣсяца со дня первыхъ торговъ назначить вторые торги, которые признаются окончательными. Если же на вторичномъ торгѣ вещи не будутъ проданы за отсутствіемъ желающихъ торговаться, то Общество оставляетъ ихъ за собою, прекращая всѣ расчеты съ владѣльцемъ товара. Засимъ поступившее на семъ основаніи въ собственность Общества имущество продается имъ или съ аукціона, или по вольной цѣнѣ за свой счетъ.

§ 9. Общество можетъ принимать на себя порученія по комисіонной продажѣ всякаго рода товаровъ и грузовъ въ Россіи и за границу. Продажа поручаемыхъ Обществу товаровъ производится, по соглашенію съ товаровладѣльцемъ, или по вольной цѣнѣ, или съ аукціоннаго торга, съ соблюденіемъ общихъ для производства такого торга правилъ. Въ обоихъ случаяхъ Общество получаетъ за такую продажу

назначенную, по установленной правленіемъ Общества таксѣ, плату за комисію. Общество обязывается наблюдать, по возможности, выгоды товаровладѣльцевъ.

Примѣчаніе. Состоявшееся соглашеніе съ товаровладѣльцами относительно продажи товара по вольной цѣнѣ или съ аукціоннаго торга отмѣчается на выдаваемыхъ Обществомъ квитанціяхъ.

§ 10. При принятіи Обществомъ товаровъ для комисіонной продажи, оно можетъ, если найдетъ удобнымъ, производить за счетъ и по порученію товаровладѣльцевъ расходы на уплату фрахта, подвозки, храненія до продажи и т. п., а также уплату таможенныхъ пошлинъ и акциза, если полученные товары подлежатъ таковой оплатѣ. Изъ вырученной отъ продажи товара суммы Общество удерживаетъ сумму произведенныхъ имъ за счетъ товарохранителя платежей, съ процентами по расчету изъ 6⁰/₁₀₀ годовыхъ, и, сверхъ того, комисіонное вознагражденіе, плату за храненіе и проч., а остатокъ, при подробномъ счетѣ, передается или пересылается товаровладѣльцу. Конторы и агентства Общества обязаны предъявлять, по требованію товаровладѣльцевъ, книги, счета и документы, касающіеся продажи присланныхъ на комисію товаровъ, для провѣрки правильности представленныхъ имъ по этому предмету счетовъ.

Примѣчаніе. Надъ грузами, перевозимыми по желѣзнымъ дорогамъ, Обществу предоставляется, согласно ст. 66 Общ. Уст. Рос. Жел. Дор., совершать таможенные и акцизные обрядности только на станціяхъ назначенія.

§ 11. Если принятые для комисіонной продажи товары въ теченіе шести мѣсяцевъ не будутъ проданы, то Общество имѣетъ право требовать отъ товарохранителя принятія обратно товара и уплаты всѣхъ суммъ, издержанныхъ Обществомъ за счетъ принятаго товара вмѣстѣ съ платою за храненіе, съ процентами на всю сумму изъ 6⁰/₁₀₀ годовыхъ; если же въ теченіе мѣсяца со дня таковаго требованія Общества товаръ не будетъ принятъ, и всѣ деньги, причитающіяся по счету Обществу, не будутъ уплачены, то Общество имѣетъ право продать товаръ съ публичнаго торга съ соблюденіемъ условій, въ §§ 7 и 8 изложенныхъ, и изъ вырученныхъ денегъ

получить все причитающееся ему по счету, а остатокъ возвратить товаровладельцу.

§ 12. Для удовлетворенія надобностей Правительства, связанныхъ съ приведеніемъ арміи и флота на военное положеніе (мобилизаціей), а равно по другимъ обстоятельствамъ, вызываемымъ военными потребностями и соображеніями, всякое судно Общества по требованію Правительства можетъ быть изъято изъ владѣнія Общества во временное пользованіе или въ полную собственность Правительства; за изъятія во временное пользованіе суда Правительство производитъ Обществу за все время пользованія оными вознагражденіе по расчету 5% годовыхъ съ первоначальной стоимости и 6% съ современной балансовой стоимости этихъ судовъ. Въ случаѣ порчи пароходовъ и судовъ во время пользованія ими Правительствомъ, послѣднее обязано произвести ремонтъ ихъ на свой счетъ до обратной сдачи пароходовъ и судовъ Обществу. Если же во время пользованія пароходъ или судно погибнетъ, то Правительство уплачиваетъ Обществу стоимость его по современному балансу, согласно опредѣленію о семь комисіи, составляемой изъ представителей отъ Министерствъ Финансовъ и Путей Сообщенія и депутатовъ отъ Общества. На томъ же основаніи Общество вознаграждается и за суда, поступающія по распоряженію Правительства въ полную его собственность. Правительство имѣетъ право на взятыхъ имъ въ свое распоряженіе судахъ дѣлать тѣ приспособленія, какія оно признаетъ полезнымъ, съ тѣмъ, чтобы суда были сданы обратно обществу въ прежнемъ ихъ видѣ. Общество, въ случаѣ надобности, предоставляетъ Правительству имѣющіеся у него въ складахъ предметы и матеріалы, необходимые для плаванія, съ полученіемъ взаменъ ихъ дѣйствительной стоимости сихъ предметовъ.

Примѣчаніе. Общество обязано подчиняться всѣмъ тѣмъ правиламъ, которыя будутъ изданы Правительствомъ для пароходныхъ предпріятій на случай мобилизаціи войскъ.

§ 13. Общество въ правѣ выбирать служащихъ какъ изъ русскихъ подданныхъ, такъ и изъ иностранцевъ, подчиняясь въ послѣднемъ случаѣ дѣйствующимъ въ Россіи общимъ объ

иностранцахъ правиламъ. На должности капитановъ, машинистовъ, судоуправителей и рулевыхъ должны быть назначаемы лица, обладающія необходимыми знаніями и опытностью; причемъ всѣ поименованныя должности, а равно и команды судовъ, должны быть замѣщаемы исключительно русскими подданными. При этомъ на мѣста, гдѣ служащіе имѣютъ сопркосповеніе съ публикою, должны быть назначаемы непремѣнно лица, свободно владѣющія русскимъ языкомъ. Въ случаѣ распорядженій или дѣйствій конторъ или агентовъ Общества во вредъ интересамъ правительственнымъ или общественнымъ, правленіе Общества, по требованію подлежащаго министерства, немедленно устраняетъ беспорядки, а въ случаѣ продолженія оныхъ—удаляетъ виновныхъ лицъ.

Всякаго рода ииущественная отвѣтственность за дѣйствія правленія, агентовъ и служащихъ Общества, остается на самомъ Обществѣ, которое, удовлетворивъ Правительство или частныхъ лицъ, вѣдается съ виновными, на основаніи общихъ законовъ.

Если подлежащее министерство, въ случаяхъ, признанныхъ имъ нужными, потребуетъ увольненія кого-либо изъ служащихъ въ Обществѣ, то сіе послѣднее обязано исполнить такое требованіе неотлагательно и безпрекословно.

§ 14. Всѣ пароходы и суда Общества должны быть достаточной прочности, приспособлены для удобнаго помѣщенія пассажировъ и передвиженія грузовъ и содержимы въ полной исправности и чистотѣ. Определеніе допускаемаго на пароходахъ Общества предѣльнаго числа пассажировъ, количества балласта и грузовъ, а также способа размѣщенія послѣднихъ, производится лицами, командирруемыми для этой цѣли мѣстнымъ судоходнымъ, а при неучрежденіи его—мѣстнымъ губернскимъ начальствомъ.

Пароходамъ Общества разрѣшается плавать не иначе, какъ по предъявленіи означенному начальству актовъ о произведенномъ, на основаніи существующихъ узаконеній, освидѣтельствованіи пароходовъ со стороны прочности ихъ корпусовъ, исправности паровыхъ котловъ, наличности всѣхъ установленныхъ для паровыхъ судовъ принадлежностей и соблюденія другихъ, обязательныхъ для пароходовъ, правилъ.

Для удостовѣренія въ прочности и въ соответственномъ условіямъ плаванія устройствъ, а равно и подлежащей исправности принадлежащихъ Обществу пароходовъ и судовъ, таковые подлежатъ ежегодно, предъ началомъ навигаціи и во время оной, когда это признано будетъ необходимымъ, освидѣтельствуванію лицами, командируемыми для сей цѣли начальствомъ.

Пароходы и суда, которые по освидѣтельствуваніи окажутся неблагонадежными, къ плаванію не допускаются. Освидѣтельствованіе не освобождаетъ однако Общество отъ отвѣтственности за поврежденія, происшедшія отъ неудовлетворительной постройки самыхъ пароходовъ и судовъ, отъ неисправнаго ихъ содержанія и ремонта, или отъ несвоевременнаго исправленія случившихся въ нихъ поврежденій.

На каждомъ пароходѣ, перевозящемъ пассажировъ, долженъ находиться аптечный ящикъ съ общеупотребительными медикаментами и перевязочными средствами, для подачи командирами пароходовъ или ихъ помощниками первоначальной врачебной помощи заболѣвшимъ пассажирамъ.

Кромѣ того, пароходы Общества должны быть снабжены спасательными средствами и приспособленіями, а также имѣть вполне достаточное число шлюпокъ для перевозки команды и пассажировъ во время могущаго произойти на пароходѣ несчастія.

Примѣчаніе. Во всѣхъ главныхъ пунктахъ остановки пароходовъ Общество обязывается устроить и содержать въ полной исправности прочныя и удобныя пристани. При остановкѣ пароходовъ для спуска или приѣма пассажировъ обязательна подача надлежаще устроенныхъ прочныхъ сходней.

§ 15. На каждомъ пассажирскомъ пароходѣ Общества должна находиться на видномъ мѣстѣ книга для жалобъ, прошнурованная и за печатью инспектора судоходства. Книга эта хранится вмѣстѣ съ письменнымъ приборомъ въ особо устроенной для сего запертой конторкѣ, ключъ отъ которой хранится у капитана парохода и предъявляется по первому требованію пассажира, желающаго занести жалобу. Объявленіе объ этой книгѣ должно быть вывѣшено на видномъ мѣстѣ.

§ 16. О всѣхъ происшедшихъ во время плаванія несчастныхъ случаяхъ съ пассажирами и командой, а равно случаяхъ, вызвавшихъ остановки, капитаны судовъ и пароходовъ Общества обязаны сообщать мѣстному судоходному или полицейскому начальству немедленно по прибытіи къ ближайшей пристани.

§ 17. Общество, его конторы и агенты подчиняются относительно платежа государственнаго промысловаго налога, таможенныхъ, гербовыхъ и другихъ общихъ и мѣстныхъ сборовъ всѣмъ правиламъ и постановленіямъ, какъ общимъ, такъ и относительно предпріятія Общества нынѣ въ Имперіи дѣйствующимъ, равно тѣмъ, какія впредь будутъ на сей предметъ изданы.

§ 18. Публикаціи Общества во всѣхъ указанныхъ въ законѣ и въ настоящемъ уставѣ случаяхъ дѣлаются въ „Правительственномъ Вѣстникѣ“, „Вѣстникѣ финансовъ, промышленности и торговли“ (указателѣ Правительственныхъ распоряженій по Министерству Финансовъ), „Вѣстникѣ Министерства Путей Сообщенія“, вѣдомостяхъ обѣихъ столицъ и „Вѣдомостяхъ С.-Петербургскаго Градоначальства и столичной полиціи“, съ соблюденіемъ установленныхъ правилъ.

§ 19. Общество имѣетъ печать съ изображеніемъ своего наименованія (§ 1).

Капиталь Общества, акціи, права и обязанности владѣльцевъ ихъ.

§ 20. Основной капиталъ Общества опредѣляется въ 2.000.000 рублей, раздѣленныхъ на 8.000 акцій, по 250 руб. каждая.

§ 21. Все означенное въ § 20 количество акцій распределяется между учредителями и приглашенными ими къ участию въ предпріятіи лицами, по взаимному соглашенію.

Примѣчаніе. Оставленные за учредителями временныя свидѣтельства или акціи вносятся правленіемъ Общества на храненіе въ учрежденія Государственнаго Банка и не могутъ быть передаваемы третьимъ лицамъ до утвержденія установленнымъ порядкомъ отчета за первый операціонный годъ.

§ 22. По распубликованіи настоящаго устава, вносится участниками не далѣе, какъ въ теченіе шести мѣсяцевъ, на каждую акцію по 100 рублей, съ запискою внесенныхъ денегъ въ установленныя книги и съ выдачею въ полученіи денегъ росписокъ за подписью учредителей, а впослѣдствіи временныхъ именныхъ свидѣтельствъ. Полученныя за акціи деньги вносятся учредителями вкладомъ въ учрежденія Государственнаго Банка, гдѣ и остаются до востребованія правленіемъ Общества. Затѣмъ, по представленіи Министру Финансовъ удостовѣренія о поступленіи въ учрежденія Государственнаго Банка, первоначальнаго взноса на акціи, Общество открываетъ свои дѣйствія. Въ случаѣ неисполненія сего, Общество считается несостоявшимся, и внесенныя по акціямъ деньги возвращаются сполна по принадлежности. Сроки и размѣръ послѣдующихъ взносовъ назначаются по постановленіямъ общаго собранія акціонеровъ, по мѣрѣ надобности, съ тѣмъ, чтобы полная уплата всей слѣдующей за каждую акцію суммы (250 рублей), произведена была не позже двухъ лѣтъ со дня открытія Обществомъ своихъ дѣйствій. Въ случаѣ неисполненія сего, Общество обязано ликвидировать свои дѣла. О срокахъ и размѣрахъ взносовъ публикуется, по крайней мѣрѣ, за три мѣсяца до начала означенныхъ сроковъ. Взносы по акціямъ отмѣчаются на временныхъ свидѣтельствахъ, которыя, при послѣднемъ взносѣ, замѣняются акціями.

Примѣчаніе. Книги для записки суммъ, вносимыхъ за акціи, ведутся съ соблюденіемъ правилъ, указанныхъ въ п.п. 4—10 ст. 2166 т. X ч. 1 Св. Зак., изд. 1887 г., и предъявляются, для приложенія къ шнуру оныхъ печати и для скрѣпы по листамъ и надписи, С.-Петербургской Городской Управѣ.

§ 23. Если кто-либо изъ владѣльцевъ временныхъ свидѣтельствъ не внесетъ потребованныхъ денегъ къ сроку, то ему дается одинъ мѣсяць льготы, съ уплатою въ пользу Общества одного процента въ мѣсяць на невнесенную къ сроку сумму. Если же и затѣмъ деньги по свидѣтельствамъ не будутъ внесены, то эти свидѣтельства уничтожаются, о чемъ публикуется во всеобщее свѣдѣніе, и замѣняются новыми подъ тѣми же нумерами, свидѣтельствами, которыя

продаются правленіемъ Общества. Изъ вырученныхъ за такія свидѣтельства, суммъ, за покрытіемъ оставшихся въ недоимкѣ взносовъ съ процентами за просрочку и расходовъ по продажѣ и публикаціи, остатокъ выдается бывшему владѣльцу уничтоженныхъ свидѣтельствъ.

§ 24. Объ учрежденіи и открытіи Общества, или же о томъ, что оно не состоялось (§ 22), въ первомъ случаѣ— правленіе, а въ послѣднемъ—учредители увѣдомляютъ Министровъ Финансовъ и Путей Сообщенія и Иркутскаго Военнаго Генералъ-Губернатора и публикуютъ во всеобщее свѣдѣніе.

§ 25. Впослѣдствіи, при развитіи дѣла Общества и по полной оплатѣ первоначально вынужденныхъ акцій, Общество можетъ, сообразно потребности, увеличить свой капиталъ посредствомъ выпуска дополнительныхъ акцій, по прежней цѣнѣ, на общую сумму, не превышающую суммы первоначальнаго выпуска (2.000,000 р.), но не иначе, какъ по постановленію общаго собранія акціонеровъ и съ особаго, каждый разъ, разрѣшенія Министра Финансовъ, по предварительному соглашенію съ Министромъ Путей Сообщенія, порядкомъ, утверждаемымъ Министромъ Финансовъ.

Примѣчаніе. Хотя дополнительные акціи Общества выпускаются по прежней цѣнѣ, но при этомъ по каждой изъ вновь выпускаемыхъ Обществомъ акцій должна быть вносима пріобрѣтателемъ оной, сверхъ номинальной цѣны, еще извѣстная премія, равная, по крайней мѣрѣ, причитающейся на каждую изъ акцій предыдущихъ выпусковъ части запаснаго капитала Общества по послѣднему балансу, съ обращеніемъ собранныхъ такимъ путемъ премій на увеличеніе того же запаснаго капитала.

§ 26. При послѣдующихъ выпускахъ акцій преимущественное право на пріобрѣтеніе оныхъ имѣютъ владѣльцы акцій предыдущихъ выпусковъ, соотвѣтственно числу имѣющихся у нихъ акцій; если же акціи новаго выпуска не будутъ разобраны владѣльцами акцій предыдущихъ выпусковъ сполна, то на остальную часть оныхъ открывается, съ разрѣшенія Министра Финансовъ и на условіяхъ, подлежащихъ предварительному его утвержденію, публичная подписка.

§ 27. Акціи Общества могутъ быть, по желанію владѣльцевъ ихъ, именныя или на предъявителя. На именныхъ акціяхъ означаются званіе, имя и фамилія владѣльца. Акціи вырѣзываются изъ книги, означаются нумерами по порядку и выдаются за подписью трехъ членовъ правленія, бухгалтера и кассира съ приложеніемъ печати Общества.

Примѣчаніе. Акціи Общества и купонные листы должны быть печатаемы въ Экспедиціи Заготовленія Государственныхъ Вумагъ.

§ 28. Къ каждой акціи прилагается листъ купоновъ на полученіе по нимъ дивиденда въ теченіе десяти лѣтъ; на купонахъ этихъ означаются номера акцій, къ коимъ каждый изъ нихъ принадлежитъ, и года въ послѣдовательномъ порядкѣ. По истеченіи десяти лѣтъ, владѣльцамъ акцій имѣютъ быть выданы новые листы купоновъ, въ томъ же порядкѣ, на слѣдующія десять лѣтъ и т. д.

§ 29. Передача какъ временныхъ свидѣтельствъ, такъ и именныхъ акцій отъ одного владѣльца другому, а также стороннимъ лицамъ, дѣлается передаточною надписью на свидѣтельствахъ или акціяхъ, которыя, при соотвѣтственномъ объявленіи, должны быть предъявлены правленію Общества для отмѣтки передачи въ его книгахъ. Само правленіе дѣлаетъ передаточную надпись на свидѣтельствахъ или акціяхъ только въ случаяхъ, предусмотрѣнныхъ въ п. 1 ст. 2167 т. X ч. 1 Св. Зак., изд. 1887 г., и по судебному опредѣленію. Передача отъ одного лица другому акцій Общества на предъявителя совершается безъ всякихъ формальностей, и владѣльцемъ акцій на предъявителя признается всегда то лицо, которое имѣетъ ихъ въ своихъ рукахъ.

§ 30. Временное свидѣтельство, на которомъ не будетъ означено полученіе правленіямъ взноса, срокъ которому, согласно § 23, истекъ, не можетъ быть передаваемо или уступаемо другому лицу и всякая сдѣлка по такому свидѣтельству признается недѣйствительною; условіе это должно быть означено на самыхъ свидѣтельствахъ.

§ 31. Биржевое обращеніе временныхъ свидѣтельствъ или акцій допускается не ранѣе опубликованія отчета за первый

операционный годъ Общества и, во всякомъ случаѣ, не иначе, какъ съ разрѣшенія Министра Финансовъ.

§ 32. Купоны къ именнымъ акціямъ не могутъ быть передаваемы отдѣльно отъ акцій, за исключеніемъ купоновъ за текущей годъ; въ этомъ послѣднемъ случаѣ не требуется никакихъ передаточныхъ надписей на купонахъ или объявленій о передачѣ ихъ.

§ 33. Утратившій временныя свидѣтельства или именныя акціи или купоны къ нимъ, за исключеніемъ купоновъ за текущей годъ, долженъ письменно объявить о томъ правленію, съ означеніемъ номеровъ утраченныхъ свидѣтельствъ или акцій или купоновъ. Правленіе производитъ за счетъ его публикаціи. Если, по прошествіи шести мѣсяцевъ со дня публикации, не будетъ доставлено никакихъ свѣдѣній объ утраченныхъ свидѣтельствахъ или акціяхъ или купонахъ, то выдаются новые свидѣтельства или акціи или купоны подъ прежними номерами и съ надписью, что они выданы взамѣнъ утраченныхъ. Объявленіе о утратѣ купоновъ за текущей годъ къ именнымъ акціямъ, а равно акцій на предъявителя или купоновъ къ нимъ, правленіе никакихъ заявленій не приимаетъ, и утратившій означенные купоны лишается права на полученіе по нимъ дивиденда. По иступленіи же срока выдачи новыхъ купонныхъ листовъ по акціямъ на предъявителя, таковыя выдаются владѣльцамъ акцій на предъявителя.

§ 34. Въ случаѣ смерти владѣльца временныхъ свидѣтельствъ или акцій и учрежденія надъ имѣніемъ его опеки, опекуны, по званію своему, въ дѣлахъ Общества никакихъ особыхъ правъ не имѣютъ и подчиняются, наравнѣ съ прочими владѣльцами временныхъ свидѣтельствъ или акцій, общимъ правиламъ сего устава.

Правленіе Общества, права и обязанности его.

§ 35. Управленіе дѣлами Общества принадлежит правленію, находящемуся въ С.-Петербургѣ и состоящему изъ пяти директоровъ, избираемыхъ общимъ собраніемъ акціонеровъ. Мѣстопробываніе правленія не можетъ быть перенесено за предѣлы Европейской Россіи.

Примѣчаніе. Изъ общаго числа пяти директоровъ правленія и двухъ кандидатовъ (§ 36) три директора и одинъ кандидатъ должны быть русскіе подданные. Директоромъ - расиорядителемъ (§ 43) и завѣдующими и управляющими недвижимыми имуществами Общества могутъ быть только русскіе подданные не іудейскаго вѣроисповѣданія.

§ 36. Для замѣщенія кого-либо изъ директоровъ на время продолжительной отлучки или болѣзни, а равно въ случаѣ смерти или выбытія директора до срока, выбираются общимъ собраніемъ акціонеровъ два кандидата, которые, за время занятія должности директора, пользуются всеми правами и преимуществами, сей должности присвоенными.

§ 37. Въ директоры и кандидаты избираются лица, имѣющія на свое имя не менѣе двадцати акцій, которыя и хранятся въ кассѣ Общества или въ учрежденіяхъ Государственнаго Банка во все время бытности избранныхъ лицъ въ упомянутыхъ званіяхъ и не могутъ быть никому передаваемы до утвержденія отчета и баланса за послѣдній годъ пребыванія владѣльцевъ акцій директорами и кандидатами. Общему собранію предоставляется, въ случаѣ неимѣнія въ виду владѣльцевъ акцій съ вышеозначеннымъ числомъ акцій, которые поступили бы въ директоры и кандидаты, избирать по ближайшему своему усмотрѣнію, въ упомянутыя должности и лицъ, не имѣющихъ опредѣленнаго количества акцій, но съ тѣмъ, чтобы избираемый, по избраніи въ должность, пріобрѣлъ на свое имя, въ теченіе одного мѣсяца, установленное выше количество акцій.

§ 38. По прошествіи двухъ лѣтъ отъ первоначальнаго избранія директоровъ, выбываютъ по жребію въ первые два года по два директора, а въ третій годъ послѣдній изъ первоначально избранныхъ директоровъ; затѣмъ директоры выбываютъ въ томъ же порядкѣ по старшинству вступленія; кандидаты выбываютъ по одному ежегодно, сначала по жребію, а потомъ по старшинству вступленія; на мѣсто выбывающихъ директоровъ и кандидатовъ избираются новые директоры и кандидаты; выбывшіе директоры и кандидаты могутъ быть избираемы вновь.

§ 39. Кандидатъ, поступившій на мѣсто выбывшаго директора, остается въ составѣ правленія до окончанія срока, на который избранъ былъ выбывшій директоръ, но не свыше срока, на который избранъ самъ кандидатъ.

§ 40. Послѣ перваго собранія, созваннаго учредителями, и затѣмъ ежегодно, послѣ годичнаго общаго собранія, директора избираютъ изъ среды своей председателя и заступающаго его мѣсто.

§ 41. Члены правленія за труды свои по завѣдыванію дѣлами Общества могутъ получать, кромѣ процентнаго изъ чистой прибыли вознагражденія (§ 58), и определенное содержаніе, по назначенію общаго собранія акціонеровъ.

§ 42. Правленіе распоряжается всѣми дѣлами и капиталами Общества, по примѣру благоустроеннаго коммерческаго дома. Къ обязанности его относятся: а) пріемъ поступившихъ за акціи Общества денегъ и выдача именныхъ временныхъ свидѣтельствъ, а по полной оплатѣ оныхъ и самыхъ акцій; б) устройство по обряду коммерческому, бухгалтеріи, кассы и письмоводства, а равно и составленіе, на основаніи §§ 53—55, годовыхъ отчета, баланса, смѣты и плана дѣйствій; в) опредѣленіе необходимыхъ для службы по Обществу лицъ, съ назначеніемъ имъ предметовъ занятій и содержанія, а равно и ихъ увольненіе; г) покупка и продажа товаровъ какъ за наличные деньги, такъ и въ кредитъ; д) наемъ складовъ, квартиръ и другихъ помѣщеній; е) страхованіе имущества Общества; ж) опредѣленіе условій перевозки пассажировъ и грузовъ, съ соблюденіемъ правилъ, въ семъ уставѣ постановленныхъ; з) выдача и принятіе къ платежу векселей и другихъ срочныхъ обязательствъ въ предѣлахъ, установленныхъ общимъ собраніемъ; и) дисконтъ векселей, поступившихъ на имя Общества; і) заключеніе отъ имени Общества договоровъ и условій, какъ съ казенными вѣдомствами и управленіями, такъ и съ частными обществами и товариществами, а равно городскими, земскими и сословными учрежденіями и частными лицами; к) снабженіе довѣренностями лицъ, опредѣляемыхъ правленіемъ на службу Общества, не исключая и тѣхъ, которыя будутъ назначены на таковую

службу общимъ собраніемъ; л) совершеніе законныхъ актовъ на приобрѣтеніе и отчужденіе недвижимой собственности, и м) созваніе общихъ собраній акціонеровъ и вообще завѣдываніе и распоряженіе всѣми безъ исключенія дѣлами, до Общества относящимися, въ предѣлахъ, установленныхъ общимъ собраніемъ. Ближайшій порядокъ дѣйствій правленія, предѣлы правъ и обязанности его опредѣляются инструкціею, утверждаемою и измѣняемою общимъ собраніемъ акціонеровъ.

§ 43. Для ближайшаго завѣдыванія дѣлами Общества, правленіе съ утвержденія общаго собранія акціонеровъ, избираетъ изъ среды своей, или же изъ стороннихъ лицъ, особаго директора-распорядителя (имѣющаго во время навигаціи мѣстопробываніе на мѣстахъ дѣятельности Общества), съ опредѣленіемъ ему вознагражденія по усмотрѣнію общаго собранія акціонеровъ. Директоръ-распорядитель, если онъ изъ членовъ правленія, долженъ представить, сверхъ опредѣленныхъ въ § 37 двадцати акцій, еще не менѣе двадцати акцій, которыя хранятся на указанныхъ въ томъ же параграфѣ основаніяхъ. Правленіе снабжаетъ директора-распорядителя инструкціею, утверждаемою и измѣняемою общимъ собраніемъ акціонеровъ. Директоръ-распорядитель созываетъ правленіе по всѣмъ тѣмъ дѣламъ, разрѣшеніе коихъ не предоставлено ему по инструкціи. Если директоръ-распорядитель будетъ назначенъ не изъ состава правленія, то кругъ правъ и обязанностей его, а равно размѣръ вposableго имъ залога опредѣляются особымъ контрактомъ. Такой директоръ-распорядитель присутствуетъ въ засѣданіяхъ правленія съ правомъ лишь совѣщательнаго голоса.

§ 44. Правленіе производитъ расходы по смѣтамъ, ежегодно утверждаемымъ общимъ собраніемъ акціонеровъ. Собранію предоставляется опредѣлить, до какой суммы правленіе можетъ расходовать, сверхъ смѣтнаго назначенія, въ случаяхъ, не терпящихъ отлагательства, съ отвѣтственностью предъ общимъ собраніемъ за необходимость и послѣдствія сего расхода. О каждомъ такомъ расходѣ должно быть представлено на усмотрѣніе ближайшаго общаго собранія.

§ 45. Поступающія въ правленіе суммы, не предназна-

ченныя къ немедленному расходованію, вносятся правленіемъ въ одно изъ кредитныхъ установленій на имя Общества, а получаемые на эти суммы билеты и вообще всѣ документы хранятся въ правленіи.

§ 46. Вся переписка по дѣламъ Общества производится отъ имени правленія, за подписью одного изъ директоровъ.

§ 47. Векселя, довѣренности, договоры, условія, купчія крѣпости и другіе акты, равно требованія на обратное получение суммъ Общества изъ кредитныхъ установленій, должны быть подписываемы, по крайней мѣрѣ, двумя членами правленія. Чеки по текущимъ счетамъ подписываются однимъ изъ директоровъ, уполномоченнымъ на то постановленіемъ правленія. Для получения съ почты денежных суммъ, посылокъ и документовъ достаточно подписи одного изъ членовъ правленія, съ приложеніемъ печати Общества.

Примѣчаніе 1. Вся переписка по дѣламъ Общества, всѣ по онымъ сношенія и счетоводство въ предѣлахъ Россійской Имперіи производятся на русскомъ языкѣ.

Примѣчаніе 2. При измѣненіи числа подписей какъ на выдаваемыхъ правленіемъ документахъ, такъ и на требованіяхъ на обратное получение суммъ Общества изъ кредитныхъ установленій, правленіемъ, съ утвержденія Министра Финансовъ, опредѣляется срокъ, съ котораго означенныя распоряженія вступаютъ въ силу, о чемъ правленіе обязано поставить въ извѣстность надлежащія кредитныя установленія.

§ 48. Въ необходимыхъ по дѣламъ Общества случаяхъ правленію предоставляется право ходатайствовать въ присутственныхъ мѣстахъ и у должностныхъ лицъ, безъ особой на то довѣренности; равно дозволяется правленію уполномочивать на сей предметъ одного изъ директоровъ или стороннее лицо; но въ дѣлахъ, производящихся въ судебныхъ установленіяхъ, образованныхъ на основаніи судебныхъ уставовъ Императора Александра II, соблюдается ст. 27 Уст. Гражд. Судопр.

§ 49. Правленіе можетъ уполномочивать за себя особою довѣренностью директора-распорядителя во всѣхъ тѣхъ случаяхъ, гдѣ необходимо общее директоровъ дѣйствіе, за исклю-

ченіємъ подписи на акціяхъ (§ 27), съ отвѣтственностью правленія предъ Обществомъ за всѣ распоряженія, которыя будутъ совершены на этомъ основаніи директоромъ-распорядителемъ.

§ 50. Правленіе собирается по мѣрѣ надобности, но, во всякомъ случаѣ, не менѣе одного раза въ мѣсяцъ. Для дѣйствительности рѣшеній правленія требуется присутствіе не менѣе трехъ членовъ правленія. Засѣданіямъ правленія ведутся протоколы, которые подписываются всѣми присутствовавшими членами.

§ 51. Рѣшенія правленія постановляются по большинству голосовъ, а когда не состоится большинства, то спорный вопросъ переносится на разрѣшеніе общаго собранія, которому представляются также всѣ тѣ вопросы, по коимъ правленіе или ревизіонная коммисія (§ 55) признаютъ необходимымъ дѣйствовать съ общаго согласія акціонеровъ, или кои, на основаніи сего устава и утвержденной общимъ собраніемъ инструкціи, не подлежатъ разрѣшенію правленія.

Примѣчаніе. Если директоръ, не согласившійся съ постановленіемъ правленія, потребуеъ занесенія своего несогласія въ протоколъ, то съ него слагается отвѣтственность за состоявшееся постановленіе.

Примѣчаніе 2. Въ засѣданіяхъ правленія, въ случаѣ раздѣленія голосовъ поровну, голосъ предсѣдателя или заступающаго его мѣсто даетъ перевѣсъ.

§ 52. Члены правленія исполняютъ свои обязанности на основаніи общихъ законовъ и постановленій, въ семъ уставѣ заключающихся, и въ случаѣ распоряженій законопротивныхъ, превышенія предѣловъ власти бездѣйствія и нарушенія какъ сего устава, такъ и постановленій общихъ собраній акціонеровъ, подлежатъ отвѣтственности на общемъ основаніи законовъ.

Примѣчаніе 1. Члены правленія могутъ быть смѣняемы, по оредѣленію общаго собранія акціонеровъ, и до окончанія срока ихъ службы.

Примѣчаніе 2. Заключающіяся въ настоящемъ отдѣлѣ устава постановленія, опредѣляющія: мѣстопробываніе правленія, число членовъ правленія и сроки ихъ

избраиія (§§ 35, 36, и 38), число акцій, представляемыхъ членами правленія и деректоромъ-распорядителемъ въ кассу Общества при вступленіи ихъ въ должность (§§ 37 и 43), порядокъ замѣщенія выбывающихъ деректоровъ (§ 39), порядокъ избраиія предсѣдательствующаго въ правленіи (§ 40), порядокъ веденія переписки по дѣламъ Общества и подписи выдаваемыхъ правленіемъ документовъ (§§ 46 и 47) и сроки обзательнаго созыва правленія (§ 50), могутъ быть измѣняемы по постановленію общаго собранія акціонеровъ, съ утвержденія Министра Финансовъ, по предварительному соглашенію съ Министромъ Путей Сообщенія, причемъ мѣстопробываніе правленія не можетъ быть перенесено за передѣлы Европейской Россіи.

Отчетность по дѣламъ Общества, распределеніе прибыли и выдача дивиденда.

§ 53. Операціонный годъ Общества считается съ 1 января по 1 января. За каждый минувшій годъ правленіемъ составляется, для представленія на разсмотрѣніе и утвержденіе обыкновеннаго годоваго общаго собранія акціонеровъ (§ 63), подробный годовой отчетъ объ операціяхъ Общества и балансъ его оборотовъ. Печатные экземпляры годовыхъ отчета и баланса раздаются въ правленіи Общества за двѣ недѣли до годоваго общаго собранія всѣмъ акціонерамъ, заявляющимъ о желаніи получить таковыя. Съ того же времени открываются акціонерамъ, для обзрѣнія въ часы присутствія правленія, книги правленія со всѣми счетами, документами, и приложеніями, относящимися къ отчету и балансу.

Примѣчаніе Порядокъ исчисленія операціоннаго года можетъ быть измѣняемъ по постановленію общаго собранія акціонеровъ, съ утвержденія Министра Финансовъ, по предварительному соглашенію съ Министромъ Путей Сообщенія.

§ 54. Отчетъ долженъ содержать въ подробности слѣдующія главныя статьи: а) состояніе капиталовъ основнаго, запаснаго и на погашеніе стоимости имущества, причемъ капи-

талы, заключающіеся въ процентныхъ бумагахъ, должны быть показываемы не свыше той цѣны, по которой бумаги эти пріобрѣтены; если биржевая цѣна въ день составленія баланса ниже покупной цѣны, то стоимость бумагъ показывается по биржевому курсу, состоявшемуся въ день заключенія счетовъ; б) общій приходъ и расходъ за то время, за которое отчетъ представляется; в) счетъ издержекъ на жалованье служащимъ въ Обществѣ и на прочіе расходы по управленію; г) счетъ наличнаго имущества Общества и принадлежащихъ ему запасовъ; д) счетъ долговъ Общества на другихъ лицахъ и сихъ послѣднихъ на самомъ Обществѣ; е) счетъ доходовъ и убытковъ, и ж) счетъ чистой прибыли и примѣрное распределение оной.

§ 55. Для повѣрки отчета и баланса общее собраніе акціонеровъ назначаетъ, за годъ впередъ, ревизіонную комиссію изъ трехъ или болѣе акціонеровъ, не состоящихъ ни членами правленія, ни въ другихъ должностяхъ по управленію дѣлами Общества. Коммисія эта собирается обязательно не позже, какъ за мѣсяць до слѣдующаго годичнаго общаго собранія и по обревизованіи отчета и баланса за истекшій годъ и относящихся къ нимъ книгъ, счетовъ, документовъ и приложений, вноситъ отчетъ и балансъ, съ своимъ заключеніемъ, въ общее собраніе, которое и постановляетъ по онымъ окончательное рѣшеніе. Коммисіи этой предоставляется, если она признаетъ нужнымъ, или общимъ собраніемъ ей будетъ поручено, производить также осмотръ и ревизію всего имущества Общества на мѣстахъ и повѣрку сдѣланныхъ въ теченіе года работъ, а равно произведенныхъ расходовъ по возобновленію или ремонту сего имущества, и вообще производить всѣ необходимыя изысканія для заключенія о степени пользы и своевременности, а равно выгоды для Общества какъ произведенныхъ работъ и сдѣланныхъ расходовъ, такъ и всѣхъ оборотовъ Общества. Для исполненія вышеизложеннаго, правленіе обязано предоставить комиссіи всѣ необходимыя способы. На предварительное той же комиссіи разсмотрѣніе представляются смѣта и планъ дѣйствій на наступившій годъ, которые комиссія вноситъ, также съ своимъ заключеніемъ, въ общее собраніе акціонеровъ. Независимо отъ сего комиссіи

предоставляется требовать отъ правленія, въ случаѣ признанной ею необходимости, созыва чрезвычайныхъ общихъ собраній акціонеровъ (§ 64).

§ 56. Отчетъ и балансъ, по утвержденіи общимъ собраніемъ, публикуются во всеобщее свѣдѣніе и представляются въ трехъ экземплярахъ въ Министерства Финансовъ и Путей Сообщенія.

§ 57. Въ отношеніи представленія въ мѣстную казенную палату годоваго отчета и баланса и въ редакцію „Вѣстника финансовъ, промышленности и торговли“ для публикаціи заключительнаго баланса и извлеченія изъ годоваго отчета, правленіе Общества руководствуется ст. ст. 102, 103, 104, 107 и 110 Высочайше утвержденнаго, 8 іюня 1898 г., Положенія о государственномъ промысловомъ налогѣ (Собр. узак. и расп. Прав., ст. 964, 1898 г.), отвѣтствуя за неисполненіе по ст. ст. 104 и 164 того же Положенія.

§ 58. По утвержденіи отчета общимъ собраніемъ, изъ годоваго чистаго дохода, т. е. суммы, остающейся за покрытіемъ всѣхъ расходовъ и убытковъ, если таковая сумма окажется, отчисляется не менѣе 5⁰/₀ въ запасный капиталъ и не болѣе 5⁰/₀ первоначальной стоимости каменныхъ строеній и желѣзныхъ судовъ и 10⁰/₀—прочаго недвижимаго и движимаго имущества иа погашеніе стоимости сего имущества, впредь до полнаго погашенія оной. Остальная затѣмъ сумма, за выдачею изъ нея вознагражденія членамъ правленія, обращается въ дивидендъ по акціямъ.

§ 59. Обязательное отчисленіе въ запасный капиталъ продолжается, пока онъ не будетъ равняться одной трети основнаго капитала; обязательное отчисленіе возобновляется, если часть запаснаго капитала будетъ израсходована.

Примѣчаніе. Запасному капиталу можетъ быть дано лишь такое помѣщеніе, которое обезпечивало бы возможность безпрепятственной его реализаціи.

§ 60. Запасный капиталъ предназначается исключительно на покрытіе непредвидѣнныхъ расходовъ, а также на пополненіе изъ него дивиденда, если въ какомъ-либо году дивидендъ на акціи составитъ менѣе 5⁰/₀ на внесенный по нимъ

капиталь. Расходование запаснаго капитала производится не иначе, какъ по опредѣленію общаго собранія акціонеровъ.

§ 61. О времени и мѣстѣ выдачи дивиденда правленіе публикуетъ во всеобщее свѣдѣніе.

§ 62. Дивидендъ, не потребованный въ теченіе десяти лѣтъ, обращается въ собственность Общества, за исключеніемъ тѣхъ случаевъ, когда теченіе земской давности считается по закону пріостаивающимъ; въ такихъ случаяхъ съ дивидендными суммами поступаютъ согласно судебному о нихъ рѣшенію или распоряженію опекунскихъ учреждений. На неполученныя своевременно дивидендныя суммы, не взятая въ срокъ и хранящіяся въ кассѣ правленія, проценты не выдаются.

Примѣчаніе. Правленіе не входитъ въ разбирательство, дѣйствительно ли купонъ принадлежитъ предъявителю онаго, за исключеніемъ тѣхъ случаевъ, когда на выдачу дивиденда по купонамъ наложено судебною властью запрещеніе, или когда предъявленный купонъ окажется однимъ изъ тѣхъ, объ уtratѣ которыхъ подано въ правленіе Общества заявленіе.

Общія собранія акціонеровъ.

§ 63. Общія собранія акціонеровъ бываютъ обыкновенныя и чрезвычайныя. Обыкновенныя собранія созываются правленіемъ ежегодно, не позже мая для разсмотрѣнія и утвержденія отчета и баланса за истекшій годъ, смѣты расходовъ и плана дѣйствій наступившаго года, а также для избранія членовъ правленія и ревизіонной комисіи. Въ сихъ собраніяхъ обсуждаются и рѣшаются также и другія дѣла, превышающія власть правленія, или тѣ, кои правленіемъ будутъ предложены общему собранію.

§ 64. Чрезвычайныя собранія созываются правленіемъ или по собственному его усмотрѣнію или по требованію; а) акціонеровъ, имѣющихъ въ совокупности не менѣе десяти голосовъ, б) ревизіонной комисіи и в) подлежащаго Министерства. Такое требованіе акціонеровъ, или ревизіонной комисіи или Министерства о созваніи чрезвычайнаго общаго собранія

приводится въ исполненіе правленіемъ не позже одного мѣсяца по заявленіи онаго.

§ 65. Общее собраніе разрѣшаетъ, согласно сему уставу, всѣ вопросы, до дѣлъ Общества относящіеся. Но непремѣнному свѣдѣнію его подлежатъ постановленія: о пріобрѣтеніи недвижимыхъ имуществъ, пароходовъ и судовъ для Общества, о продажѣ, отдачѣ въ аренду и залогѣ таковыхъ имуществъ, пароходовъ и судовъ, Обществу принадлежащихъ, а равно о расширеніи предпріятія. Общему собранію предоставляется, при расширеніи предпріятія или пріобрѣтеніи недвижимыхъ имуществъ, пароходовъ и судовъ, опредѣлить порядокъ погашенія таковыхъ затратъ.

§ 66. О времени и мѣстѣ общаго собранія акціонеры извѣщаются посредствомъ публикацій, по крайней мѣрѣ, за мѣсяць до дня собранія, причемъ въ публикаціи должны быть точно объяснены предметы, подлежащіе разсмотрѣнію общаго собранія. О томъ же правленіе доводитъ, каждый разъ, до свѣдѣнія мѣстнаго полицейскаго начальства.

§ 67. Въ общемъ собраніи акціонеры участвуютъ лично или чрезъ довѣренныхъ, причемъ въ послѣднемъ случаѣ правленіе должно быть письменно о томъ увѣдомлено. Довѣреннымъ можетъ быть только акціонеръ, и одно лицо не можетъ имѣть болѣе двухъ довѣренностей.

§ 68. Каждый акціонеръ имѣетъ право присутствовать въ общемъ собраніи и участвовать въ обсужденіи предлагаемыхъ собранію вопросовъ лично или чрезъ довѣренныхъ, но въ постановленіяхъ общаго собранія участвуютъ только акціонеры, пользующіеся правомъ голоса. Каждая десять акцій даютъ право на голосъ, но одинъ акціонеръ не можетъ имѣть по своимъ акціямъ болѣе того числа голосовъ, на которое даетъ право владѣніе одною десятою частью всего основнаго капитала Общества, считая при этомъ по одному голосу на каждая десять акцій.

§ 69. Акціонеры, имѣющіе менѣе десяти акцій, могутъ соединять, по общей довѣренности, свои акціи, для полученія права на одинъ и болѣе голосовъ, до предѣла, въ § 68 указаннаго.

§ 70. По именованнымъ акціямъ, переданнымъ отъ одного лица другому, право голоса предоставляется новому ихъ владельцу не прежде трехъ мѣсяцевъ со времени отмѣтки правленіемъ передачи. Для полученія права присутствія въ общемъ собраніи и подачи въ немъ голоса, владельцы акцій па предъявителя обязаны представить въ правленіе не позже, какъ за пятнадцать дней до дня общаго собранія, свои акціи или росписки въ храненіи или залогѣ сихъ акцій какъ государственныхъ, такъ и дѣйствующихъ на основаніи Правительствомъ утвержденныхъ уставовъ кредитныхъ учреждений и тѣхъ изъ заграничныхъ сего рода учреждений, которыя будутъ указаны общимъ собраніемъ акціонеровъ и одобрены Министерствомъ Финансовъ. Въ роспискахъ должны быть означены номера акцій.

Примѣчаніе. Иностранныя кредитныя учрежденія, росписки коихъ, согласно этому параграфу, могутъ быть представляемы правленію взаменъ подлинныхъ акцій, должны быть поименованы въ публикаціяхъ, дѣлаемыхъ правленіемъ о созывѣ общихъ собраній.

§ 71. Если акціи достанутся по наслѣдству или другимъ путемъ въ общее владѣніе нѣсколькимъ лицамъ, то право участія въ общемъ собраніи предоставляется лишь одному изъ нихъ по ихъ избранію, равно и торговые дома могутъ имѣть въ общемъ собраніи не болѣе одного представителя, но безъ какихъ либо относительно числа голосовъ преимуществъ.

§ 72. Для дѣйствительности общихъ собраній требуется, чтобы въ оныя прибыли акціонеры или ихъ довѣренные (§§ 67—69), представляющіе въ совокупности не менѣе половины основнаго капитала, а для рѣшенія вопросовъ: о расширеніи предпріятія, объ увеличеніи или уменьшеніи основнаго капитала, объ измѣненіи устава и ликвидаціи дѣлъ, требуется прибытіе акціонеровъ, представляющихъ три четверти основнаго капитала. Постановленія общаго собранія получаютъ обязательную силу, когда приняты будутъ большинствомъ трехъ четвертей голосовъ участвовавшихъ въ подачѣ голоса акціонеровъ или ихъ довѣренныхъ, при исчисленіи сихъ голосовъ на основаніи § 68; избраніе же членовъ правленія и ревизіонной комиссіи производится простымъ большинствомъ голосовъ.

Если собраніе не будетъ удовлетворять въ отношеніи количества предъявленныхъ акцій означеннымъ выше условіямъ, при которыхъ оно считается законносостоявшимся, или если при рѣшеніи дѣлъ въ общемъ собраніи не окажется трехъ четвертей голосовъ одного мнѣнія, не считая случаевъ, когда достаточно простаго большинства голосовъ, то не ранѣе, какъ черезъ двѣ недѣли, дѣлается, указаннымъ въ § 66 порядкомъ, вызовъ во вторичное общее собраніе, которое считается законносостоявшимся, а рѣшеніе его окончательнымъ, не взирая на число акцій, предъявленныхъ прибывшими въ оное акціонерами, о чемъ правленіе обязано предварять акціонеровъ въ самомъ приглашеніи на собраніе. Въ такомъ вторичномъ собраніи могутъ быть разсматриваемы лишь тѣ дѣла, которыя подлежали обсужденію или остались неразрѣшенными въ первомъ общемъ собраніи, причѣмъ дѣла эти рѣшаются простымъ большинствомъ голосовъ. Рѣшенія, принятыя общимъ собраніемъ, обязательны для всѣхъ акціонеровъ, какъ присутствовавшихъ, такъ и отсутствовавшихъ.

Примѣчаніе. Подача голосовъ въ общемъ собраніи производится, по усмотрѣнію самого собранія, баллотированіемъ шарами или закрытыми записками, а указанное большинство исчисляется по отношенію голосовъ утвердительныхъ къ общему числу голосовъ, дѣйствительно поданныхъ акціонерами по каждому отдѣльному вопросу.

§ 73. Дѣла, подлежащія разсмотрѣнію въ общемъ собраніи, поступаютъ въ оное не иначе, какъ чрезъ посредство правленія, почему акціонеры, желающіе сдѣлать какое-либо предложеніе общему собранію, должны письменно обратиться съ онымъ въ правленіе не позже семи дней до общаго собранія. Если предложеніе сдѣлано акціонерами, имѣющими въ совокупности не менѣе десяти голосовъ, то правленіе обязано, во всякомъ случаѣ, представить такое предложеніе слѣдующему общему собранію, съ своимъ заключеніемъ.

§ 74. Для правильнаго хода дѣлъ въ общемъ собраніи акціонеры избираютъ изъ среды своей предсѣдательствующаго. До сего избранія предсѣдательствуетъ въ общемъ собраніи предсѣдатель правленія или лицо, заступающее его мѣсто.

Примѣчаніе. Въ первомъ общемъ собраніи, до выбора предсѣдателя, предсѣдательствуетъ одинъ изъ учредителей.

§ 75. Постановленія общихъ собраній удостоверяются протоколами, подписываемыми предсѣдательствовавшимъ въ собраніи, всѣми наличными въ собраніи членами правленія и, по крайней мѣрѣ, тремя акціонерами изъ числа присутствовавшихъ въ собраніи, предъявившими наибольшее число акцій.

Примѣчаніе. Постановленія настоящаго отдѣла устава, касающіяся: срока созыва обыкновенныхъ годовыхъ общихъ собраній (§ 63), порядка созыва чрезвычайныхъ общихъ собраній (§ 64), числа акцій, дающаго право голоса въ общихъ собраніяхъ (§§ 68 и 69), срока, съ котораго предоставляется право голоса новымъ акціонерамъ (§ 70), срока предъявленія правленію предложеній акціонеровъ (§ 73) и, наконецъ, порядка подписи протоколовъ общихъ собраній (§ 75), могутъ быть измѣняемы, по постановленію общаго собранія акціонеровъ, съ утвержденія Министра Финансовъ, по предварительному соглашенію съ Министромъ Путей Сообщенія.

Разборъ споровъ по дѣламъ Общества, отвѣтственность и прекращеніе дѣйствій его.

§ 76. Всѣ споры по дѣламъ Общества между акціонерами и между ними и членами правленія, а равно споры между членами правленія и прочими выборными по Обществу лицами и споры Общества съ другими обществами и частными лицами рѣшаются или въ общемъ собраніи акціонеровъ, если обѣ спорящія стороны будутъ на это согласны, или разбираются общимъ судебнымъ порядкомъ.

§ 77. Отвѣтственность Общества ограничивается принадлежащимъ ему движимымъ и недвижимымъ имуществомъ и капиталами, а потому, въ случаѣ неудачи предпріятія Общества или при возникшихъ на оное искахъ, каждый изъ акціонеровъ отвѣчаетъ только вкладомъ своимъ, поступившимъ уже въ собственность Общества, въ размѣрѣ 250 р. на акцію, и, сверхъ того, ни личной отвѣтственности, ни какому либо дополнительному платежу по дѣламъ Общества подвергаемъ быть не можетъ.

§ 78. Срокъ существованія Общества не назначается. Если по ходу дѣлъ закрытіе Общества признано будетъ необходимымъ, то дѣйствія его прекращаются по постановленію общаго собранія акціонеровъ. Если по балансу Общества окажется потеря $\frac{2}{3}$ основнаго капитала и акціонеры не пополнятъ онаго въ теченіе одного года со дня утвержденія общимъ собраніемъ отчета, изъ котораго обнаружился недостатокъ капитала, то Общество прекращаетъ свои дѣйствія.

Примѣчаніе. Если, при потерѣ $\frac{2}{3}$ основнаго капитала и при выраженномъ большинствомъ акціонеровъ желаніи пополнить оный, кто либо изъ акціонеровъ не внесетъ въ теченіе указаннаго въ семъ параграфѣ времени причитающагося по принадлежащимъ ему акціямъ дополнительнаго платежа, то акціи эти объявляются уничтоженными, о чемъ публикуется во всеобщее свѣдѣніе, и замѣняются новыми, подъ тѣми же номерами, акціями, которыя продаются правленіемъ Общества чрезъ мѣстнаго маклера. Изъ вырученной отъ продажи сихъ акцій суммы, за покрытіемъ причитающихся по продажѣ и публикаціи расходовъ, часть, равная дополнительному по акціямъ взносу, обращается на пополненіе основнаго капитала, а остатокъ выдается бывшему владѣльцу уничтоженныхъ акцій.

§ 79. Въ случаѣ прекращенія дѣйствій Общества, общее собраніе акціонеровъ избираетъ изъ среды своей не менѣе трехъ лицъ въ составъ ликвидаціонной комисіи и опредѣляетъ порядокъ ликвидаціи дѣлъ Общества. Комисія эта принимаетъ дѣла отъ правленія. Ликвидаторы вызываютъ чрезъ повѣстки и публикацію, кредиторовъ Общества, принимаютъ мѣры къ полному ихъ удовлетворенію, производятъ реализацію имущества Общества и вступаютъ въ соглашенія и мировыя сдѣлки съ третьими лицами, на основаніи и въ предѣлахъ, указанныхъ общимъ собраніемъ. Суммы, слѣдующія на удовлетвореніе кредиторовъ, а равно необходимыя для обезпеченія полнаго удовлетворенія спорныхъ требованій, вносятся ликвидаторами, за счетъ кредиторовъ, въ учрежденія Государственнаго Банка; до того времени не можетъ быть приступлено къ удовлетворенію акціонеровъ, соразмѣрно остаю-

щимся въ распоряженіи Общества средствамъ. О дѣйствіяхъ своихъ ликвидаторы представляютъ общему собранію отчеты въ сроки, собраніемъ установленные, и, независимо отъ того, по окончаніи ликвидаціи, представляютъ общій отчетъ. Если, при окончаніи ликвидаціи, не всѣ подлежащія выдачѣ суммы будутъ вручены по принадлежности, за неявкою лицъ, коимъ онѣ слѣдуютъ, то общее собраніе опредѣляетъ, куда деньги эти должны быть отданы на храненіе, впредь до выдачи ихъ, и какъ съ ними надлежитъ поступить по истеченіи срока давности въ случаѣ неявки собственника.

§ 80. Какъ о приступѣ къ ликвидаціи, такъ и объ окончаніи оной, съ объясненіемъ послѣдовавшихъ распоряженій, въ первомъ случаѣ — правленіемъ, а въ послѣднемъ — ликвидаторами доносится Министрамъ Финансовъ и Путей Сообщенія и Иркутскому Военному Генералъ-Губернатору, а также дѣлаются подлежащія публикаціи для свѣдѣнія акціонеровъ и всѣхъ лицъ, къ дѣламъ Общества прикосновенныхъ.

§ 81. Въ случаяхъ, не предусмотрѣнныхъ симъ уставомъ, Общество руководствуется правилами, для акціонерныхъ компаний и пароходныхъ предпріятій постановленными, а равно общими узаконеніями, какъ нынѣ дѣйствующими, такъ и тѣми, кои будутъ впослѣдствіи изданы.

283. *Августа 19-го. Собраніе Узаконеній и Распоряженій Правительства № 103, ст. 1522.*—**Объ измѣненіи устава Общества пароходства и торговли Волжскаго бассейна.**

Вслѣдствіе ходатайства состоящаго въ запасѣ капитана по Адмиралтейству Артура Ивановича Черепъ-Спиридовича объ исключеніи его изъ числа учредителей Высочайше утвержденнаго, 9 апрѣля 1899 года, Общества пароходства и торговли Волжскаго бассейна Министръ Путей Сообщенія, на основаніи 2 примѣчанія къ § 1 устава означеннаго Общества, по соглашенію съ Министромъ Финансовъ, призналъ возможнымъ примѣчаніе 1 къ § 1 изложить слѣдующимъ образомъ:

Примѣчаніе. 1. „Учредители Общества: Дѣйствительный Статскій Совѣтникъ Иванъ Адамовичъ Черепъ-

Спиридовичъ и баронъ Александръ Амандовичъ Крюденеръ-Струве“.

О семъ Министръ Путей Сообщенія, 20 мая 1899 г., донесъ Правительствующему Сенату, для опубликоваванія.

284. *Августа 20-го. Собрание Узаконеній и Распоряженій Правительства № 104, ст. 1533.*—Объ учрежденіи должностей особыхъ инспекторовъ судоходства въ С.-Петербургскомъ, Московскомъ и другихъ округахъ путей сообщенія.

Министръ Путей Сообщенія всеподданнѣйше испрашивалъ Высочайшее Е го И м п е р а т о р с к а г о В е л и ч е с т в а соизволеніе на учрежденіе въ Московскомъ и С.-Петербургскомъ округахъ путей сообщенія особыхъ должностей инспекторовъ судоходства VI класса, съ подчиненіемъ имъ всѣхъ лицъ судоходно-инспекторскаго надзора въ сихъ округахъ по принадлежности, съ присвоеніемъ имъ въ семъ отношеніи правъ помощниковъ начальниковъ округовъ и съ производствомъ каждому изъ нихъ содержанія по 5.000 рублей и разъѣздныхъ отъ 1.000 до 2.000 руб. въ годъ; на отнесеніе вызываемыхъ симъ годовыхъ расходовъ на кредиты, изъ которыхъ содержатся судоходныя инспекціи въ округахъ путей сообщенія, т. е. на средства обыкновеннаго ремонта водяныхъ сообщеній, ассигнуемыхъ по ст. 3 § 17 расходныхъ смѣтъ Министерства Путей Сообщенія и на предоставленіе Министру Путей Сообщенія права учреждать таковыя же должности, по мѣрѣ надобности, въ другихъ округахъ путей сообщенія съ отнесеніемъ вызываемыхъ симъ расходовъ на тѣ же кредиты смѣтъ Министерства Путей Сообщенія.

Г о с у д а р ь И м п е р а т о р ь, во 2 день апрѣля 1899 г., на сіе Высочайше соизволилъ

285. *Августа 26-го. Собрание Узаконеній и Распоряженій Правительства № 107, ст. 1600.*—О срокѣ введенія въ дѣйствіе временныхъ: а) учрежденія Министерства Путей Сообщенія, б) штатовъ центральныхъ установленій сего Министерства, и в) дополнительнаго штата управленія по сооружеиію желѣзныхъ дорогъ.

Министръ Путей Сообщенія, 28 іюня 1899 года, донесъ

Правительствующему Сенату, для распубликованія, что во исполнение отдѣла VIII Высочайше утвержденнаго 3 мая 1899 года мнѣнія Государственнаго Совѣта о преобразованіи центральныхъ постановленій Министерства Путей Сообщенія съ 1 іюля 1899 года вводятся въ дѣйствіе Высочайше утвержденные временные: а) учрежденіе Министерства Путей Сообщенія б) штатъ центральныхъ постановленій сего Министерства и в) дополнительный штатъ управленія по сооруженію желѣзныхъ дорогъ.

286. *Августа 31-го. Собраніе Узаконеній и Распоряженій Правительства № 109, ст. 1616.*—**О земельныхъ полосахъ, остающихся свободными вслѣдствіе упраздненія или суженія дорогъ.**

Его Императорское Величество воспомядовавшее мнѣніе въ Общемъ Собраніи Государственнаго Совѣта о земельныхъ полосахъ, остающихся свободными вслѣдствіе упраздненія или суженія дорогъ, Высочайше утвердить соизволилъ и повелѣлъ исполнить.

Подписалъ: Предсѣдатель Государственнаго Совѣта *МИХАИЛЬ*.

2 іюня 1899 г.

МНѢНІЕ ГОСУДАРСТВЕННОГО СОВѢТА.

Выписано изъ журналовъ Соединенныхъ Департаментовъ Гражданскаго, Законовъ и Государственной Экономіи и 5 апрѣля и Общаго Собранія 24 мая 1899 г.

Государственный Совѣтъ, въ Соединенныхъ Департаментахъ Гражданскихъ и Духовныхъ Дѣлъ, Законовъ и Государственной Экономіи и въ Общемъ Собраніи, рассмотрѣвъ представленіе Министра Внутреннихъ Дѣлъ о земельныхъ полосахъ, остающихся свободными вслѣдствіе упраздненія или суженія дорогъ, *мнѣніемъ положилъ:*

I. Въ измѣненіе, дополненіе и отмѣну подлежащихъ узаконеній, постановить слѣдующія правила относительно земельныхъ полосъ, остающихся свободными вслѣдствіе упраздненія или суженія дорогъ общаго пользованія:

1) Земля подъ дорогою, остающаяся свободною вслѣдствіе ея упраздненія или суженія, поступаетъ безвозмездно

въ распоряженіе владѣльцевъ земель, черезъ которыя дорога пролегла во время ея упраздненія или сѣужепія, если учрежденіе, въ вѣдѣніи коего она находилась, не имѣетъ доказательствъ, что та земля была приобрѣтена подѣ дорогу установленнымъ порядкомъ изъ частной собственности.

2) Остающаяся свободно, вслѣдствіе упраздненія дороги, земля, если она составляла границу двухъ смежныхъ владѣній, поступаетъ безвозмездно въ распоряженіе владѣльцевъ земель, черезъ которыя дорога пролегла (ст. 1) въ равныхъ частяхъ, за исключеніемъ случая, когда одинъ изъ сихъ владѣльцевъ докажетъ свое право на большую часть поддорожной земли. При сѣуженіи дороги, составлявшей границу двухъ смежныхъ владѣній, остающіяся свободными придорожныя полосы поступаютъ безвозмездно владѣльцамъ прилегающихъ къ дорогѣ земель (ст. 1) въ тѣхъ частяхъ, которыя расположены между каждымъ изъ сихъ владѣній и сѣуженною дорогою.

3) По воспослѣдованіи, въ установленномъ порядкѣ, распоряженія объ упраздненіи или сѣуженіи дороги, учрежденіе въ вѣдѣніи коего она находилась, въ случаѣ, указаніемъ въ ст. 1, объявляетъ, чрезъ мѣстную полицію, владѣльцамъ земель, черезъ которыя пролегла дорога, о поступленіи поддорожной полосы въ ихъ распоряженіе.

4) Сооруженія на поддорожной полосѣ въ случаѣ, предусмотрѣнномъ въ статьѣ 1, продаются учрежденіемъ, въ вѣдѣніи коего дорога находилась, владѣльцу земли, черезъ которую дорога пролегла, по добровольному съ нимъ соглашенію. Если такового соглашенія не состоится, то подлежащее учрежденіе, безъ замедленія продаетъ сіи сооруженія на сносъ или распоряжается о ихъ сносѣ.

5) Земля подѣ дорогою, остающаяся свободно вслѣдствіе ея упраздненія или сѣуженія, если учрежденіе, въ вѣдѣніи коего дорога находилась, имѣетъ доказательства, что та земля была приобрѣтена подѣ дорогу установленнымъ порядкомъ изъ частной собственности, поступаетъ или въ составъ государственныхъ земельныхъ имуществъ, когда дорога находилась въ вѣдѣніи казны, или въ распоряженіе того учрежденія, которое завѣдывало дорогою.

6) Остающаяся свободною вельдствіе упраздненія или съуженія дороги, земля, которая, при отводѣ ея подѣ дорогу, была пріобрѣтена установленнымъ порядкомъ изъ частной собственности на счетъ земскихъ или городскихъ средствъ или же безвозмездно уступлена земскому учрежденію либо замѣняющему его установленію или городскому общественному управленію, можетъ быть обращена на удовлетвореніе земской или городской потребности, какъ то: подѣ устройство школы, больницы, богадѣльни и т. п. Въ остальныхъ, кромѣ сего, случаяхъ, означенная земля подлежитъ отчужденію. Съ этою цѣлью подлежащее учрежденіе сообщаетъ мѣстному губерпскому правленію надлежащіе документы, касающіеся отчуждаемой земли. Губернское правленіе, составивъ описаніе этой земли, а если на ней находятся сооруженія, то и подробную имъ опись, въ дальнѣйшемъ поступаетъ согласно порядку, указанному въ статьяхъ 590—593 законовъ гражданскихъ (свод. зак., т. X ч. I, изд. 1887 г.) относительно отчужденныхъ недвижимыхъ имуществъ, подлежащихъ продажѣ по надобности.

7) Непроданная земля изъ подѣ упраздненной или съуженной дороги, а равно дорожныя на ней сооруженія (ст. 6) остаются въ распоряженіи земскихъ или городскихъ учреждений, по принадлежности.

8) Земля подѣ дорогою въ чертѣ усадебной осѣдлости какаго либо поселенія сохраняетъ прежнее свое назначеніе.

9) Уплата денегъ за поддорожную землю и находящіяся на ней сооруженія можетъ быть, по просьбѣ пріобрѣвшаго ихъ придорожнаго владѣльца, разсрочена на три года.

10) Денежныя суммы, вырученныя за проданныя землю и дорожныя сооруженія (ст. 6), поступаютъ въ тѣ источники, изъ коихъ были произведены расходы на вознагражденіе за землю и на устройство на нихъ сооруженій. Въ тѣ же источники поступаютъ и суммы, вырученныя отъ продажи дорожныхъ сооруженій, находившихся на поддорожной полосѣ, возвращенной владѣльцу прилегающей къ дорогѣ земли (ст. 4).

II. Дѣйствіе настоящаго узаконенія не распространяютъ: 1) на обрѣзы шоссейныхъ дорогъ, состоящихъ въ вѣдѣніи

Министерства Путей Сообщенія, и 2) на казенныя земли, отведенныя, согласно статьѣ 529 устава путей сообщенія (свод. зак., т. XII ч. 1, изд. 1857 г. и по прод. 1893 г.), по ското-прогоннымъ и солевознымъ трактамъ, сверхъ опредѣленнаго собственно подъ дорогу пространства, для прокормленія скота въ каждую отъ дороги сторону по одной верстѣ.

Подлинное мнѣніе подписано въ журналахъ Предсѣдателями и Членами.

287. *Сентября 2-го. Собрание Узаконеній и Распоряженій Правительства № 110, ст. 1655.*—Объ измѣненіи постановленій о складахъ взрывчатыхъ веществъ и временныхъ правилъ объ употребленіи сихъ веществъ.

Согласно съ заключеніемъ Горнаго Ученаго Комитета, Министръ Земледѣлія и Государственныхъ Имуществъ призналъ необходимымъ:

1) §§ 20, 21 и 35, утвержденныхъ 7 августа 1882 года Министромъ Государственныхъ Имуществъ постановленій относительно устройства и содержанія частныхъ складовъ взрывчатыхъ веществъ для надобностей горнозаводской и соляной промышленности, а также порядка освидѣтельствованія сихъ складовъ и постояннаго за ними надзора (распубликованы въ Собр. и распор. Правит. 1883 года № 3) изложить слѣдующимъ образомъ:

§ 20. „Каждое строеніе склада взрывчатыхъ веществъ должно состоять изъ передней и изъ отдѣленій собственно для храненія взрывчатыхъ веществъ. Окна могутъ находиться только въ передней, но они должны быть снабжены внутренними ставнями; а если находятся на солнечной сторонѣ, то должны быть окрашены бѣлою краскою на клею или на маслѣ. Притомъ окна и двери должны отворяться наружу. Отдѣленія же, предназначенныя собственно для храненія взрывчатыхъ веществъ, могутъ получать свѣтъ только чрезъ двери передней, и въ оныя могутъ входить только тѣ лица, которымъ ввѣрена выдача взрывчатыхъ веществъ, или же тѣ рабочіе, которые заняты при транспортѣ сихъ веществъ. Для помѣ-

щенія ящиковъ или боченковъ со взрывчатыми веществами должны быть устроены прочныя деревянные помостки (стеллажи) съ нарами или полками. Для крѣпленія помостковъ не дозволяется употреблять другихъ гвоздей и болтовъ, кромѣ мѣдныхъ и деревянныхъ. Задвижки, крючки, болты, а равно и прочія части дверей и затворовъ, какъ-то пробои, петли и т. п., обращенные внутрь склада, должны быть мѣдные или покрыты листовою латуною. Весь полъ въ отдѣленіяхъ и въ передней, а также нары или полки, должны быть устланы чистыми рогожами или циновками; на полу не слѣдуетъ оставлять неубранными просыпавшихся взрывчатыхъ веществъ или ихъ пыли; въ передней каждаго склада должно имѣть кенъги или валенки, деревянный, мѣдный или латунный молотокъ, мѣдную или латунную отвертку для отвинчиванія винтовъ у ящиковъ, надежныя деревянныя лѣстницы для входа на нары или полки, веревочныя носилки для переноски ящиковъ со взрывчатыми веществами и (въ складахъ для динамита) крѣпкій растворъ соды или поташа (щелокъ) для обмывки мѣсть, гдѣ былъ просыпанъ динамитъ или другія нитроглицериновыя вещества“.

§ 21. „Взрывчатыя вещества должны быть хранимы въ складахъ не иначе, какъ въ той самой укупоркѣ, въ какой доставлены съ заводовъ, приготовляющихъ взрывчатыя вещества, при чемъ владѣльцы складовъ обязаны требовать отъ означенныхъ заводовъ, чтобы для укупорки ящиковъ или боченковъ со взрывчатыми веществами не примѣнялись желѣзные гвозди, винты и вообще какія бы то ни было желѣзныя скрѣпленія, а употреблялись, когда необходимо, только латунныя или мѣдныя скрѣпленія (гвозди, винты и т. п.). Вносъ въ складъ и выносъ оттуда мѣсть со взрывчатыми веществами должны производиться или на рукахъ или на носилкахъ, съ возможною осторожностью противъ удара мѣсть о какіе-либо твердые предметы“.

§ 35. „Всякая раскупорка и перекупорка ящиковъ или боченковъ со взрывчатыми веществами должна производиться въ присутствіи завѣдующаго складомъ; при этомъ ящикъ или боченокъ со взрывчатымъ веществомъ долженъ быть вынесенъ за предѣлы окружающаго складъ насыпи, въ защищенное

отъ дождя и солнечныхъ лучей мѣсто, а самое откупориваніе и перекупориваніе слѣдуетъ производить съ возможною осторожностью, употребляя для этого молотки, клинья, винты и гвозди, отвертки и т. п. только латунные, мѣдные или деревянные“.

и 2) §§ 7, 15, п. в, и 26 Временныхъ правилъ объ употребленіи взрывчатыхъ матеріаловъ при горныхъ работахъ, утвержденныхъ Министромъ Государственныхъ Имуществъ 2 мая 1887 года (распубликованы въ Собр. узак. и распор. Правит. 1887 г. № 92), изложить такъ:

§ 7. „Взрывчатые матеріалы должны быть сохраняемы въ той самой укупоркѣ, въ какой они доставлены были съ фабрикъ или изъ складовъ, при чемъ слѣдуетъ требовать отъ поставляющихъ взрывчатые вещества фабрикъ и складовъ, чтобы для укупорки ящиковъ или боченковъ съ названными веществами не примѣнялись желѣзные гвозди, винты и вообще какія бы то ни было желѣзныя скрѣпленія, а употреблялись, когда необходимо, только латуиныя или мѣдныя скрѣпленія (гвозди, винты и т. п.); кромѣ того, относительно взрывчатыхъ составовъ, допускаемыхъ къ привозу не иначе, какъ въ патронахъ, слѣдуетъ требовать, чтобы послѣдніе переложены были мягкими предметами, какъ то: опилками, рѣзаною бумагою и проч. Въ случаѣ привоза поврежденнаго ящика или боченка, находящіеся въ немъ взрывчатые матеріалы должны быть, до помѣщенія ихъ въ магазинъ, тщательно перенакованы въ другой прочный ящикъ или боченокъ, соотвѣтственно съ выше приведенными условіями укупорки. Если въ поврежденномъ ящикѣ или боченкѣ находились патроны динамита или другаго нитроглицериноваго состава, то какъ самый ящикъ или боченокъ, такъ равно и вещества, служившія для укупорки патроновъ, должны быть сожжены, какъ указано въ § 8.

Всякая раскупорка или перекупорка ящиковъ или боченковъ со взрывчатыми веществами должна производиться въ присутствіи лица, имѣющаго ближайшій надзоръ за выдачей взрывчатыхъ матеріаловъ и принявшаго на себя отвѣтственность за безопасное съ ними въ магазинахъ обращеніе, употребляя при этомъ молотки, клинья, винты или гвозди, отвертки и т. п. только латунные, мѣдные или деревянные“.

§ 15 п. в. „Въ магазинахъ этихъ, кромѣ денегъ или валенокъ, должно имѣть деревянный, мѣдный или латунный молотокъ, мѣдную или латунную отвертку для отвинчиванія винтовъ, надежныя деревянные лѣстницы для входа на нары или полки и веревочныя носилки для переноски ящиковъ со взрывчатымъ матеріаломъ“.

§ 26. „Перевозка взрывчатыхъ матеріаловъ къ магазинамъ и другимъ мѣстамъ для ихъ храненія назначеннымъ, должна производиться не иначе какъ въ той самой укупоркѣ, въ какой они были отпущены съ фабрикъ или изъ складовъ, при условіи, чтобы ящики или бочки были крѣпко закупорены съ соблюденіемъ требованій, изложенныхъ въ § 7 сихъ правилъ“.

Каждое мѣсто должно быть запломбировано или запечатано и снабжено клеймомъ фабрики и, кромѣ того, на каждомъ мѣстѣ, по крайней мѣрѣ на двухъ его сторонахъ, должна быть сдѣлана красною краскою надпись: „взрывчатый составъ“.

О вышеизложенномъ Министръ Земледѣлія и Государственныхъ Имуществъ, 14 іюля 1899 г., донесъ Правительствующему Сенату, для опубликованія.

288. *Сентября 3-го. Собрание Узаконеній и Распоряженій Правительства № 111 ст. 1663.*—О распространеніи дѣйствія положенія о сбереженіи лѣсовъ, въ полномъ его объемѣ, на губерніи: Костромскую, Ярославскую и Уфимскую и на всѣ тѣ уѣзды Казанской и Нижегородской губерній, въ которыхъ законъ этотъ не распространяется въ полномъ объемѣ.

По выслушаніи записки Министра Земледѣлія и Государственныхъ Имуществъ, отъ 31 мая 1899 г. за № 1933 (по Лѣсн. Деп.), о распространеніи дѣйствія положенія о сбереженіи лѣсовъ, въ полномъ его объемѣ, на губерніи: Костромскую, Ярославскую и Уфимскую и на всѣ тѣ уѣзды Казанской и Нижегородской губерній, въ которыхъ законъ этотъ не распространяется въ полномъ объемѣ, Комитетъ Министровъ полагалъ: испросить на сіе Высочайшее Его Императорскаго Величества соизволеніе.

Государь Императоръ, въ 9 день іюля 1899 г., на сіе Высочайше соизволилъ.

289. *Сентября 9-го. Собрание Узаконеній и Распоряженій Правительства № 113 ст. 1700.*—**О** предоставленіи Министру Финансовъ разсрочивагь уплату таможенныхъ пошлинъ за приобрѣтаемыя за границею желѣзныя суда, предназначаемыя для внутренняго плаванія.

Высочайше утвержденнымъ 25 іюня 1899 года положеніемъ Комитета Министровъ, по представленію Министра Финансовъ, въ видѣ временной мѣры, на пять лѣтъ, постановлено:

Въ случаѣ ходатайствъ о предоставленіи облегченій въ уплатѣ установленныхъ Отд. VII Высочайше утвержденного, 27 апрѣля 1898 года, мѣншія Государственного Совѣта таможенныхъ пошлинъ за приобрѣтаемыя за границею желѣзныя суда, Министру Финансовъ предоставляется разсрочивать уплату сихъ пошлинъ, съ начетомъ интереса изъ пяти процентовъ годовыхъ, съ тѣмъ:

а) чтобы пошлины сіи были возмѣщаемы казнѣ въ теченіе не долѣе пятилѣтняго срока;

б) чтобы платежи производились равными, каждый годъ, частями.

и в) чтобы числящійся на судовладѣльцѣ долгъ по разсроченной пошлинѣ обезпечиваемъ былъ судномъ, которое должно съ этою цѣлью быть застраховано въ суммѣ не менѣе остающагося неуплаченнымъ долга, а страховые полисы представляемы своевременно въ подлежащую таможеню.

290. *Сентября 9-го. Собрание Узаконеній и Распоряженій Правительства № 113 ст. 1715.*—**О** порядкѣ взысканія пошлинъ при продажѣ судовъ, построенныхъ изъ безденежно отпущеннаго лѣса.

Министръ Земледѣлія и Государственныхъ Имуществъ испрашивалъ Высочайшее Е г о И м п е р а т о р с к а г о В е л и ч е с т в а соизволеніе на освобожденіе поморовъ Архангельскаго, Онежскаго, Кемскаго, Кольскаго и Мезенскаго уѣздовъ, Архангельской губерніи, отъ уплаты слѣдующихъ за

отпущенный лѣсъ поплинъ въ случаѣ продажи ими выстроеннаго изъ этого лѣса судна, по истеченіи 20 лѣтъ со времени его постройки, и на уменьшеніе этого взысканія, въ размѣрѣ пяти процентовъ съ поплины за каждый годъ плаванія, въ случаѣ продажи судна, ранѣе двадцати лѣтъ.

Г о с у д а р ь И м п е р а т о р ь, въ 7 день іюня 1899 г., на сіе Высочайше соизволилъ.

291. Сентября 10-го. (Вѣстникъ № 39) Приказы по Министерству п. с. № 105 и 106.—По поводу испытанія, освидѣтельствованія и приѣма заказанныхъ на заводахъ издѣлій.

Казенныя учрежденія и Правленія частныхъ Обществъ и лица, входя съ ходатайствами объ испытаніи, освидѣтельствѣрованіи и приѣмѣ—черезъ чиновъ Отдѣла по испытанію и освидѣтельствѣрованію заказовъ Министерства, заказанныхъ ими на заводахъ издѣлій, нерѣдко, вопреки установленнымъ правиламъ, не доставляютъ необходимыхъ документовъ, свѣдѣній и данныхъ о заказанныхъ издѣліяхъ, вслѣдствіе чего неизбежно происходитъ нежелательная въ интересахъ заказчиковъ и заводовъ, и влекущая за собой продолжительную переписку задержка въ исполненіи означенныхъ ходатайствъ.

Для устраненія сего на будущее время, а также въ виду ожидаемаго изданія новыхъ правилъ о денежныхъ взносахъ въ доходъ казны за испытаніе и освидѣтельствованіе чинами сказаинаго Отдѣла изготовляемыхъ заводами заказовъ Министерства, представляется настоятельно необходимымъ точное исполненіе всѣми заказчиками приказа моего, отъ 20-го іюля 1898 года за № 94, вообще, -- и въ частности по пункту 6 ст. 5, дабы возможно было приступить къ исполненію новыхъ правилъ тотчасъ по утвержденіи ихъ въ законодательномъ порядкѣ.

Поэтому признаю необходимымъ преподать для мѣстныхъ Управленій казенныхъ и Правленій и Управленій частныхъ желѣзныхъ дорогъ, Правленій Округовъ Шоссейныхъ и Водяныхъ Сообщеній, равно какъ и Отдѣла Торговыхъ Портовъ, а также частныхъ учреждений, Обществъ и лицъ, производя-

шихъ работы по заказамъ учреждений Министерства, однообразную, заключающую въ себѣ необходимыя свѣдѣнія и данныя и утвержденную мною форму ходатайствъ объ испытаніи, освидѣтельствованіи, а также о приѣмѣ (пока таковой лежитъ на обязанности чиновъ Отдѣла) заказанныхъ на заводахъ издѣлій. При этомъ какъ центральнымъ учреждениямъ Министерства, такъ и вообще всѣмъ вышепоименованнымъ заказчикамъ подтверждаю о непремѣнномъ доставленіи въ указанный Отдѣлъ, въ двухъ экземплярахъ, копій договоровъ, утвержденныхъ подлежащими установленіями Министерства и документовъ по обязательству завода на изготовленіе заказа, съ указаніемъ общаго количества заказанныхъ предметовъ и стоимости единицы или всего заказа, техническихъ условій и чертежей (если они не нормальные, а особо утвержденные Министерствомъ) и другихъ данныхъ, какъ о томъ пояснено въ прилагаемой при семъ формѣ *).

Вмѣстѣ съ симъ учреждения и лица, взявшія какой либо заказъ и передающія таковой полностью или частями другимъ учреждениямъ и лицамъ, должны входить съ ходатайствомъ объ освидѣтельствованіи сдѣланныхъ ими заказовъ чрезъ то учреждение, отъ котораго заказъ былъ ими полученъ.

При этомъ предвараю, что въ виду особаго значенія, какое будутъ имѣть требуемые документы и данныя для приведенія въ дѣйствіе новыхъ правилъ о сборахъ въ доходъ казны, со дня ихъ утвержденія въ законодательномъ порядкѣ, — неисполненіе настоящаго приказа моего поставитъ Отдѣлъ по испытанію и освидѣтельствованію заказовъ Министерства въ невозможность исполнять требованія заказчиковъ объ испытаніи, освидѣтельствованіи и приѣмкѣ на заводахъ заказанныхъ издѣлій, почему эти требованія и будутъ оставляемы названнымъ Отдѣломъ безъ послѣдствій.

П о д п и с а л ь: Министръ Путей Сообщенія

Князь М. Хилковъ.

Изъ докладовъ Главнаго Инженера Отдѣла по испытанію и освидѣтельствованію заказовъ Министерства усматривается, что:

*) При семъ № прилагается.

а) какъ сами учрежденія и заказчики, такъ равно и пере-заказчики обращаются въ Отдѣлъ съ ходатайствами о приѣмѣ сдѣланныхъ ими заказовъ почти въ то время, когда заказъ уже совершенно исполненъ, или же за нѣсколько дней до исполненія заказа къ сроку и вдобавокъ къ сему, не представляя при этихъ ходатайствахъ всѣхъ тѣхъ данныхъ, которыя требуются приказами по Министерству и которыя необходимы для правильной приѣмки заказа. Въ такихъ случаяхъ Отдѣлъ вынужденъ дѣлать запросы о доставленіи со-отвѣтствующихъ данныхъ и въ то время, пока ведется по сему поводу переписка, заказанный предметъ не получается заказчикомъ своевременно, на заводъ за несрочность исполненія налагается штрафъ, а на Отдѣлъ по испытанію заказовъ являются несправедливыя нареканія.

б) нѣкоторые заводы, которые, исполняя заказы для Министерства Путей Сообщенія съ давнихъ поръ, должны были бы знать и исполнять всѣ тѣ условія, которыя требуются для исполненія принятыхъ обязательствъ, тѣмъ не менѣе иногда исполняютъ заказы изъ матеріаловъ неиспытанныхъ Инженерами Отдѣла и уже потомъ, послѣ совершеннаго изготовленія заказа, начинаютъ ходатайствовать о приѣмкѣ внѣ правилъ изготовленныхъ такимъ путемъ издѣлій.

Такъ какъ заказы дѣлаются Министерствомъ Путей Сообщенія, въ виду необходимости въ заказываемыхъ издѣліяхъ, то казалось бы, что заказчики въ собственныхъ интересахъ должны были бы принимать всѣ мѣры къ полученію заказанныхъ издѣлій къ срокамъ, обусловленнымъ договорами.

Между тѣмъ оказывается, что учрежденія и лица, заинтересованныя непосредственно въ правильности и срочности полученія заказовъ, сами замедляютъ полученіе заказанныхъ издѣлій, не исполняя тѣхъ требованій, которыя преподаны Министерствомъ для упорядоченія дѣла по испытанію заказовъ.

Въ виду сего, настоящимъ приказомъ предлагаю Начальникамъ всѣхъ учреждений Министерства, заказы коихъ подлежатъ испытанію и освидѣтельствованію Инженерами Отдѣла;

а) точно и неуклонно исполнять приказы и циркуляры, изданные по Министерству относительно приѣмки дѣлаемыхъ

означенными учрежденіями заказовъ съ тѣмъ непремѣннымъ условіемъ, чтобы одновременно съ выдачею заводу заказа, копія такового доставлялась въ Отдѣлъ по освидѣтельствуванію заказовъ, для соответствующихъ распоряженій;

б) заводууправленіямъ, получающимъ заказы Министерства, надлежитъ, одновременно съ полученіемъ заказа отъ какого либо учрежденія Министерства, сообщать о семъ подлежащему Инженеру Отдѣла, равно какъ сообщать ему же какъ о времени приступа къ исполненію заказа, такъ и о готовности матеріаловъ, входящихъ въ данный заказъ и требующихъ испытаній Инженеровъ Отдѣла.

При этомъ считаю нужнымъ вновь подтвердить, что издѣлія, отъ качества коихъ зависитъ безопасность движенія, не могутъ употребляться для надобностей Министерства, если таковыя не будутъ приняты съ технической стороны Инженерами Отдѣла; причемъ исключеніе изъ этого правила допускается только для тѣхъ заказовъ, которые будутъ приняты агентами соответственныхъ учреждений, по особому каждый разъ моему распоряженію.

П о д п и с а л ь: Министръ Путей Сообщенія

Князь М. Хилковъ.

292. *Сентября 11-го. (Вѣстникъ № 37). Извѣщеніе отъ Управленія В. и Ш. С. и Т. П.—Объ учрежденіи въ Казанскомъ округѣ п. с. должности помощника инспектора судоходства.*

Съ разрѣшенія, за Министра Путей Сообщенія, Господина Товарища Министра, послѣдовавшаго по докладу Управленія Водяныхъ и Шоссейныхъ Сообщеній и Торговыхъ Портовъ, отъ 28 іюля сего года за № 100, въ Казанскомъ Округѣ путей сообщенія учреждена должность помощника инспектора судоходства (по Приморскому участку) съ содержаніемъ 2.000 руб. и разъѣздными 300 руб. въ годъ.

293. *Сентября 20-го. (Вѣстн. № 41). Циркуляръ Министра Путей Сообщенія Начальникамъ и Управляющимъ жельзныхъ дорогъ, Начальникамъ Округовъ п. с. и портовыхъ Управлений, Начальникамъ и производителямъ строительныхъ работъ въ вѣдомствѣ п. с.—По поводу студентовъ-практикантовъ Императорскаго Московскаго училища вѣдомства п. с.*

По Высочайше утвержденному 23 мая 1896 г. Положенію объ Императорскомъ Московскомъ инженерномъ училищѣ вѣдомства путей сообщенія, студенты, окончившіе въ немъ трехлѣтній теоретическій курсъ, командировуются Министерствомъ Путей Сообщенія на строительную или вообще инженерную практику, которая продолжается въ теченіе двухъ строительныхъ періодовъ и составляетъ непремѣнное условіе для полученія диплома на званіе инженера-строителя.

Въ настоящемъ году произведенъ первый выпускъ студентовъ-практикантовъ названнаго учебнаго заведенія, которые и распределены на обязательную практику по вѣдомству путей сообщенія.

Утвердивъ прилагаемая при семъ правила объ этой практикѣ *), обращаюсь къ начальствамъ, въ распоряженіе которыхъ поступили нынѣ и будутъ командироваться въ послѣдующіе годы студенты-практиканты Инженернаго училища, съ просьбой принять всѣ необходимыя мѣры и оказывать возможно болѣе близкое участіе въ направленіи занятій практикантовъ на вышеозначенной практикѣ.

Въ виду важнаго значенія для оканчивающихъ курсъ Московскаго инженернаго училища обязательной практики, составляющей довершеніе ихъ теоретическаго образованія, необходимо, чтобы имъ поручались такія занятія и работы, на которыхъ они могли бы пополнять прибрѣтенныя въ училищѣ научныя свѣдѣнія практическими познаніями, нужными для ихъ будущей отвѣтственной технической службы и дѣятельности.

На основаніи упомянутыхъ правилъ студенты-практиканты должны представлять въ училище удостовѣренные техничес-

*) Правила при семъ прилагаются.

кимъ ихъ начальствомъ отчеты о своихъ занятіяхъ, на обязательной практикѣ.

Въ виду того, что содержаніе отчетовъ практикантовъ и отзывы о нихъ технического начальства послужать главнымъ основаніемъ къ присужденію молодымъ людямъ званія инженера строителя, начальствамъ техническихъ учреждений надлежитъ обращать особенное вниманіе на то, чтобы отзывы на отчетахъ практикантовъ строго соответствовали дѣйствительности и способствовали наилучшему направленію ихъ практическихъ занятій.

Такъ какъ желательно, чтобы все время, назначенное на обязательную практику, употреблялось студентами практикантами съ наибольшею производительностью для ихъ техническихъ работъ, то начальникамъ техническихъ учреждений слѣдуетъ озаботиться устраненіемъ всякихъ перерывовъ въ занятіяхъ практикантовъ, а увольненіе ихъ въ отпуска разрѣшать только въ особо уважительныхъ случаяхъ и на короткіе сроки. Увольненіе практиканта въ отпускъ свыше двухъ недѣль можетъ быть разрѣшено не иначе, какъ по соглашенію съ начальствомъ училища.

Не сомнѣваюсь въ томъ, что при дружномъ взаимодействіи и вниманіи какъ учебнаго, такъ и техническихъ начальствъ въ направленіи обязательной практики студентовъ-практикантовъ Императорскаго Московскаго инженернаго училища, эти молодые люди не замедлятъ заявить себя полезными дѣятелями для инженерной службы на путяхъ сообщенія.

На подлинномъ написано: „Утверждаю 20 сентября 1899 г.“

Подписаль: Министръ Путей Сообщенія Князь М. Хилковъ.

Вѣрно: Управляющій Учебнымъ Отдѣломъ Е. Волковъ.

Приложеніе къ цирк.

Министра П. С. отъ

20 сентября 1899 г.

П Р А В И Л А

ОБЯЗАТЕЛЬНОЙ ПРАКТИКИ ДЛЯ СТУДЕНТОВЪ - ПРАКТИКАНТОВЪ ИМПЕРАТОРСКАГО МОСКОВСКАГО УЧИЛИЩА ВЪДОМСТВА ПУТЕЙ СООБЩЕНІЯ.

1. Практиканты, т. е. студенты, прошедшіе полный теоретическій курсъ училища, должны быть въ теченіе двухъ

строительныхъ періодовъ, считая въ томъ числѣ и строительный періодъ года окончанія выпускныхъ экзаменовъ, на обязательной строительной или вообще инженерной практикѣ, на которую они командируются Министерствомъ Путей Сообщенія.

Студентамъ предоставляется указывать начальству училища учрежденія, въ которыя они желали бы быть командированы на практику.

2. Во все время пребывания на обязательной практикѣ практиканты состоятъ въ полномъ распоряженіи своего технического начальства и обязаны исполнять всѣ его требованія, а также подчиняться порядку, установленному для прочихъ служащихъ въ томъ же Управленіи. Вмѣстѣ съ этимъ практиканты остаются подъ наблюденіемъ начальства училища, получаютъ отъ него установленный видъ на жительство и исполняютъ всѣ его распоряженія, касающіяся содержанія и веденія отчетовъ по обязательной практикѣ.

3. Практиканты обязаны носить установленную для нихъ форменную одежду.

4. Вслѣдъ за окончаніемъ курса училища и за командированіемъ на обязательную практику практиканты обязаны немедленно отправиться къ мѣсту своего назначенія, отлучаясь отъ него не иначе, какъ въ служебныя командировки или въ разрѣшенныя техническимъ начальствомъ кратковременные отпуска, которые на сроки свыше двухъ недѣль допускаются не иначе, какъ съ согласія начальства Инженернаго училища.

5. Въ случаѣ перерыва практики по болѣзни или вслѣдствіе отпуска, зачетъ пропущеннаго практикантомъ времени предоставляется усмотрѣнію Совѣта училища съ правомъ, при отсутствіи уважительныхъ причинъ, увеличивать срокъ практики. Время, въ теченіе котораго служебная дѣятельность практиканта не была признана удовлетворительною техническимъ начальствомъ или Совѣтомъ училища, не засчитывается въ обязательную практику.

6. Въ случаяхъ прекращенія въ учрежденіи работъ, для участія въ которыхъ былъ командированъ практикантъ, послѣдній увѣдомляетъ о семъ начальство училища для пред-

ставленія Министерству Путей Сообщенія о командированіи его на другія работы.

7. Во все время нахождения своего на обязательной практикѣ практикантъ долженъ составлять подробные отчеты о своихъ занятіяхъ и работахъ на сей практикѣ. Эти отчеты пишутся практикантомъ собственноручно (четко и разборчиво) на бланкахъ установленной формы; точно также собственноручно исполняются прилагаемые къ отчетамъ чертежи и эскизы, за исключеніемъ относящихся къ предмету отчетовъ литографированныхъ или печатныхъ: записокъ расчетовъ, смѣтъ, чертежей, фотографическихъ снимковъ и т. п., которые прилагаются къ отчетамъ. Небольшіе чертежи помѣщаются въ текстъ, а прочіе на отдѣльныхъ листахъ. Отчеты, по снятіи съ нихъ копій, хранящихся у практиканта, должны быть представляемы въ училище къ слѣдующимъ 4 срокамъ: 1) къ 15 ноября перваго года обязательной практики—за время съ начала ея по 1 ноября того же года; 2) къ 15 мая—за время съ 1 ноября по 1 мая; 3) къ 15 сентября втораго года обязательной практики—за время съ 1 мая по 1 сентября, и 4) къ 1 февраля—за время съ 1 сентября по 15 января. Отчеты, ранѣе отсылки ихъ въ училище, должны быть предъявлены практикантомъ на просмотръ своему техническому начальству, которое удостовѣряетъ своей подписью, что изложенное въ отчетахъ согласно съ дѣйствительностью. Подлинныя отчеты оставляются въ училищѣ и возврату практикантамъ не подлежатъ.

8. Въ представляемыхъ отчетахъ необходимо точнѣе выяснять, что именно выполнено самимъ практикантомъ или по его непосредственнымъ распоряженіямъ. Въ зависимости отъ рода занятій на обязательной практикѣ въ отчетахъ излагаются слѣдующія свѣдѣнія.

1. По строительнымъ работамъ.

1) Описаніе въ общемъ и въ деталяхъ сооружений, согласно проекту оныхъ; 2) разбивка сооружений на мѣстности; 3) послѣдовательное производство работъ съ описаніемъ употреблявшихся приспособленій, орудій, машинъ, станковъ и пр.

и съ изложеиіемъ пріемовъ, при этомъ практиковавшихся; 4) техническія свѣдѣнія объ употребленныхъ при работахъ строительныхъ матеріалахъ; 5) способы повѣрки, пріема и обмѣра работъ на практикѣ; 6) подробныя свѣдѣнія о количествахъ матеріаловъ и рабочихъ, а равно и о цѣнахъ на оныя, какъ назначенныхъ по смѣтѣ, такъ и въ дѣйствительности оказавшихся на дѣлѣ, съ опредѣленіемъ стоимости единицы работъ; земляныхъ, каменныхъ, штукатурныхъ и другихъ, съ сравненіемъ этихъ стоимостей съ назначенными по смѣтамъ и съ указаніемъ на причины, вызвавшія различіе въ стоимостяхъ дѣйствительныхъ и смѣтныхъ.

II. По изысканіямъ и съемкамъ.

1) Выясненіе цѣли изысканій или съемки; 2) общее описаніе линій изысканій или мѣстности въ техническомъ и экономическомъ отношеніяхъ; 3) производство работъ съ указаніемъ организаціи ихъ и способовъ, примѣнявшихся какъ въ полѣ, такъ и при вычисленіяхъ; 4) опредѣленіе размѣровъ искусственныхъ сооружений—трубъ и мостовъ; 5) особенности устройства инструментовъ, употреблявшихся при работахъ, и произведенныя вывѣрки оныхъ; 6) составленія проекта линіи съ подробностями относительно: нанесенія проектной линіи, какъ въ планѣ, такъ и въ профили,—расположенія станцій, разъѣздовъ, пристаней и т. п.; 7) опредѣленіе выгоды избраннаго направленія по сравненію съ другими вариантами въ смыслѣ постройки и эксплуатаціи.

III. По занятіямъ въ Техническомъ Отдѣлѣ Управленія желѣзныхъ дорогъ.

а) По составленію проектовъ:

1) Назначеніе проектированнаго сооруженія и данныя для проектированія; 2) подробное описаніе проектированнаго сооружения; 3) расчеты, относящіеся къ проекту; 4) приблизительное опредѣленіе стоимости проектированнаго сооруженія; 5) особенности составленнаго проекта.

б) По составленію и провѣркѣ смѣтъ и расцѣночныхъ вѣдомостей:

1) Описаніе сооруженія, для котораго составлена смѣта; 2) опредѣленіе стоимости единицъ работъ; 3) опредѣленіе стоимости сооруженій по кубическому или квадратному содержанию проектированнаго сооруженія; 4) особенности составленной смѣты.

*IV. По эксплуатаціи желѣзныхъ дорогъ.***а) По службѣ пути и зданій:**

1) Описаніе организаціи работъ и производство оныхъ по зимнему и лѣтнему ремонту; 2) содержаніе и охраненіе пути и зданій съ указаніемъ ихъ техническихъ особенностей; 3) описаніе существующихъ на дорогѣ и предположенныхъ къ устройству на оной системъ: сигнализациі, блокировки, центрального управленія стрѣлками и сигналами и сравненіе различныхъ системъ, имѣющихся на дорогѣ; 4) описаніе источниковъ водоснабженія.

б) По службѣ и тяги:

1) Описаніе организаціи депо и мастерскихъ; 2) свѣдѣнія о подвижномъ составѣ и тягѣ, и 3) описаніе водоснабженія.

Въ случаѣ нахождения практиканта на практикѣ, по своему характеру неподходящей къ указаннымъ рубрикамъ, онъ получаетъ отъ Совѣта училища подробныя указанія относительно свѣдѣній помѣщенныхъ въ отчетѣ.

9. Къ отчетамъ прилагаются и свѣдѣнія о работахъ и сооруженіяхъ, собранныя практикантомъ во время его командировокъ, въ отпуску и т. п.

10. При отчетахъ, представляемыхъ училищу въ сроки, указанные въ § 7 сихъ правилъ, должны быть прилагаемы удостовѣренія отъ технического начальства практиканта о степени успѣшности занятій послѣдняго на обязательной практикѣ

за все то время, къ которому относится представляемый отчетъ.

11. Представляемые въ училище практикантами отчеты съ удостовѣреніями отъ технического начальства, разсматриваются преподавателями училища по назначенію Совѣта и результаты этого разсмотрѣнія докладываются Совѣту. Въ случаѣ необходимости Совѣтъ можетъ командировать кого либо изъ преподавателей училища для ознакомленія на мѣстѣ съ ходомъ занятій практикантовъ. Не менѣе двухъ разъ въ годъ училище представляетъ въ Учебный Отдѣлъ Министерства Путей Сообщенія подробныя свѣдѣнія о занятіяхъ практикантовъ на обязательной практикѣ.

12. Практикантъ допускается къ объясненію представленныхъ имъ отчетовъ Совѣтомъ училища, если удостовѣренія технического начальства свидѣтельствуютъ вообще объ успѣшности занятій практиканта на обязательной практикѣ и если представленные практикантомъ отчеты признаны Совѣтомъ составленными удовлетворительно.

Практиканты, допущенные Совѣтомъ къ объясненію отчетовъ, должны явиться въ училище въ срокъ 1—15 марта второго года обязательной практики по указанію училищнаго начальства.

13. Практиканты, не допущенные Совѣтомъ училища къ объясненію своихъ отчетовъ или, хотя допущенные, но при объясненіи оныхъ обнаружившіе познанія, недостаточныя для полученія диплома иа званіе инженера-строителя, могутъ быть вновь командированы на обязательную практику на сроки, которые опредѣляются Совѣтомъ училища. За время дополнительной практики они представляютъ въ училище установленные отчеты съ надлежащими удостовѣреніями и отзывами ихъ технического начальства.

Если и отчеты за дополнительный срокъ практики будутъ признаны Совѣтомъ неудовлетворительными, то практикантъ теряетъ право на полученіе въ училищѣ званія инженера-строителя.

14. Лучшіе изъ представленныхъ практикантами отчеты могутъ быть, по усмотрѣнію Совѣта, напечатаны полностью или въ извлеченіи въ одномъ изъ техническихъ изданій.

294. *Сентября 24-го. Собрание Узаконений и Распоряжений Правительства № 119, ст. 1835.*—Объ учрежденіи для Общества С.-Петербургскихъ, лоцмановъ должности помощника лоцъ-командира и о дополненіи устава сего Общества.

Управляющій Морскимъ Министерствомъ, на основаніи пункта III Высочайше утвержденнаго 1 мая 1890 года мнѣнія Государственнаго Совѣта, по проекту положенія о морскихъ лоцманахъ донесъ Правительствующему Сенату, для распубликованія, что, согласно статьи 29 означеннаго положенія, имъ, по соглашенію съ Министрами Финансовъ и Внутреннихъ Дѣлъ, учреждена для Общества С.-Петербургскихъ лоцмановъ должность помощника лоцъ-командира, съ вознагражденіемъ отъ Общества въ 1.200 рублей въ годъ и уставъ Общества С.-Петербургскихъ лоцмановъ дополненъ представляемымъ отдѣломъ: „Права и обязанности помощника лоцъ-командира“.

На подлинномъ написано: „*Утверждаю*“.

11 іюня 1899 года. Подписалъ: Управляющій Морскимъ Министерствомъ,
Вице-Адмиралъ П. Тьртовъ.

ДОПОЛНЕНІЕ

КЪ УСТАВУ ОБЩЕСТВА С.- ПЕТЕРБУРГСКИХЪ ЛОЦМАНОВЪ.

Права и обязанности помощника лоцъ-командира.

1. Помощникъ лоцъ-командира назначается изъ офицеровъ флота или корпуса флотскихъ штурмановъ, какъ состоящихъ на дѣйствительной службѣ, такъ и отставныхъ. практически знакомыхъ съ кораблевожденіемъ и гидрографическими работами.

2. Помощникъ лоцъ-командира избирается Командиромъ С.-Петербургскаго порта и утверждается въ должности приказомъ по морскому вѣдомству. Помощникъ лоцъ-командира можетъ быть назначаемъ и командиромъ плавучаго маяка большого Невскаго фарватера.

3) Помощникъ лоцъ-командира непосредственно подчиненъ лоцъ-командиру и состоитъ ближайшимъ помощникомъ послѣдняго какъ по управленію Обществомъ лоцмановъ, такъ и по лоцмейстерской части, при чемъ при отсутствіи лоцъ-командира обязанности его исполняются помощникомъ.

4. Помощникъ лоцъ-командира по лоцмейстерской части несетъ возлагаемая на него лоцъ-командиромъ обязанности по огражденію Усть-Невскихъ фарватеровъ предостерегательными знаками и по надзору за исправнымъ ихъ состояніемъ

5. Помощникъ лоцъ-командира обязанъ принимать участіе въ гидрографическихъ работахъ, возлагаемыхъ на лоцъ-командира Главнымъ Гидрографическимъ Управленіемъ.

6. На помощника лоцъ-командира возлагается наблюденіе за исправнымъ состояніемъ футштоковъ, установленныхъ въ районѣ дѣятельности Общества и за вѣрностью сигналовъ, служащихъ для показанія высоты воды на фарватерахъ, на его же обязанности лежитъ веденіе лоцманскаго журнала.

7. Помощникъ лоцъ-командира руководитъ лоцманами при проводкѣ военныхъ судовъ изъ С.-Петербурга въ Кронштадтъ, если въ томъ будетъ представляться надобность.

8. Помощникъ лоцъ-командира наблюдаетъ за исправнымъ отбываніемъ лоцманами служебныхъ обязанностей, о своевременномъ доставленіи ихъ на суда и за выполненіемъ ими всѣхъ правилъ судоходства, направленныхъ къ безопасному и безпрепятственному движенію судовъ.

9. Помощникъ лоцъ-командира наблюдаетъ за поведеніемъ лоцмановъ и учениковъ какъ при исполненіи службы, такъ и внѣ ея, ведетъ аттестаціонные списки оныхъ съ подробнымъ обозначеніемъ прохожденія службы, степени знанія и опытности, нравственныхъ качествъ и налагаемыхъ взысканій.

10. При аваріяхъ съ судами, находящимися подъ проводкою лоцмановъ, помощникъ лоцъ-командира, путемъ предварительнаго дознанія выясняетъ причины аваріи и степень виновности лоцмана, а также при участіи подчиненныхъ ему членовъ лоцманской управы свидѣтельствуетъ причиненныя поврежденія и опредѣляетъ размѣръ происшедшаго ущерба. О всемъ произведенномъ онъ доноситъ лоцъ-командиру для дальнѣйшихъ распоряженій.

11. Помощникъ лоцъ-командира наблюдаетъ за исправнымъ содержаніемъ общественнаго имущества на Подзорномъ островкѣ, а равно недвижимаго имущества, принадлежащаго отдѣльнымъ членамъ Общества. Подъ его надзоромъ члены лоцманской управы ведутъ описи всѣхъ строеній и движимой собственности Общества съ подробнымъ обозначеніемъ оцѣнки оныхъ; производимыя постройки и ремонты зданій находятся подъ его же наблюденіемъ.

12. Помощникъ лоцъ-командира слѣдитъ за благочиніемъ и порядкомъ на Подзорномъ островкѣ и при участіи врача Общества надзираетъ за выполненіемъ санитарныхъ и гигиеническихъ условій; онъ обязанъ слѣдить и за исправностью зданій въ отношеніи предосторожностей отъ пожаровъ и въ случаѣ таковыхъ принимаетъ всѣ возможныя мѣры для прекращенія оныхъ.

13. За проступки лоцмановъ и учениковъ помощникъ лоцъ-командира имѣетъ право налагать на нихъ взысканія: выговоры, денежный штрафъ въ размѣрѣ не свыше 3 рублей и арестъ на срокъ до 2 дней; высшая мѣра наказаній зависитъ отъ лоцъ-командира.

14. Помощникъ лоцъ-командира получаетъ вознагражденіе отъ Общества въ размѣрѣ 1.200 рублей въ годъ.

295. *Сентября 29-го Вѣстникъ № 43 Циркуляръ Управленія В. и Ш. С. и Т. П.—О ремонтномъ содержаніи шоссе.*

Въ виду повторяющихся жалобъ на опасность и неудобства, причиняемая проѣзду по шоссе неукатанными розсыпями щебня и забиваемыми на обочинахъ шоссе кольями, Управленіе водяныхъ и шоссейныхъ сообщеній и торговыхъ портовъ предлагаетъ Правленіямъ Округовъ путей сообщенія:

I. При ремонтномъ содержаніи шоссе соблюдать нижеслѣдующій порядокъ:

а) При производствѣ сплошныхъ розсыпей для утолщенія щебеночной одежды и при единовременномъ употребленіи на частный ремонтъ шоссе 10 куб. саж. щебня и болѣе на версту, а также при валовой розсыпкѣ въ частный ремонтъ и мень-

шаго количества щебня на городскихъ и пригородныхъ участкахъ шоссе, производить уплотненіе расыпаемаго щебня копыми или паровыми катками.

б) Для устраненія засоряемости щебеночныхъ розсыпей и неудобствъ, причиняемыхъ ими проѣзду по шоссе, розсыпь щебня въ случаяхъ, помечованныхъ въ первомъ пунктѣ, вести по соображенію съ числомъ имѣющихся въ распоряженіи шоссейныхъ катковъ такъ, чтобы расыпаемый щебень не оставался долгое время неукатаннымъ.

в) При недостаточности иаличнаго числа шоссейныхъ катковъ для успѣшнаго хода работъ по укаткѣ щебня указаннымъ въ предыдущемъ пунктѣ порядкомъ, войти съ представленіемъ объ ассигнованіи суммъ, потребныхъ для увеличенія числа шоссейныхъ катковъ, конныхъ или паровыхъ.

II. Представить свои соображенія: 1) о замѣнѣ забиваемыхъ на обочинахъ колевъ прорытіемъ на нихъ поперечныхъ ровиковъ (воронокъ), которые, служа для прегражденія проѣзда по обочинамъ, въ тоже время будутъ способствовать осушенію проѣзжей части, и 2) о мѣрахъ, которыми можно было бы достигнуть уплотненія щебеночныхъ розсыпей, производимыхъ вообще при валовомъ частномъ ремонтѣ шоссе такъ, чтобы не вызывать жалобъ на неудобства для проѣзда отъ означенныхъ розсыпей, съ указаніемъ средствъ, которыя потребуются при этомъ на увеличеніе, въ необходимомъ размѣрѣ, числа шоссейныхъ катковъ и на производство укатки означенныхъ розсыпей.

296. *Сентября 30-го. Собраніе Узаконеній и Распоряженій Првительства № 122, ст. 1885.*—По вопросу о порядкѣ примѣненія ст. 2 и п. 2 ст. 4 Высочайше утвержденнаго 13 іюня 1886 г. Полож. объ особ. преимущ. гражд. службы въ отдал. мѣстн. (ст. 2 и п. 2 ст. 4 Пол. объ особ. преимущ. гражд. служ. въ отд. мѣстн., а также губерніяхъ Западн. и Царства Польскаго т. III, Св. Зак., изд. 1896 г.).

1899 года марта 18 дня. По указу Е го Императорскаго Величества, Правительствующій Сенатъ слушали:

рапортъ Государственнаго Контролера, отъ 12 октября 1896 года за № 2272, относительно недоразумѣнія, возникшаго въ отношеніи порядка примѣненія ст. 2 и п. 2 ст. 4 Высочайше утвержденнаго 13 іюня 1886 г. Полож. объ особ. преимущ. гражд. службы въ отдал. мѣстн. (ст. 2 и п. 2 ст. 4 Пол. объ особ. преимущ. гражд. служ. въ отд. мѣстн. а также губерніяхъ Западн. и Царства Польскаго т. III, Св. Зак., изд. 1896 г.).

П р и к а з а л и: Государственный Контролеръ, рапортомъ отъ 12 октября 1896 г. за № 2272, донося Правительствующему Сенату, что при разрѣшеніи дѣль о правахъ лицъ гражданскаго вѣдомства, служащихъ въ отдаленныхъ мѣстностяхъ, на установленныя Высочайше утвержденнымъ 13 іюня 1886 г. Положеніемъ преимущества службы въ сихъ мѣстностяхъ, возникло сомнѣніе относительно порядка примѣненія ст. 2 и п. 2 ст. 4 означеннаго Положенія, и присовокупляя, что въ законѣ не содержится какихъ либо опредѣлительныхъ по сему предмету указаній, — для устраненія возможныхъ недоразумѣній и пререканій, представляетъ о семъ на разрѣшеніе Правительствующаго Сената. Сообразивъ возбужденный Государственнымъ Контролеромъ вопросъ съ законами, Правительствующій Сенатъ находитъ, что въ ст. 2 Пол. 13 іюня 1886 г. объ особ. преим. гражд. службы въ отдал. мѣстн. (т. III изд. 1896 г.) постановлено: „особыми преимуществами пользуются какъ лица гражданскаго вѣдомства, такъ и военные чины, занимающіе гражданскія должности, если они будутъ вызваны или переведены въ отдаленныя мѣстности на службу изъ губерній или областей, несмежныхъ съ ними, притомъ, такихъ, которыя не признаются отдаленными...“. Въ статьѣ же 4 выражено: „въ отношеніи къ должностямъ, по которымъ предоставляются особыя преимущества, соблюдаются слѣдующія правила: 1) въ мѣстностяхъ, указанныхъ въ примѣч. 1 къ ст. 1, означенными преимуществами пользуются опредѣляемые на всѣ вообще должности, 2) въ остальныхъ отдаленныхъ краяхъ—особыя преимущества предоставляются лицамъ, назначаемымъ на должности не ниже девятаго класса...“ Такимъ образомъ разрѣшенію Правительствующаго Сената подлежитъ вопросъ: предоставляются ли по смыслу этихъ постановленій опредѣленныя Положеніемъ 1886 г. преимущества только тѣмъ

назначаемымъ на службу въ отдаленныя края лицамъ, которыя удовлетворяютъ обоемъ, изложеннымъ въ ст. 2 и п. 2 ст. 4 условіямъ одновременно, т. е. распространяются ли преимущества службы лишь на тѣхъ, которые „вызваны или переведены“ въ отдаленныя края на службу (ст. 2) прямо „на должности не ниже девятаго класса“ (п. 2 ст. 4), или же таковыми преимуществами могутъ пользоваться (за исключеніемъ усиленныхъ путевыхъ пособій при опредѣленіи) и тѣ служащіе, которые, хотя и были вызваны или переведены въ отдаленныя мѣстности на должности ниже девятаго класса, и потому при назначеніи въ отдаленныя края правъ на преимущества не имѣли, но впослѣдствіи заняли должности не ниже девятаго класса, предоставляющія утановленныя Положеніемъ 1886 г. привилегіи по службѣ? Съ своей стороны Государственный Контролеръ находитъ, что было бы несогласно съ общимъ смысломъ положенія о преимуществахъ службы и притомъ несправедливо вовсе лишать установленныхъ для служащихъ въ отдѣльныхъ мѣстностяхъ преимуществъ службы такихъ лицъ, которыя, будучи по своему образованію и другимъ качествамъ вполне пригодными для занятія должностей не ниже девятаго класса, по какимъ либо причинамъ были опредѣлены на службу въ отдаленныя края на должности ниже девятаго класса и, затѣмъ, иногда по прошествіи лишь нѣсколькихъ мѣсяцевъ, были опредѣлены на должности девятаго или высшихъ классовъ. По мнѣнію Государственнаго Контроля, преимущества службы должны быть предоставлены такимъ лицамъ со времени ихъ назначенія на должности не ниже девятаго класса. Обращаясь къ обсужденію этого вопроса, Правительствующій Сенатъ находитъ, что по возникшему между Совѣтами Государственнаго Контроля и Военнымъ разномыслію по вопросу о выдачѣ прогоновъ и пособій семействамъ умершихъ офицерскихъ чиновъ, прибывшихъ на службу въ отдаленныя округа Имперіи въ нижнемъ званіи, въ опредѣленіи Правительствующаго Сената, отъ 26 января 1895 г., опубликованномъ въ Собраніи узак. (1895 г. № 186, ст. 1564), было разъяснено: „что законъ, предоставляя семейству умершаго на службѣ въ отдаленномъ краѣ офицера извѣстныя пособія (прогоны и

полугодовой окладъ жалованья), не могъ имѣть въ виду лишить этихъ пособій семейства тѣхъ изъ нихъ, которыя хотя по чинамъ и должностямъ до времени имѣли право на преимущества по службѣ въ отдаленномъ краѣ (ст. 4), но прибыли туда первоначально въ нижнемъ званіи и произведены въ офицерскіе чины уже во время службы тамъ.....“ Посему и имѣя въ виду: 1) что статьи 2 и 4 Положенія 13-го іюня 1886 г. объ особыхъ преимуществахъ гражданской службы въ отдаленныхъ мѣстностяхъ вполне соотвѣтствуютъ ст. 2 и 4 Положенія 15 іюня 1887 г. о преимуществахъ службы въ таковыхъ же мѣстностяхъ по военному вѣдомству; 2) что разрѣшенное упомянутымъ опредѣленіемъ Правительствующаго Сената сомнѣніе о правѣ семействъ умершихъ офицерскихъ чиновъ на получение указаннаго довольствія возникло вслѣдствіе отсутствія въ Положеніи 1887 г. указаній на то, что преимущества службы по сему Положенію, а въ ихъ числѣ и право семействъ умершихъ офицерскихъ чиновъ на обратные прогоны и пособия, предоставляются и тѣмъ офицерскимъ чинамъ, которые прибыли на службу въ отдаленный край въ нижнемъ званіи, и 3) что хотя Правительствующій Сенатъ и не входилъ въ особое разсмотрѣніе означеннаго вопроса, а разрѣшилъ лишь одинъ упомянутый частный вопросъ, но изъ приведенной части соображеній, изложенныхъ въ опредѣленіи отъ 25 января 1895 г., нельзя не усмотрѣть, что послѣднимъ признаются права на преимущества службы за тѣми офицерскими чинами, которые прибыли въ отдаленный край не въ классныхъ чинахъ, а въ нижнемъ званіи, и были произведены въ классные чины впоследствии, уже во время своей службы въ отдаленномъ краѣ, — Правительствующій Сенатъ находитъ, что такое же толкованіе надлежитъ примѣнить и къ лицамъ гражданского вѣдомства. Затѣмъ необходимо обратить вниманіе на то обстоятельство, что на практикѣ при предоставленіи преимуществъ службы лицамъ, вызваннымъ или переведеннымъ въ отдаленныя мѣстности на должности ниже IX класса и впоследствии уже занявшимъ должности высшія, возникаетъ вопросъ, слѣдуетъ ли при исчисленіи сроковъ выслуги, установленныхъ Положеніемъ особ. преим. служб., принимать въ расчетъ только то время, которое прослужено ими лицами на должностяхъ

не ниже IX-го класса, или и то, которое они выслужили въ отдаленной мѣстности на должностяхъ низшихъ. Вопросъ этотъ на основаніи правилъ Положенія 13-го іюня 1886 г. разрѣшается въ томъ смыслѣ, что въ счетъ сроковъ выслуги должно быть принимаемо лишь то время, которое прослужено чиновникомъ на должностяхъ не ниже IX класса, такъ какъ при изданіи Полож. 13 іюня 1886 г. объ особ. преимущ. службы вовсе не имѣлось въ виду поощрять переходъ чиновниковъ изъ центральныхъ губерній на низшія должности (отъ XIV до X класса включительно) въ отдаленныя мѣстности и предоставлять имъ какія либо преимущества за службу въ этихъ мѣстностяхъ, ибо для занятія сихъ низшихъ должностей достаточно весьма невысокихъ познаній и въ каждой окраинѣ можно найти лицъ, удовлетворяющихъ этимъ требованіямъ; зачетъ же времени, проведеннаго въ отдаленныхъ мѣстностяхъ на означенныхъ низшихъ должностяхъ въ счетъ выслуги сроковъ, установленныхъ Положеніемъ 13 іюня 1886 г., несомнѣнно былъ бы равносильнъ предоставленію означеннымъ чиновникамъ, занимающимъ должности отъ XIV до X класса включительно, правъ на преимущества службы, обусловленная выслугою лѣтъ, и явился бы нѣкоторымъ поощреніемъ къ переходу чиновниковъ изъ внутреннихъ губерній на службу въ отдаленныя мѣстности для занятія указанныхъ низшихъ должностей. Равнымъ образомъ при разъясненіи п. 2 ст. 4 Полож. объ особ. преим. служ. представляется цѣлесоотвѣтственнымъ предусмотрѣть и тотъ случай, когда чиновникъ, занимавшій должность IX или высшихъ классовъ и воспользовавшійся уже по сей должности преимуществами службы, будетъ затѣмъ перемѣщенъ или перейдетъ по собственному желанію на должность ниже означеннаго класса. Эти случаи, хотя и рѣдкіе на практикѣ, при разрѣшеніи ихъ, особенно въ отношеніи производства прибавочнаго жалованья, также вызываютъ сомнѣнія и могутъ въ разныхъ вѣдомствахъ получить разнообразное разрѣшеніе. Между тѣмъ было бы неправильно и несогласно съ намѣреніями законодателя предоставлять указанной категоріи лицъ продолжать пользоваться преимуществами службы, ибо, какъ разъяснено выше, предоставленіе преимуществъ службы ли-

цамъ, занимающимъ должности ниже IX класса, признавалось не отвѣчающимъ цѣли, и, во всякомъ случаѣ, не соответствовало бы основному началу, положенному въ основаніе закона 13 іюня 1886 г. о возможномъ ограниченіи размѣра льготъ и раіона ихъ дѣйствія. На основаніи изложеннаго Правительствующій Сенатъ признаетъ, согласно мнѣнію Государственнаго Контролера и Министра Финансовъ, что лица, занимающія должности не ниже IX класса, могутъ пользоваться, со времени опредѣленія на сіи должности, преимуществами службы, предоставленными этимъ должностямъ, независимо отъ того, прибыли ли они въ отдаленный край прямо на эти должности или же заняли таковыя уже по прослуженіи въ отдаленномъ краѣ нѣкоторое время въ низшихъ должностяхъ, причемъ въ счетъ сроковъ выслуги, установленныхъ Положеніемъ объ особ. преимущ. службы, должно засчитываться лишь время, прослуженное на должностяхъ не ниже IX класса и привилегіями установленными симъ Положеніемъ чиновникъ можетъ пользоваться лишь до тѣхъ поръ, пока онъ состоитъ въ должностяхъ не ниже IX класса, а потому о п р е д ѣ л я е т ѣ: о такомъ разъясненіи увѣдомить указами Государственнаго Контролера и Министра Финансовъ и опубликовать во всеобщее свѣдѣніе въ Собраніи узаконеній и распоряженій Правительства, для чего Конторъ Сенатской Типографіи сообщить извѣстіе.

297. *Октября 1-го. Собраніе Узаконеній и Распоряженій Правительства № 123, ст. 1911.*— **О разрѣшеніи Обществу Рязанско-Уральской желѣзной дороги устройства въ слободѣ Покровской гавани.**

По выслушаніи записки Министра Путей Сообщенія, отъ 28 мая 1899 г. за № 5135 (по Деп. Шос. и Вод. Сообщ.), о разрѣшеніи Обществу Рязанско-Уральской желѣзной дороги устройства въ слободѣ Покровской, Самарской губерніи, гавани, Соединенное Присутствіе Комитета Министровъ и Департамента Государственной Экономіи Государственнаго Совѣта полагало:

I. Разрѣшить Обществу Рязанско - Уральской желѣзной дороги устройство гавани въ слободѣ Покровской на выработанныхъ образованпымъ при Министерствѣ Путей Сообщенія совѣщаніемъ основаніяхъ, указанныхъ въ п. п. 1, 2 и 3 заключенія онаго, съ временнымъ позаимствованіемъ необходимой на сооруженіе гавани суммы, около двухсотъ шестидесяти четырехъ тысячъ трехсотъ пятидесяти пяти рублей, изъ кассовыхъ средствъ дороги съ тѣмъ, что сумма эта будетъ возвращена по принадлежности изъ средствъ проектируемыхъ къ установленію Министромъ Путей Сообщенія сборовъ съ грузовъ, если на сіе послѣдуетъ согласіе Государственнаго Совѣта,—въ противномъ же случаѣ изъ средствъ ближайшаго облигаціоннаго займа Общества, и

II. Предоставить Министру Путей Сообщенія предположенія его объ установленіи вышеозначенныхъ сборовъ внести на уваженіе Государственнаго Совѣта.

Г о с у д а р ь И м п е р а т о р ь, въ 13 день іюня 1899 года, Положеніе Соединеннаго Присутствія Высочайше утвердить соизволилъ.

298. *Октября 9-го (Вѣстникъ № 41). Извѣщеніе отъ Управленія В. и III. С. и Т. II.—О мѣстопробываніи Начальника 2-й судоходной дистанціи С.-Петербуркскаго Округа п. с.*

За Министра Путей Сообщенія, Предсѣдатель Инженернаго Совѣта Министерства Путей Сообщенія инженеръ путей сообщенія, тайный совѣтникъ Саловъ, по докладу Управленія водяныхъ и шоссеинныхъ сообщеній и торговыхъ портовъ отъ 24 сентября 1899 г., за № 327, изволилъ разрѣшить назначить мѣстопробываніе Начальника 2-й судоходной дистанціи бассейна Чудскаго и Псковскаго озеръ С. - Петербургскаго Округа путей сообщенія, вмѣсто положеннаго нынѣ на Лугской пристани близъ деревни Куземкино,—въ г. Нарвѣ.

299. *Октября 26-го. (Вѣстникъ № 46). Циркуляръ Отдѣла по испытанію и освидѣтельствуванію заказовъ Министерства и паровыхъ котловъ на судахъ.—По поводу составленія судоходнымъ надзоромъ списковъ паровыхъ судовъ.*

Въ видахъ возможно своевременнаго производства освидѣтельствующихъ паровыхъ котловъ на судахъ въ сроки, установленныя правилами 30 іюля 1890 года, циркуляромъ бывшей Главной Инспекціи посейскихъ и водяныхъ сообщеній, отъ 23 января 1897 года за № 94, установлена, съ разрѣшенія Его Сіятельства Господина Министра Путей Сообщенія, особая форма вѣдомости, согласно которой судоходный надзоръ Округовъ путей сообщенія обязанъ представлять въ Главную Инспекцію списокъ паровыхъ судовъ, расположенныхъ на зимовку въ районахъ, находящихся въ вѣдѣніи мѣстныхъ судоходныхъ дистанцій и инспекцій.

Предполагая воспользоваться свободнымъ зимнимъ временемъ, какъ для того, чтобы убѣдиться въ исполненіи со стороны пароходовладельцевъ предъявленныхъ къ нимъ требованій, такъ равно и для того, чтобы понудить неисправныхъ владельцевъ къ приведенію принадлежащихъ имъ котловъ въ надлежащее состояніе, Отдѣлъ по испытанію и освидѣтельствуванію заказовъ Министерства и паровыхъ котловъ на судахъ покорнѣйше проситъ Гг. Начальниковъ Округовъ путей сообщенія не отказать въ принятіи соотвѣствующихъ мѣръ къ составленію мѣстнымъ судоходнымъ надзоромъ вышепоименованныхъ списковъ, по утвержденной уже формѣ, съ такимъ расчетомъ, чтобы эти списки были представляемы въ Отдѣлъ въ возможно непродолжительномъ времени и отнюдь не позже 25 декабря.

300. *Ноября 6-го (Вѣстникъ № 45) Извѣщеніе отъ Управленія В. и Ш. С. и Т. П.—О новомъ росписаніи шоссейныхъ дистанцій С.-Петербургскаго Округа п. с.*

Господинъ Министръ Путей Сообщенія, по докладу Управленія Водяныхъ и Шоссейныхъ Сообщеній и Торговыхъ Пор-

товъ отъ 15 октября 1899 г. за № 392, изволили утвердить слѣдующее новое росписание 1-й, 2-й и 6-й шоссеиныхъ дистанцій С.-Петербургскаго Округа путей сообщенія:

1-я дистанція.

Начальникъ дистанціи въ С. - Петербургѣ.	
Архангелогородское шоссе—отъ С.-Петербурга къ м. Пелло	27,13 вер.
Московское шоссе—отъ С.-Петербургѣ до 6 вер. перегона отъ Тосны къ Рябову	53,91 „
Шоссе отъ г. Павловска въ Ямъ-Ижору	6,13 „
Шоссе отъ Колпина въ Ямъ-Ижору	4,80 „
Вознесенское шоссе	4,82 „
Павловско-Лисинское шоссе	33 „
<hr/>	
Итого.	129,79 вер.

2-я дистанція.

Начальникъ дистанціи въ Царскомъ Селѣ (каз. кв.).	
Шоссе отъ Средней-Рогатки до Пулкова	6,7 вер.
при немъ двѣ грунтовыя дорожки по 6,7 вер., проложенныя по обрѣзамъ шоссе	13,4 „
Шоссе отъ Царскаго Села въ Ямъ-Ижору	8,55 „
Большая Павловская дорога	5,25 „
Шоссе у стрѣльбищъ близъ г. Царскаго Села	0,35 „
Шоссе по улицамъ г. Царскаго Села.	2,82 „
Шоссе у Маріентальской крѣпости въ гор. Павловскѣ	0,34 „
Мозинская дорога.	18,41 „
Шоссе около Таицкаго водопровода	12,05 „
Прогульныя дорожки около Таицкаго водопровода въ Баболсвскомъ паркѣ	4,3 „
Шоссе отъ Царскаго Села въ Колпино	8,87 „
Шоссе отъ Пулкова въ Царское Село черезъ Кузьмино	6,84 „

Шоссе отъ Пулкова въ Царское Село черезъ дер.

Александровку	3,95	вер.
Шоссе отъ Царскаго Села въ Гатчину	18,36	„
Шоссе отъ Пулкова въ Гатчину	23,17	„

Итого. . . 133,36 вер.

6-я дистанція.

Начальникъ дистанціи въ Гатчинѣ.

Двинское шоссе—отъ Гатчины до Новоселья.	150,557	вер.
Новгородско-Псковское шоссе—отъ Феофиловской пустыни до границы Новгородской губерніи.	47,93	„

Итого. . . 198,487 вер.

301. *Декабря 9-го. Собраніе Узаконеній и Распоряженій Правительства № 150, ст. 2282.*—Объ утвержденіи устава Товарищества лѣсопромышленности и торговли, устройства заводскихъ предприятий и судоходства по Каспійскому морю и рѣкамъ Волгѣ, Окѣ, Камѣ и ихъ притокамъ „Владиміръ Макаровъ и Сыновья“.

Государь Императоръ, по положенію Комитета Министровъ, Высочайше повелѣтъ соизволилъ разрѣшить Астраханскому 1 гильдіи купцу Владиміру Аверьяновичу Макарову и купеческимъ сыновьямъ Георгію, Ивану и Николаю Владиміровичамъ Макаровымъ учредить Твварищество на паяхъ, подъ наименованіемъ: „Товарищество лѣсопромышленности и торговли, устройства заводскихъ предприятий и судоходства по Каспійскому морю и рѣкамъ Волгѣ, Окѣ, Камѣ и ихъ притокамъ „Владиміръ Макаровъ и Сыновья““, на основаніи устава, удостоеннаго Высочайшаго разсмотрѣнія и утвержденія въ Петергофѣ, въ 9 день іюля 1899 года.

На подлинномъ написано: „Государь Императоръ уставъ сей разматривать и Высочайше утвердить соизволилъ, въ Петергофѣ, въ 9 день іюля 1899 года“.

Подписаль: Управляющій дѣлами Комитета Министровъ,
Статсъ-Секретарь *А. Куломзинъ.*

У С Т А В Ъ

ТОВАРИЩЕСТВА ЛѢСОПРОМЫШЛЕННОСТИ И ТОРГОВЛИ,
УСТРОЙСТВА ЗАВОДСКИХЪ ПРЕДПРІЯТІЙ И СУДОХОД-
СТВА ПО КАСПІЙСКОМУ МОРЮ И РѢКАМЪ ВОЛГѢ, ОКѢ,
КАМѢ И ИХЪ ПРИТОКАМЪ „ВЛАДИМІРЪ МАКАРОВЪ И
СЫНОВЬЯ“.

Цѣль учрежденія Товарищества, права и обязанности его.

§ 1. Для разработки лѣса, сплава его и торговли лѣсными матеріалами, нефтяными продуктами и прочими товарами, для устройства и эксплуатаціи лѣсопильныхъ и другихъ заводовъ, и для судоходства по Каспійскому морю и рѣкамъ Волгѣ, Окѣ, Камѣ и ихъ притокамъ, учреждается Товарищество на паяхъ, подъ наименованіемъ: „Товарищество лѣсопромышленности и торговли, устройства заводскихъ предпріятій и судоходства по Каспійскому морю и рѣкамъ Волгѣ, Окѣ, Камѣ и ихъ притокамъ „Владиміръ Макаровъ и Сыновья“ “.

Примѣчаніе 1. Учредители Товарищества: Астраханскій 1 гильдіи купецъ Владиміръ Аверьяновичъ Макаровъ и купеческіе сыновья Георгій, Иванъ и Николай Владиміровичи Макаровы.

Примѣчаніе 2. Передача, до образованія Товарищества, учредителями другимъ лицамъ своихъ правъ и обязанностей по Товариществу, присоединеніе новыхъ учредителей и исключеніе котораго-либо изъ учредителей допускается не иначе, какъ по испрошеніи на то, всякій разъ, разрѣшенія Министра Финансовъ.

§ 2. Морская паровая лхуна „Первый Владиміръ Макаровъ и Сыновья“ и парусныя шхуны: „Второй Владиміръ Макаровъ и Сыновья“, „Третій Владиміръ Макаровъ и Сыновья“, „Четвертый Владиміръ Макаровъ и Сыновья“ и „Пятый Владиміръ Макаровъ и Сыновья“, а также пристани съ жилыми и нежилыми строеніями, баржи и лѣсные товары въ Астрахани, Баку и Петровскѣ, равно контракты, условія и обязательства, принадлежащіе В. А. Макарову, передаются имъ на

законномъ основаніи въ собственность Товарищества, съ соблюденіемъ всѣхъ существующихъ на сей предметъ законоположеній. Окончательное опредѣленіе цѣны означенному имуществу предоставляется соглашенію перваго законносостоявшагося общаго собранія владѣльцевъ паевъ съ владѣльцемъ имущества, причемъ, если такового соглашенія не послѣдуетъ, Товарищество считается несостоявшимся.

§ 3. Вопросы объ отвѣтственности за всѣ возникшіе до передачи имущества Товариществу долги и обязательства, лежащіе какъ на владѣльцѣ сего имущества, такъ и на самомъ имуществѣ, равно переводъ таковыхъ долговъ и обязательствъ, съ согласія кредиторовъ, на Товарищество, разрѣшаются на точномъ основаніи существующихъ гражданскихъ законовъ.

§ 4. Товариществу предоставляется право, съ соблюденіемъ существующихъ законовъ, постановленій и правъ частныхъ лицъ и по испрошеніи, въ потребныхъ случаяхъ, разрѣшенія Правительства пріобрѣтать въ собственность или арендовать соотвѣтственныя цѣли учрежденія Товарищества недвижимыя и движимыя имущества и открывать склады и магазины. Постройка на бечевникахъ пристаней, механическихъ мастерскихъ, складовъ топлива, товаровъ и грузовъ допускается на общемъ основаніи, по отводу подлежащимъ начальствомъ и по соглашенію въ городахъ съ городскими общественными управленіями собственно на сей предметъ, временно и притомъ такъ, чтобы сооруженія эти ни въ какомъ случаѣ не заграждали пути для пѣшихъ и конныхъ сообщеній по всему протяженію бечевника. Въ случаѣ неудобства подобныхъ временныхъ построекъ и необходимости устройства постоянныхъ, возведеніе таковыхъ дозволяется не иначе, какъ съ разрѣшенія Министра Путей Сообщенія и по соглашенію съ владѣльцами прибрежныхъ земель. Постройками этими можетъ быть занято не болѣе половины узаконенной ст. 358 и 359 устава путей сообщенія (Св. Зак. т. XII, ч. 1, изд. 1857 г.) десятисаженной ширины бечевника.

Примѣчаніе 1. Пріобрѣтеніе Товариществомъ въ собственность или въ срочное владѣніе и пользованіе недвижимыхъ имуществъ въ мѣстностяхъ, расположенныхъ внѣ

городовъ и мѣстечекъ въ губерніяхъ, лежащихъ въ общей чертѣ еврейской осѣдлости, — не допускается.

Примѣчаніе 2. Общество, въ подлежащихъ случаяхъ, не вправе приступать къ рубкѣ прибрѣтаемыхъ имъ на срубъ лѣсовъ до утвержденія па нихъ въ порядкѣ, указанномъ въ ст. 821 и 832 т. VIII, ч. 1, изд. 1893 г., плановъ, поименованныхъ въ ст. 806 того же тома, причемъ неисполненіе этого требованія Товариществомъ должно служить поводомъ къ его прекращенію.

5. Товарищество обязано, отнюдь не стѣсняя всѣхъ видовъ судоходства, исполнять всѣ законоположенія, правила и вообще всѣ правительственныя распоряженія о судоходствѣ и пароходствѣ, а также правила уставовъ строительнаго, торговаго и путей сообщенія, какъ нынѣ дѣйствующія, такъ и тѣ, какія будутъ изданы внослѣдствіи. Независимо отъ сего, въ тѣхъ прибрежныхъ мѣстахъ, гдѣ будутъ находиться постоянные агенты Товарищества, оно обязывается чрезъ этихъ агентовъ производить наблюденія за горизонтомъ воды по правиламъ, преподаннымъ Министерствомъ Путей Сообщенія, и сообщать таковыя наблюденія сему Министерству. Относительно судоходно-полицейскаго распорядка при плаваніи судовъ, разстановки ихъ въ мѣстахъ стоянокъ, пропуска чрезъ искусственныя сооруженія, соблюденія установленныхъ отличительныхъ знаковъ и огней, приспособленія пароходовъ къ правильному и безопасному плаванію, подачи помощи при несчастныхъ случаяхъ на водѣ и на пристаняхъ, вообще правилъ благоустройства по судоходству, пароходы и суда Товарищества подчиняются какъ существующимъ, такъ и впредь могущимъ быть изданными постановленіямъ, а равно правиламъ, издаваемымъ Министерствомъ Путей Сообщенія.

Примѣчаніе. На принадлежащихъ Товариществу пристаняхъ, пароходахъ и судахъ должны находиться въ постоянной готовности и исправности огнегасительные приборы и другія средства тушенія пожара. При возникновеніи таковаго на берегу, на пристани и другихъ судахъ, агенты Товарищества обязаны немедленно оказать помощь къ тушенію и прекращенію пожара какъ помяну-

тыми огнегасительными снарядами, такъ и самыми пароходами съ командою, подчиняясь въ сихъ случаяхъ распоряженіямъ и указаніямъ мѣстнаго полицейскаго начальства.

§ 6. Товарищество отвѣчаетъ за цѣлость и сохранность довѣренныхъ ему грузовъ какъ въ пути, такъ и при нагрузкѣ и выгрузкѣ, а равно за подмочку мѣстъ и вещей, происшедшую отъ небреженія служащихъ у него лицъ; но за порчу и утрату, происшедшія не по винѣ Товарищества, при цѣлости наружной укупорки, отъ самаго свойства укупоренныхъ вещей, отъ доказанной аваріи или гибели судна по волѣ Божіей—Товарищество отвѣтственности не подлежитъ. Товарищество представляетъ въ Министерство Финансовъ подробныя правила о порядкѣ и условіяхъ пріема, храненія, передвиженія и сдачи клади и грузовъ, а также объ отвѣтственности за цѣлость оныхъ передъ кладчиками и товарохозяевами. Правила эти утверждаются Министромъ Финансовъ, по предварительному соглашенію съ Министрами Путей Сообщенія и Внутреннихъ Дѣлъ, и, по ихъ утвержденіи, должны быть отпечатаны на оборотѣ провозной квитанціи, замѣняя собой договоръ о перевозкѣ между отправителями и Товариществомъ, кромѣ случаевъ, когда о семъ будетъ заключенъ особый письменный договоръ, на точномъ основаніи общихъ законовъ гражданскихъ.

Примѣчаніе 1. Въ случаѣ пропажи отправленныхъ чрезъ Товарищество кладей, правленіе и агенты его обязаны принять всѣ зависящія мѣры къ отысканію оныхъ.

Примѣчаніе 2. Товарищество отвѣтствуетъ за причиненный имъ вредъ и убытки на основаніи общихъ законовъ гражданскихъ или на основаніи особаго письменнаго по этому предмету договора, причемъ въ случаѣ, если бы условія, включаемыя Товариществомъ въ выдаваемыя имъ квитанціи объ отвѣтственности за убытки отъ неисправной доставки или порчи грузовъ, измѣняли въ чемъ-либо упомянутыя въ семъ параграфѣ правила или противорѣчили общимъ законамъ гражданскимъ, то таковыя условія для отправителей необязательны.

§ 7. Пріемъ кладей отъ отправителей производится по накладнымъ, адресуемымъ на имя правленія Товарищества или его конторъ и агентствъ, и подписаннымъ товароотправителями, а при неграмотности сихъ послѣднихъ—уполномоченными и рукоприкладчиками. Въ накладныхъ должны быть съ точностью обозначены: родъ, число мѣстъ и вѣсъ товара, а равно званіе, имя и фамилія товароотправителя; званіе, имя и фамилія товарополучателя означаются лишь въ томъ случаѣ, если отправитель кладей желаетъ получить именную квитанцію.

Примѣчаніе 1. Погрузка товаровъ и кладей на суда и пароходы Товарищества производится или средствами отправителей, или, по соглашенію ихъ съ правленіемъ и агентами Товарищества, средствами сего послѣдняго.

Примѣчаніе 2. Правленіе и уполномоченные агенты Товарищества не имѣютъ права брать писемъ, денегъ и маловѣсныхъ посылокъ, подлежащихъ перевозкѣ по почтѣ. Въ случаѣ, если такіе предметы будутъ найдены въ сданныхъ кладяхъ или товарныхъ мѣстахъ, пріемщикъ обязанъ тотчасъ же отправить ихъ въ ближайшую почтовую контору, съ показаніемъ имени и фамиліи, а если можно, то и мѣста жительства отправителя и получателя. Для предупрежденія же вложенія писемъ, денегъ и посылокъ, подлежащихъ отправленію по почтѣ, въ нескрываемые Товариществомъ мѣста, Товарищество должно на всѣхъ выдаваемыхъ отправителямъ квитанціяхъ означать, что за допущеніе отступленія въ семъ случаѣ отъ предписанныхъ правилъ виновные подвергаются законной отвѣтственности.

§ 8. При пріемѣ кладя для перевозки, правленіе или конторы Товарищества выдаютъ отправителямъ квитанціи на печатныхъ бланкахъ. Замѣняя собою договоръ съ отправителемъ, квитанціи эти могутъ быть именныя или на предъявителя. Въ нихъ означается: родъ посылаемыхъ грузовъ, вѣсъ оныхъ, количество или мѣра, число мѣстъ и всѣ условія перевозки, а равно отвѣтственность Товарищества за несвоевременную доставку, порчу или утрату груза, происходящія отъ недосмотра управленія. Копія квитанціи ханится при

дѣлахъ Товарищества, а подлинная квитанція должна быть возвращена ему при сдачѣ кладѣ на мѣстѣ ея назначенія. Поэтому, въ случаѣ утраты квитанціи или неумышленного ея истребленія, лицо, у котораго она находилась, обязано опубликовать о томъ двукратно въ теченіе двухъ недѣль въ мѣстныхъ вѣдомостяхъ. Засимъ, по прошествіи мѣсяца со дня позднѣйшей публикаціи, кладъ выдается упомянутому лицу, по предъявленіи имъ Товариществу удостовѣренія о своей личности, если квитанція именная, или же удостовѣренія отправителя о принадлежности ему кладѣ, означенной въ утраченной безыменной квитанціи.

§ 9. Грузы, не принятыя въ теченіе тридцати дней со дня ихъ прибытія къ мѣсту назначенія, считаются не востребовавшими. По прошествіи означеннаго срока о непринятѣмъ грузѣ посылается увѣдомленіе отправителю и троекратно, въ продолженіе двухъ недѣль, публикуется въ мѣстныхъ вѣдомостяхъ. Засимъ, въ случаѣ неявки получателя въ теченіе четырехъ мѣсяцевъ со дня послѣдней публикаціи, не востребовавшія грузы продаются съ публичнаго торга. Вырученныя за кладъ деньги обращаются на удовлетвореніе Товарищества за расходы по продажѣ имущества, провозъ и полежалое; остальные же затѣмъ деньги отсылаются въ кредитныя установленія для обращенія изъ процентовъ, съ которыми и выдаются владѣльцу товара въ случаѣ предъявленія имъ о томъ требованія до истеченія десятилѣтняго срока со дня продажи кладѣ.

Примѣчаніе 1. Продажа кладѣ производится отъ Товарищества съ соблюденіемъ правилъ, постановленныхъ въ Уставѣ Гражданскаго Судопроизводства (Суд. Уст. Императора Александра II, изд. 1892 г.).

Примѣчаніе 2. Кладѣ, легко подвергающіяся порчѣ, въ случаѣ неявки пріемщика или отказа отъ принятія оныхъ, могутъ быть проданы, не выжидая установленныхъ въ семъ параграфѣ сроковъ, при посредствѣ мѣстной полиціи, но, по обнаруженіи порчи, о семъ долженъ быть составленъ надлежащій актъ, съ немедленнымъ извѣщеніемъ товарохранителя по мѣсту его жительства, если оно извѣстно правленію Товарищества.

Примѣчаніе 3. До продажи клади съ публичнаго торга владѣлецъ оной въ правѣ явиться въ мѣсто продажи, уплатить всѣ накопившіеся расходы и платежи и получить кладь.

§ 10. Если предложенною на первыхъ торгахъ вышею цѣною не покроются причитающіеся Товариществу платежи вмѣстѣ съ расходами по продажѣ, то отъ усмотрѣнія Товарищества зависитъ въ теченіе мѣсяца со дня первыхъ торговъ назначить вторые торги, которые признаются окончательными. Если же на вторичномъ торгѣ вещи не будутъ проданы за отсутствіемъ желающихъ торговаться, то Товарищество оставляетъ ихъ за собою, прекращая всѣ расчеты съ владѣльцемъ товара. Засимъ поступившее на семъ основаніи въ собственность Товарищества имущество продается имъ или съ аукціона, или по вольной цѣнѣ за свой счетъ.

§ 11. Товарищество можетъ принимать на себя порученія по коммисіонной продажѣ всякаго рода товаровъ и грузовъ въ Россію и за границу. Продажа поручаемыхъ Товариществу товаровъ производится, по соглашенію съ товаровладѣльцемъ, или по вольной цѣнѣ, или съ аукціоннаго торга, съ соблюденіемъ общихъ для производства такого торга правилъ. Въ обоихъ случаяхъ Товарищество получаетъ за таковую продажу назначенную, по устанавливаемой правленіемъ Товарищества таксѣ, плату за коммисію. Товарищество обязывается наблюдать, по возможности, выгоды товаровладѣльцевъ.

Примѣчаніе. Состоявшееся соглашеніе съ товаровладѣльцами относительно продажи товара по вольной цѣнѣ или съ аукціоннаго торга отмѣчается на выдаваемыхъ Товариществомъ квитанціяхъ.

§ 12. Для удовлетворенія надобностей Правительства, связанныхъ съ приведеніемъ арміи и флота на военное положеніе (мобилизаціей), а равно по другимъ обязательствамъ, вызываемымъ военными потребностями и соображеніями, всякое судно Товарищества, по требованію Правительства, можетъ быть изъято изъ владѣнія Товарищества во временное пользованіе или въ полную собственность Правительства; за изъятія во временное пользованіе суда Правительство производитъ Товариществу за все время пользованія оными воз-

награжденіе по расчету 5% годовыхъ съ первоначальной стоимости и 6% съ современной балансовой стоимости этихъ судовъ. Въ случаѣ порчи пароходовъ и судовъ, во время пользоваія ими Правительствомъ, послѣднее обязано произвести ремонтъ ихъ на свой счетъ до обратной сдачи пароходовъ и судовъ Товариществу. Если же во время пользования пароходъ или судно погибнетъ, то Правительство уплачиваетъ Товариществу стоимость его по современному балансу, согласно опредѣленію о семь комисіи, составляемой изъ представителей отъ Министерства Финансовъ, морскаго и Путей Сообщенія и депутатовъ отъ Товарищества. На томъ же основаніи Товарищество вознаграждается и за суда, поступающія, по распоряженію Правительства, въ полную его собственность. Правительство имѣетъ право на взятыхъ имъ въ свое распоряженіе судахъ дѣлать тѣ приспособленія, какія оно признаетъ полезными, но съ тѣмъ, чтобы суда были сданы обратно Товариществу въ прежнемъ ихъ видѣ. Товарищество въ случаѣ надобности, предоставляетъ Правительству имѣющіеся у него въ складахъ предметы и матеріалы, необходимые для плаванія, съ полученіемъ взамѣнъ ихъ дѣйствительной стоимости сихъ предметовъ.

Примѣчаніе. Товарищество обязано подчиняться всѣмъ тѣмъ правиламъ, которыя будутъ изданы Правительствомъ для пароходныхъ предпріятій на случай мобилизаціи войскъ.

§ 13. Товарищество въ правѣ выбирать служащихъ какъ изъ русскихъ подданныхъ, такъ и изъ иностранцевъ, подчиняясь въ послѣднемъ случаѣ дѣйствующимъ въ Россіи общимъ объ иностранцахъ правиламъ. На должности капитановъ, машинистовъ, судовъуправителей и рулевыхъ должны быть назначаемы лица, обладающія необходимыми знаніями и опытностью, причемъ всѣ поименованныя должности, а равно и команды судовъ должны быть замѣщаемы исключительно русскими подданными. При этомъ на мѣста, гдѣ служащіе имѣютъ соприкосновеніе съ публикою, должны быть назначаемы непременно лица, свободно владѣющія русскимъ языкомъ. Въ случаѣ распоряженій или дѣйствій конторъ или агентовъ Товарищества во вредъ интересамъ правительствен-

нымъ или общественнымъ, правленіе Товарищества, по требованію подлежащаго Министерства, немедленно устраняетъ безпорядки, а въ случаѣ продолженія оныхъ—удаляетъ виновныхъ лицъ.

Всякаго рода имущественная отвѣтственность за дѣйствія правленія, агентовъ и служащихъ Товарищества, остается на самомъ Товариществѣ, которое, удовлетворивъ Правительство или частныхъ лицъ, вѣдается съ виновными на основаніи общихъ законовъ.

Если подлежащее министерство, въ случаяхъ, признанныхъ имъ нужными, потребуетъ увольненія кого-либо изъ служащихъ въ Товариществѣ, то сіе послѣднее обязано исполнить такое требованіе неотлагательно и безпрекословно.

§ 14. Всѣ пароходы и суда Товарищества должны быть достаточной прочности, приспособлены для передвиженія грузовъ и содержимы въ полной исправности и чистотѣ. Опредѣленіе допускаемаго на пароходахъ Товарищества предѣльнаго количества балласта и грузовъ, а также способа размѣщенія послѣднихъ, производится лицами, командируемыми для этой цѣли мѣстнымъ судоходнымъ, а при неучрежденіи его—мѣстнымъ губернскимъ начальствомъ.

Пароходамъ Товарищества разрѣшается плавать не иначе, какъ по предъявленіи означенному начальству актовъ о произведенномъ, на основаніи существующихъ узаконеній, освидѣтельствованіи пароходовъ со стороны прочности ихъ корпусовъ, исправности паровыхъ котловъ, наличности всѣхъ установленныхъ для паровыхъ судовъ принадлежностей и соблюденія другихъ, обязательныхъ для пароходовъ, правилъ.

Для удостовѣренія въ прочности и въ соотвѣтственномъ условіямъ плаванія устройствѣ, а равно и надлежащей исправности принадлежащихъ Товариществу пароходовъ и судовъ, таковыя подлежатъ ежегодно, предъ началомъ навигаціи и во время оной, когда признано будетъ необходимымъ, освидѣтельствванію лицами, командируемыми для сей цѣли начальствомъ.

Пароходы и суда, которые по освидѣтельствваніи окажутся неблагонадежными, къ плаванію не допускаются. Освидѣтельствваніе не освобождаетъ однако Товарищество отъ

отвѣтственности за поврежденія, происшедшія отъ неудовлетворительной постройки самыхъ пароходовъ и судовъ, отъ неисправнаго ихъ содержанія и ремонта, или отъ несвоевременнаго исправленія случившихся въ нихъ поврежденій.

Кромѣ того, пароходы Товарищества должны быть снабжены спасательными средствами и приспособленіями, а также имѣть вполнѣ достаточное число шлюпокъ для перевозки команды во время могущаго произойти на пароходѣ несчастія.

§ 15. О всѣхъ происшедшихъ во время плаванія несчастныхъ случаяхъ съ командой, равно какъ о поврежденіяхъ въ пароходѣ, вызвавшихъ остановку онаго, капитаны судовъ и пароходовъ Товарищества обязаны сообщать немедленно по прибытіи въ ближайшій портъ: русскій—мѣстному полицейскому начальству, а иностранный—Россійскому Консулу.

§ 16. Товарищество, его конторы и агенты подчиняются относительно платежа государственнаго промысловаго налога, таможенныхъ, гербовыхъ и другихъ общихъ и мѣстныхъ сборовъ всѣмъ правиламъ и постановленіямъ, какъ общимъ, такъ и относительно предпріятія Товарищества нынѣ въ Имперіи дѣйствующимъ, равно тѣмъ, какія впредь будутъ на сей предметъ изданы.

§ 17. Публикаціи Товарищества во всѣхъ указанныхъ въ законѣ и въ настоящемъ уставѣ случаяхъ дѣлаются въ „Правительственномъ Вѣстникѣ“, „Вѣстникѣ финансовъ, промышленности и торговли“ (указателъ Правительственныхъ распоряженій по Министерству Финансовъ) „Вѣстникѣ Министерства Путей Сообщенія“, вѣдомостяхъ обѣихъ столицъ и мѣстныхъ губернскихъ, съ соблюденіемъ установленныхъ правилъ.

§ 18. Товарищество имѣетъ печать съ изображеніемъ своего наименованія (§ 1).

Капиталь Товарищества, пай, права и обязанности владѣльцевъ ихъ.

§ 19. Основной капиталъ Товарищества опредѣляется въ 600.000 рублей, раздѣленныхъ на 120 паевъ, по 5.000 рублей каждый.

§ 20. Все означенное въ § 19 количество паевъ распределяется между учредителями и приглашенными ими къ уча-

стію въ предпріятіи лицами, по взаимному соглашенію, причѣмъ, взамѣнъ передаваемого Товариществу указаннаго въ § 2 имущества, владѣльцу онаго разрѣшается получить пай Товарищества, по нарицательной ихъ цѣнѣ, въ числѣ, опредѣляемомъ по взаимному его соглашенію съ первымъ общимъ собраніемъ найщиковъ, съ оплатою этихъ паевъ взамѣнъ денегъ упомянутымъ имуществомъ.

Примѣчаніе 1. Оставленные за учредителями пай вносятся правленіемъ Товарищества на храненіе въ учрежденія Государственнаго Банка и не могутъ быть передаваемы третьимъ лицамъ до утвержденія установленнымъ порядкомъ отчета за первый операціонный годъ.

Примѣчаніе 2. Владѣльцами паевъ Товарищества могутъ быть только русскіе подданные. Условіе это должно быть означено на самыхъ паяхъ.

§ 21. Слѣдующая за пай сумма, за исключеніемъ тѣхъ паевъ, кои, согласно § 20, будутъ выданы за передаваемое Товариществу имущество, вносится участниками не далѣе, какъ въ теченіе шести мѣсяцевъ со дня распубликованія устава, вся сполна безъ разсрочки, съ запискою взносовъ въ установленныя книги и съ выдачею въ полученіи денегъ росписокъ за подписью учредителей, а впоследствии и самыхъ паевъ. Полученныя за пай деньги вносятся учредителями вкладомъ въ учрежденія Государственнаго Банка, гдѣ и остаются до востребованія правленіемъ Товарищества. Затѣмъ, по представленіи Министру Финансовъ удостовѣренія о поступленіи въ учрежденія Государственнаго Банка основнаго капитала, Товарищество открываетъ свои дѣйствія. Въ случаѣ неисполненія сего Товарищество считается несостоявшимся, и внесенныя по паямъ деньги возвращаются сполна по принадлежности.

Примѣчаніе. Книжки для записки суммъ, вносимыхъ за пай, ведутся съ соблюденіемъ правилъ, указанныхъ въ пп. 4—10 ст. 2166 т. X ч. 1 Св. Зак., изд. 1887 г., и предъявляются, для приложенія къ шнуру оныхъ печати и для скрѣпы по листамъ и надписи, Астраханской Городской Управѣ.

§ 22. Объ учрежденіи и открытіи Товарищества, или же о томъ, что оно не состоялось (§§ 2 и 21), въ первомъ случаѣ—правленіе, а въ послѣднемъ—учредители увѣдомляютъ Министровъ Финансовъ и Путей Сообщенія и публикуютъ во всеобщее свѣдѣніе.

§ 23. Впослѣдствіи, при развитіи дѣлъ Товарищества, оно можетъ, сообразно потребности, увеличить свой капиталъ посредствомъ выпуска дополнительныхъ паевъ, по прежней цѣнѣ, на общую сумму, не превышающую суммы первоначальнаго выпуска (600.000 рублей), но не иначе, какъ по постановленію общаго собранія пайщиковъ, и съ особаго, каждый разъ, разрѣшенія Министра Финансовъ, порядкомъ, имъ утверждаемымъ.

Примѣчаніе. Хотя дополнительные пай Товарищества выпускаются по прежней цѣнѣ, но при этомъ по каждому изъ вновь выпускаемыхъ Товариществомъ паевъ должна быть вносима пріобрѣтателемъ онаго, сверхъ номинальной цѣны, еще извѣстная премія, равная, по крайней мѣрѣ, причитающейся на каждый изъ паевъ предыдущихъ выпусковъ части запаснаго капитала Товарищества, по послѣднему балансу, съ обращеніемъ собранныхъ такимъ путемъ премій на увеличеніе того же запаснаго капитала.

§ 24. При послѣдующихъ выпускахъ паевъ преимущественное право на пріобрѣтеніе оныхъ имѣютъ владѣльцы паевъ предыдущихъ выпусковъ, соотвѣтственно числу имѣющихся у нихъ паевъ; если же пай новаго выпуска не будутъ разобраны владѣльцами паевъ предыдущихъ выпусковъ сполна, то на остальную часть оныхъ открывается, съ разрѣшенія Министра Финансовъ и на условіяхъ, подлежащихъ предварительному его утвержденію, публичная подписка, причемъ должно быть въ точности соблюдаемо правило примѣчанія 2 къ § 20.

§ 25. На паяхъ Товарищества означаются званіе, имя и фамилія владѣльца. Паи вырѣзываются изъ книги, означаются номерами по порядку и выдаются за подписью трехъ членовъ правленія, бухгалтера и кассира, съ приложеніемъ печати Товарищества.

Примѣчаніе. Паи Товарищества и купонные листы должны быть печатаемы въ Экспедиціи Заготовленія Государственныхъ Бумагъ.

§ 26. Къ каждому паю прилагается листъ купоновъ на получение по нимъ дивиденда въ теченіе десяти лѣтъ; на купонахъ этихъ означаются нумера паевъ, къ коимъ каждый изъ нихъ принадлежитъ, и года въ послѣдовательномъ порядкѣ. По истеченіи десяти лѣтъ, владѣльцамъ паевъ имѣютъ быть выданы новые листы купоновъ, въ томъ же порядкѣ, на слѣдующія десять лѣтъ и т. д.

§ 27. Передача паевъ отъ одного владѣльца другому, а также стороннимъ лицамъ, дѣлается передаточною надписью на паяхъ, которые, при соотвѣтственномъ объявленіи, должны быть предъявлены правленію Товарищества для отмѣтки передачи въ его книгахъ. Само правленіе дѣлаетъ передаточную надпись на паяхъ только въ случаяхъ, предусмотрѣнныхъ въ п. 1 ст. 2167 т. X ч. 1 Св. Зак., изд. 1887 г., и по судебному опредѣленію.

§ 28. Биржевое обращеніе паевъ допускается не ранѣе опубликованія отчета за первый операціонный годъ Товарищества и, во всякомъ случаѣ, не иначе, какъ съ разрѣшенія Министра Финансовъ.

§ 29. Купоны не могутъ быть передаваемы отдѣльно отъ паевъ, за исключеніемъ купоновъ за текущій годъ; въ этомъ послѣднемъ случаѣ не требуется никакихъ передаточныхъ надписей на купонахъ или объявленій о передачѣ ихъ.

§ 30. Утратившій пай или купоны къ нимъ, за исключеніемъ купоновъ за текущій годъ, долженъ письменно объявить о томъ правленію, съ означеніемъ номеровъ утраченныхъ паевъ или купоновъ. Правленіе производитъ за счетъ его публикацію. Если, по прошествіи шести мѣсяцевъ со дня публикаціи, не будетъ доставлено никакихъ свѣдѣній объ утраченныхъ паяхъ или купонахъ, то выдаются новые пай или купоны, подъ прежними номерами и съ надписью, что они выданы взамѣнъ утраченныхъ. Объ утратѣ купоновъ за текущій годъ правленіе никакихъ заявленій не принимаетъ, и утратившій ихъ лишается права на получение по нимъ дивиденда.

§ 31. Въ случаѣ смерти владѣльца паевъ и учрежденія надъ имѣніемъ его опеки, опекуны, по званію своему, въ дѣлахъ Товарищества никакихъ особыхъ правъ не имѣютъ и

подчиняются, наравнѣ съ прочими владѣльцами паевъ, общимъ правиламъ сего устава.

Правленіе Товарищества, права и обязанности его.

§ 32. Управление дѣлами Товарищества принадлежитъ правленію, находящемуся въ Астрахани и состоящему изъ трехъ директоровъ, избираемыхъ общимъ собраніемъ пайщиковъ.

§ 33. Для замѣщенія кого-либо изъ директоровъ на время продолжительной отлучки или болѣзни, а равно въ случаѣ смерти или выбытія директора до срока, избираются общимъ собраніемъ пайщиковъ два кандидата, которые за время занятія должности директора пользуются всѣми правами и прерогативами, сей должности присвоенными.

§ 34. Въ директоры и кандидаты избираются лица, имѣющія на свое имя не менѣе пяти паевъ, которые и хранятся въ кассѣ Товарищества или въ учрежденіяхъ Государственнаго Банка во все время бытности избранныхъ лицъ въ упомянутыхъ званіяхъ и не могутъ быть никому передаваемы до утвержденія отчета и баланса за послѣдній годъ пребыванія владѣльцевъ паевъ директорами и кандидатами. Общему собранію предоставляется, въ случаѣ неимѣнія въ виду владѣльцевъ паевъ съ вышеозначеннымъ числомъ паевъ, которые поступили бы въ директоры и кандидаты, избирать, по ближайшему своему усмотрѣнію, въ упомянутыя должности и лицъ, не имѣющихъ опредѣленнаго количества паевъ, но съ тѣмъ, чтобы избираемый, по избраніи въ должность, пріобрѣлъ на свое имя, въ теченіе одного мѣсяца, установленное выше количество паевъ.

§ 35. По прошествіи одного года отъ первоначальнаго избранія директоровъ и кандидатовъ, ежегодно выбываютъ одинъ директоръ и одинъ кандидатъ, сначала по жребію, а потомъ по старшинству вступленія, и на мѣсто выбывающихъ избираются новые директоръ и кандидатъ. Выбывшіе директоръ и кандидаты могутъ быть избираемы вновь.

§ 36. Кандидатъ, поступившій на мѣсто выбывшаго директора, остается въ составѣ правленія до окончанія срока,

на который избранъ былъ выбывшій директоръ, но не свыше срока, на который избранъ самъ кандидатъ.

§ 37. Послѣ перваго собранія, созваннаго учредителями, и затѣмъ ежегодно, послѣ годичнаго общаго собранія, директоры избираютъ изъ среды своей предѣдателя и заступающаго его мѣсто.

§ 38. Члены правленія за труды свои по завѣдыванію дѣлами Товарищества могутъ получать опредѣленное, по назначенію общаго собранія, содержаніе, общая сумма котораго для всѣхъ членовъ правленія не должна превышать трехъ процентовъ основнаго капитала Товарищества.

§ 39. Правленіе распоряжается всѣми дѣлами и капиталами Товарищества, по примѣру благоустроеннаго коммерческаго дома. Къ обязанности его относятся: а) пріемъ поступившихъ за пай Товарищества денегъ и выдача самыхъ паевъ; б) устройство, по обряду коммерческому, бухгалтеріи, кассы и писмоводства, а равно и составленіе, на основаніи §§ 50—52, годовыхъ отчета, баланса, смѣты и плана дѣйствій; в) опредѣленіе необходимыхъ для службы по Товариществу лицъ, съ назначеніемъ имъ предметовъ занятій и содержанія, а равно и ихъ увольненіе; г) покупка и продажа товаровъ, какъ за паличныя деньги, такъ и въ кредитъ; д) наемъ складовъ, квартиръ и другихъ помѣщеній; е) страхованіе имущества Товарищества; ж) опредѣленіе условій перевозки грузовъ, съ соблюденіемъ правилъ, въ семь уставѣ постановленныхъ; з) выдача и пріятіе къ платежу векселей и другихъ срочныхъ обязательствъ въ предѣлахъ, установленныхъ общимъ собраніемъ; и) дисконтъ векселей, поступившихъ на имя Товарищества; і) заключеніе отъ имени Товарищества договоровъ и условій, какъ съ казенными вѣдомствами и управленіями, такъ и съ частными обществами и товариществами, а равно городскими, земскими и сословными учрежденіями и частными лицами; к) снабженіе довѣренностями лицъ, опредѣляемыхъ правленіемъ на службу Товарищества, не исключая и тѣхъ, которыя будутъ назначены на такую службу общимъ собраніемъ; л) совершеніе законныхъ актовъ на пріобрѣтеніе и отчужденіе недвижимой собственности, и м) созваніе общихъ собраній пайщиковъ и вообще завѣдываніе и распоряженіе

всѣми безъ исключенія дѣлами, до Товарищества относящимися, въ предѣлахъ установленныхъ общимъ собраніемъ. Ближайшій порядокъ дѣйствій правленія, предѣлы правъ и обязанности его опредѣляются инструкцію, утверждаемою и измѣняемою общимъ собраніемъ пайщиковъ.

§ 40. Для ближайшаго завѣдыванія дѣлами Товарищества, правленіе, съ утвержденія общаго собранія пайщиковъ, можетъ избрать изъ среды своей, или же изъ стороннихъ лицъ, особаго директора-распорядителя, съ опредѣленіемъ ему вознагражденія по усмотрѣнію общаго собранія пайщиковъ. Директоръ-распорядитель, если онъ изъ членовъ правленія, долженъ представить, сверхъ опредѣленныхъ въ § 34 пяти паевъ, еще не менѣе пяти паевъ, которые хранятся на указанныхъ въ томъ же параграфѣ основаніяхъ. Правленіе снабжаетъ директора-распорядителя инструкцію, утверждаемою и измѣняемою общимъ собраніемъ пайщиковъ. Директоръ-распорядитель созываетъ правленіе по всѣмъ тѣмъ дѣламъ, разрѣшеніе коихъ не предоставлено ему по инструкціи. Если директоръ-распорядитель будетъ назначенъ не изъ состава правленія, то кругъ правъ и обязанностей его, а равно размѣръ вносимаго имъ залога, опредѣляются особымъ контрактомъ. Такой директоръ-распорядитель присутствуетъ въ засѣданіяхъ правленія съ правомъ лишь совѣщательнаго голоса.

Примѣчаніе. Директоромъ-распорядителемъ и завѣдующими и управляющими недвижимыми имуществами Товарищества могутъ быть только русскіе подданные.

§ 41. Правленіе производитъ расходы по смѣтамъ, ежегодно утверждаемымъ общимъ собраніемъ пайщиковъ. Собранію предоставляется опредѣлить, до какой суммы правленіе можетъ расходовать, сверхъ смѣтнаго назначенія, въ случаяхъ, не терпящихъ отлагательства, съ отвѣтственностью предъ общимъ собраніемъ пайщиковъ за необходимость и послѣдствія сего расхода; о каждомъ такомъ расходѣ должно быть представляемо на усмотрѣніе ближайшаго общаго собранія.

§ 42. Поступающія въ правленіе суммы, не предназначенныя къ немедленному расходованію, вносятся правленіемъ въ одно изъ кредитныхъ установленій на имя Товарищества'

а получаемые на эти суммы билеты и вообще всѣ документы хранятся въ правленіи.

§ 43. Вся переписка по дѣламъ Товарищества производится отъ имени правленія, за подписью одного изъ директоровъ.

§ 44. Векселя, довѣренности, договоры, условія, купчія крѣпости и другіе акты, равно требованія на обратное полученіе суммъ Товарищества изъ кредитныхъ установленій, должны быть подписываемы, по крайней мѣрѣ, двумя членами правленія. Чеки по текущимъ счетамъ подписываются однимъ изъ директоровъ, уполномоченнымъ иа то постановленіемъ правленія. Для полученія съ почты денежныхъ суммъ, посылокъ и документовъ, достаточно подписи одного изъ членовъ правленія, съ приложеніемъ печати Товарищества.

Примѣчаніе 1. Вся переписка по дѣламъ Товарищества, всѣ по онымъ сношенія и счетоводство въ предѣлахъ Россійской Имперіи производятся на русскомъ языкѣ.

Примѣчаніе 2. При измѣненіи числа подписей какъ на выдаваемыхъ правленіемъ документахъ, такъ и на требованіяхъ на обратное полученіе суммъ Товарищества изъ кредитныхъ установленій, правленіемъ съ утвержденія Министра Финансовъ, опредѣляется срокъ, съ котораго означенныя распоряженія вступаютъ въ силу, о чемъ правленіе обязано поставить въ извѣстность подлежація кредитныя установленія.

§ 45. Въ необходимыхъ по дѣламъ Товарищества случаяхъ правленію предоставляется право ходатайства въ присутственныхъ мѣстахъ и у должностныхъ лицъ, безъ особой на то довѣренности; равно дозволяется правленію уполномочивать на сей предметъ одного изъ директоровъ или стороннее лицо; но въ дѣлахъ, производящихся въ судебныхъ установленіяхъ, образованныхъ на основаніи судебныхъ уставовъ Императора Александра II, соблюдается ст. 27 Уст. Гражд. Судопр.

§ 46. Правленіе можетъ уполномочивать за себя собою довѣренностью директора-распорядителя во всѣхъ тѣхъ случаяхъ, гдѣ необходимо общее директоровъ дѣйствіе, за исключеніемъ подписи на паяхъ (§ 25), съ отвѣтственностью прав-

ленія предъ Товариществомъ за всѣ распоряженія, которыя будутъ совершены на этомъ основаніи директоромъ-распорядителемъ.

§ 47. Правленіе собирается по мѣрѣ надобности, но, во всякомъ случаѣ, не менѣе одного раза въ мѣсяць. Для дѣйствительности рѣшеній правленія требуется присутствіе трехъ членовъ правленія. Засѣданіямъ правленія ведутся протоколы, которые подписываются всѣми присутствовавшими членами.

§ 48. Рѣшенія правленія постановляются по большинству голосовъ, а когда не состоится большинства, то спорный вопросъ переносится на разрѣшеніе общаго собранія, которому представляются также всѣ тѣ вопросы, по коимъ правленіе или ревизіонная коммисія (§ 52) признаютъ необходимымъ дѣйствовать съ общаго согласія пайщиковъ, или кои, на основаніи сего устава и утвержденной общимъ собраніемъ инструкціи, не подлежатъ разрѣшенію правленія.

Примѣчаніе. Если директоръ, не согласившійся съ постановленіемъ правленія, потребуеъ занесенія своего несогласія въ протоколъ, то съ него слагается отвѣтственность за состоявшееся постановленіе.

§ 49. Члены правленія исполняютъ свои обязанности на основаніи общихъ законовъ и постановленій, въ семь уставѣ заключающихся, и, въ случаѣ распоряженій законопротивныхъ, превышенія предѣловъ власти, бездѣйствія и нарушенія какъ сего устава, такъ и постановленій общихъ собраній пайщиковъ, подлежатъ отвѣтственности на общемъ основаніи законовъ.

Примѣчаніе 1. Члены правленія могутъ быть смѣняемы, по опредѣленію общаго собранія пайщиковъ, и до окончанія срока ихъ службы.

Примѣчаніе 2. Заключающіяся въ настоящемъ отдѣлѣ устава постановленія, опредѣляющія: мѣстопробываніе правленія, число членовъ правленія и сроки ихъ избранія (§§ 32, 33 и 35), число паевъ, представляемыхъ членами правленія и директоромъ-распорядителемъ въ кассу Товарищества при вступленіи ихъ въ должность (§§ 34 и 40), порядокъ замѣщенія выбывающихъ директоровъ (§ 36), порядокъ избранія предсѣдательствующаго въ

правленіи (§ 37), порядокъ веденія переписки по дѣламъ Товарищества и подписи выдаваемыхъ правленіемъ документовъ (§§ 43 и 44) и сроки обязательнаго созыва правленія (§ 47), могутъ быть измѣняемы по постановленію общаго собранія пайщиковъ, съ утверждепія Министра Финансовъ.

Отчетность по дѣламъ Товарищества, распределение прибыли и выдача дивиденда.

§ 50. Операціонный годъ Товарищества считается съ 1-го января по 1-е января. За каждый минувшій годъ правленіемъ составляется, для представленія на разсмотрѣніе и утвержденіе обыкновеннаго годоваго общаго собранія пайщиковъ (§ 60), подробный годовой отчетъ объ операціяхъ Товарищества и балансъ его оборотовъ. Печатные экземпляры годовыхъ отчета и баланса раздаются въ правленіи Товарищества за двѣ недѣли до годоваго общаго собранія всѣмъ пайщикамъ, заявляющимъ о желаніи получить таковыя. Съ того же времени открываются пайщикамъ, для обозрѣнія въ часы присутствія правленія, книги правленія со всѣми счетами, документами и приложеніями, относящимися къ отчету и балансу.

Примѣчаніе. Порядокъ исчисленія операціоннаго года можетъ быть измѣняемъ по постановленію общаго собранія пайщиковъ, съ утвержденія Министра Финансовъ.

§ 51. Отчетъ долженъ содержать въ подробности слѣдующія главныя статьи: а) состояніе капитала основнаго, съ показаніемъ въ пассивѣ въ отдѣльности капитала, внесеннаго наличными деньгами и выданнаго паями за переданное Товариществу имущество, согласно § 20, а также капиталовъ запаснаго, на погашеніе стоимости имущества и страховаго причемъ капиталы, заключающіеся въ процентныхъ бумагахъ, должны быть показываемы не свыше той цѣны, по которой бумаги эти пріобрѣтены; если же биржевая цѣна въ день составленія баланса ниже покупной цѣны, то стоимость бумагъ показывается по биржевому курсу, состоявшемуся въ день заключенія счетовъ; б) общій приходъ и расходъ за то

время, за которое отчетъ представляется; в) счетъ издержекъ на жалованье служащимъ въ Товариществѣ и на прочіе расходы по управленію; г) счетъ наличнаго имущества Товарищества и принадлежащихъ ему запасовъ; д) счетъ долговъ Товарищества на другихъ лицахъ и сихъ послѣднихъ на самомъ Товариществѣ; е) счетъ доходовъ и убытковъ, и ж) счетъ чистой прибыли и примѣрное распределеніе оной.

§ 52. Для повѣрки отчета и баланса, общее собраніе пайщиковъ назначаетъ, за годъ впередъ, ревизионную комиссію изъ трехъ или болѣе пайщиковъ, не состоящихъ ни членами правленія, ни въ другихъ должностяхъ по управленію дѣлами Товарищества. Комиссія эта собирается обязательно не позже какъ за мѣсяць до слѣдующаго годичнаго общаго собранія, и по обревизованіи отчета и баланса за истекшій годъ и относящихся къ нимъ книгъ, счетовъ, документовъ и приложений, вноситъ отчетъ и балансъ, съ своимъ заключеніемъ, въ общее собраніе, которое и постановляетъ по онымъ окончательное рѣшеніе. Комиссіи этой предоставляется, если она признаетъ нужнымъ, или общимъ собраніемъ ей будетъ поручено, производить также осмотръ и ревизію всего имущества Товарищества на мѣстахъ и повѣрку сдѣланныхъ въ теченіе года работъ, равно произведенныхъ расходовъ по возобновленію или ремонту сего имущества, и вообще производить всѣ необходимыя изысканія, для заключенія о степени пользы и своевременности, а равнo выгоды для Товарищества какъ произведенныхъ работъ и сдѣланныхъ расходовъ, такъ и всѣхъ оборотовъ Товарищества. Для исполненія вышеизложеннаго, правленіе обязано предоставить комиссіи всѣ необходимыя способы. На предварительное той же комиссіи разсмотрѣніе представляются смѣта и планъ дѣйствій на наступившій годъ, которые комиссія вноситъ, также съ своимъ заключеніемъ, въ общее собраніе пайщиковъ. Независимо отъ сего, комиссіи предоставляется требовать отъ правленія, въ случаѣ признанной ею необходимости, созыва чрезвычайныхъ общихъ собраній пайщиковъ (§ 61).

§ 53. Отчетъ и балансъ, по утвержденіи общимъ собраніемъ, публикуются во всеобщее свѣдѣніе и представляются

въ трехъ экземплярахъ въ Министерства Финансовъ и Путей Сообщенія.

§ 54. Въ отношеніи представленія въ мѣстную казенную палату годоваго отчета и баланса и въ редакцію „Вѣстника финансовъ, промышленности и торговли“ для публикаціи заключительнаго баланса и извлеченія изъ годоваго отчета, правленіе Товарищества руководствуется ст. ст. 102, 103, 104, 107 и 110 Высочайше утвержденнаго, 8 іюня 1898 г., Положенія о государственномъ промысловомъ налогѣ (Собр. узак. и расп. Правит. ст. 964, 1898 г.), отвѣтствуя за иеисполненіе по ст. ст. 104 и 164 того же Положенія.

§ 55. По утвержденіи отчета общимъ собраніемъ, изъ годоваго чистаго дохода, т. е. суммы, остающейся за покрытіемъ всѣхъ расходовъ и убытковъ, если таковая сумма окажется, отчисляется не менѣе пяти процентовъ въ запасный капиталъ и не болѣе пяти процентовъ первоначальной стоимости желѣзныхъ судовъ и каменныхъ строеній и десяти процентовъ—машинъ, вагоновъ, деревянныхъ судовъ и прочаго недвижимаго и движимаго имущества на погашеніе стоимости сего имущества, впредь до полнаго погашенія оной. Остальная затѣмъ сумма, за отчисленіемъ изъ нея не менѣе трехъ процентовъ на составленіе страховаго капитала, выдается въ дивидендъ по паямъ.

Примѣчаніе. Ближайшія правила расходованія капиталовъ страховаго и на погашеніе стоимости имущества опредѣляются, соотвѣтственно цѣли сихъ капиталовъ, первымъ общимъ собраніемъ владѣльцевъ паявъ.

§ 56. Обязательное отчисленіе въ запасный капиталъ продолжается, пока онъ не будетъ равняться одной трети основнаго капитала; обязательное отчисленіе возобновляется, если часть запаснаго капитала будетъ израсходована.

Примѣчаніе. Запасному капиталу можетъ быть дано лишь такое помѣщеніе, которое обезпечивало бы возможность безпрепятственной его реализаціи.

§ 57. Запасный капиталъ предназначается исключительно на покрытіе непредвидѣнныхъ расходовъ. Расходованіе запаснаго капитала производится не иначе, какъ по опредѣленію общаго собранія пайщиковъ.

§ 58. О времени и мѣстѣ выдачи дивиденда правленіе публикуетъ во всеобщее свѣдѣніе.

§ 59. Дивидендъ, не потребованный въ теченіе десяти лѣтъ, обращается въ собственность Товарищества, за исключеніемъ тѣхъ случаевъ, когда теченіе земской давности считается по закону пріостановленнымъ, въ такихъ случаяхъ съ дивидендными суммами поступаютъ согласно судебному о нихъ рѣшенію или распоряженію опекуискихъ учреждений. На неполученныя своевременно дивидендныя суммы, хранящіяся въ кассѣ правленія, проценты не выдаются.

Примѣчаніе. Правленіе не входитъ въ разбирательство, дѣйствительно ли купонъ принадлежитъ предъявителю онаго, за иоключеніемъ тѣхъ случаевъ, когда на выдачу дивиденда по купонамъ наложено судебною властью запрещеніе, или когда предъявленный купонъ окажется однимъ изъ тѣхъ, объ утратѣ которыхъ подано въ правленіе Товарищества заявленіе.

Общія собранія пайщиковъ.

§ 60. Общія собранія пайщиковъ бываютъ обыкновенныя и чрезвычайныя. Обыкновенныя собранія созываются правленіемъ ежегодно, не позже мая, для разсмотрѣнія и утвержденія отчета и баланса за истекшій годъ, смѣты расходовъ и плана дѣйствій наступившаго года, а равно для избранія членовъ правленія и ревизіонной комисіи. Въ сихъ собраніяхъ обсуждаются и рѣшаются также и другія дѣла, превышающія власть правленія, или тѣ, кои правленіемъ будутъ предложены общему собранію.

§ 61. Чрезвычайныя собранія созываются правленіемъ или по собственному его усмотрѣнію, или по требованію пайщиковъ, имѣющихъ въ совокупности не менѣе десяти голосовъ, или ревизіонной комисіи (§ 52). Такое требованіе пайщиковъ или ревизіонной комисіи о созваніи чрезвычайнаго общаго собранія приводится въ исполненіе правленіемъ не позже одного мѣсяца по заявленіи онаго.

§ 62. Общее собраніе разрѣшаетъ, согласно сему уставу,

всѣ вопросы, до дѣлъ Товарищества относящіеся. Но непремѣнному вѣдѣнію его подлежатъ постановленія: о приобрѣтеніи недвижимыхъ имуществъ для Товарищества, о продажахъ, отдахъ въ аренду и залогъ таковыхъ имуществъ, Товариществу принадлежащихъ. а равно о расширеніи предпріятія. Общему собранію предоставляется, при расширеніи предпріятія или приобрѣтеніи недвижимаго имѣнія, опредѣлить порядокъ погашенія таковыхъ затратъ.

§ 63. О времени и мѣстѣ общаго собранія пайщики извѣщаются посредствомъ публикаціи, по крайней мѣрѣ, за мѣсяць до дня собранія, причемъ въ публикаціи должны быть точно объяснены предметы, подлежащіе разсмотрѣнію общаго собранія. О томъ же правленіе доводитъ каждый разъ, до свѣдѣнія мѣстнаго полицейскаго начальства.

§ 64. Въ общемъ собраніи пайщики участвуютъ лично или чрезъ довѣренныхъ, причемъ въ послѣднемъ случаѣ правленіе должно быть письменно о томъ увѣдомлено. Довѣреннымъ можетъ быть только пайщикъ, и одно лицо не можетъ имѣть болѣе двухъ довѣренностей.

§ 65. Каждый пайщикъ имѣетъ право присутствовать въ общемъ собраніи и участвовать въ обсужденіи предлагаемыхъ собранію вопросовъ лично или чрезъ довѣренныхъ, но въ постановленіяхъ общаго собранія участвуютъ только пайщики, пользующіеся правомъ голоса. Каждый пай даетъ право на голосъ. но одинъ пайщикъ не можетъ имѣть по своимъ паямъ болѣе того числа голосовъ, на которое даетъ право владѣніе одною десятою частью всего основнаго капитала Товарищества, считая при этомъ по одному голосу на каждый пай.

§ 66. По паямъ, переданнымъ отъ одного лица другому, право голоса предоставляется новому ихъ владѣльцу не прежде трехъ мѣсяцевъ со времени отмѣтки правленіемъ передачи.

§ 67. Если пай достанутся по наслѣдству или другимъ путемъ въ общее владѣніе нѣсколькимъ лицамъ, то право участія въ общемъ собраніи предоставляется лишь одному изъ нихъ, по ихъ избраіи; равно и торговые дома могутъ имѣть въ общемъ собраніи не болѣе одного представителя, но безъ какихъ-либо относительно числа голосовъ преимуществъ.

§ 68. Для дѣйствительности общихъ собраній требуется,

чтобы въ оныя прибыли пайщики или ихъ довѣренныя (§§ 64 и 65), представляющіе въ совокупности не менѣе половины основнаго капитала, а для рѣшенія вопросовъ: о расширеніи предпріятія, объ увеличеніи или уменьшеніи основнаго капитала, объ измѣненіи устава и ликвидаціи дѣлъ, требуется прибытіе пайщиковъ, представляющихъ три четверти основнаго капитала. Постановленія общаго собранія получаютъ обязательную силу, когда приняты будутъ большинствомъ трехъ четвертей голосовъ участвовавшихъ въ подачѣ голоса пайщиковъ или ихъ довѣренныхъ, при исчисленіи сихъ голосовъ на основаніи § 65; избраніе же членовъ правленія и ревизіонной комиссіи производится простымъ большинствомъ голосовъ. Если собраніе не будетъ удовлетворять въ отношеніи количества предъявленныхъ паевъ означеннымъ выше условіямъ, при которыхъ оно считается законносостоявшимся, или если при рѣшеніи дѣлъ въ общемъ собраніи не окажется трехъ четвертей голосовъ одного мнѣнія, не считая случаевъ, когда достаточно простаго большинства голосовъ, то не ранѣе, какъ черезъ двѣ недѣли, дѣлается, указаннымъ въ § 63 порядкомъ, вызовъ во вторичное общее собраніе, которое считается законносостоявшимся, а рѣшеніе его окончательнымъ, не взирая на число паевъ, предъявленныхъ прибывшими въ оное пайщиками, о чемъ правленіе обязано предвѣщать пайщиковъ въ самомъ приглашеніи на собраніе. Въ такомъ вторичномъ собраніи могутъ быть разсматриваемы лишь тѣ дѣла, которыя подлежали обсужденію или остались неразрѣшенными въ первомъ общемъ собраніи, причемъ дѣла эти рѣшаются простымъ большинствомъ голосовъ. Рѣшенія, принятыя общимъ собраніемъ, обязательны для всѣхъ пайщиковъ, какъ присутствовавшихъ, такъ и отсутствовавшихъ.

Примѣчаніе. Подача голосовъ въ общемъ собраніи производится, по усмотрѣнію самаго собранія, баллотированіемъ шарами или закрытыми записками, а указанное большинство исчисляется по отношенію голосовъ утвердительныхъ къ общему числу голосовъ, дѣйствительно поданныхъ пайщиками по каждому отдѣльному вопросу. § 69. Дѣла, подлежащія разсмотрѣнію въ общемъ собраніи, поступаютъ въ оное не иначе, какъ чрезъ посредство

правления, почему пайщики, желающие сдѣлать какое-либо предложеніе общему собранію, должны письменно обратиться съ онымъ въ правленіе не позже семи дней до общаго собранія. Если предложеніе сдѣлано пайщиками, имѣющими въ совокупности не менѣе десяти голосовъ, то правленіе обязано, во всякомъ случаѣ, представить такое предложеніе слѣдующему общему собранію, съ своимъ заключеніемъ.

§ 70. Для правильнаго хода дѣлъ въ общемъ собраніи, пайщики избираютъ изъ среды своей предсѣдательствующаго. До сего избранія предсѣдательствуетъ въ общемъ собраніи предсѣдатель правленія или лицо, заступающее его мѣсто.

Примѣчаніе. Въ первомъ общемъ собраніи, до выбора предсѣдателя, предсѣдательствуетъ одинъ изъ учредителей.

§ 71. Постановленія общихъ собраній удостоверяются протоколами, подписываемыми предсѣдательствовавшимъ въ собраніи, всѣми наличными въ собраніи членами правленія и, по крайней мѣрѣ, тремя пайщиками изъ числа присутствовавшихъ въ собраніи, предъявившими наибольшее число паевъ.

Примѣчаніе. Правила настоящаго отдѣла устава, касающіяся: срока созыва обыкновенныхъ годовыхъ общихъ собраній (§ 60), порядка созыва чрезвычайныхъ общихъ собраній (§ 61), числа паевъ, дающаго право голоса въ общихъ собраніяхъ (§ 65), срока, съ котораго предоставляется право голоса новымъ пайщикамъ (§ 66), срока предъявленія правленію предложеній пайщиковъ (§ 69) и, наконецъ, порядка подписи протоколовъ общихъ собраній (§ 71), могутъ быть измѣняемы, по постановленію общаго собранія пайщиковъ, съ утвержденія Министра Финансовъ.

Разборъ споровъ по дѣламъ Товарищества, отвѣтственность и прекращеніе дѣйствій его.

§ 72. Всѣ споры по дѣламъ Товарищества между пайщиками и между ними и членами правленія, а равно споры

между членами правленія и прочими выборными по Товариществу лицами и споры Товарищества съ другими обществами и частными лицами рѣшаются или въ общемъ собраніи пайщиковъ, если обѣ спорящія стороны будутъ на это согласны, или разбираются общимъ судебнымъ порядкомъ.

§ 73. Отвѣтственность Товарищества ограничивается принадлежащимъ ему движимымъ и недвижимымъ имуществомъ и капиталами, а потому, въ случаѣ неудачи предпріятія Товарищества, или при возникшихъ на оное искахъ, каждый изъ пайщиковъ отвѣчаетъ только вкладомъ своимъ, поступившимъ уже въ собственность Товарищества, въ размѣрѣ 5.000 рублей на пай, и, сверхъ того, ни личной отвѣтственности, ни какому либо дополнительному платежу по дѣламъ Товарищества подвергаемъ быть не можетъ.

§ 74. Срокъ существованія Товарищества не назначается. Если по ходу дѣлъ закрытіе Товарищества признано будетъ необходимымъ, то дѣйствія его прекращаются по постановленію общаго собранія пайщиковъ. Если по балансу Товарищества окажется потеря двухъ пятыхъ основнаго капитала, и пайщики не пополнятъ онаго въ теченіе одного года со дня утвержденія общимъ собраніемъ отчета, изъ котораго обнаружился недостатокъ капитала, то Товарищество прекращаетъ свои дѣйствія.

Примѣчаніе. Если, при потерѣ двухъ пятыхъ основнаго капитала и при выражеиномъ большинствомъ пайщиковъ желаніи пополнить оный, кто-либо изъ пайщиковъ не внесетъ въ теченіе указаннаго въ семь параграфѣ времени причитающагося по принадлежащимъ ему паямъ дополнительнаго платежа, то пай эти объявляются уничтоженными, о чемъ публикуется во всеобщее свѣдѣніе, и замѣняются новыми, подъ тѣми же нумерами, паями, которые продаются правленіемъ Товарищества чрезъ мѣстнаго маклера. Изъ вырученной отъ продажи сихъ паевъ суммы, за покрытіемъ причитающихся по продажѣ и публикаціи расходовъ, часть, равная дополнительному по паямъ взносу, обращается на пополненіе основнаго капитала, а остатокъ выдается бывшему владѣльцу уничтоженныхъ паевъ.

§ 75. Въ случаѣ прекращенія дѣйствій Товарищества, общее собраніе пайщиковъ избираетъ изъ среды своей не менѣе трехъ лицъ въ составъ ликвидационной комисіи и опредѣляетъ порядокъ ликвидаціи дѣлъ Товарищества. Комисія эта принимаетъ дѣла отъ правленія. Ликвидаторы вызываютъ, чрезъ повѣстки и публикацію, кредиторовъ Товарищества, принимаютъ мѣры къ полному ихъ удовлетворенію. производятъ реализацію имущества Товарищества и вступаютъ въ соглашенія и мировыя сдѣлки съ третьими лицами, на основаніи и въ предѣлахъ, указанныхъ общимъ собраніемъ. Суммы, слѣдующія на удовлетвореніе кредиторовъ, а равно необходимыя для обезпеченія полного удовлетворенія спорныхъ требованій, вносятся ликвидаторами, за счетъ кредиторовъ, въ учрежденія Государственнаго Банка; до того времени не можетъ быть приступлено къ удовлетворенію пайщиковъ, соразмѣрно остающимся въ распоряженіи Товарищества средствамъ. О дѣйствіяхъ своихъ ликвидаторы представляютъ общему собранію отчеты въ сроки, собраніемъ установленные, и, независимо отъ того, по окончаніи ликвидаціи, представляютъ общій отчетъ. Если при окончаніи ликвидаціи, не всѣ подлежащія выдачѣ суммы будутъ вручены по принадлежности, за неявкою лицъ, коимъ онѣ слѣдуютъ, то общее собраніе опредѣляетъ, куда деньги эти должны быть отданы на храненіе, впредь до выдачи ихъ и какъ съ ними надлежитъ поступить по истеченіи срока давности, въ случаѣ неявки собственника.

§ 76. Какъ о приступѣ къ ликвидаціи, такъ и объ окончаніи оной, съ объясненіемъ послѣдовавшихъ распоряженій, въ первомъ случаѣ—правленіемъ, а въ послѣднемъ—ликвидаторами, доносится Министрамъ Финансовъ и Путей Сообщенія, а также дѣлаются надлежащія публикаціи для свѣдѣнія пайщиковъ и всѣхъ лицъ къ дѣламъ Товарищества прикосновенныхъ.

§ 77. Въ случаяхъ, не предусмотрѣнныхъ симъ уставомъ, Товарищество руководствуется правилами, для акціонерныхъ компаній постановленными, а равно общими узаконеніями, какъ нынѣ дѣйствующими, такъ и тѣми, кои будутъ впослѣдствіи изданы.

302. *Декабря 9-го. Собрание Узаконеній и Распоряженій Правительства № 150. ст. 2315.*—**О сѣуженіи на правомъ берегу рѣки Волги, въ городѣ Ржевѣ, бечевника по участку, принадлежащему Дому Призрѣнія бѣдныхъ дѣтей.**

Министръ Путей Сообщенія, 26 сентября 1899 года, донесъ Правительствующему Сенату, для распубликованія, что, на основаніи примѣчанія къ ст. 360 Устава Путей Сообщенія (по продолженію 1893 года), имъ, Министромъ, опредѣлено: на правомъ берегу рѣки Волги, въ городѣ Ржевѣ, сѣюзить бечевникъ на протяженіи 43 саженой по участку, принадлежащему Дому Призрѣнія бѣдныхъ дѣтей, назначивъ ширину его въ 3—4 сажени, вмѣсто общеустановленной 10 саженой ширины.

303. *Декабря 17-го. Собрание Узаконеній и Распоряженій Правительства № 155. ст. 2364.*—**Объ установленіи особаго флага для судовъ лоцманскихъ обществъ, учреждаемыхъ въ портахъ Имперіи.**

Его Императорское Высочество, Главный Начальникъ флота и морскаго вѣдомства, 14 іюня 1899 г., испрашивалъ Высочайшее Е го И м п е р а т о р с к а г о В е л и ч е с т в а разрѣшеніе: на установленіе для учрежденныхъ и имѣющихъ быть учрежденными лоцманскихъ обществъ въ портахъ Имперіи флага, присвоеннаго плавучимъ маякамъ и лоцманскимъ судамъ Великаго княжества Финляндскаго, по прилагаемому рисунку, съ помѣщеніемъ въ нижнемъ внутреннемъ углу флага каждаго общества начальной буквы его названія.

На всеподданнѣйшемъ по сему предмету докладѣ Его Высочества Собственною Е го И м п е р а т о р с к а г о В е л и ч е с т в а рукою начертано „согласенъ“.

На подлинномъ написано: „Высочайше утверждень“
14 іюня 1899 года. Подписаль: Генераль-Адмираль Алексѣй.

Ф Л А Г Ъ

для судовъ лоцманскихъ обществъ, учреждаемыхъ въ портахъ.

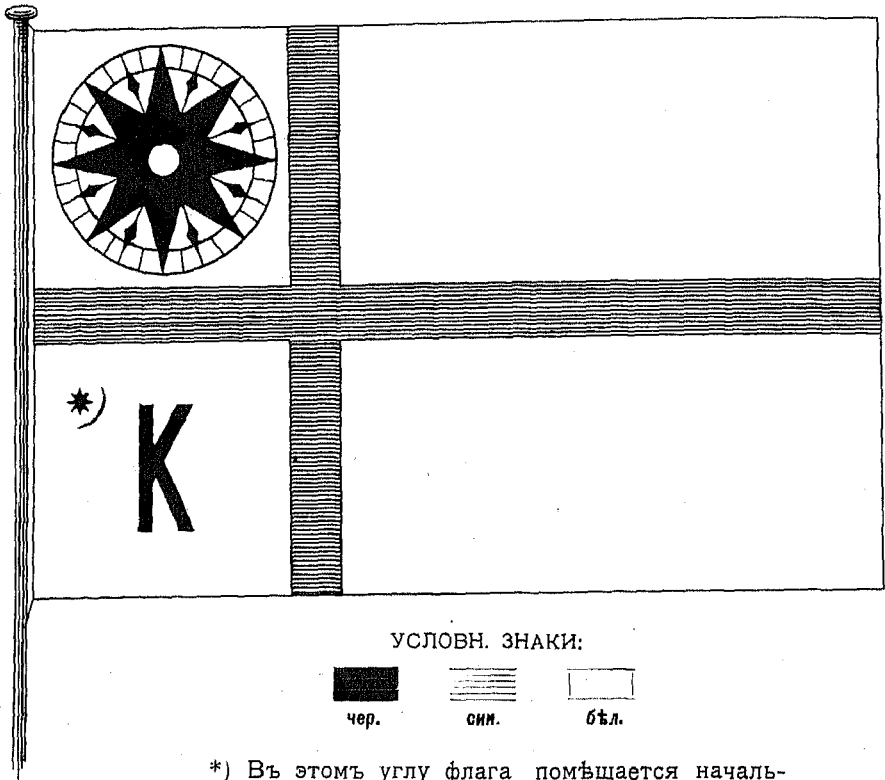

*) Въ этомъ углу флага помѣщается начальная буква названія Лоцманскаго Общества. Буква „К“ означаетъ флагъ судовъ Общества Кронштадтскихъ Лоцмановъ.

304. Декабря 17-го. Собрание Узаконеній и Распоряженій Правительства № 155 ст. 2375.—Объ увеличеніи основнаго капитала Товарищества пароходства по Каспійскому морю, рѣкѣ Волгѣ и ея притокамъ, торговли нефтяными продуктами и устройства промышленныхъ и заводскихъ нефтяныхъ производствъ, подъ фирмою „Н. Н. Соколовъ и К^о“.

Вслѣдствіе ходатайства Товарищества пароходства по Каспійскому морю, рѣкѣ Волгѣ и ея притокамъ, торговли нефтяными

продуктами и устройства промышленныхъ и заводскихъ нефтяныхъ производствъ, подъ фирмою „Н. Н. Соколовъ и К^о *)“, Министеромъ Финансовъ, по соглашенію съ Министрами Земледѣлія и Государственныхъ Имуществъ и Путей Сообщенія, разрѣшено увеличить основной капиталъ названнаго Товарищества на *двѣсти тысячъ* рублей, посредствомъ выпуска *сорока* дополнительныхъ паевъ, на слѣдующихъ основаніяхъ:

а) означенные дополнительные паи выпускаются по прежней цѣнѣ, т. е. по *пяти тысячъ* рублей, но при этомъ по каждому изъ сихъ паевъ вносится пріобрѣтателемъ онаго, сверхъ номинальной цѣны, еще премія, равная причитающейся на каждый изъ паевъ предыдущаго выпуска части запаснаго капитала Товарищества по послѣднему балансу съ обращеніемъ собранныхъ такимъ путемъ премій на увеличение того-же запаснаго капитала;

б) слѣдующія за означенные паи деньги вносятся сполна не позже шести мѣсяцевъ со дня воспослѣдованія разрѣшенія на выпускъ сихъ паевъ, и

в) въ остальныхъ отношеніяхъ къ вновь выпускаемымъ паямъ примѣняются постановленія, изложенныя въ уставѣ Товарищества.

Объ изложенномъ Министръ Финансовъ, 17 ноября 1899 г., донесъ Правительствующему Сенату, для распубликованія.

*) Уставъ Товарищества Высочайше утвержденъ 26 іюня 1898 г.

1900 Г.

305. *Января 15-го (Вѣстникъ № 3) Извѣщеніе отъ Управленія В. и Ш. С. и Т. П.*—О переименованіи должности младшаго помощника инспектора судоходства по 3-му инспекціонному участку Вытегорскаго округа п. с.

По распоряженію Г. Министра Путей Сообщенія, послѣдовавшему по докладу Управленія водяныхъ и шоссейныхъ сообщеній и торговыхъ портовъ отъ 30 декабря 1899 г. за № 586, должность младшаго помощника инспектора судоходства по 3-му инспекціонному участку Вытегорскаго округа путей сообщенія, съ содержаніемъ 2.000 р. и разъѣздными и канцелярскими по 300 р. въ годъ, изъ кредита по содержанію судоходныхъ инспекцій, — переименована въ должность Старшаго помощника инспектора судоходства по тому же участку, съ содержаніемъ 2.400 руб. въ годъ и разъѣздными и канцелярскими въ прежнемъ размѣрѣ, изъ того же источника.

306. *Января 22-го (Вѣстникъ № 4) Извѣщеніе отъ Управленія В. и Ш. С. и Т. П.*—О переименованіи должности младшаго помощника инспектора судоходства въ Вытегорскомъ округѣ п. с.

Г. Министръ Путей Сообщенія, по докладу Управленія водяныхъ и шоссейныхъ сообщеній и торговыхъ портовъ отъ 30 декабря 1899 года № 586, изволилъ приказать должность младшаго помощника инспектора судоходства для завѣдыванія 3-мъ инспекціоннымъ участкомъ Вытегорскаго Округа путей сообщенія переименовать въ должность старшаго помощника инспектора судоходства названнаго участка.

307 *Января 26-го. (Вѣстникъ № 4) Приказъ по Министерству Путей Сообщенія № 14.* — **О правахъ и обязанностяхъ Канцеляріи Министра п. с. и состоящаго при ней Отдѣла по отчужденію имуществъ.**

Со введеніемъ въ дѣйствіе съ 1 іюля 1899 года Временнаго Учрежденія Министерства Путей Сообщенія статьею 75 сего Учрежденія къ обязанности Канцеляріи Министра и состоящаго при ней Отдѣла по отчужденію имуществъ отнесены: 1) дѣла по общему, въ предѣлахъ дѣствующихъ узаконеній, со стороны Министерства, наблюденію за производствомъ отчужденій на мѣстахъ и 2) производство и дальнѣйшее направленіе поступающихъ въ Министерство дѣлъ о вознагражденіи за принудительно занятыя имущества въ тѣхъ случаяхъ, когда о семъ не послѣдовало добровольнаго соглашенія съ владѣльцами оныхъ. Вслѣдствіе сего объявляю по вѣдомству путей сообщенія, къ надлежащему исполненію и руководству, что всѣ свѣдѣнія, касающіяся производства отчужденій на мѣстахъ, въ коихъ Канцелярія Министра или Отдѣлъ по отчужденію могутъ встрѣтить необходимость, равно какъ и свѣдѣнія, указанные въ приказѣ моемъ отъ 14 декабря 1898 года за № 147, должны сообщаться безъ замедленія непосредственно въ названные Канцелярію или Отдѣлъ, и что, независимо отъ подлежащихъ сношеній съ другими установленіями Министерства, въ эти же учрежденія слѣдуетъ относиться какъ по возникшимъ на практикѣ недоразумѣніямъ относительно примѣненія дѣствующихъ правилъ и постановленій объ отчужденіяхъ (ст. 575—608 т. X, ч. I, Св. Зак. гр., соотвѣтствующія статьи т. XII, ч. I Положен. о подѣздн. пут. и т. п.) такъ и по всѣмъ вопросамъ, касающимся поступившихъ въ Министерство Путей Сообщенія оцѣночныхъ производствъ по вознагражденію владѣльцевъ за занятыя принудительно имущества, за исключеніемъ представлений и ходатайствъ объ окончаніи добровольнымъ соглашеніемъ дѣлъ по производимымъ казною отчужденіямъ, разрѣшаемыхъ подлежащими центральными управленіями Министерства, по принадлежности.

308. *Января 29-го. (Вѣстн. № 5). Извѣщеніе отъ Управленія В. и Ш. С. и Т. П. — Объ утвержденіи правилъ сплава лѣсныхъ плотовъ по рѣкамъ—Мемель, Руссъ и Атмать.*

Управленіе водяныхъ и шоссейныхъ сообщеній и торговыхъ портовъ, вѣдѣнствіе сообщенія Россійскаго Императорскаго Консула въ Мемелѣ, симъ объявляетъ во всеобщее свѣдѣніе, что 7-го октября 1899 года Президентомъ Гумбинненскаго округа (въ Пруссіи) утверждены правила относительно сплава лѣсныхъ плотовъ по рѣкамъ—Мемель, Руссъ и Атмать, имѣющія вступить въ силу 1-го апрѣля 1900 года.

Вмѣстѣ съ симъ обращается вниманіе на отвѣтственность, налагаемую на владѣльцевъ плотовъ и сплавщиковъ за неисполненіе новыхъ правилъ и въ особенности за поврежденіе плотами плавучаго моста въ г. Тильзитѣ.

ПОЛИЦЕЙСКОЕ ПОСТАНОВЛЕНІЕ

о сплавахъ плотовъ по рѣкамъ Мемель, Руссъ и Атмать отъ 7-го октября 1899 года.

Одновременно съ отмѣною полицейскихъ постановленій отъ 8-го мая 1888 г. и 18 февраля 1891 г., симъ, на основаніи §§ 6 и 11 полицейскихъ правилъ отъ 11 марта 1850 г. и §§ 137—139 закона о мѣстномъ административномъ управленіи отъ 30 іюля 1883 г., съ согласія депутатовъ округа, постановляется нижеслѣдующее:

§ 1. Крайній размѣръ плотовъ, сплавляемыхъ по р. Мемель, а также по р. Руссъ отъ м. Кальвенъ до перевоза у Таттамишкенъ, не долженъ превышать 18 метровъ въ ширину и 125 въ длину. Плоты, превышающіе эти размѣры, при входѣ въ предѣлы Прусскаго государства, должны быть перестроены и вновь перевяны.

Сплавляемые по означеннымъ рѣкамъ плоты должны имѣть способную къ управленію ими команду, по крайней мѣрѣ 4 человекъ.

§ 2. Наибольшая ширина плотовъ, сплавляемыхъ въ части рѣки Руссъ между паромомъ у м. Таттамишкенъ и входомъ въ каналъ короля Вильгельма, не должна превышать 37 метровъ.

При ширинѣ въ 30 метровъ наибольшая допускаемая длина плотовъ 250 метровъ, при ширинѣ же въ болѣе чѣмъ 30 метровъ длина плотовъ не должна превышать 125 метровъ.

Команда рабочихъ на плотяхъ, сплавляемыхъ по этой части рѣки, должна быть по крайней мѣрѣ:

	метр.	метр.	чел.
при ширинѣ плота въ 18 и длинѣ въ 125			4
” ” ” ” 19—28 ” ” ” 125			6
” ” ” ” 29—37 ” ” ” 125			8
” ” ” ” 18 ” ” ” 250			8
” ” ” ” 19—30 ” ” ” 250			10

§ 3. Каждый плотъ, сплавляемый по р.р. Мемель, Руссъ и Атматъ или стоящій въ этихъ водахъ, долженъ имѣть спереди шесть по крайней мѣрѣ 2¹/₂ метр. вышиною съ доскою, на обѣихъ сторонахъ которой, нѣмецкими или латинскими буквами размѣромъ по меньшей мѣрѣ въ 0,15 метр., жирымъ шрифтомъ—чернымъ на бѣломъ фонѣ—должны быть означены имя, фамилия и мѣсто жительства владѣльца плота и старшаго плоторабочаго (хозяина), а если сему послѣднему поручена партія и иѣскольکو плотовъ, то кромѣ того послѣдовательные нумера таковыхъ.

Эта доска должна быть прикрѣплена ребромъ по направленію движенія плота.

§ 4. Запрещается нлотамъ слѣдовать непосредственно одному за другимъ, а только на разстояніи по крайней мѣрѣ въ 150 мерровъ.

Бревна, брусья и пр., составляющіе плотъ, должны быть прочно и крѣпко перевязаны между собою и каждая гонка (тафель) должна быть снабжена оплавинами, прикрывающими сбоку мѣста соединенія отдѣльныхъ гонокъ плота.

§ 5. Плоты могутъ останавливаться у береговъ только по направленію теченія рѣки и лишь занимать такую ширину оной, чтобы движеніе судовъ и плотовъ не препятствовало и всегда оставался свободнымъ достаточный фарватеръ для этого движенія, причемъ прежде всего занимаютъ прибрежныя части рѣки между фашинными перемычками (шпикдамами, Bühnen), болѣе 80 метровъ (ширина 4-хъ плотовъ съ промежутками) всей предоставленной для движенія судовъ ширины

рѣвки не должны быть занимаемы плотами. Приставленные къ берегу между перемычками плоты не должны заходить далѣе перемычекъ въ судоходную часть рѣвки.

Королевскимъ инспекторамъ судоходства въ Тильзитѣ и Кукернезе предоставлено право запрещать вовсе остановку плотовъ въ отдѣльныхъ прибрежныхъ частяхъ подвѣдомственныхъ имъ рѣчныхъ участковъ; такого рода запрещенія должны быть объявляемы въ мѣстномъ правительственномъ органѣ, а эти прибрежныя части отмѣчаемы доскою съ соотвѣтствующею надписью.

При установкѣ плотовъ строго запрещается всякое поврежденіе берега, насыпей, мостовъ, ледакольныхъ быковъ, перемычекъ, покрышекъ и древесныхъ насажденій, а также воспрещается плоторабочимъ вступать на фашинныя перемычки, покрышки и древесныя насажденія.

§ 6. Относительно занятія плотами предоставленной для движенія судовъ части рѣвки внѣ фашинныхъ перемычекъ отъ входа въ Маринское озеро до второй перемычки, выше Тильзитскаго водопровода, дѣйствуютъ слѣдующія правила:

а) Отъ входа въ Маринское озеро до бухты Кумма разрѣшается у лѣваго берега установка 4 плотовъ, у праваго же берега стоянка плотовъ вовсе запрещается.

б) Отъ бухты Кумма до Шлоссберга у праваго берега могутъ стоять 4 плота, у лѣваго берега стоянка плотовъ запрещается.

в) Отъ Шлоссберга до кладбища въ Тильзитѣ-Прейссенѣ могутъ стоять у лѣваго берега 4 плота, у праваго берега стоянка запрещена.

д) Отъ кладбища Тильзитѣ-Прейссенѣ до второй фашинной перемычки, выше Тильзитскаго водопровода, могутъ останавливаться у обоихъ береговъ лишь по два плота.

Отъ второй перемычки выше Тильзитскаго водопровода до входа въ Тильселенскую гавань, внѣ заключающихся между перемычками частей рѣвки, у праваго берега разрѣшается установка 4-хъ плотовъ; у лѣваго же берега этой части рѣвки всякая остановка плотовъ, какъ между перемычками, такъ и внѣ оныхъ, воспрещается.

Устанавливаемые въ этой части рѣки у праваго берега, внѣ фашинныхъ перемычекъ, плоты могутъ здѣсь стоять не долѣе 3 дней и до истеченія этого срока должны быть сплавлены по ту сторону понтоннаго моста; въ противномъ случаѣ плоты будутъ пропущены черезъ мостъ по распоряженію управленія водяныхъ путей сообщенія иа счетъ владѣльцевъ оныхъ и установлены по ту сторону моста.

Отъ входа въ Тильселенскую гавань до понтоннаго моста и на разстояніи 100 метр. ниже моста запрещается вовсе останавливаться плотамъ какъ въ заключающихся между перемычками частяхъ рѣки, такъ и внѣ оныхъ. Указанныя въ этомъ параграфѣ мѣста, въ коихъ запрещена остановка плотовъ внѣ заключающихся между перемычками частей рѣки, будутъ отмѣчены досками съ соотвѣтствующими надписями.

§ 7. Устанавливаемые плоты должны быть прикрѣплены обоими концами.

Плоты, устанавливаемые въ указанныхъ въ пп. b, c и d § 6 настоящаго постановленія мѣстахъ (отъ бухты Кумма до второй перемычки выше Тильзитскаго водопровода), должны быть прикрѣплены цѣпями и проволочными канатами. Употребленіе такъ назыв. барбарокъ, т. е. ивовыхъ канатовъ, вмѣсто цѣпей и проволочныхъ канатовъ здѣсь воспрещается.

Каждый плотъ, установленный на рѣкѣ, внѣ заключающихся между перемычками частей оной, долженъ быть укрѣпленъ на заднемъ концѣ якоремъ.

Разстояніе между стоящими одинъ за другимъ плотами должно быть на столько велико, чтобы одинъ плотъ не могъ касаться другого.

Скрѣпленіе плотовъ передними концами связкою съ предъидущими плотами разрѣшается.

Употребляемые для прикрѣпленія плотовъ якоря должны имѣть вѣсъ по крайней мѣрѣ въ 80 килогр. Толщина желѣза якорной цѣпи должна быть по крайней мѣрѣ 10 м.м., толщина проволочныхъ канатовъ не менѣе 15 м.м., якорнаго каната не менѣе 45 м.м. Якорныя цѣпи и проволочныя канаты должны имѣть въ длину не менѣе 50 метр., якорные канаты по крайней мѣрѣ 80 метровъ.

§ 8. Сплавъ плотовъ отъ мѣста, находящагося на разстояніи 500 метровъ выше бухты Кумма внизъ по рѣкѣ до желѣзнодорожнаго моста въ Тильзитѣ можетъ быть совершаемъ только подъ управленіемъ якорщиковъ съ якорями и канатами.

§ 9. Надзоръ за плотами, установленными къ берегамъ на время болѣе 24 часовъ, владѣльцы плотовъ или ихъ замѣстители (коммиссіонеры, экспедиторы) должны поручить надежнымъ сторожамъ, которые обязаны заботиться о томъ, чтобы плоты были прочно укрѣплены якорями и чтобы отдѣльныя гонки (тафели) плотовъ были крѣпко связаны между собою.

Одинъ сторожъ можетъ принять подъ свой надзоръ не болѣе 20 плотовъ. Все пространство, на которомъ установлены порученные надзору одного сторожа плоты, не должно превышать 1.500 метровъ.

Каждый приставленный плотъ долженъ имѣть на переднемъ концѣ, на шестѣ вышиною по крайней мѣрѣ въ $2\frac{1}{2}$ метра, доску, прикрѣпленную ребромъ по направленію теченія рѣки, съ обозначеніемъ нѣмецкими или латинскими буквами вышиною не менѣе 15 сантиметровъ (черными на бѣломъ фонѣ) имени и мѣста жительства сторожа и лица, поручившаго плотъ его надзору.

§ 10. Пассажирскіе и товарные пароходы могутъ, въ части рѣки отъ второй перемычки (Bühne) у лѣваго берега выше бухты Кумма до Тильзитскаго водопровода, идти со скоростью лишь въ 2,77 метра въ секунду вверхъ и 3,33 метра внизъ по теченію. Такимъ образомъ пароходы должны пройти означенное выше пространство, начало и конецъ коего отмѣчены на лѣвомъ берегу рѣки красными досками, вверхъ не менѣе чѣмъ въ 18 мин., внизъ не менѣе чѣмъ въ 15 м.

Это правило не примѣняется къ судамъ менѣе 16 метр. длины, приводимымъ въ движеніе паромъ или моторами.

§ 11. Если плотъ проходитъ мимо перевознаго парома или судна, находящихся въ движеніи, то сплавщики плота обязаны уступить онымъ дорогу и съ этою цѣлью направить плотъ за паромъ въ сторону, противоположную движенію онаго.

Сплавщики должны принять всѣ мѣры къ тому, чтобы избѣгнуть столкновѣнія съ перевознымъ паромомъ или судномъ, поврежденіе канатовъ и цѣпей таковыхъ, а также всякое вообще иарушеніе перевознаго движенія и съ этою цѣлью, обязаны, въ случаѣ надобности, пріостановить ходъ плота установкою его къ берегу или выбрасываніемъ якоря.

§ 12. Въ отношеніи такихъ паромовъ, посредствомъ которыхъ поддерживается правильное почтовое сообщеніе, королевскому инспектору водяныхъ путей сообщенія предоставляется право пріостановить движеніе плотовъ на время перевозки почты. Эта мѣра должна ограничиваться лишь крайне необходимымъ для перевозки почты временемъ и быть объявленою во всеобщее свѣдѣніе въ мѣстномъ иравительственномъ органѣ съ указаніемъ соотвѣтствующихъ часовъ.

Пріостановка движенія плотовъ въ мѣстахъ перевоза означается поднятіемъ краснаго флага на передней части парома съ правой стороиы.

Вывѣшивать флагъ и пользоваться имъ для соотвѣтствующихъ указаній, согласно настоящему постановленію, лежитъ на обязанности содержателя или арендатора перевоза.

§ 13. Въ темное время или при густомъ туманѣ движеніе плотовъ воспрещается; они должны быть прочно установлены.

Временно, по случаю темноты или тумана, пріостановленные плоты должны быть снабжены на обоихъ концахъ зажженнымъ фонаремъ съ бѣлымъ свѣтомъ или огнемъ.

§ 14. Плоторабочіе не должны оставлять плотовъ ранѣе укрѣпленія ихъ соотвѣтственнымъ образомъ.

Если плотъ безъ команды рабочихъ будетъ усмотрѣнъ плывущимъ по рѣкѣ или вообще не укрѣпленнымъ, то таковою немедленно будетъ укрѣпленъ на счетъ завѣдывающаго плотомъ или владѣльца онаго.

§ 15. Относительно прохода плотовъ чрезъ понтонный мостъ на р. Мемель (Schiffbrücke) въ Тильзитѣ постановляются слѣдующія правила.

1. Очередь пропуска чрезъ понтонный мостъ плотовъ устанавливается чиновникомъ рѣчной полиціи или его замѣстителемъ. Во время прохода чрезъ мостъ поднимающихся

вверхъ по теченію рѣки судовъ, о чемъ извѣщается поднятіемъ на мосту сирпальнаго флага, плоты сверху не должны быть спускаемы.

2. Плоторабочіе, желающіе провести плоты чрезъ мостъ, обязаны предъявить чиновнику рѣчной полиціи доказательствъ въ томъ, что на плотяхъ имѣются необходимые для безопаснаго прохода команда рабочихъ и снаряды. Кто не въ состояніи представить такого доказательства, долженъ отставить свой плотъ на 100 метровъ отъ моста и, по требованію чиновника рѣчной полиціи, вывести оный изъ фарватера во избѣжаніе нарушенія свободнаго движенія судовъ и плотовъ.

3. Въ случаѣ поврежденія плотами моста и принадлежащихъ къ оному сооруженій, завѣдывающіе сплавомъ этихъ плотовъ рабочіе обязаны, по распоряженію инспектора судоходства въ Тильзитѣ или завѣдывающаго мостомъ и его замѣстителя, немедленно принять необходимыя мѣры къ предотвращенію опасности и къ исправленію поврежденныхъ частей моста.

Въ случаѣ неисполненія немедленно распоряженій означенныхъ должностныхъ лицъ, послѣдніе вправѣ распорядиться приведеніемъ таковыхъ въ исполненіе на счетъ владѣльца или завѣдывающаго сплавомъ плота рабочаго. Подлежащій плотъ задерживается впредь до уплаты издержекъ или представленія соответствующаго залога. Плоты, на которыхъ не окажется рабочихъ или плывучія по рѣкѣ отдѣльныя бревна, въ случаѣ нанесенія ихъ теченіемъ на мостъ конфискуются временно управленіемъ водяныхъ путей сообщенія.

4. Время разведенія моста для пропуска плотовъ опредѣляется ежегодно Королевскимъ Президентомъ Гумбинненскаго Округа и публикуется въ мѣстномъ правительственномъ органѣ.

§ 16. Владѣльцы плотовъ и находящіеся на нихъ рабочіе обязаны немедленно исполнять распоряженія чиновъ рѣчной полиціи и другихъ должностныхъ лицъ, до коихъ можетъ относиться настоящее постановленіе.

§ 17. Неисполненіе предписаній сего постановленія карается денежнымъ штрафомъ до 60 марокъ, а въ случаѣ несостоятельности виновныхъ, соответствующимъ арестомъ.

§ 18. Предстоящее постановленіе вступаетъ въ силу съ 1-го апрѣля 1900 года.

309. *Февраля 5-го. (Вѣстн. № 6). Циркуляръ Управленія В. и Ш. С. и Т. П. 10 Декабря 1899 г. № 6735/874.*—**О порядкѣ разрѣшеній сооруженій на бечевникѣ.**

Правленіемъ Казанскаго округа возбужденъ былъ вопросъ о дозволеніи частнымъ лицамъ устройства защитныхъ сооруженій (ледорѣзовъ) для судовъ въ руслахъ судоходныхъ и сплавныхъ рѣкъ и построекъ (платформъ для нагрузки судовъ), для надобностей судоходства на берегу (бечевникѣ).

Разсмотрѣвъ настоящее дѣло, Управленіе водяныхъ и шосейныхъ сообщеній и т. п. нашло, что въ тѣхъ случаяхъ, когда сооруженія въ руслѣ рѣки имѣютъ временный характеръ, т. е. предположены на одну навигацію, или до открытія таковой, при полномъ отсутствіи препятствій для судоходства и вреднаго вліянія для русла рѣкъ, то разрѣшеніе на устройство такого рода сооруженій должно входить въ компетенцію Правленій округовъ съ тѣмъ, чтобы о данныхъ при вышеуказанныхъ условіяхъ разрѣшеніяхъ на сооруженія доводилось своевременно до свѣдѣнія Управленія. Что же касается временныхъ построекъ для надобностей судоходства на бечевникахъ, за исключеніемъ перечисленныхъ въ ст. 358 уст. п. с., то вопросы о допустимости такихъ построекъ въ каждомъ случаѣ должны быть представляемы на разрѣшеніе Министра Путей Сообщенія.

О вышеизложенномъ Управленіе водяныхъ и шосейныхъ сообщеній и торговыхъ портовъ объявляетъ по приказанію Господина Министра Путей Сообщенія Правленіямъ округовъ путей сообщенія для свѣдѣнія и руководства.

310. *Февраля 5-го (Вѣстн. № 6). Циркуляръ Управленія В. и Ш. С. и Т. П. 30 Ноября 1899 г. № 6264/812.*—**О постройкѣ, перестройкѣ и возобновленіи существующихъ мостовъ черезъ судоходныя и сплавныя рѣки.**

Въ видахъ обезпеченія свободнаго движенія рѣчныхъ

судовъ и плотовъ при проходѣ ихъ чрезъ мосты, между Министерствами Путей Сообщенія и Внутреннихъ Дѣлъ, какъ извѣстно, состоялось, въ 1882 г., особое соглашеніе о томъ, чтобы подлежащія общественныя учрежденія и частныя владельцы при постройкѣ, перестройкѣ и возобновленіи на судоходныхъ и славныхъ рѣкахъ мостовъ и ихъ разводныхъ частей, входили предварительно въ соглашеніе съ подлежащимъ окружнымъ начальствомъ вѣдомства путей сообщенія, относительно выбора мѣстъ для моста и его разводной части и опредѣленія другихъ условій, обеспечивающихъ безпрепятственное и безопасное судоходство и сплавъ.

Къ означенному соглашенію Министерствъ Путей Сообщенія и Внутреннихъ Дѣлъ присоединилось нынѣ и Военное Министерство, предложивъ окружнымъ начальникамъ инженеровъ, при разработкѣ проектовъ по постройкѣ новыхъ, а также при перестройкѣ и возобновленіи существующихъ мостовъ черезъ судоходныя и сплавныя рѣки, средствами и распоряженіемъ военнаго вѣдомства, входить предварительно въ соответствующія сношенія съ мѣстными Правленіями вѣдомства путей сообщенія и заключенія послѣднихъ представлять при внесеніи проектовъ на разсмотрѣніе Инженернаго Комитета.

Объ изложенномъ Управленіе водяныхъ и шоссейныхъ сообщеній и торговыхъ портовъ сообщаетъ правленіямъ округовъ путей сообщенія для свѣдѣнія и руководства.

311. *Февраля 12-го. (Вѣстникъ № 7). Извѣщеніе отъ Управленія В. и Ш. С. и Т. П.—О платѣ лоцманамъ за проводъ судовъ по р. Свири.*

По утвержденному Его Сіятельствомъ Г. Министромъ Путей Сообщенія докладу Управленія плата лоцманамъ за проводъ судовъ на подъемныхъ и спускныхъ станціяхъ р. Свири на навигацію 1900 года оставлена въ томъ же размѣрѣ, въ какомъ таковая была установлена на навигацію 1899 года.

312. *Февраля 12-го. (Вѣстникъ № 7). Извѣщеніе отъ Управленія В. и Ш. С. и Т. П.—* О переименованіи должности младшаго помощника Инспектора судоходства С.-Петербургскаго Округа п. с.

По докладу Управленія водяныхъ и шосейныхъ сообщеній и торговыхъ портовъ отъ 21 января сего года за № 32, послѣдовало распоряженіе Министра Путей Сообщенія о переименованіи должности младшаго помощника Инспектора судоходства по 2-му инспекціонному участку Шлиссельбургскаго отдѣленія С.-Петербургскаго Округа путей сообщенія (Приладожскихъ каналовъ), съ содержаніемъ 2.000 руб., разъѣздными 180 руб. и канцелярскими 200 руб. въ годъ изъ кредита по содержанію судоходныхъ инспекцій, въ должность старшаго помощника Инспектора судоходства по тому же участку, съ содержаніемъ 2.400 руб. въ годъ и разъѣздными и канцелярскими въ прежнемъ размѣрѣ изъ того же источника.

313. *Февраля 19-го. (Вѣстн. № 8). Извѣщеніе отъ Управленія В. и Ш. С. и Т. П.—* О переименованіи должности младшаго помощника инспектора судоходства по 2-му инспекціонному участку Шлиссельбургскаго отдѣла С.-Петербургскаго Округа п. с.

Господинъ Министръ Путей Сообщенія, по докладу Управленія водяныхъ и шосейныхъ сообщеній и торговыхъ портовъ, 26 минувшаго января, извоилъ разрѣшить переименованіе должности младшаго помощника инспектора судоходства по 2-му инспекціонному участку Шлиссельбургскаго отдѣла С.Петербургскаго Округа путей сообщенія въ должность старшаго помощника инспектора судоходства по тому же участку, съ содержаніемъ 2400 руб. въ годъ, разъѣздныхъ по 180 р. и канцелярскихъ по 200 руб. въ годъ—изъ кредита по содержанію судоходныхъ инспекцій.

314. *Февраля 24-го. Собраніе Узаконеній и Распоряженій Правительства № 24 ст. 436.—* Объ утвержденіи устава Товарищества Сѣвернаго пароходства и судостроенія Милютиныхъ.

Г о с у д а р ь И м п е р а т о р ь , по положенію Коми-

тата Министровъ, Высочайше повелѣтъ соизволилъ разрѣшить потомственнымъ дворянамъ временному Астраханскому 1-й гильдіи купцу Андрею Ивановичу Милютину и инженеръ-технологу Василию Ивановичу Милютину учредить Товарищество на паяхъ, подъ наименованіемъ: „Товарищество Сѣвернаго пароходства и судостроенія Милютиныхъ“, на основаніи устава, удостоеннаго Высочайшаго разсмотрѣнія и утвержденія въ С.-Петербургѣ, въ 31 день декабря 1899 года.

На подлинномъ написано: „Государь Императоръ уставъ сей разсматривать и Высочайше утвердить соизволилъ, въ С.-Петербургѣ, въ 31 день декабря 1899 года“.

Подписалъ: Управляющій дѣлами Комитета Министровъ, Статсъ-Секретарь *А. Лудолзинъ*.

У С Т А В Ъ

ТОВАРИЩЕСТВА СѢВЕРНАГО ПАРОХОДСТВА И СУДОСТРОЕНІЯ МИЛЮТИНЫХЪ.

Цѣль учрежденія Товарищества, права и обязанности его.

§ 1. Для приобрѣтенія, эксплуатаціи и развитія дѣйствій принадлежащихъ А. И. и В. И. Милютинымъ—предпріятія по перевозкѣ грузовъ и пассажировъ на пароходахъ и судахъ по р. Шекснѣ, сухаго дока съ верфью и судостроительнаго и механическаго, съ постройкой земледѣльческихъ машинъ и орудій, завода, находящагося на берегу р. Шексы, а также для устройства и содержанія сообщеній: между предназначенной къ постройкѣ Сѣверной желѣзной дорогой, Бѣлозерскимъ краемъ, не исключая озеръ, и р. Волгою съ ея притоками, по Сѣверной Двинѣ, между Пермь-Котласскою желѣзною дорогою и Архангельскимъ портомъ, по Бѣлому морю и Ледовитому океану, и для устройства судостроитпльной верфи на Сѣверѣ—учреждается Товарищество на паяхъ, подъ наименованіемъ: „Товарищество Сѣвернаго пароходства и судостроенія Милютиныхъ“.

Примѣчаніе 1. Учредители Товарищества: потомственные дворяне временный Астраханскій 1 гильдіи купецъ

Андрей Ивановичъ Милютинъ и инженеръ - технологъ
Василій Ивановичъ Милютинъ.

Примѣчаніе 2. Передача, до образованія Товарищества, учредителями другимъ лицамъ своихъ правъ и обязанностей по Товариществу, присоединеніе новыхъ учредителей и исключеніе изъ числа учредителей котораго-либо изъ нихъ допускается не иначе, какъ по испрошеніи на то всякій разъ, разрѣшенія Министра Финансовъ, по предварительному соглашенію съ Министромъ Путей Сообщенія.

§ 2. Указанные въ предыдущемъ параграфѣ судостроительный и механической заводъ, сухой докъ съ верфью, съ пассажирскими и буксирными пароходами, баржами, судами, а также со всѣми относящимися до предпріятія жилыми и нежилыми постройками, пристанями, складами и другими приспособленіями, равно какъ и необходимымъ для предпріятія пространствомъ земли и лѣсными дачами передаются владѣльцами на законномъ основаніи въ собственность Товарищества, съ соблюденіемъ всѣхъ существующихъ на сей предметъ законоположеній. Окончательное опредѣленіе цѣны означеннаго имущества предоставляется соглашенію перваго законносостоявшагося общаго собранія владѣльцевъ паевъ съ владѣльцами имущества, причемъ, если такового соглашения не послѣдуетъ, то Товарищество считается несостоявшимся.

§ 3. Вопросы объ отвѣтственности за всѣ возникшіе до передачи имущества Товариществу долги и обязательства, лежащіе какъ на прежнихъ владѣльцахъ сего имущества, такъ и на самомъ имуществѣ, равно переводъ таковыхъ долговъ и обязательствъ, съ согласія кредиторовъ, на Товарищество, разрѣшаются на точномъ основаніи существующихъ гражданскихъ законовъ.

§ 4. Для осуществленія указанной въ § 1 цѣли, Товарищество производитъ: а) перевозку пассажировъ и грузовъ по р.р. Волгѣ, ея притокамъ, Шекснѣ, Свири и вообще по Маріинской системѣ, не исключая Бѣлоозера, Онежскаго и Ладожскаго озеръ, а также по Сѣверной Двинѣ и ея притокамъ, Бѣлому морю и Ледовитому океану; б) транспортованіе грузовъ по желѣзнымъ дорогамъ, находящимся

въ связи съ водяными путями; в) исполненіе комисіонныхъ порученій по продажѣ товаровъ и грузовъ изъ складовъ Товарищества; г) покунку, продажу и поставку на мѣстахъ хлѣба и другихъ товаровъ, и д) постройку судовъ, пароходовъ и сельскохозяйственныхъ машинъ.

Примѣчаніе. На учрежденіе пароходства по каналамъ, искусственнымъ частямъ поименованныхъ водяныхъ путей, а равно по тѣмъ водянымъ путямъ, гдѣ до образованія Товарищества не существовало пароходства, Товарищество обязано испрашивать, каждый разъ, особое разрѣшеніе Министра Путей Сообщенія и подчиняться всѣмъ условіямъ, кои будутъ на сей предметъ указаны

5. Товариществу предоставляется право, съ соблюденіемъ существующихъ законовъ, постановленій и правъ частныхъ лицъ, и по испрошеніи, въ потребныхъ случаяхъ, разрѣшенія подлежащаго начальства, приобрѣтать въ собственность, а равно устранивать или арендовать соотвѣтственныя цѣли Товарищества строенія, пароходы, суда, пристани, краны, эллинги, механическіе заводы и мастерскія и верфи, а также необходимыя для сего земли и лѣса. Постройка на бечевникахъ пристаней, помѣщеній для людей, механическихъ мастерскихъ, складовъ топлива товаровъ и грузовъ допускается на общемъ основаніи по отводу мѣстнаго судоходнаго начальства и по соглашенію—въ городахъ—съ городскимъ общественнымъ управленіемъ собственно на сей предметъ временно и при томъ такъ, чтобы сооруженія эти ни въ какомъ случаѣ не заграждали пути для конныхъ и пѣшихъ сообщеній по всему протяженію бечевниковъ. Въ случаѣ неудобства подобныхъ временныхъ построекъ и необходимости устройства постоянныхъ, возведеніе таковыхъ дозволяется не иначе, какъ съ разрѣшенія Министра Путей Сообщенія и по соглашенію съ владѣльцами прибрежныхъ земель. Постройками этими можетъ быть занято не болѣе половины узаконенной ст. 358 и 359 Уст. Пут. Сообщ. (Св. Зак., т. XII, ч. 1, изд. 1857 г.) десятисаженной ширины бечевника.

Примѣчаніе. Приобрѣтеніе Товариществомъ въ собственность или въ срочное владѣніе и пользованіе недвижимыхъ имуществъ въ мѣстностяхъ, расположенныхъ:

а) внѣ портовыхъ и другихъ городскихъ поселеній въ губерніяхъ, поименованныхъ въ Именномъ Высочайшемъ Указѣ 14 марта 1887 г., и б) внѣ городовъ и мѣстечекъ въ губерніяхъ, лежащихъ въ общей чертѣ еврейской осѣдлости,—не допускается.

§ 6. Товарищество обязано, отнюдь не стѣсняя всѣхъ видовъ судоходства, исполнять всѣ законоположенія, правила и вообще правительственныя распоряженія о судоходствѣ и пароходствѣ, а также правила уставовъ строительнаго, торговаго и путей сообщенія, какъ нынѣ дѣйствующія, такъ, и тѣ, какія будутъ изданы впослѣдствіи. Независимо отъ сего, по требованію Министерства Путей Сообщенія, въ тѣхъ прибрежныхъ мѣстахъ рѣчныхъ и озерныхъ путей, гдѣ будутъ находиться постоянные агенты Товарищества, оно обязывается, чрезъ этихъ агентовъ, производить наблюденія за горизонтомъ воды, по правиламъ, преподаннымъ Министерствомъ Путей Сообщенія, и сообщать таковыя наблюденія сему Министерству. Относительно судоходно-полицейскаго распорядка при плаваніи судовъ, разстановки ихъ въ мѣстахъ стоянокъ, пропуска чрезъ искусственныя сооруженія, соблюденія установленныхъ отличительныхъ знаковъ и огней, приспособленія пароходовъ къ правильному и безопасному плаванію, подачи помощи при несчастныхъ случаяхъ на водѣ и на пристаняхъ и вообще правилъ благоустройства по судоходству, пароходы и суда Товарищества подчиняются какъ существующимъ, такъ и впредь могущимъ быть изданными постановленіямъ, а равно и правиламъ, издаваемымъ Министерствомъ Путей Сообщенія.

§ 7. Товарищество отвѣчаетъ за цѣлость и сохранность довѣренныхъ ему грузовъ, какъ въ пути, такъ и при нагрузкѣ и выгрузкѣ, а равно за подмочку мѣсть и вещей, происшедшую отъ небреженія служащихъ у него лицъ, но за порчу и утрату, происшедшія не по винѣ Товарищества, при цѣлости наружной укупорки, отъ самаго свойства укупоренныхъ вещей, отъ доказанной аварии или гибели судна по волѣ Божіей Товарищество ответственности не подлежитъ. Подробныя правила о порядкѣ и условіяхъ приема, храненія, передвиженія и сдачи кладей и товаровъ, объ отвѣтственности Товарище-

ства за цѣлость опыхъ предъ кладчиками и товарохозяевами, а также о порядкѣ и условіяхъ перевозки пассажировъ, Товарищество представляетъ на утверждение Министра Финансовъ, по предварительному соглашенію съ Министрами Путей Сообщенія и Внутреннихъ Дѣлъ. Правила эти, по ихъ утвержденіи, должны быть отпечатаны на оборотѣ провозной квитанціи, замѣняя собою договоръ о перевозкѣ между отправителями и Товариществомъ, кромѣ случаевъ, когда о семъ будетъ заключенъ особый письменный договоръ, не содержащій въ себѣ какихъ либо условій, противорѣчащихъ общимъ законамъ гражданскимъ.

Примѣчаніе. Въ случаѣ пропажи отправленныхъ чрезъ Товарищество кладей, правленіе и агенты его обязаны принять всѣ зависящія мѣры къ отысканію оныхъ.

§ 8. Приемъ кладей отъ отправителей производится по накладнымъ, адресуемымъ на имя правленія Товарищества или его конторъ и агентовъ и подписаннымъ товароотправителями, а при неграмотности сихъ послѣднихъ—уполномоченными и рукоприкладчиками. Въ накладныхъ должны быть съ точностью обозначены родъ, число мѣстъ и вѣсъ товара, а равно званіе, имя, отчество и фамилія товароотправителя. Званіе, имя, отчество и фамилія товарополучателя означаются лишь въ томъ случаѣ, если отправитель желаетъ получить именную квитанцію.

Примѣчаніе. Правленіе и уполномоченные агенты Товарищества не имѣютъ права брать писемъ, денегъ и маловѣсныхъ посылокъ, подлежащихъ перевозкѣ по почтѣ. Въ случаѣ, если такіе предметы будутъ найдены въ сданныхъ кладяхъ или товарныхъ мѣстахъ, Товарищество обязано тотчасъ же отправить ихъ въ ближайшую почтовую контору, съ показаніемъ имени, фамиліи, а если можно, то и мѣста жительства отправителя и получателя. Для предупрежденія же вложенія писемъ, денегъ и посылокъ, подлежащихъ отправленію по почтѣ, въ нескрываемыя Товариществомъ мѣста, Товарищество должно на всѣхъ выдаваемыхъ имъ отправителямъ квитанціяхъ означать, что за допущеніе отступленія въ семъ случаѣ отъ предписанныхъ правилъ, виновные подвергаются законной отвѣтственности.

§ 9. При приѣмѣ кладей для перевозки, правленіе, конторы и агенты Товарищества выдаютъ отправителямъ квитанціи на печатныхъ бланкахъ. Замѣняя собой договоръ съ отправителемъ, квитанціи эти могутъ быть именныя или на предъявителя. Въ нихъ означается родъ посылаемыхъ вещей или товаровъ, вѣсъ оныхъ, количество или мѣра, число мѣстъ и всѣ условія перевозки, а равно отвѣтственность Товарищества за несвоевременную доставку, порчу и утрату груза, происходящія отъ недосмотра управленія. Копія квитанціи хранится при дѣлахъ Товарищества, а подлинная квитанція должна быть возвращена ему при сдачѣ клади на мѣстѣ ея назначенія. Поэтому, въ случаѣ утраты квитанціи, или неумышленного ея истребленія, лицо, у котораго она находилась, обязано опубликовать о томъ троекратно въ теченіе двухъ недѣль въ мѣстныхъ вѣдомостяхъ. Засимъ, по прошествіи мѣсяца со дня позднѣйшей публикаціи, кладъ выдается упомянутому лицу по предъявленіи Товариществу удостовѣренія о своей личности, если квитанція именная, или же удостовѣренія отправителя о принадлежности ему клади, означенной въ утраченной безыменной квитанціи.

Примѣчаніе. Погрузка товаровъ и кладей на суда и пароходы Товарищества производится или средствами отправителей, или по соглашенію ихъ съ управленіемъ и агентами Товарищества средствами сего послѣдняго.

§ 10. Грузы, не принятыя въ теченіе тридцати дней со дня ихъ прибытія къ мѣсту назначенія, считаются невострѣбованными. По прошествіи означеннаго срока о непринятѣмъ грузѣ посылаются увѣдомленія отправителю и троекратно въ продолженіе двухъ недѣль публикуется въ мѣстныхъ вѣдомостяхъ. Засимъ, въ случаѣ неявки получателя въ теченіе четырехъ мѣсяцевъ со дня послѣдней публикаціи, невострѣбованные грузы продаются съ публичнаго торга. Вырученныя за кладъ деньги обращаются на удовлетвореніе Товарищества за расходы по продажѣ имущества, провозъ и полежалое; остальные же затѣмъ деньги отсылаются въ кредитныя установленія для обращенія изъ процентовъ, съ которыми и выдаются владѣльцу товара, въ случаѣ предъявленія имъ о

томъ требованія до истеченія десятилѣтняго срока со дня продажи клади.

Примѣчаніе 1. Продажа клади производится отъ Товарищества съ соблюденіемъ правилъ, постановленныхъ въ ст. 359, 363, 370—377 пол. о взыск. гражд. (Св. Зак. т. XVI, ч. 2, изд. 1892 г.) или соотвѣтствующихъ имъ статьямъ Уст. Гражд. Суд. (Суд. Уст. Императора Александра II, изд. 1892 г.), смотря по тому, какіе законы дѣйствуютъ въ той мѣстности, гдѣ производится продажа, причемъ взыскиваются всѣ сборы (въ пользу аукціонистовъ, аукціонныхъ мѣстъ и городскихъ доходовъ, о которыхъ упоминается въ ст. 377 пол. о взыск. гражд. изд. 1892 г.).

Примѣчаніе 2. Клади, легко подвергающіяся порчѣ, въ случаѣ неявки пріемщика или отказа отъ принятія оныхъ, могутъ быть проданы, не выжидая установленныхъ въ семъ параграфѣ сроковъ, при посредствѣ мѣстной полиціи, по по обнаруженіи порчи, о семъ долженъ быть составленъ надлежащій актъ, съ немедленнымъ извѣщеніемъ товарохозяина по мѣсту его жительства, если оно извѣстно правленію Товарищества.

Примѣчаніе 3. До продажи клади съ публичнаго торго владѣлецъ оной въ правѣ явиться въ мѣсто продажи, уплатить всѣ накопившіеся расходы и платежи и получить кладь.

§ 11. Товариществу предоставляется право продажи съ публичнаго торго, съ заявленіемъ о томъ въ Россійскомъ портѣ мѣстной полиціи, а въ иностранномъ—Россійскому консулу, съ разрѣшенія мѣстныхъ властей, по законамъ страны, поврежденныхъ и неповрежденныхъ товаровъ и вещей, принятыхъ, согласно условіямъ перевозки, отъ отправителей, при расчетахъ съ ними за убытки или вслѣдствіе неуплаты своевременно условленныхъ въ пользу Товарищества платежей, но не ранѣе какъ по истеченіи одного мѣсяца со дня публикаціи о такой продажѣ въ мѣстныхъ вѣдомостяхъ.

§ 12. Если предложенною на первыхъ торгахъ высшею цѣною не покроются причитающіеся Товариществу платежи

вмѣстѣ съ расходами по продажѣ, то отъ усмотрѣнія Товарищества зависитъ въ теченіе мѣсяца со дня первыхъ торговъ назначить вторые торги, которые признаются окончательными. Если же на вторичномъ торгѣ вещи не будутъ проданы за отсутствіемъ желающихъ торговаться, то Товарищество оставляетъ ихъ за собою, прекращая всѣ расчеты съ владѣльцемъ товара. За симъ поступившее на семъ основаніи въ собственность Товарищества имущество продается имъ или съ аукціона, или по вольной цѣнѣ за свой счетъ.

§ 13. Товарищество можетъ принимать на себя порученія по комисіонной продажѣ всякаго рода товаровъ и грузовъ изъ принадлежащихъ ему складовъ. Продажа поручаемыхъ Товариществу товаровъ производится по соглашенію съ товаровладѣльцемъ, или по вольной цѣнѣ изъ складовъ, или съ аукціоннаго торга, съ соблюденіемъ общихъ для производства такого торга правилъ. Въ обоихъ случаяхъ Товарищество получаетъ за такую продажу назначенную, по установленной правленіемъ Товарищества таксѣ, плату за комисію. Товарищество можетъ также принимать на себя, по порученію товаро-хозяина, очищеніе его товаровъ таможенными пошлинами.

Примѣчаніе. Установленіе порядка продажи товаровъ предоставляется усмотрѣнію продавца и отмѣчается на выдаваемыхъ Товариществомъ квитанціяхъ.

§ 14. Товариществу разрѣшается производить страхованіе перевозимыхъ на его судахъ грузовъ и товаровъ, въ страховыхъ обществахъ, но лишь за счетъ послѣднихъ.

§ 15. Для удовлетворенія надобностей Правительства, связанныхъ съ приведеніемъ арміи и флота на военное положеніе (мобилизаціей), а равно и по другимъ обстоятельствамъ, вызываемымъ военными потребностями или соображеніями, всякое судно Товарищества, по требованію Правительства, можетъ быть изъято изъ владѣнія Товарищества во временное пользованіе или полную собственность Правительства. За изъятія во временное пользованіе суда Правительство производитъ Товариществу за все время пользованія оными вознагражденіе по расчету 5% годовыхъ съ первоначальной стоимости и 6% съ современной балансовой стоимости этихъ судовъ. Въ случаѣ порчи парходовъ и судовъ

во время пользованія ими Правительствомъ, послѣднее обязывается произвести ремонтъ ихъ на свой счетъ до обратной сдачи пароходовъ и судовъ Товариществу. Если же во время пользованія пароходъ или судно погибнетъ, то Правительство уплачиваетъ Товариществу стоимость его по современному балансу, согласно опредѣленію о семъ комисіи, составляемой изъ представителей отъ Министерствъ Финансовъ, Морскаго и Путей Сообщенія и депутатовъ отъ Товарищества. На томъ-же основаніи Товарищество вознаграждается и за суда, поступающія, по распоряженію Правительства, въ полную его собственность. Правительство имѣетъ право на взятыхъ имъ въ свое распоряженіе судахъ дѣлать тѣ приспособленія, какія оно признаетъ полезнымъ, но съ тѣмъ, чтобы суда были сданы Товариществу въ прежнемъ ихъ видѣ. Товарищество, въ случаѣ надобности, предоставляетъ Правительству имѣющіеся у него въ складахъ предметы и матеріалы, необходимые для плаванія, съ уплатою Товариществу дѣйствительной стоимости сихъ предметовъ.

Примѣчаніе. Товарищество обязано подчиняться всѣмъ правиламъ, которыя будутъ изданы Правительствомъ для пароходныхъ предпріятій, на случай мобилизаціи войскъ.

§ 16. Товарищество въ правѣ выбирать служащихъ всѣхъ разрядовъ какъ изъ русскихъ подданныхъ, такъ и изъ иностранцевъ, подчиняясь въ послѣднемъ случаѣ дѣйствующимъ въ Россіи общимъ объ иностранцахъ правиламъ. На должности капитановъ, машинистовъ, судоуправителей и рулевыхъ должны быть назначаемы лица, обладающія необходимыми знаніями и опытностью, причемъ всѣ поименованныя должности, а равно береговыя должности и команды судовъ должны быть замѣщаемы исключительно русскими подданными. При этомъ на мѣста, гдѣ служащіе имѣютъ соприкосновеніе съ публикою, должны быть назначаемы непременно лица, свободно владѣющія русскимъ языкомъ.

Въ случаѣ распоряженій и дѣйствій конторъ или агентовъ Товарищества во вредъ интересамъ правительственнымъ или общественнымъ, правленіе Товарищества, по требованію подлежащаго Министерства, немедленно устраняетъ безпорядки, а въ случаѣ продолженія оныхъ, удаляетъ виновныхъ

лицъ. Всякаго рода имущественная отвѣтственность за дѣйствія управленія, агентовъ и служащихъ Товарищества остается на самомъ Товариществѣ, которое, удовлетворивъ Правительство или частныхъ лицъ, вѣдается съ виновными на основаніи общихъ законовъ. Если подлежащее Министерство, въ случаяхъ, признанныхъ имъ нужными, потребуетъ увольненія кого-либо изъ служащихъ въ Товариществѣ, то сіе послѣднее обязано исполнить такое требованіе неотлагательно и безпрекословно.

§ 17. Всѣ пароходы и суда Товарищества должны быть достаточной прочности, содержимы въ полной исправности и чистотѣ и приспособлены для удобнаго помѣщенія пассажировъ и передвиженія товаровъ, а буксирные—для буксирования судовъ. Опредѣленіе допускаемаго на пароходахъ Товарищества предѣльнаго числа пассажировъ, количества балласта и грузовъ, а также способа размѣщенія послѣднихъ, производится лицами, командируемыми для этой цѣли подлежащимъ начальствомъ.

Пароходамъ Товарищества разрѣшается плавать не иначе, какъ по предъявленіи мѣстному начальству актовъ о произведенномъ, на основаніи существующихъ узаконеній, освидѣтельствованіи пароходовъ со стороны прочности ихъ корпусовъ, исправности паровыхъ котловъ, наличности всѣхъ установленныхъ для паровыхъ судовъ принадлежностей и соблюденія другихъ обязательныхъ для пароходовъ правилъ.

Для удостовѣренія въ прочности и надлежащей исправности принадлежащихъ Товариществу пароходовъ и судовъ, таковыя подлежатъ ежегодно, передъ началомъ навигаціи и во время оной, когда это будетъ признано необходимымъ, освидѣтельствуванію лицами, командируемыми для сей цѣли начальствомъ. Пароходы и суда, которые по освидѣтельствуванію окажутся неблагонадежными, къ плаванію не допускаются. Освидѣтельствваніе не освобождаетъ, однако, Товарищество отъ отвѣтственности за поврежденія, происшедшія отъ неудовлетворительной постройки самыхъ пароходовъ и судовъ, отъ неисправнаго ихъ содержанія и ремонта или отъ несвоевременнаго исправленія случившихся въ нихъ поврежденій.

На каждомъ пароходѣ, перевозящемъ пассажировъ, дол-

жепъ находится аптечный ящикъ съ общеупотребительными медикаментами и перевязочными средствами. для подачи командирами пароходовъ или ихъ помощниками первоначальной врачебной помощи заболѣвшимъ пассажирамъ.

На принадлежащихъ Товариществу пристаняхъ, пароходахъ и судахъ должны находиться въ постоянной готовности и исправности огнегасительные снаряды и другія средства тушенія пожара. При возникновеніи такового на берегу, пристани и другихъ судахъ, агенты Товарищества обязаны немедленно оказывать помощь къ тушенію и прекращенію онаго какъ помянутыми огнегасительными снарядами, такъ и самими пароходами съ командою, подчиняясь въ сихъ случаяхъ распоряженію и указаніямъ мѣстнаго судоходнаго и полицейскаго начальства.

Кромѣ того, пароходы и суда Товарищества должны быть снабжены спасательными средствами и приспособленіями, а также имѣть вполне достаточное число шлюпокъ, для перевозки команды и пассажировъ во время могущаго произойти на пароходѣ несчастія.

Примѣчаніе. Во всѣхъ главныхъ пунктахъ остановки пароходовъ, Товарищество обязывается устроить и содержать въ полной исправности прочныя и удобныя пристани. При остановкѣ пароходовъ для спуска или приѣма пассажировъ обязательна подача надлежаще устроенныхъ прочныхъ сходней.

§ 18. На каждомъ пассажирскомъ пароходѣ Товарищества должна находиться книга для жалобъ, прошнурованная и за печатью инспектора судоходства на пароходахъ, совершающихъ плаваніе по внутреннимъ воднымъ путямъ, и мѣстной полиціи на морскихъ пароходахъ. Книга эта хранится у капитана парохода или его помощника и предъявляется по первому требованію пассажира, желающаго занести жалобу. Объявленіе объ этой книгѣ должно быть вывѣшено на видномъ мѣстѣ.

§ 19. О всѣхъ происшедшихъ во время плаванія несчастныхъ случаяхъ съ пассажирами и командою, равно какъ о поврежденіяхъ въ пароходѣ, вызвавшихъ остановку онаго, капитаны пароходовъ и судовъ Товарищества обязаны сообщать

немедленно по прибытіи къ ближайшей пристани или въ русскій портъ—мѣстному полицейскому или судоходному начальству, а въ иностранный портъ—Россійскому консулу.

§ 20. Товарищество, его конторы и агенты подчиняются относительно платежа Государственного промысловаго налога, таможенныхъ, гербовыхъ, судовыхъ и другихъ общихъ и мѣстныхъ сборовъ всѣмъ правиламъ и постановленіямъ какъ общимъ, такъ и относительно предпріятія Товарищества нынѣ въ Имперіи дѣйствующимъ, равно тѣмъ, какія впредь будутъ на сей предметъ изданы.

§ 21. Публикаціи Товарищества во всѣхъ указанныхъ въ законѣ и въ настоящемъ уставѣ случаяхъ, за исключеніемъ особо поименованныхъ, дѣлаются въ „Правительственномъ Вѣстникѣ“, „Вѣстникѣ финансовъ, промышленности и торговли“ (Указателѣ Правительственныхъ распоряженій по Министерству Финансовъ), „Вѣстникѣ Министерства Путей Сообщенія“, вѣдомостяхъ обѣихъ столицъ и „Вѣдомостяхъ С.-Петербургскаго Градоначальства и столичной полиціи“, съ соблюденіемъ установленныхъ правилъ.

§ 22. Товарищество имѣетъ печать съ изображеніемъ его наименованія (§ 1).

Капиталь Товарищества, паи, облигаціи, права и обязанности владѣльцевъ паевъ.

§ 23. Основной капиталъ Товарищества опредѣляется въ 800.000 руб., раздѣленныхъ на 1.600 паевъ, по 500 рублей каждый.

§ 24. Все означенное въ § 23 количество паевъ распределяется между учредителями и приглашенными ими къ участию въ предпріятіи лицами, по взаимному соглашенію, причемъ взаимнъ передаваемого Товариществу указаннаго въ § 2 имущества, владѣльцамъ онаго разрѣшается получить паи Товарищества по нарицательной ихъ цѣнѣ, въ числѣ, опредѣляемомъ по взаимному соглашенію съ первымъ общимъ собраніемъ пайщиковъ, съ оплатою этихъ паевъ взаимнъ денегъ упомянутымъ имуществомъ.

Примѣчаніе. Оставленные за учредителями паи вносятся правленіемъ Товарищества на храненіе въ учрежденія Государственнаго Банка и не могутъ быть передаваемы третьимъ лицамъ до утвержденія установленнымъ порядкомъ отчета за первый операционный годъ.

§ 25. Слѣдующая за паи сумма, за исключеніемъ тѣхъ паевъ, кои, согласно предыдущему параграфу, будутъ выданы за передаваемое Товариществу имущество, вносится участниками не далѣе какъ въ теченіе шести мѣсяцевъ со дня распубликованія устава, вся сполна, безъ разсрочки, съ запискою вносомъ въ установленныя книги и съ выдачею въ полученіи денегъ росписокъ за подписью учредителей, а впослѣдствіи и самыхъ паевъ. Полученныя за паи деньги вносятся учредителями вкладомъ въ учрежденія Государственнаго Банка, гдѣ остаются до востребованія правленіемъ Товарищества. Затѣмъ по представленіи Министру Финансовъ удостовѣренія о поступленіи въ учрежденія Государственнаго Банка основнаго капитала, Товарищество открываетъ свои дѣйствія. Въ случаѣ неисполненія сего, Товарищество считается несостоявшимся и внесеныя по паямъ деньги возвращаются сполна по принадлежности.

Примѣчаніе. Книги для записки суммъ, вносимыхъ за паи, ведутся съ соблюденіемъ правилъ, указанныхъ въ п.п. 4—10 ст. 2166 т. X ч. 1 Св. Зак., изд. 1887 г., и предъявляются, для приложенія къ шнуру оныхъ печати и для скрѣпы по листамъ и надписи, С.-Петербургской Городской Управѣ.

§ 26. Объ учрежденіи и открытіи дѣйствій Товарищества, или же о томъ, что оно не состоялось (§§ 2 и 25), въ первомъ случаѣ правленіе, а въ послѣднемъ—учредители увѣдомляютъ Министровъ Финансовъ и Путей Сообщенія и публикуютъ во всеобщее свѣдѣніе.

§ 27. Впослѣдствіи, при развитіи дѣлъ Товарищества, оно можетъ, сообразно потребности, увеличить свой капиталъ посредствомъ выпуска дополнительныхъ паевъ, по прежней цѣнѣ, на общую сумму, не превышающую суммы первоначальнаго выпуска (800.000 рублей), но не иначе, какъ по постановленію общаго собранія пайщиковъ и съ особаго, каждый

разъ, разрѣшенія Министра Финансовъ, по предварительному соглашенію съ Министромъ Путей Сообщенія, порядкомъ, утверждаемымъ Министромъ Финансовъ.

Примѣчаніе. Хотя дополнительные паи Товарищества выпускаются по прежней цѣнѣ, но при этомъ по каждому изъ вновь выпускаемыхъ Товариществомъ паевъ должна быть внесена пріобрѣтателемъ онаго, сверхъ номинальной цѣны, еще известная премія, равная, по крайней мѣрѣ, причитающейся на каждый изъ паевъ предыдущихъ выпусковъ части запаснаго капитала Товарищества по послѣднему балансу, съ обращеніемъ собранныхъ такимъ путемъ премій на увеличеніе того же запаснаго капитала.

§ 28. При послѣдующихъ выпускахъ паевъ, преимущественное право на пріобрѣтеніе оныхъ имѣютъ владѣльцы паевъ предыдущихъ выпусковъ, соотвѣтственно числу имѣющихся у нихъ паевъ; если же паи новаго выпуска не будутъ разобраны владѣльцами паевъ предыдущихъ выпусковъ сполна, то остальную часть оныхъ открывается, съ разрѣшенія Министра Финансовъ и на условіяхъ, подлежащихъ предварительному его утвержденію, публичная подписка.

§ 29. Паи Товарищества могутъ быть, по желанію владѣльцевъ ихъ, именные или на предъявителя. На именныхъ паяхъ обозначаются званіе, имя, отчество и фамилія владѣльца. Паи вырѣзываются изъ книги, означаются нумерами по порядку и выдаются за подписью трехъ членовъ правленія, бухгалтера и кассира, съ приложеніемъ печати Товарищества.

Примѣчаніе. Паи Товарищества, облигаціи и купонные листы должны быть печатаемы въ Экспедиціи Заготовленія Государственныхъ Бумагъ.

§ 30. Къ каждому паю прилагается листъ купоновъ на полученіе по нимъ дивиденда въ теченіе десяти лѣтъ. На купонахъ этихъ означаются нумера паевъ, къ коимъ каждый изъ нихъ принадлежить, и года въ послѣдовательномъ порядкѣ. По истеченіи десяти лѣтъ владѣльцамъ паевъ имѣютъ быть выданы новые листы купоновъ, въ томъ же порядкѣ, на слѣдующія десять лѣтъ и т. д.

§ 31. Передача именныхъ паевъ отъ одного вадѣльца другому, а также стороннимъ лицамъ дѣлается передаточною

надписью на паяхъ, которые, при соотвѣтственномъ объявленіи, должны быть предъявлены правленію для отмѣтки передачи въ его книгахъ. Само правленіе дѣлаетъ передаточную надпись на паяхъ только въ случаяхъ, предусмотрѣнныхъ въ н. 1 ст. 2167 т. X ч. 1 Св. Зак., изд. 1887 г., и по судебному опредѣленію. Передача отъ одного лица другому паевъ Товарищества на предъявителя совершается безъ всякихъ формальностей, и владѣльцемъ паевъ на предъявителя признается всегда то лицо, въ рукахъ котораго они находятся.

§ 32. Биржевое обращеніе паевъ допускается не ранѣе опубликованія отчета за первый операціонный годъ Товарищества и, во всякомъ случаѣ, не иначе, какъ съ разрѣшенія Министра Финансовъ.

§ 33. Купоны къ именнымъ паямъ не могутъ быть передаваемы отдѣльно отъ паевъ, за исключеніемъ купоновъ за текущій годъ; въ этомъ послѣднемъ случаѣ не требуется никакихъ передаточныхъ надписей на купонахъ или объявленій о передачѣ ихъ.

§ 34. Утратившій именные пай или купоны къ нимъ, за исключеніемъ купоновъ за текущій годъ, долженъ письменно объявить о томъ правленію, съ означеніемъ номеровъ утраченныхъ паевъ или купоновъ. Правленіе производитъ за счетъ его публикацію. Если, по прошествіи шести мѣсяцевъ со дня публикаціи, не будетъ доставлено никакихъ свѣдѣній объ утраченныхъ паяхъ или купонахъ, то выдаются новые пай или купоны, подъ прежними номерами и съ надписью, что они выданы взамѣнъ утраченныхъ. Объ утратѣ купоновъ за текущій годъ къ именнымъ паямъ, а равно паевъ на предъявителя и купоновъ къ нимъ, правленіе никакихъ заявленій не принимаетъ и утратившій означенные купоны лишается права на полученіе по нимъ дивиденда. По иступленіи же срока выдачи новыхъ купонныхъ листовъ по паямъ на предъявителя таковые выдаются владѣльцамъ паевъ на предъявителя.

§ 35. Въ случаѣ смерти владѣльца паевъ и учрежденія надъ имѣніемъ его опеки, опекуны, по званію своему, въ дѣлахъ Товарищества никакихъ особыхъ правъ не имѣютъ и

подчиняются наравнѣ съ прочими владѣльцами паевъ, общимъ правиламъ сего устава.

§ 36. По дѣйствительномъ внесеніи всего опредѣленнаго въ § 23 основнаго капитала, Товариществу предоставляется, для образованія оборотнаго капитала, выпустить облигаціи на нарицательный капиталъ, не превышающій цѣнности пріобрѣтеннаго Товариществомъ въ собственность недвижимаго имущества и пароходовъ и во всякомъ случаѣ на сумму не свыше половины основнаго капитала, съ тѣмъ: 1) чтобы нарицательная цѣна каждой облигаціи была не менѣе двухсотъ пятидесяти руб.; 2) чтобы уплата процентовъ по облигаціямъ и погашенія по облигаціямъ, вышедшимъ въ тиражъ, была обезпечена преимущественно предъ всѣми долгами Товарищества: а) всѣми доходами Товарищества, б) запаснымъ капиталомъ и в) всѣмъ движимымъ и недвижимымъ имуществомъ Товарищества и пароходами съ ихъ принадлежностями, пріобрѣтенными какъ при его образованіи, такъ и тѣми, которые впредь имъ пріобрѣтены будутъ. Согласно сему, облиганіи выпускаются только по наложеніи на все недвижимое имущество Товарищества, запрещенія въ полной суммѣ выпускаемыхъ облигацій и по учиненіи на корабельныхъ крѣпостяхъ или судовыхъ свидѣтельствахъ пароходовъ надписей о томъ, что означенными въ сихъ документахъ судами обезпечиваются облигаціи на всю сумму стоимости каждаго судна, при чемъ все означенное имущество, при самомъ выпускѣ облигацій, очищается отъ всѣхъ могущихъ быть на немъ долговъ. Вмѣстѣ съ симъ Товарищество, въ лицѣ своего правленія, обязывается подпискою сообщать Министерству Финансовъ о всякомъ вновь пріобрѣтаемомъ имуществѣ, для наложенія на оное запрещенія. Въ случаѣ несостоятельности Товарищества и ликвидаціи его дѣль, владѣльцы облигацій удовлетворяются преимущественно предъ прочими кредиторами Товарищества, за исключеніемъ долговъ, причисленныхъ по п. п. 1, 2, 4—10 ст. 599 Уст. Суд. Торг. (Св. Зак. т. XI, ч. 2, изд. 1893 г.) къ первому разряду. Что касается размѣра процентовъ, уплачиваемыхъ по облигаціямъ, условій ихъ выпуска, формы облигацій, сроковъ и способа погашенія оныхъ, то таковыя, предварительно самага выпуска облигацій,

должны быть представлены на утверждение Министра Финансовъ.

Примѣчаніе. По точному смыслу этой статьи, Товарищество не можетъ уже совершать послѣ выпуска облигацій какихъ либо другихъ закладныхъ на принадлежащее ему имущество.

§ 37. Объ утратѣ облигацій или купоновъ къ нимъ правленіе никакихъ заявленій не принимаетъ, и утратившій купоны лишается права на полученіе по нимъ процентовъ. По наступленіи же срока выдачи новыхъ купонныхъ листовъ по облигаціямъ, таковые выдаются владѣльцамъ облигацій.

Правленіе Товарищества, права и обязанности его.

§ 38. Управленіе дѣлами Товарищества принадлежатъ правленію, находящемуся въ С.-Петербургѣ и состоящему изъ трехъ директоровъ, избираемыхъ общимъ собраніемъ владѣльцевъ паевъ изъ среды своей.

Примѣчаніе. Изъ общаго числа трехъ директоровъ и двухъ кандидатовъ не менѣе двухъ директоровъ и одного кандидата должны быть русскіе подданные. Директоръ распорядитель долженъ быть русскій подданный.

§ 39. Для замѣщенія кого либо изъ директоровъ на время продолжительной отлучки или болѣзни, а равно въ случаѣ смерти или выбитія директора до срока, выбираются общимъ собраніемъ пайщиковъ два къ нимъ кандидата, которые за время занятія должности директора, пользуются всѣми правами и преимуществами, сей должности присвоенными.

§ 40. Въ директоры и кандидаты избираются лица, имѣющія на свое имя не менѣе десяти паевъ, которые и хранятся въ кассѣ Товарищества или въ учрежденіяхъ Государственнаго Банка во все время бытности избранныхъ лицъ въ помянутыхъ званіяхъ, и не могутъ быть никому передаваемы до утвержденія отчета и баланса за послѣдній годъ пребыванія владѣльцевъ паевъ директорами и кандидатами. Общему собранію предоставляется, въ случаѣ не имѣнія въ виду владѣльцевъ паевъ съ вышеозначеннымъ числомъ паевъ,

которые поступили бы въ директоры и кандидаты, избирать, по ближайшему своему усмотрѣнію, въ упомянутыя должности и лицъ, не имѣющихъ опредѣленнаго количества паевъ, но съ тѣмъ, чтобы избираемый, по избраніи въ должность, приобрѣлъ на свое имя въ теченіе одного мѣсяца, установленное выше количество паевъ.

§ 41. По прошествіи одного года со времени первоначальнаго избранія директоровъ и кандидатовъ, ежегодно выбываютъ одинъ директоръ и одинъ кандидатъ, сначала по жребію, а потомъ по старшинству вступленія, и на мѣсто выбывающихъ избираются новые директоръ и кандидатъ. Выбывшіе директора и кандидаты могутъ быть избираемы вновь.

§ 42. Кандидатъ, поступившій на мѣсто выбывшаго директора, остается въ составѣ правленія до окончанія срока, на который избранъ былъ выбывшій директоръ, но не свыше срока, на который избранъ самъ кандидатъ.

§ 43. Послѣ перваго собранія, созваннаго учредителями, и затѣмъ ежегодно послѣ годичнаго общаго собранія, директора избираютъ изъ среды своей предсѣдателя и заступающаго его мѣсто.

§ 44. Члены правленія за труды свои по завѣдыванію дѣлами Товарищества могутъ получать какъ опредѣленное содержаніе, такъ и процентное изъ чистой прибыли вознагражденіе (§ 61), по назначенію общаго собранія владѣльцевъ паевъ.

§ 45. Правленіе распоряжается всѣми дѣлами и капиталами Товарищества, по примѣру благоустроеннаго коммерческаго дома. Къ обязанности его относятся: а) приѣмъ поступившихъ за паи Товарищества денегъ и выдача самыхъ паевъ, а также наблюденіе за исправною уплатою процентовъ и погашенія по облигаціямъ; б) устройство, по обряду коммерческому, бухгалтеріи, кассы и письмоводства, а равно и составленіе, на основаніи §§ 56—58, годовыхъ отчета, баланса, смѣты и плана дѣйствій; в) опредѣленіе необходимыхъ для службы по Товариществу лицъ, съ назначеніемъ имъ предметовъ занятій и содержанія, а равно и ихъ увольненіе; г) заказы и постройка рѣчныхъ и морскихъ пароходовъ, шхунъ и другихъ судовъ; д) наемъ и сдача въ аренду пароходовъ, шхунъ и другихъ

судовъ, а равно наемъ складовъ, квартиръ и другихъ помѣщеній; е) страхованіе имущества Товарищества; ж) открытіе и закрытіе конторъ и агентствъ Товарищества, ревизія ихъ и наблюденіе за ихъ дѣйствіями; з) опредѣленіе условій перевозки пассажировъ и грузовъ, съ соблюденіемъ правилъ, въ семъ уставѣ ностановленныхъ; и) установленіе порядка производства продажи товаровъ по комисіоннымъ порученіямъ, согласно § 13 устава Товарищества; і) выдача и принятіе къ платежу векселей и другихъ срочныхъ обязательствъ въ предѣлахъ, установленныхъ общимъ собраніемъ владѣльцевъ паевъ; к) дисконтъ векселей, поступившихъ на имя Товарищества; л) заключеніе отъ имени Товарищества договоровъ и условій, какъ съ казенными вѣдомствами и управленіями, такъ и съ частными обществами и товариществами, а равно городскими, земскими и сословными учрежденіями и частными лицами; м) снабженіе довѣреніостями лицъ, опредѣляемыхъ правленіемъ на службу Товарищества, не исключая и тѣхъ, которыя будутъ назначены на таковую службу общимъ собраніемъ; н) совершеніе законныхъ актовъ на приобрѣтеніе и отчужденіе недвижимой собственности, и о) созваніе общихъ собраній владѣльцевъ паевъ и вообще завѣдываніе и распоряженіе всѣми безъ исключенія дѣлами, до Товарищества относящимися, въ предѣлахъ, установленныхъ общимъ собраніемъ. Ближайшій порядокъ дѣйствій правленія, предѣлы правъ и обязанности его опредѣляются инструкціею, утверждаемою и измѣняемою общимъ собраніемъ владѣльцевъ паевъ.

§ 46. Для ближайшаго завѣдыванія дѣлами Товарищества правленіе, съ утвержденія общаго собранія владѣльцевъ паевъ, можетъ избрать изъ среды своей или же изъ стороннихъ лицъ, особаго директора-распорядителя, съ опредѣленіемъ ему вознагражденія по усмотрѣнію общаго собранія владѣльцевъ паевъ. Директоръ-распорядитель, если онъ изъ числа членовъ правленія, долженъ представить сверхъ опредѣленныхъ въ § 40 десяти паевъ, еще не менѣе десяти паевъ, которые хранятся на указанныхъ въ томъ же параграфѣ основаніяхъ. Правленіе снабжаетъ директора-распорядителя инструкціею, утверждаемою и измѣняемою общимъ собраніемъ владѣльцевъ

паевъ. Директоръ - распорядитель созываетъ правленіе по вѣдѣнію дѣламъ, разрѣшеніе коихъ не предоставлено ему по инструкціи. Если директоръ-распорядитель будетъ назначенъ не изъ состава правленія, то кругъ правъ и обязанностей его, а равно и размѣръ вносимаго имъ залога, опредѣляются особымъ контрактомъ. Такой директоръ-распорядитель присутствуетъ въ засѣданіяхъ правленія лишь съ правомъ совѣщательнаго голоса.

§ 47. Правленіе производитъ расходы по смѣтамъ, ежегодно утверждаемымъ общимъ собраніемъ владѣльцевъ паявъ. Общему собранію предоставляется опредѣлить, до какой суммы правленіе можетъ расходовать, сверхъ смѣтнаго назначенія, въ случаяхъ, не терпящихъ отлагательства, съ отвѣтственностью передъ общимъ собраніемъ владѣльцевъ паявъ за необходимость и послѣдствія сего расхода. О каждомъ такомъ расходѣ должно быть представляемо на усмотрѣніе ближайшаго общаго собранія.

§ 48. Поступающія въ правленіе суммы, не предназначенныя къ немедленному расходованію, вносятся правленіемъ въ одно изъ кредитныхъ установленій на имя Товарищества, а получаемые на эти суммы билеты и вообще всѣ документы хранятся въ правленіи.

§ 49. Вся переписка по дѣламъ Товарищества производится отъ имени правленія, за подписью одного изъ директоровъ.

§ 50. Векселя, довѣренности, договоры, условія, купчія крѣпости и другіе акты, равно требованія на обратное полученіе суммъ Товарищества изъ кредитныхъ установленій, должны быть подписываемы, по крайней мѣрѣ, двумя директорами. Чеки по текущимъ счетамъ подписываются однимъ изъ директоровъ, уполномоченнымъ на то постановленіемъ правленія. Для полученія съ почты денежныхъ суммъ, посылокъ и документовъ достаточно подписи одного изъ директоровъ, съ приложеніемъ печати Товарищества.

Примѣчаніе. 1. Вся переписка по дѣламъ Товарищества, всѣ по онымъ сношенія и счетоводство въ предѣлахъ Россійской Имперіи производятся на русскомъ языкѣ.

Примѣчаніе. 2. При измѣненіи числа подписей какъ на выдаваемыхъ правленіемъ документахъ, такъ и на

требованіяхъ на обратное полученіе суммъ Товарищества изъ кредитныхъ установленій, правленіемъ, съ утвержденія Министра Финансовъ, опредѣляется срокъ, съ котораго означенныя распоряженія вступаютъ въ силу, о чемъ правленіе обязано поставить въ извѣстность подлежащія кредитныя установленія.

§ 51. Въ необходимыхъ по дѣламъ Товарищества случаяхъ правленію предоставляется право ходатайствовать въ присутственныхъ мѣстахъ и у должностныхъ лицъ, безъ особой на то довѣренности; равно дозволяется правленію уполномочивать на сей предметъ одного изъ директоровъ или стороннее лицо, но въ дѣлахъ, производящихся въ судебныхъ установленіяхъ, образованныхъ на основаніи судебныхъ уставовъ Императора Александра II, соблюдается ст. 27 Уст. Гражд. Судопр.

§ 52. Правленіе можетъ уполномочивать за себя особою довѣренностью директора-распорядителя во всѣхъ тѣхъ случаяхъ, гдѣ необходимо общее директоровъ дѣйствіе, за исключеніемъ подписи на паяхъ (§ 29), съ отвѣтственностью правленія предъ Товариществомъ за всѣ распоряженія, которыя будутъ совершены на этомъ основаніи директоромъ-распорядителемъ.

§ 53. Правленіе собирается по мѣрѣ надобности, но, во всякомъ случаѣ, не менѣе одного раза въ мѣсяць. Для дѣйствительности рѣшеній правленія требуется присутствіе трехъ членовъ правленія. Засѣданіямъ правленія ведутся протоколы, которые подписываются всѣми присутствовавшими членами.

§ 54. Рѣшенія правленія постановляются по большинству голосовъ, а когда не состоится большинства, то спорный вопросъ переносится на рѣшеніе общаго собранія владѣльцевъ паевъ, которому представляются также всѣ тѣ вопросы, по коимъ правленіе или ревизіонная коммисія (§ 58) признаютъ необходимымъ дѣйствовать съ общаго согласія владѣльцевъ паевъ, или кои, на основаніи сего устава и утвержденной общимъ собраніемъ инструкціи, не подлежатъ разрѣшенію правленія.

Примѣчаніе. Если директоръ, не согласившійся, съ постановленіемъ правленія, потребуеть занесенія своего не-

согласія въ протоколъ, то съ него слагается отвѣтственность за состоявшееся постановленіе.

§ 55. Члены правленія исполняютъ свои обязанности на основаніи общихъ законовъ и постановленій, въ семъ уставѣ заключающихся, и, въ случаѣ распоряженій законопротивныхъ, превышенія предѣловъ власти, бездѣйствія и нарушенія какъ сего устава, такъ и постановленій общихъ собраній владѣльцевъ паевъ, подлежатъ отвѣтственности на общемъ основаніи законовъ.

Примѣчаніе 1. Члены правленія могутъ быть смѣняемы, по опредѣленію общаго собранія владѣльцевъ паевъ, и до окончанія срока ихъ службы.

Примѣчаніе 2. Заключающіяся въ настоящемъ отдѣлѣ устава постановленія, опредѣляющія: мѣстопробываніе правленія, число членовъ правленія и сроки ихъ избранія (§§ 38, 39 и 41), число паевъ, представляемыхъ членами правленія и директоромъ-распорядителемъ въ кассу Товарищества при вступленіи въ должность (§§ 40 и 46), порядокъ замѣщенія выбывающихъ директоровъ (§ 42), порядокъ избранія предсѣдательствующаго въ правленіи (§ 43), порядокъ веденія переписки по дѣламъ Товарищества и подписи выдаваемыхъ правленіемъ документовъ (§§ 49 и 50) и сроки обязательнаго созыва правленія (§ 53),—могутъ быть измѣняемы по постановленію общаго собранія владѣльцевъ паевъ, съ утвержденія Министра Финансовъ, по предварительному соглашенію съ Министромъ Путей Сообщенія.

Отчетность по дѣламъ Товарищества, распределеніе прибыли и выдача дивиденда.

§ 56. Операціонный годъ Товарищества считается съ перваго декабря по первое декабря. За каждый минувшій годъ правленіемъ Товарищества составляется, для представленія на разсмотрѣніе и утвержденіе обыкновеннаго годоваго общаго собранія владѣльцевъ паевъ (§ 66), подробный годовой отчетъ объ операціяхъ Товарищества и балансъ его оборотовъ. Пе-

чатные экземпляры годовыхъ отчета и баланса раздаются въ правленіи Товарищества, за двѣ недѣли до годоваго общаго собранія, всѣмъ владѣльцамъ паевъ, заявляющимъ о желаніи иолучить таковыя. Съ того же времени открываются владѣльцамъ паевъ, для обзорѣнія въ часы присутствія правленія, книги правленія со всѣми счетами, документами и приложениями, относящимися къ отчету и балансу.

Примѣчаніе. Порядокъ исчисленія операціоннаго года можетъ быть измѣняемъ по постановленію общаго собранія владѣльцевъ паевъ, съ утвержденія Министра Финансовъ, по предварительному соглашенію съ Министромъ Путей Сообщенія.

§ 57. Отчетъ долженъ содержать въ подробности слѣдующія главныя статьи: а) состояніе капитала основнаго, съ показаніемъ въ пассивѣ въ отдѣльности капитала, внесеннаго наличными деньгами и выданнаго паями за переданное Товариществу имущество, согласно § 24, а также капиталовъ запаснаго, на погашеніе стоимости имущества и облигаціоннаго, съ указаніемъ уплаты по послѣднему процентовъ и погашенія, причемъ капиталы Товарищества, заключающіеся въ процентныхъ бумагахъ, должны быть показываемы не свыше той цѣны, по которой бумаги эти пріобрѣтены; если же биржевая цѣна въ день составленія баланса ниже покупной цѣны, то стоимость бумагъ показывается по биржевому курсу, состоявшемуся въ день заключенія счетовъ; б) общій приходъ и расходъ за то время, за которое отчетъ представляется; в) счетъ издержекъ на жалованье служащимъ въ Товариществѣ и на прочіе расходы по управленію; г) счетъ наличнаго имущества Товарищества и принадлежащихъ ему запасовъ; д) счетъ долговъ Товарищества на другихъ лицахъ и сихъ послѣднихъ на самомъ Товариществѣ; е) счетъ доходовъ и убытковъ, и ж) счетъ чистой прибыли и примѣрное распределеніе оной.

§ 58. Для повѣрки отчета и баланса за истекшій годъ общее собраніе владѣльцевъ паевъ назначаетъ, за годъ впередъ, ревизіонную комиссію изъ трехъ или болѣе владѣльцевъ паевъ, не состоящихъ ни членами правленія, ни въ другихъ должностяхъ по управленію дѣлами Товарищества. Комиссія эта собирается обязательно не позже, какъ за мѣ-

сящъ до слѣдующаго годичнаго общаго собранія, и, по обрешиваніи отчета и баланса за истекшій годъ и относящихся къ нимъ книгъ, счетовъ, документовъ и приложений, вноситъ отчетъ и балансъ, съ своимъ заключеніемъ, въ общее собраніе, которое и постановляетъ по онымъ окончательное рѣшеніе. Комисіи этой предоставляется, если она признаетъ нужнымъ, или общимъ собраніемъ ей будетъ поручено, производить также осмотръ и ревизію всего имущества Товарищества на мѣстахъ и повѣрку сдѣланныхъ въ теченіе года работъ, а равно произведенныхъ расходовъ по возобновленію или ремонту сего имущества и вообще производить необходимыя изысканія, для заключенія о степени пользы, своевременности и выгоды для Товарищества какъ произведенныхъ работъ и сдѣланныхъ расходовъ, такъ и всѣхъ оборотовъ Товарищества. Для исполненія вышеизложеннаго, правленіе обязано предоставить комисіи всѣ необходимыя способы. На предварительное той же комисіи разсмотрѣніе представляются смѣта и планъ дѣйствій на наступившій годъ, которые комисіа вноситъ, также со своимъ заключеніемъ, въ общее собраніе владѣльцевъ паевъ. Независимо отъ сего, комисіи предоставляется требовать отъ правленія, въ случаѣ признанной ею необходимости, созыва чрезвычайныхъ общихъ собраній владѣльцевъ паевъ (§ 67).

§ 59. Отчетъ и балансъ, по утвержденіи общимъ собраніемъ, публикуются во всеобщее свѣдѣніе и представляются въ трехъ экземплярахъ въ Министерства Финансовъ и Путей Сообщенія.

§ 60. Въ отношеніи представленія въ мѣстную казенную палату годоваго отчета и баланса и въ редакцію „Вѣстника финансовъ, промышленности и торговли“, для публикаціи заключительнаго баланса и извлеченія изъ годоваго отчета, правленіе Товарищества руководствуется ст. ст. 102, 103, 104, 107 и 110 Высочайше утвержденнаго, 8 іюня 1898 г., Положенія о государственномъ промысловомъ налогѣ (Собр. узак. и расп. Прав. ст. 964, 1898 г.), отвѣтствуя за неисполненіе по ст. ст. 104 и 164 того же Положенія.

§ 61. По утвержденіи отчета общимъ собраніемъ, изъ годоваго чистаго дохода, т. е. суммы, остающейся за покры-

тѣмъ всѣхъ расходовъ и убытковъ и за уплатою процентовъ и погашенія по облигаціямъ, если таковая сумма окажется, отчисляется не менѣе 5⁰/₁₀₀ въ запасный капиталъ и не болѣе 5⁰/₁₀₀ первоначальной стоимости каменныхъ строеній и желѣзныхъ и стальныхъ судовъ и 10⁰/₁₀₀ со стоимости прочихъ строеній и деревянныхъ судовъ на погашеніе стоимости сего имущества, впредь до полного погашенія оной. Остальная сумма, за выдачею изъ нея не болѣе 8⁰/₁₀₀ въ вознагражденіе членовъ правленія и служащихъ въ Товариществѣ, обращается въ дивидендъ по паямъ, насколько таковая сумма можетъ быть распределена по паямъ полными процентами, остатокъ же присоединяется къ чистой прибыли слѣдующаго года.

§ 62. Обязательное отчисленіе въ запасный капиталъ продолжается, пока онъ не будетъ равняться одной трети основнаго капитала. Обязательное отчисленіе возобновляется, если часть запаснаго капитала будетъ израсходована.

Примѣчаніе. Запасному капиталу можетъ быть дано лишь такое помѣщеніе, которое обезпечивало бы возможность безпрепятственной его реализаціи.

§ 63. Запасный капиталъ предназначается исключительно на уплату той суммы процентовъ и погашенія по облигаціямъ, которая останется непокрытою по случаю недостатка на сіе доходовъ Товарищества, а равно на покрытіе непредвидѣнныхъ расходовъ. Расходованіе запаснаго капитала на этотъ послѣдній предметъ производится не иначе, какъ по опредѣленію общаго собранія владѣльцевъ паевъ и лишь тогда, когда уплата процентовъ и погашенія по облигаціямъ вполнѣ обезпечена доходами Товарищества.

Примѣчаніе. Въ тѣ годы, когда доходовъ Товарищества будетъ недостаточно для уплаты процентовъ и погашенія по облигаціямъ, и недостающая сумма не можетъ быть покрыта изъ имѣющагося запаснаго капитала, то для таковой уплаты обращается въ продажу сначала движимое, а потомъ недвижимое имущество Товарищества.

§ 64. О времени и мѣстѣ выдачи дивиденда правленіе публикуетъ во всеобщее свѣдѣніе.

§ 65. Дивидендъ по паямъ, а равно проценты по облигаціямъ и капиталъ по облигаціямъ, вышедшимъ въ тиражъ,

не потребованные въ теченіе десяти лѣтъ, обращаются въ собственность Товарищества, за исключеніемъ тѣхъ случаевъ, когда теченіе земской давности считается по закону приостановленнымъ; въ такихъ случаяхъ со всѣми вышеупомянутыми суммами поступаютъ согласно судебному о нихъ рѣшенію или распоряженію опекунскихъ учреждений. На всѣ вышеозначенныя суммы, не взятая въ срокъ и хранящіяся въ кассѣ правленія, проценты не выдаются.

Примѣчаніе. Правленіе не входитъ въ разбирательство, дѣйствительно ли купонъ принадлежитъ предъявителю онаго, за исключеніемъ тѣхъ случаевъ, когда на выдачу дивиденда по купонамъ наложено судебною властью запрещеніе, или когда предъявленный купонъ окажется однимъ изъ тѣхъ, объ утратѣ которыхъ подано въ правленіе Товарищества заявленіе.

Общія собранія владѣльцевъ паевъ.

§ 66. Общія собранія владѣльцевъ паевъ бываютъ обыкновенныя и чрезвычайныя. Обыкновенныя собранія созываются правленіемъ ежегодно, не позже апрѣля мѣсяца, для разсмотрѣнія и утвержденія отчета и баланса за истекшій годъ, смѣты расходовъ и плана дѣйствій наступившаго года, а также для избранія членовъ правленія и ревизіонной комисіи. Въ сихъ собраніяхъ обсуждаются и рѣшаются также и другія дѣла, превышающія власть правленія, или тѣ, кои правленіемъ будутъ предложены общему собранію.

§ 67. Чрезвычайныя собранія созываются правленіемъ или по собственному его усмотрѣнію, или по требованію владѣльцевъ паевъ, имѣющихъ въ совокупности не менѣе десяти голосовъ, или ревизіонной комисіи (§ 58). Такое требованіе владѣльцевъ паевъ или ревизіонной комисіи о созывѣ чрезвычайнаго общаго собранія приводится въ исполненіе правленіемъ не позже одного мѣсяца по заявленіи онаго.

§ 68. Общее собраніе разрѣшаетъ, согласно сему уставу, всѣ вопросы, до дѣлъ Товарищества относящіеся. Но непремѣнному вѣдѣнію его подлежатъ постановленія о приобрѣтеніи

недвижимыхъ имуществъ для Товарищества, о продажѣ, от-
дачѣ въ аренду и залогѣ таковыхъ имуществъ, Товариществу
принадлежащихъ, а равно о расширеніи предпріятія. Общему
собранію предоставляется, при расширеніи предпріятія или
пріобрѣтеніи недвижимаго имѣнія, опредѣлить порядокъ по-
гашенія таковыхъ затратъ.

§ 69. О времени и мѣстѣ общаго собранія владѣльцы
паевъ извѣщаются посредствомъ публикаціи, по крайней мѣрѣ,
за мѣсяць до дня собранія, при чемъ въ публикаціи должны
быть точно объяснены предметы, подлежащіе разсмотрѣнію
общаго собранія. О томъ же правленіе доводитъ каждый разъ
до свѣдѣнія мѣстнаго полицейскаго начальства.

§ 70. Въ общемъ собраніи владѣльцы паевъ участвуютъ
лично или черезъ довѣренныхъ, причемъ въ послѣднемъ
случаѣ правленіе должно быть письменно о томъ увѣдомлено.
Довѣреннымъ можетъ быть только владѣлецъ паевъ и одно
лицо не можетъ имѣть болѣе двухъ довѣренностей.

§ 71. Каждый владѣлецъ паевъ имѣетъ право присут-
ствовать въ общемъ собраніи и участвовать въ обсужденіи
предлагаемыхъ собранію вопросовъ лично или черезъ довѣрен-
ныхъ, но въ постановленіяхъ общаго собранія участвуютъ
только владѣльцы паевъ, пользующіеся правомъ голоса. Каж-
дые десять паевъ даютъ право на одинъ голосъ, но одинъ
владѣлецъ паевъ не можетъ имѣть по своимъ паямъ болѣе
того числа голосовъ, на которое даетъ право владѣніе одною
десятою частью всего основнаго капитала Товарищества, считая
при этомъ по одному голосу на каждые десять паевъ.

§ 72. Владѣльцы паевъ, имѣющіе менѣе десяти паевъ,
могутъ соединять, по общей довѣренности, свои пай для по-
лученія права на одинъ и болѣе голосовъ, до предѣла въ §
71 указаннаго.

§ 73. По именованнымъ паямъ, переданнымъ отъ одного
лица другому, право голоса предоставляется новому ихъ вла-
дѣльцу не прежде трехъ мѣсяцевъ со времени отмѣтки прав-
леніемъ передачи. Для полученія права присутствія въ об-
щемъ собраніи и подачи въ немъ голоса владѣльцы паевъ
на предьявителя обязаны представить въ правленіе не позже,

какъ за пятнадцать дней до дня общаго собранія, свои пай или росписки въ храненіи или залогъ сихъ паевъ какъ государственныхъ, такъ и дѣйствующихъ на основаніи Правительствомъ утвержденныхъ уставовъ кредитныхъ учреждений и тѣхъ изъ заграничныхъ сего рода учреждений, которыя будутъ указаны общимъ собраніемъ владѣльцевъ паевъ и одобрены Министерствомъ Финансовъ. Въ роспискахъ должны быть означены нумера паевъ.

Примѣчаніе. Иностранныя кредитныя учрежденія, росписки коихъ, согласно этому параграфу, могутъ быть представляемы правленію взамѣнъ подлинныхъ паевъ, должны быть поименованы въ публикаціяхъ, дѣлаемыхъ правленіемъ о созывѣ общихъ собраній.

§ 74. Если пай достанется по наслѣдству или другимъ путемъ въ общее владѣніе нѣсколькимъ лицамъ, то право участія въ общемъ собраніи предоставляется лишь одному изъ нихъ, по ихъ избранію, а равно и торговые дома могутъ имѣть въ общемъ собраніи не болѣе одного представителя, но безъ какихъ-либо относительно числа голосовъ преимуществъ.

§ 75. Для дѣйствительности общихъ собраній требуется, чтобы въ оныя прибыли владѣльцы паевъ или ихъ довѣренныя (§§ 70—72), представляющіе въ совокупности не менѣе половины основнаго капитала, а для рѣшенія вопросовъ о расширеніи предпріятія, объ увеличеніи или уменьшеніи основнаго капитала, объ измѣненіи устава и ликвидаціи дѣлъ, требуется прибытіе владѣльцевъ паевъ, представляющихъ три четверти основнаго капитала. Постановленія общаго собранія получаютъ обязательную силу, когда приняты будутъ большинствомъ трехъ четвертей голосовъ участвовавшихъ въ подачѣ голоса владѣльцевъ паевъ или ихъ довѣренныхъ, при исчисленіи сихъ голосовъ на основаніи § 71, избраніе же членовъ правленія и ревизіонной комисіи производится простымъ большинствомъ голосовъ. Если собраніе не будетъ удовлетворять въ отношеніи количества предъявленныхъ паевъ вышеозначеннымъ условіямъ, при которыхъ оно считается законносостоявшимся, или если при рѣшеніи дѣлъ въ общемъ собраніи не окажется трехъ четвертей голосовъ одного мнѣнія, не считая случаевъ, когда достаточно простаго большинства

голосовъ, то не ранѣе, какъ черезъ двѣ недѣли, дѣлается, указаннымъ въ § 69 порядкомъ, вызовъ во вторичное общее собраніе, которое считается законносостоявшимся, а рѣшеніе его окончательнымъ, не взирая на число паевъ, предъявленныхъ прибывшими въ оное владѣльцами паевъ, о чемъ правленіе обязано предварять владѣльцевъ паевъ въ самомъ приглашеніи на собраніе. Въ такомъ вторичномъ собраніи могутъ быть разсматриваемы лишь тѣ дѣла, которыя подлежали обсужденію или остались перазрѣшенными въ первомъ общемъ собраніи, причѣмъ дѣла эти рѣшаются простымъ большинствомъ голосовъ. Рѣшенія, принятые общимъ собраніемъ, обязательны для всѣхъ владѣльцевъ паевъ какъ присутствовавшихъ, такъ и отсутствовавшихъ.

Примѣчаніе. Подача голосовъ въ общемъ собраніи производится, по усмотрѣнію самого собранія, баллотированіемъ шарами или закрытыми записками, а указанное большинство исчисляется по отношенію голосовъ утвердительныхъ къ общему числу голосовъ, дѣйствительно поданныхъ владѣльцами паевъ по каждому отдѣльному вопросу.

§ 76. Дѣла, подлежащія разсмотрѣнію въ общемъ собраніи, поступаютъ въ оное не иначе, какъ чрезъ посредство правленія, почему владѣльцы паевъ, желающіе сдѣлать какое либо предложеніе общему собранію, должны письменно обратиться къ онымъ въ правленіе не позже семи дней до общаго собранія. Если предложеніе сдѣлано владѣльцами паевъ, имѣющими въ совокупности не менѣе десяти голосовъ, то правленіе обязано, во всякомъ случаѣ, представить такое предложеніе слѣдующему общему собранію, съ своимъ заключеніемъ.

§ 77. Для правильнаго хода дѣлъ въ общемъ собраніи, владѣльцы паевъ выбираютъ изъ среды своей предсѣдательствующаго. До сего избранія предсѣдательствуетъ въ общемъ собраніи предсѣдатель правленія или лицо, заступающее его мѣсто.

Примѣчаніе. Въ первомъ общемъ собраніи, до выбора предсѣдателя, предсѣдательствуетъ одинъ изъ учредителей.

§ 78. Постановленія общихъ собраній удостовѣряются протоколами, подписываемыми предсѣдательствовавшимъ въ собраніи, всѣми наличными въ собраніи членами правленія, и, по крайней мѣрѣ, тремя владѣльцами паевъ изъ числа присутствовавшихъ въ собраніи, предъявившими наибольшее число паевъ.

Примѣчаніе. Постановленія настоящаго отдѣла устава, опредѣляющія: срокъ созыва обыкновенныхъ годовыхъ общихъ собраній (§ 66), порядокъ созыва чрезвычайныхъ общихъ собраній (§ 67), число паевъ, дающее право голоса въ общемъ собраніи (§§ 71 и 72), срокъ, съ котораго предоставляется право голоса новымъ владѣльцамъ паевъ (§ 73), срокъ предъявленія правленію предложеній владѣльцевъ паевъ (§ 76) и, наконецъ, порядокъ подписи протоколовъ общихъ собраній (§ 78), могутъ быть измѣняемы, по постановленіямъ общаго собранія владѣльцевъ паевъ, съ утвержденія Министра Финансовъ, по предварительному соглашенію съ Министромъ Путей Сообщенія.

Разборъ споровъ по дѣламъ Товарищества, отвѣтственность и прекращеніе дѣйствій его.

§ 79. Всѣ споры по дѣламъ Товарищества между владѣльцами паевъ и между ними и членами правленія, а равно споры между членами правленія и прочими выборными по Товариществу лицами и споры Товарищества съ другими обществами и частными лицами, рѣшаются или въ общемъ собраніи владѣльцевъ паевъ, если обѣ спорящія стороны будутъ на то согласны, или разбираются общимъ судебнымъ порядкомъ.

§ 80. Отвѣтственность Товарищества ограничивается принадлежащимъ ему движимымъ и недвижимымъ имуществомъ и капиталами, а потому въ случаѣ неудачи предпріятія Товарищества, или при возникшихъ на оное искахъ, каждый изъ владѣльцевъ паевъ отвѣчаетъ только вкладомъ своимъ, поступившимъ уже въ собственность Товарищества, въ размѣрѣ пятисотъ рублей на пай, и, сверхъ того, ни личной отвѣтственности, ни какому-либо дополнительному платежу по дѣламъ Товарищества подвергаемымъ быть не можетъ.

§ 81. Срокъ существованія Товарищества не назначается. Если по ходу дѣлъ закрытіе Товарищества признано будетъ необходимымъ, то дѣйствія его прекращаются по постановленію общаго собранія владѣльцевъ паевъ. Если по балансу Товарищества окажется потеря двухъ пятыхъ основнаго капитала и владѣльцы паевъ не пополнятъ онаго въ теченіе одного года со дня утвержденія общимъ собраніемъ отчета, изъ котораго обнаружился недостатокъ капитала, то Товарищество прекращаетъ свои дѣйствія.

Примѣчаніе. Если при потерѣ двухъ пятыхъ основнаго капитала и при выраженномъ большинствомъ владѣльцевъ паевъ желаніи пополнить оный, кто-либо изъ владѣльцевъ паевъ не внесетъ, въ теченіе указаннаго въ семъ параграфѣ времени причитающагося по принадлежащимъ ему паямъ дополнительнаго платежа, то пай эти объявляются уничтоженными, о чемъ публикуется во всеобщее свѣдѣніе и замѣняются новыми, подъ тѣми же нумерами, паями, которые и продаются правленіемъ Товарищества чрезъ мѣстнаго маклера. Изъ вырученной отъ продажи сихъ паевъ суммы, за покрытіемъ причитающихся по продажѣ и публикаціи расходовъ, часть, равная дополнительному по паямъ взносу, обращается на пополненіе основнаго капитала, а остатокъ выдается бывшему владѣльцу уничтоженныхъ паевъ.

§ 82. Въ случаѣ прекращенія дѣйствій Товарищества, общее собраніе владѣльцевъ паевъ избираетъ изъ среды своей не менѣе трехъ лицъ въ составъ ликвидационной комиссіи и опредѣляетъ порядокъ ликвидаціи дѣлъ Товарищества. Комиссія эта принимаетъ дѣла отъ Правленія. Ликвидаторы вызываютъ чрезъ повѣстки и публикаціи кредиторовъ Товарищества, принимаютъ мѣры къ полному ихъ удовлетворенію, производятъ реализацію имущества Товарищества и вступаютъ въ соглашенія и мировыя сдѣлки съ третьими лицами, на основаніи и въ предѣлахъ, указанныхъ общимъ собраніемъ. Суммы, слѣдующія на удовлетвореніе кредиторовъ, а равно необходимыя для обезпеченія полнаго удовлетворенія спорныхъ требованій, вносятся ликвидаторами, за счетъ кредиторовъ, въ учрежденія Государственнаго Банка; до того времени

не можетъ быть приступлено къ удовлетворенію владѣльцевъ паевъ, соразмѣрно остающимся въ распоряженіи Товарищества средствамъ. О дѣйствіяхъ своихъ ликвидаторы представляютъ общему собранію отчеты въ сроки, собраніемъ установленные, и независимо отъ того, по окончаніи ликвидации, представляютъ общій отчетъ. Если, при окончаніи ликвидации, не всѣ подлежащія выдачѣ суммы будутъ вручены по принадлежности, за неявкою лицъ, коимъ онѣ слѣдуютъ, то общее собраніе опредѣляетъ, куда деньги эти должны быть отданы на храненіе, впредь до выдачи ихъ, и какъ съ ними надлежитъ поступить по истеченіи срока давности, въ случаѣ неявки собственника.

§ 83. Какъ о приступѣ къ ликвидации, такъ и объ окончаніи оной съ объясненіемъ послѣдовавшихъ распоряженій, въ первомъ случаѣ правленіемъ, а въ послѣднемъ—ликвидаторами доносится Министрамъ Финансовъ и Путей Сообщенія, а также дѣлаются надлежащія публикаціи, для свѣдѣнія владѣльцевъ паевъ и всѣхъ лицъ, къ дѣламъ Товарищества прикосновенныхъ.

§ 84. Въ случаяхъ, не предусмотрѣнныхъ симъ уставомъ, Товарищество руководствуется правилами, для акціонерныхъ компаній и пароходныхъ предпріятій постановленными, а равно общими узаконеніями, какъ нынѣ дѣйствующими, такъ и тѣми, кои будутъ впослѣдствіи изданы.

315. *Марта 7-го Собраніе Узаконеній и Распоряженій Царительства № 28 ст. 541.—Объ учрежденіи управленія водными путями Амурскаго бассейна и объ утвержденіи штата сего управленія.*

Его Императорское Величество воспослѣдовавшее мнѣніе въ Общемъ Собраніи Государственнаго Совѣта, объ устройствѣ управленія водными путями Амурскаго бассейна, Высочайше утвердить соизволилъ и повелѣлъ исполнить.

Подписаль: Предсѣдатель Государственнаго Совѣта *МИХАИЛЬ.*

3 Января 1900 г.

МНѢНІЕ ГОСУДАРСТВЕННОГО СОВѢТА.

Выписано изъ журналовъ Соединенныхъ Департаментовъ Законовъ и Государственной Экономіи 30 октября и Общаго Собранія 20 декабря 1899 года.

Государственный Совѣтъ, въ Соединенныхъ Департаментахъ Законовъ и Государственной Экономіи и въ Общемъ Собраніи, разсмотрѣвъ представленіе Министра Путей Сообщенія объ устройствѣ управленія водными путями Амурскаго бассейна, *мнѣніемъ положилъ:*

I. Въ измѣненіе и дополненіе подлежащихъ узаконеній постановить:

1) Завѣдываніе водными путями Амурскаго бассейна возлагается на особое управленіе на основаніи общихъ постановленій объ округахъ путей сообщенія и нижеслѣдующихъ правилъ.

2) Ближайшее опредѣленіе водныхъ путей, подлежащихъ вѣдѣнію управленія (ст. 1), принадлежитъ Министру Путей Сообщенія.

3) Мѣстомъ пребыванія управленія назначается гор. Благовѣщенскъ.

4) Начальнику управленія присвоиваются права и обязанности начальниковъ округовъ путей сообщенія, окружныхъ правленій и общихъ ихъ присутствій. Начальникъ управленія разрѣшаетъ дѣла, въ предѣлахъ предоставленной, означеннымъ установленіямъ власти, единолично, за исключеніемъ предметовъ, перечисленныхъ въ ст. 6.

5) Присутствіе управленія образуется подъ предсѣдательствомъ начальника управленія, изъ его помощника, если онъ имѣется на-лицо, старшаго инженера и бухгалтера управленія. Въ случаѣ отсутствія начальника управленія, въ присутствіи предсѣдательствуетъ его помощникъ. Старшаго инженера и бухгалтера въ заофданіяхъ присутствія замѣняютъ: перваго—младшій инженеръ, а втораго—дѣлопроизводитель.

6) Вѣдѣнію присутствія (ст. 5) подлежатъ дѣла: а) по избраію подряднаго или хозяйственнаго способа исполненія работъ, поставокъ и заготовленій; б) по производству торговъ; в) по продажѣ ненужнаго казеннаго имущества; г) по сло-

женію неустоекъ и недоимокъ; д) объ отвѣтственности должностныхъ лицъ; е) по сложнымъ техническимъ проектамъ и смѣтамъ, и ж) по технической отчетности.

7) Распоряженія о хозяйственномъ производствѣ работъ или исполненіи подрядовъ, поставокъ и заготовленій могутъ быть дѣлаемы присутствіемъ (ст. 5) по разрѣшеннымъ операціямъ стоимостью не свыше 50.000 р. (ст. 28 уст. нут. сообщ., по прод. 1893 г.).

8) Во время производства работъ, присутствіемъ могутъ быть допускаемы въ утвержденныхъ Министерствомъ Путей Сообщенія проектахъ такія отступленія, которыя, не измѣняя главнѣйшихъ основаній проектовъ (общей системы и типовъ сооружений), представляются, по ходу работъ, неотложными и не потребуютъ увеличенія ассигнованныхъ на работы суммъ, съ тѣмъ, чтобы о такихъ отступленіяхъ начальникомъ управленія благовременно доводимо было до свѣдѣнія Министерства Путей Сообщенія.

9) Продажа ненужнаго казеннаго движимаго имущества утверждается присутствіемъ (ст. 5), если первоначальная стоимость сего имущества не превышаетъ 2.000 р.

10) Водные пути, подлежащіе вѣдѣнію управленія (ст. 2), раздѣляются на участки и дистанціи. Распредѣленіе сихъ путей по участкамъ и дистанціямъ и опредѣленіе мѣстъ пребыванія начальниковъ участковъ и дистанцій предоставляется Министру Путей Сообщенія.

11) Начальникамъ участковъ и дистанцій присвоиваются права и обязанности начальниковъ отдѣленій и дистанцій въ округахъ путей сообщенія.

12) Подробное распредѣленіе обязанностей между чинами управленія, а равно порядокъ дѣлопроизводства, опредѣляются инструкціею, утверждаемою Министромъ Путей Сообщенія.

II. Проектъ штата управленія водными путями Амурскаго бассейна поднести къ Высочайшему Его Императорскаго Величества утвержденію и по воспослѣдованіи онаго ввести въ дѣйствіе съ 1 января 1900 года.

III. За тѣми изъ служащихъ въ управленіи водными путями Амурскаго бассейна, которые съ введеніемъ въ дѣйствіе новаго штата (отд. II) оставлены будутъ на службѣ въ соотвѣтствующихъ занимаемымъ нынѣ должностяхъ, но соединенныхъ съ меньшими правами и преимуществами противъ тѣхъ, коими лица эти пользуются въ настоящее время, сохранить содержаніе и прочія служебныя права и преимущества по прежнимъ должностямъ, до выхода въ отставку или назначенія на новыя должности.

IV. Исчисленную по штату управленія сумму въ размѣрѣ *ста пятидесяти тысячъ пятисотъ* рублей отпускать ежегодно изъ средствъ казны, начиная съ 1 января 1900 года.

V. Сверхъ указанной въ отдѣлѣ IV суммы, назначить къ отпуску изъ средствъ государственнаго казначейства: 1) *ежегодно*, съ 1 января 1900 г., на покрытіе расходовъ по содержанію врачебной части при управленіи водными путями Амурскаго бассейна—по *восьми тысячъ* рублей и на выдачу путевого довольствія служащимъ, не получающимъ разъѣздныхъ денегъ по штату или командируемымъ за предѣлы районовъ ихъ вѣдѣнія—по *четыре тысячи* рублей и 2) *единовременно* въ 1900 году на обзаведеніе двухъ дистанціонныхъ коиторъ *одну тысячу* рублей.

Подлинное мнѣніе подписано въ журналахъ Предсѣдателями и Членами.

лату за чертежныя, письменныя и счетныя работы и за веденіе судебныхъ дѣлъ . . .	—	—	—	—	6500			
На наемъ помѣщенія, на содержаніе, отопленіе и освѣщеніе его, на наемъ курьеровъ и сторожей и на почтово-телеграфныя, телефонныя и хозяйственно-канцелярскіе расходы.	—	—	—	—	8500			
Итого	6	—	—	—	46200			
Участки.								
Начальники участковъ	4	4000	1000	5000	20000	VI	VI	III ст. 2
Помощники ихъ	4	3000	600	3600	14400	VII	VII	IV
Письмоводители (бухгалтеры)	4	1500	—	1500	6000	X	X	VII
Начальники дистанцій	12	отъ 1800 до 3000	600	отъ 2400 до 3600	33900	VIII	VIII	V
На вознагражденіе вольнонаемныхъ техниковъ	—	—	—	—	12000			
На содержаніе канцелярскихъ чиновниковъ и писцовъ, артельщиковъ, чертежниковъ и конторщиковъ и на уплату за канцелярскія работы	—	—	—	—	6000			

На наемъ помѣщеній подѣ конторы и склады, на содержаніе, отопленіе и освѣщеніе ихъ и на наемъ разсылныхъ и сторожей и на почтово- телеграфные и хозяй- ственно - канцелярскіе расходы	—	—	—	—	12000
Итого	24	—	—	—	104300
Всего	30	—	—	—	150500

Примѣчанія:

1) Изъ назначенныхъ симъ штатомъ окладовъ содержанія двѣ пятыхъ считаются жалованьемъ, двѣ пятыхъ столовыми и одна пятая квартирными деньгами.

2) На положенныя въ семь штатѣ должности могутъ быть назначаемы лица, не имѣющія соотвѣтственныхъ чиновъ, а на должности до VI класса включительно также лица, вовсе не имѣющія чиновъ, а равно не имѣющія права на вступленіе въ гражданскую службу, причемъ послѣднеуказанныя лица пользуются всеми служебными преимуществами, присвоенными занимаемымъ ими должностямъ, кромѣ правъ по чинопроизводству и по пенсіи.

3) Начальнику управленія, съ разрѣшенія Министерства Путей Сообщенія, предоставляется сбереженія отъ сумъ, назначенныхъ на содержаніе штатныхъ чиновъ, обращать на покрытіе расходовъ по увеличенію числа вольнонаемныхъ лицъ.

Подписалъ: Предсѣдатель Государственнаго Совѣта *МИХАИЛЬ*.

316. *Марта 17-го. Собрание Узаконений и Распоряжений Правительства № 31 ст. 596—Объ отмиѣнѣ канцелярскихъ сборовъ въ пользу начальниковъ судоходныхъ дистанцій*

Его Императорское Величество воспо-
слѣдовавшее мнѣніе въ Общемъ Собраніи Государственнаго
Совѣта, объ отмиѣнѣ канцелярскихъ сборовъ въ пользу начальни-
ковъ судоходныхъ дистанцій, Высочайше утвердить соизво-
лилъ и повелѣлъ исполнить.

Подписалъ: Предсѣдатель Государственнаго Совѣта *МИХАИЛЬ*.

21 февраля 1900 г.

МНѢНІЕ ГОСУДАРСТВЕННОГО СОВѢТА.

Выписано изъ журна-
ловъ Соединенныхъ Де-
партаментовъ Государ-
ственной Экономіи и За-
коновъ 4 ноября 1899 года
и Общаго Собранія 31
января 1900 года.

Государственный Совѣтъ, въ Соединен-
ныхъ Департаментахъ Государственной Эко-
номіи и Законовъ и въ Общемъ Собраніи,
разсмотрѣвъ представленіе Министра Финан-
совъ объ отмиѣнѣ канцелярскихъ сборовъ въ
пользу начальниковъ судоходныхъ дистан-
цій, *мнѣніемъ положилъ:*

I. Канцелярскій сборъ, взимаемый въ пользу канцелярій
начальниковъ судоходныхъ дистанцій за изготовленіе наклад-
ныхъ, рабочихъ тетрадей и судовыхъ овидѣтельствъ, а также
копій этихъ документовъ и всякаго рода бумагъ по судоход-
ству (п. п. 2 и 3 прим. къ ст. 88 уст. пут. сообщ. свод.
зак. т. XII, ч. 1, по прод. 1893 г.), а также взимаемый въ
пользу казны сборъ за бланки накладныхъ и судовыхъ тетрадей
(ст. 357 уст. пут. сообщ. и Выс. утв., 23 августа 1860 г., пол.
Ком. Мии., П. С. З. № 36105)—отмиѣнить.

II. Въ измѣненіе и дополненіе подлежащихъ узаконеній
постановить:

Изготовленіе накладныхъ, рабочихъ тетрадей и судовыхъ
свидѣтельствъ, а также копій этихъ документовъ и всякаго
рода бумагъ по судоходству, представляемыхъ владѣльцами
судовъ и лѣсныхъ гонокъ начальству путей сообщенія въ
указанныхъ закономъ случаяхъ производится, по желанію

означенныхъ лицъ или ихъ уполномоченныхъ, канцеляріями начальниковъ судоходныхъ дистанцій, безъ взиманія за то платы.

Подлинное мнѣніе подписано въ журіалахъ Предсѣдателями и Членами.

317. *Марта 17-го. Собраніе Узаконеній и Распоряженій Правительства № 31 ст. 653.*—О продленіи срока для взноса денегъ, слѣдующихъ за акціи дополнительнаго выпуска Общества пароходства по Дону, Азовскому и Черному морямъ съ ихъ притоками.

Вслѣдствіе ходатайства Общества пароходства по Дону, Азовскому и Черному морямъ съ ихъ притоками о вторичномъ продленіи срока для оплаты акцій разрѣшеннаго Обществу 15 декабря 1897 года дополнительнаго выпуска, и на основаніи Высочайше утвержденнаго 15 февраля 1897 года положенія Комитета Министровъ, Министерствомъ Финансовъ разрѣшено истекшій 26 декабря 1899 года срокъ для взноса слѣдующихъ за акціи дополнительнаго выпуска денегъ продолжить на шесть мѣсяцевъ т. е. по 26 іюня 1900 года съ тѣмъ, чтобы о семъ правленіемъ Общества распубликовано было въ поименованныхъ въ уставѣ онаго изданіяхъ.

О семъ Министръ Финансовъ, 31 января 1900 г., донесъ Правительствующему Сенату, для распубликованія.

318. *Марта 17-го. Собраніе Узаконеній и Распоряженій Правительства № 31, ст. 663.*—Объ измѣненіи временныхъ правилъ для плаванія по внутреннимъ водянымъ путямъ.

Министръ Путей Сообщенія представилъ въ Правительствующій Сенатъ, для распубликованія, утвержденныя имъ, Министромъ, на основаніи 3 примѣчанія къ ст. 86 и 2 примѣчанія къ ст. 89 Устава Путей Сообщенія, измѣненія §§ 24 и 33 Временныхъ правилъ для плаванія по внутреннимъ водянымъ путямъ, распубликованныхъ въ собраніи узаконеній и распоряженій Правительства, за 1878 годъ въ № 162, ст.

664, за 1880 годъ въ № 49, ст. 370, за 1883 годъ въ № 59, ст. 534 и за 1890 годъ въ № 75, ст. 778.

Утверждено Министромъ Путей Сообщенія 21 января 1900 года.

ИЗМѢНЕНІЯ

§§ 24 и 33 ВРЕМЕННЫХЪ ПРАВИЛЪ ДЛЯ ПЛАВАНІЯ ПО ВНУТРЕННИМЪ ВОДНЫМЪ ПУТЯМЪ.

1-ое § 24. А.—Всѣ суда и плоты должны имѣть надлежащее число команды, а также принадлежности и приспособленія, необходимыя для безопаснаго плаванія того размѣра и качества, какъ опредѣляется дѣйствительною надобностью по роду судовъ и плотовъ.

На каждомъ суднѣ и плотѣ должна находиться, какъ днемъ, такъ и ночью, вахта (часовые). Судно или плотъ, оставленные безъ команды на фарватерѣ или у пристани, могутъ быть во всякое время отведены въ сторону по распоряженію судоходнаго начальства.

Б.—Для подачи сигналовъ должны быть на каждомъ суднѣ и плотѣ: а) колоколь, вѣсомъ не менѣе 10 ф., или металлическая доска, или рожокъ; б) манишка (бѣлый флагъ длиною и шириною 1½ арш.) для отмахиванія днемъ, и в) фонарь съ бѣлымъ огнемъ—для отмахиванія ночью, а на паровыхъ судахъ, кромѣ того—2 исправныхъ свистка.

Примѣчаніе. Махальный фонарь (в) долженъ имѣть стекло только съ одной стороны, а съ остальныхъ трехъ сторонъ стѣнки должны быть глухія, дабы при обратномъ движеніи фонаря, отъ борта къ серединѣ судна, огня не было видно. Огонь махальнаго фонаря долженъ быть видимъ у непаровыхъ судовъ на такомъ же разстояніи, какъ мачтовые огни, а на паровыхъ—какъ то установлено для боковыхъ отличительныхъ огней (§ 16).

В.—Плоты должны имѣть: потеси и не менѣе 2 гребковъ (весло, длиною 3 сажени)—съ обоихъ концовъ плота по одному для болѣе быстраго управленія плотомъ. Принадлежности, необходимыя на плотяхъ для безопаснаго плаванія на каждомъ

изъ водныхъ путей, гдѣ производится пароходное движеніе, или при проходѣ мимо или черезъ гидротехническія сооруже-нія и т. п. устанавливаются особыми правилами.

Примѣчаніе. На Волгѣ и Камѣ плоты должны имѣть, сверхъ поименованныхъ въ семъ параграфѣ приалежно-стей, также лодку съ рысковымъ якоремъ.

Г.—Кормовымъ флагомъ на русскихъ коммерческихъ судахъ долженъ быть русскій флагъ, то есть состоящій изъ трехъ, равной ширины, продольныхъ полосъ, цвѣтовъ бѣлаго, синяго и краснаго, а для отличія судовъ, принадлежащихъ разнымъ обществамъ и лицамъ, на полосахъ флага могутъ быть изображаемы начальныя буквы названія общества или фирмы, или фамиліи лица, которому принадлежитъ судно. Цвѣтъ этихъ буквъ долженъ быть бѣлый, синій или красный, но отличный отъ цвѣта полосы, на которой онѣ помѣщены.

Образцы кормовыхъ флаговъ утверждаются Министромъ Путей Сообщенія и представляются судопромышленниками на утвержденіе черезъ мѣстнаго начальника судоходной дистанціи или другое лицо судоходнаго надзора, производящее запись судовъ.

Д.—На каждомъ суднѣ должны постоянно находиться установленные вѣдомствомъ путей сообщенія „номерной знакъ“ и „удостовѣреніе о записи“.

Владѣлецъ судна или лицо, завѣдывающее судномъ, обязаны: 1) выправлять вопросный листокъ и получить „номерной знакъ“ и „удостовѣреніе о записи“ на каждое вновь появляющееся на водяныхъ путяхъ судно при первой же его остановкѣ у пристани, гдѣ имѣетъ пребываніе начальникъ судоходной дистанціи или другое лицо вѣдомства путей сообщенія, на которое возложена запись судовъ; 2) „знакъ“ и „удостовѣреніе о записи“ постоянно сохранять на томъ суднѣ, на которое они выданы; 3) при продажѣ судна—передать ихъ вмѣстѣ съ судномъ новому владѣльцу; 4) заявлять ближайшему начальнику судоходной дистанціи или другому лицу судоходнаго надзора, производящему запись судовъ, и выправлять новое удостовѣреніе о записи, причемъ старое отбирается въ слѣдующихъ случаяхъ: а) при каждой общей переписи судовъ, б) по приобрѣтеніи судна, если даже на

него уже было выдано „удостоверение о записи“, в) при перестройкѣ судна, если при этомъ измѣнились его размѣры, грузоподъемность или другія качества судна (напр. при надстройкахъ на верхней палубѣ и т. п.), и г) при измѣненіи названія пароваго судна; 5) въ случаѣ потери „удостоверенія о записи“ или въ случаѣ уничтоженія, по какому либо случаю, выданнаго на судно „знака“ взаимѣнь утраченныхъ, выдаются новое „удостоверение“ и „знакъ“ и 6) по окончаніи службы судна—„знакъ“ и „удостоверение о записи“ представитъ ближайшему начальнику судоходной дистанціи или другому лицу судоходнаго надзора.

Примѣчаніе. 1. На паровыхъ судахъ нумерной знакъ долженъ быть прибитъ, а удостоверение о записи вывѣшено на видномъ мѣстѣ. На непаровыхъ судахъ неумерной знакъ долженъ быть прибитъ на внутренней сторонѣ люка, ведущаго въ жилое помѣщеніе старшаго лица на суднѣ, или, если жилое помѣщеніе находится на палубѣ, то надъ дверью этого помѣщенія, а удостоверение о записи должно храниться у старшаго лица на суднѣ.

Примѣчаніе 2. Казенныя суда, принадлежащія разнымъ вѣдомствамъ, также подлежатъ записи на общемъ основаніи, но не снабжаются ни „нумернымъ знакомъ“, ни „удостовереніемъ о записи“, а выправляютъ только „вопросный листокъ“.

Е. — По обѣимъ сторонамъ носовой части судна долженъ быть написанъ № знака Министерства Путей Сообщенія, выданнаго на судно. На паровыхъ судахъ, кромѣ того съ обоихъ боковъ должно быть написано названіе судна.

Буквы и цифры этихъ надписей должны быть въ высоту не менѣе 4 вершковъ, въ зависимости отъ величины судна, и цвѣтъ ихъ долженъ рѣзко отличаться отъ поля, на которомъ сдѣлана надпись.

Кромѣ этихъ надписей судовладѣльцамъ дозволяется прибавлять свою фамилію или фирму, свой № судна, а также названіе непароваго судна.

Плоты должны имѣть по срединѣ (у казенки) на штокахъ (столбахъ) доску съ надписью о томъ, кому принадлежатъ плоты.

З.—Не допускаются къ плаванію суда и плоты, не имѣющіе: а) надлежащихъ: якорей и снастей.

б) установленныхъ колоколовъ, или металлическихъ досокъ, или рожковъ, манишекъ и махальныхъ фонарей, а равно установленныхъ фонарей для отличительныхъ огней (§§ 11—21).
и в) паровыя суда—исправныхъ свистковъ.

и 2-ое: примѣчаніе къ § 33 временныхъ правилъ плаванія—исключить.

319. *Марта 22-го. (Вѣстн. № 15—16). Циркуляръ Управленія В. и Ш. С. и Т. П. Правленія Округовъ п. с. № 3588.— По поводу отмѣны канцелярскаго сбора въ пользу канцелярій начальниковъ судоходныхъ дистанцій.*

Высочайше утвержденнымъ 21 февраля сего года мнѣніемъ Государственнаго Совѣта (распубликованнымъ въ Собраніи узакон. и распор. Правительства 17 сего марта, № 31, ст. 596) отмѣнены: канцелярскій сборъ, взимаемый въ пользу канцелярій начальниковъ судоходныхъ дистанцій за изготовленіе накладныхъ, рабочихъ тетрадей и судовыхъ свидѣтельствъ, а также копій этихъ документовъ и всякаго рода бумагъ по судоходству, а равно, взимаемый въ пользу казны, сборъ за бланки накладныхъ и судовыхъ тетрадей, изготовленіе же вышепоименованныхъ документовъ и бумагъ, по желанію водоходовъ, оставлено по прежнему на обязанности канцелярій начальниковъ судоходныхъ дистанцій безъ взиманія за это платы.

Сообщая о такомъ Высочайшемъ повелѣніи, Управление водяныхъ и шосейныхъ сообщеній и торговыхъ портовъ, вмѣстѣ съ тѣмъ, по приказанію Г. Министра Путей Сообщенія, предлагаетъ Правленія Округовъ:

1) впредь до дальнѣйшихъ со стороны Управленія распоряженій, производить расходъ на изготовленіе нужныхъ для водоходовъ бумагъ изъ суммъ, назначенныхъ на каждую судоходную дистанцію на канцелярскіе расходы;

2) бланки для накладныхъ и для рабочихъ тетрадей заготовлять, по прежнему, распоряженіемъ и на средства Округовъ;

3) для уменьшенія работы въ канцелярїяхъ начальниковъ судоходныхъ дистанцій:

а) допустить изготовленіе копій, оставляемыхъ въ мѣстахъ нагрузки или отправления судовъ и плотовъ, согласно распоряженію Министра Путей Сообщенія, отъ 25 февраля 1888 г. за № 88, посредствомъ переводной бумаги (какъ изготовляются копїи съ накладныхъ па желѣзныхъ дорогахъ) и не на бланкахъ, а на простой бумагѣ, потому что на изготовленной такимъ образомъ копїи получается весь необходимый текстъ, и

б) не требовать предъявленія копій накладныхъ въ городѣ Шлиссельбургѣ (п. б вышеприведеннаго распоряженія Министра Путей Сообщенія),

и 4) постановленіе отъ отмѣнѣ канцелярскаго сбора выставить на пристаняхъ на видныхъ мѣстахъ и въ канцелярїяхъ судоходныхъ дистанцій.

320. Марта 25-го. (Вѣстн. № 13). Извѣщеніе отъ Управленія В. и Ш. С. и Т. Ц.—О раіонѣ Люблинскаго участка.

За утвержденіемъ Господиномъ Министромъ Путей Сообщенія, по докладу Управленія водяныхъ и шоссейныхъ сообщеній и торговыхъ портовъ отъ 8 марта 1900 г. за № 157, распоряженій о передачѣ въ вѣдѣніе инженера, завѣдывающаго казеннымъ Замосткимъ клинкернымъ заводомъ въ Варшавскомъ Округѣ нутей сообщенія, 87,140 вер. Замосткаго шоссе (отъ 185 до 272 вер.), входившихъ въ Люблинскій шоссейный участокъ сего Округа, и о присоединеніи къ этому участку поступившаго въ Округъ вновь построеннаго шоссе Влодава-Файсловице, протяженіемъ 65,94 вер.,—раіонъ Люблинскаго участка составляетъ нынѣ;

Замостское шоссе	9,300	вер.
Устилугское шоссе	70,068	„
Люблинское шоссе	47,951	„
Влодава-Файсловицкое шоссе	65,194	„

Итого 192,513 вер.

321. Марта 25-го. (Вѣстн. № 13). Извѣщеніе отъ Отдѣла по испытанію и освидѣтельствуванію заказовъ Министерства и паровыхъ котловъ на судахъ.—О заказахъ для надобностей Министерства п. с. листового, полосового и универсальнаго желѣза.

Нѣкоторыя мѣстныя Управленія казенныхъ и частныхъ желѣзныхъ дорогъ, Правленія Обществъ, Заводоуправленія и другія учрежденія и лица, дѣлая на металлургическихъ заводахъ заказы на листовое, полосовое и универсальное желѣзо, не обозначаютъ въ заказахъ, а также и въ ходатайствахъ своихъ въ Отдѣлъ, для какого назначенія потребно означенное желѣзо и, соотвѣтственно сему, по какимъ именно нормальнымъ техническимъ условіямъ и §§ послѣднихъ, оно подлежитъ испытанію, почему нерѣдко и встрѣчается затрудненіе въ способахъ его испытанія инженерами Отдѣла.

Въ устраненіе сего, Отдѣлъ покорнѣйше проситъ подлежащія учрежденія, заводоуправленія и лицъ, дѣлающихъ для надобностей Министерства заказы на металлургическихъ заводахъ листового, полосового и универсальнаго желѣза, подлежащаго приѣмкѣ инженерами Отдѣла, въ заказахъ заводамъ и ходатайствахъ своихъ въ Отдѣлъ точно обозначать, для какой именно надобности заказано желѣзо и по какимъ техническимъ условіямъ должно быть испытано; при неисполненіи же сего, матеріалы будутъ подвергаться испытанію инженерами Отдѣла по наиболѣе строгимъ нормальнымъ техническимъ условіямъ, а именно: листовое желѣзо—какъ котельное, полосовое, угловое и т. п.—какъ мостовое, а круглое—какъ заклепочное.

322. Марта 30-го. (Вѣстникъ № 17). Циркуляръ Управленія В. и Ш. С. и Т. П. Правленіямъ Округовъ п. с. № ³⁹⁹/₄₄₂.—О порядкѣ передвиженія крупнаго рогатаго скота и овецъ въ предѣлахъ Европейской и нѣкоторыхъ мѣстностяхъ Азіатской Россіи.

Управленіе водяныхъ и шосейныхъ сообщеній и торговыхъ портовъ предлагаетъ принять къ свѣдѣнію, а въ под-

лежащихъ случаяхъ и къ руководству нижеслѣдующія правила о порядкѣ передвиженія крупнаго рогатаго скота и овецъ въ предѣлахъ Европейской и нѣкоторыхъ мѣстностяхъ Азиатской Россіи *).

ПРАВИЛА О ПОРЯДКѢ ПЕРЕДВИЖЕНІЯ КРУПНАГО РОГАТАГО СКОТА И ОВЕЦЪ ВЪ ПРЕДѢЛАХЪ ЕВРОПЕЙСКОЙ И НѢКОТОРЫХЪ МѢСТНОСТЯХЪ АЗИАТСКОЙ РОССІИ *).

Утвержденныя 30-го декабря 1899 г., по соглашенію Министерствъ: Внутреннихъ Дѣлъ, Военнаго, Финансовъ, Иностранныхъ Дѣлъ, Путей Сообщенія и Земледѣлія и Государственныхъ Имуществъ.

Передвиженіе крупнаго рогатаго скота и овецъ въ предѣлахъ Европейской Россіи, Кавказскаго края, Тобольской и Томской губерній, Уральской, Тургайской областей, а равно Степнаго генераль-губернаторства должно быть производимо при соблюденіи слѣдующихъ главныхъ условій.

А. Во всѣхъ губерніяхъ и областяхъ Европейской Россіи и Сѣвернаго Кавказа, а также въ Черноморской губерніи, Дагестанской области, Уральской, Тургайской, Акмолинской областяхъ и Тобольской губерніи:

1. Передвиженіе сельско-хозяйственнаго крупнаго рогатаго скота, предназначеннаго для работъ, перевозки тяжестей, на племя и проч., производится внутри губерніи или области беспрепятственно *по всѣмъ трактамъ.*

2. Передвиженіе гуртоваго крупнаго рогатаго скота какъ внутри той губерніи или области, гдѣ гурты сформированы, такъ и при перегонѣ ихъ въ сосѣднюю губернію съ цѣлью убоя, выпаса или выкорма, допускается лишь по трактамъ, установленнымъ для того подлежащимъ губернскимъ или областнымъ начальствомъ, по соглашенію съ мѣстной губернской управою (гдѣ таковая имѣется), и съ утвержденія Министерства Внутреннихъ Дѣлъ.

Примѣчаніе. Относительно установленія перегона скота по шоссейнымъ дорогамъ Министерство Внутрен-

*) Правила сіи подлежатъ введенію въ дѣйствіе съ 1 го апрѣля 1900 г.

нихъ Дѣль входитъ въ сношеніе съ Министерствомъ Путей Сообщенія.

3. Гурты, предназначенные для убоя, выпаса или выкорма въ мѣстностяхъ, лежащихъ за предѣлами губерніи или области, сосѣдней съ тою, въ которой они сформированы, подлежатъ посадкѣ въ вагоны или баржи на ближайшей желѣзнодорожной станціи или паровой пристани.

Примѣчаніе. Опредѣленіе станціи или пристани на грузки даннаго гурта должно быть производимо съ такимъ расчетомъ, чтобы станціи и пристани сіи соотвѣтствовали направленію, въ какомъ скотъ передвигается, почему гуртъ можетъ быть пропущенъ чинами ветеринарно-полицейскаго надзора и до станціи или пристани, хотя бы и не ближайшей къ мѣсту выхода скота, но удовлетворяющей упомянутому условію.

4. При переходѣ черезъ мѣста пребыванія ветеринарныхъ врачей, на коихъ возложенъ Министерствомъ Внутреннихъ Дѣлъ надзоръ за передвиженіемъ скота, а равно на станціяхъ и пристаняхъ на грузки, животныя, перечисленные въ статьяхъ 1—3 сихъ правилъ, подвергаются ветеринарному осмотру, въ удостовѣреніе котораго и выдается подлежащими ветеринарными врачами соотвѣтствующее свидѣтельство.

Примѣчаніе. О времени производства осмотра каждой партіи въ предѣлахъ пристаней на грузки и выгрузки, подлежащій ветеринарный врачъ заблаговременно предваряетъ чиновъ судоходнаго надзора на случай принятія необходимыхъ мѣръ.

5. Гурты, направляющіеся въ губерніи и области, сосѣднія съ тою, въ которой они сформированы, или въ болѣе отдаленныя мѣстности, должны быть снабжены удостовѣреніями соотвѣтствующихъ сельскихъ властей или чиновъ ветеринарно-полицейскаго надзора о сформированіи и выходѣ даннаго гурта изъ мѣстности, подлежащими властями или общественными учрежденіями не объявленной не благополучною по эпизоотіямъ.

6. На станціяхъ или пристаняхъ выгрузки, крупный рогатый скотъ подвергается обязательному осмотру чрезъ подлежащихъ ветеринарныхъ врачей, причемъ эти послѣдніе,

сдѣлавъ на свидѣтельствахъ или удостовѣреніяхъ отмѣтки относительно результатовъ осмотра, увѣдомляютъ о слѣдова- ній скота, если онъ предназначается не для убоя въ мѣстѣ выгрузки, а для передвиженія внутрь губерніи или области, ветеринарныхъ врачей той мѣстности, куда животныя на- правляются.

Примѣчаніе. Требованіе, объясненное въ примѣчаніи къ § 4, относится также и къ настоящему параграфу.

7. Мѣста выпаса, выкорма и убоя гуртоваго скота, при- бывающаго въ предѣлы данной губерніи или области изъ сосѣднихъ или болѣе отдаленныхъ губерній или областей, опредѣляются по соглашенію губернской или областной адми- нистраціи съ губернской земскою управою (гдѣ таковая имѣется) и съ утвержденія Министерства Внутреннихъ Дѣлъ.

8. Станціи *и пристани* нагрузки, выгрузки гуртоваго скота опредѣляются порядкомъ, указаннымъ въ предыдущей статьѣ, ио по сношенію Министерства Внутреннихъ Дѣлъ съ Мини- стерствами Путей Сообщенія и Земледѣлія и Государствен- ныхъ Имуществъ.

9. Прибывшій по желѣзнодорожнымъ *или водянымъ путямъ* скотъ *долженъ* отъ станцій *и пристаней*, на коихъ выгруженъ, слѣдовать въ пункты убоя, выпаса, выкорма или назначенія для сельско-хозяйственныхъ надобностей трактами, установ- леннымъ для того порядкомъ, указаннымъ въ ст. 7-й сихъ правилъ.

10. Владѣльцы или лица, ихъ замѣняющія, обязаны увѣ- домлять подлежащаго ветеринарнаго врача о прибытіи на по- левщины, заводы или въ отдѣльныя хозяйства доставленнаго по желѣзнодорожнымъ и водянымъ путямъ или пригнаннаго по грунтовымъ трактамъ скота, предназнаиченнаго для выпаса, выкорма или сельско-хозяйственныхъ надобностей.

11. Владѣльцы скота, вступающаго въ предѣлы Европей- ской Россіи изъ-за границы гоиомъ по желѣзнымъ дорогамъ *или водянымъ путямъ*, должны имѣть свидѣтельства соотвѣт- ствующихъ властей той страны, откуда животныя доставлены, о благополучіи мѣста ихъ вывоза или выхода; свидѣтельства сіи, въ удостовѣреніе подлинности ихъ, визируются подлежа- щимъ россійскимъ консуломъ; на пограничныхъ же станціяхъ

и таможнякъ, а равно въ приморскихъ портахъ означенный скотъ подвергается осмотру чрезъ подлежащаго ветеринара, подчиняясь въ дальнѣйшемъ слѣдованіи общему порядку.

12. Экспортъ скота въ иностранныя государства производится порядкомъ, опредѣленнымъ правилами 11-го марта 1889 года и послѣдовавшими въ дополненіе къ нимъ распоряженіями Министерства Внутреннихъ Дѣлъ.

Б. *Въ губерніяхъ и областяхъ Закавказскаго края (за исключеніемъ Черноморской губерніи и Далестинской области), а равно въ Томской губерніи, Семипалатинской и Семирѣченской областяхъ:*

13. Передвиженіе всякаго вообще крупнаго рогатаго скота гономъ допускается не иначе, какъ по установленнымъ мѣстнымъ начальствомъ грунтовымъ трактамъ, причемъ владѣльцы животныхъ должны имѣть:

а) отъ мѣстныхъ сельскихъ властей или чиновъ ветеринарно-полицейскаго надзора удостовѣренія о благополучіи мѣста выхода скота.

б) отъ ветеринарнаго врача перваго пункта по пути гона животныхъ свидѣтельство о здоровомъ состояніи сихъ послѣднихъ.

14. Гуртовой скотъ, предназначаемый для транспортировки въ предѣлы мѣстностей, причисленныхъ въ отдѣлу А настоящихъ правилъ, можетъ слѣдовать по грунтовымъ трактамъ только до ближайшей желѣзнодорожной станціи или *пароходной пристани*, находящейся въ предѣлахъ той же губерніи или области, гдѣ и нагружается въ вагоны или *баржи*, съ цѣлью дальнѣйшаго слѣдованія къ мѣсту назначенія.

15. Пропускъ по грунтовымъ трактамъ въ Тобольскую губернію и Акмолинскую область скота изъ Томской губерніи и Семипалатинской области дозволяется не иначе, какъ черезъ указанные для того подлежащимъ начальствомъ пункты и при условіи выдержанія сего скота близъ означенныхъ пунктовъ подъ ветеринарнымъ наблюденіемъ въ теченіе срока, опредѣляемаго Министерствомъ Внутреннихъ Дѣлъ.

16. Пропускъ скота изъ Енисейской губерніи, Китайской имперіи и Туркестанскаго края въ Томскую губернію, Семипалатинскую и Семирѣченскую области, а равно изъ Персіи и Азіатской Турціи въ Закавказье дозволяется не иначе какъ

чрезъ опредѣленные для того пункты, близь которыхъ животныя и должны подвергаться ветеринарному наблюденію: крупный рогатый скотъ въ теченіе 21 дня, а овцы въ теченіе 9 дней.

Примѣчаніе. Крупный рогатый скотъ русскихъ подданныхъ, переходящій границу Китая, Персіи или Азіатской Турціи, для кратковременнаго въ сихъ государствахъ пребыванія (не долѣе 1—3 сутокъ), можетъ быть пропускаемъ обратно въ наши предѣлы лишь по ветеринарному осмотру, но при условіи, если тѣ мѣстности названныхъ государствъ, изъ коихъ онъ возвращается, благополучны по эпизоотіямъ, а самый скотъ послѣ прибытія въ Россію не будетъ въ теченіе трехъ недѣль уводимъ за предѣлы данаго пограничнаго ветеринарнаго участка, установленнаго мѣстными властями съ утвержденія Министерства Внутреннихъ Дѣлъ. Такимъ же порядкомъ можетъ быть пропускаемъ въ предѣлы пограичнаго участка благополучный по эпизоотіямъ скотъ иностранныхъ подданныхъ, если время пребыванія его въ означенномъ участкѣ продлится не болѣе трехъ сутокъ, по истеченіи каковыхъ скотъ сей обязательно возвращается за границу.

В. Изъ Туркестанскаго генераль-губернаторства и Закаспійской области передвиженіе скота допускается на слѣдующихъ условіяхъ:

17. Въ Семипалатинскую и Акмолинскую области кочевой скотъ пропускается на условіяхъ, указанныхъ въ § 16, въ Тургайскую же и Уральскую области—безъ выдержанія на границѣ ветеринарнаго наблюденія, но подвергается таковому на мѣствѣ первой по переходѣ границы стоянки даніой партіи уже въ предѣлахъ двухъ названныхъ областей.

18. Условія пропуска и мѣста выдержанія подъ ветеринарнымъ наблюденіемъ фурнаго и переселенческаго скота, направляющагося въ Семирѣченскую, Акмолинскую, Тургайскую и Уральскую области, въ виду рѣдкости таковаго передвиженія и невозможности заблаговременно предвидѣть направленіе его, опредѣляются для каждаго даннаго случая мѣстнымъ начальствомъ съ разрѣшенія Министерства Внутреннихъ Дѣлъ.

19. Скотъ, доставленный морскимъ путемъ, для убоя въ закавказскіе порты Каспійскаго моря или для слѣдованія на

бойни, расположенныя при желѣзныхъ дорогахъ внутри Закавказья, пропускается лишь по ветеринарному осмотру, если послѣ такового окажется благополучнымъ.

20. Скотъ, доставляемый морскимъ путемъ въ Закавказье, съ цѣлью отправки внутрь названнаго края, предварительно пропуска къ перегону, долженъ быть подвергнутъ ветеринарному наблюденію близъ порта или станціи выгрузки въ теченіе срока, указаннаго въ § 16 настоящихъ правилъ.

Г. *Передвиженіе чумакиихъ и переселенческихъ обозовъ должно производиться на слѣдующихъ основаніяхъ:*

21. Въ мѣстностяхъ, причисленныхъ къ отдѣлу А настоящихъ правилъ, чумацкіе и переселенческіе обозы передвигаются по установленнымъ для того трактамъ, но при условіи:

а) снабженіе соответствующими сельскими властями или чинами ветеринарно-полицейскаго надзора лицъ, сопровождающихъ обозы, удостовѣреніями о формированіи и выходѣ даннаго обоза изъ мѣстности, подлежащими властями или общественными учрежденіями не объявленной не благополучной по эпизоотіямъ;

б) ветеринарнаго осмотра чумацкаго или переселенческаго скота при проходѣ упомянутыхъ обозовъ черезъ мѣста пребыванія тѣхъ ветеринаровъ, на коихъ возложенъ Министерствомъ Внутреннихъ Дѣлъ или мѣстнымъ начальствомъ подобный осмотръ;

в) обязательнаго и своевременнаго заявленія по пути передвиженія мѣстнымъ сельскимъ властямъ или чинамъ ветеринарно-полицейскаго надзора о заболѣваніи или смерти животныхъ въ обозѣ, а равно и о перемѣнахъ въ наличномъ составѣ означеннаго скота;

г) содержанія собственно чумацкаго скота въ мѣстѣ выгрузки клади на особо для того отведенныхъ дворахъ или полевщинахъ, а равно продажи сего скота въ упомянутомъ мѣстѣ, если таковая производится не съ цѣлью немедленнаго убоя, а для сельско-хозяйственныхъ надобностей, выпаса или выкорма, не иначе, какъ съ особаго каждый разъ разрѣшенія губернскаго или областного начальства, которое и доводитъ о семъ до свѣдѣнія Министерства Внутреннихъ Дѣлъ.

22. Передвиженіе чумацкаго скота въ предѣлахъ мѣстностей, причисленныхъ къ отдѣлу В сихъ правилъ, производится на тѣхъ же условіяхъ, но при вступленіи сихъ обозовъ въ упомянутыя мѣстности изъ Енисейской губерніи, Китая, Персіи и Азіатской Турціи, а равно при переходѣ фурнаго скота изъ Семипалатинской области и Томской губерніи въ Акмолинскую область и Тобольскую губернію или изъ Закавказья на Сѣверный Кавказъ, въ Дагестанъ и Черноморскую губернію означенный скотъ пропускается не иначе, какъ по выдержаніи ветеринарнаго наблюденія въ теченіе сроковъ соотвѣтствующихъ указаніямъ, заключающимся въ статьяхъ 15, 16 и 18 сихъ правилъ.

Примѣчанія 1-ое: При благополучіи Семипалатинской области по чумной эпизоотіи, можетъ быть, по соглашенію семипалатинскаго и акмолинскаго начальствъ и съ разрѣшенія Министерства Внутреннихъ Дѣлъ, дозволяемъ прогонъ чумацкаго скота изъ названной области только по простому ветеринарному осмотру, но исключительно лишь къ ближайшимъ станціямъ сибирской желѣзной дороги, расположеннымъ въ предѣлахъ Акмолинской области.

2-ое: Фурный скотъ русскихъ подданныхъ, отправляющихся изъ сел. Бахты, Семирѣченской области, въ китайскій Чугучакъ за кладью, также при благополучіи Тарбагатайской провинціи Китая, пропускается въ наши предѣлы лишь по ветеринарному осмотру, если при этомъ послѣднемъ означенный скотъ окажется вполнѣ здоровымъ, а сопровождающія кладь лица будутъ снабжены отъ мѣстнаго русскаго консула удостовѣреніемъ о томъ, что скотъ сей оставался въ Чугучакѣ не долѣе 1—2 дней и содержался изолированно отъ мѣстнаго китайскаго скота.

Д. 23. *Отары овецъ*, при передвиженіи ихъ въ мѣстностяхъ, причисленныхъ къ отдѣламъ А и Б, должны быть подвергаемы строгому ветеринарно-полицейскому осмотру, причемъ лица, сопровождающія ихъ, обязаны имѣть свидѣтельства отъ полицейскихъ чиновъ или подлежащихъ ветеринаровъ о формированіи и выходѣ данной отары изъ мѣстности.

сти, подлежащими властями или общественными учреждениями не объявленной неблагополучною по эпизоотіямъ. Овцы, оказавшіяся по ветеринарному осмотру совершенно здоровыми, пропускаются въ дальнѣйшій путь безпрепятственно; при обнаруженіи же на нихъ какой-либо заразительной болѣзни, подозрительныя отары должны быть помѣщены (за счетъ владѣльцевъ ихъ) на особыя, недоступныя для мѣстнаго скота, полевицины, подъ строгій ветеринарно-полицейскій надзоръ, отъ котораго онѣ могутъ быть освобождены для прогона въ дальнѣйшій путь не ранѣе, какъ по прошествіи девяти дней со времени послѣдняго случая надежа или убиванія (по желанію лицъ, сопровождающихъ отары) животныхъ, зараженныхъ упомянутыми болѣзнями.

Примѣчаніе. При переходѣ отаръ овецъ изъ мѣстностей, причисленныхъ къ отдѣлу В, въ таковыя же отдѣла А, съ отарами сими поступаютъ согласно указанію ст. 15 сихъ правилъ, а при вступленіи отаръ въ отдѣлъ А, изъ отдѣла В, равно какъ въ этотъ послѣдній изъ Енисейской губерніи, Китая, Персіи и Азіатской Турціи, — согласно указанію статей 16 и 18 сихъ правилъ.

Е. 22. Отступленія отъ объясненнаго выше порядка передвиженія крупнаго рогатаго скота и овецъ, вызываемыя неустранимыми мѣстными хозяйственными, бытовыми и топографическими условіями или случайными экстренными обстоятельствами допускаются не иначе, какъ съ разрѣшенія Министерства Внутреннихъ Дѣлъ, причемъ въ подлежащихъ случаяхъ и по соглашенію сего послѣдняго съ заинтересованными вѣдомствами.

323. *Апрѣля 1-го (Вѣстн. № 14).* Извѣщеніе отъ Управленія В. и Ш. С. и Т. П.—О бунсировкѣ судовъ пароходами по системѣ Герцога Александра Виртембергскаго.

Министромъ Путей Сообщенія разрѣшена на навигаціи 1900 и 1901 г.г. буксировка судовъ пароходами по системѣ Герцога Александра Виртембергскаго, при соблюденіи правилъ, утвержденныхъ Министромъ Путей Сообщенія 9 мая 1879 года

съ тѣмъ, чтобы предѣльная скорость буксирнаго парохода съ возомъ не превышала 3 версть въ часъ.

324. *Апрѣля 1-го. (Вѣстн. № 14). Извѣщеніе отъ Управленія В. и III. С. и Т. П.—Объ учрежденіи въ Вытегорскомъ и Кіевскомъ Округахъ п. с. должностей инспекторовъ судоходства VI класса.*

Распоряженіемъ Господина Министра Путей Сообщенія, основаннымъ на Высочайшемъ повелѣніи 2 апрѣля 1899 года (Собр. узак. и распор. Правит. за 1899 годъ № 104), учреждены въ Вытегорскомъ и Кіевскомъ Округахъ путей сообщенія особыя должности инспекторовъ судоходства VI класса, съ подчиненіемъ имъ всѣхъ лицъ судоходно-инспекторскаго надзора въ сихъ Округахъ по принадлежности, съ присвоеніемъ имъ въ семь отношеніи правъ помощниковъ начальниковъ Округовъ и съ производствомъ каждому изъ нихъ содержанія по 5.000 рублей и разъѣздныхъ по 1.000 рублей въ годъ изъ кредитовъ по содержанію судоходныхъ инспекцій въ Округахъ путей сообщенія, т. е. изъ средствъ обыкновеннаго ремонта водяныхъ сообщеній.

325. *Апрѣля 4-го. Собраніе Узаконеній и Распоряженій Правительства № 36 ст. 754.—О продленіи срока первоначальнаго взноса денегъ по акціямъ Русскаго Общества Юго-Восточнаго пароходства „Звѣзда“.*

Вслѣдствіе ходатайства повѣреинаго учредителя Русскаго Общества Юго-Восточнаго пароходства „Звѣзда“, о продленіи срока первоначальнаго взноса по акціямъ и на основаніи Высочайше утвержденного 15 февраля 1897 года положенія Комитета Министровъ, Министерствомъ Финансовъ разрѣшено истекающій 23 марта 1900 года срокъ первоначальнаго взноса по акціямъ Общества продолжить на шесть мѣсяцевъ, т. е. по 23 сентября 1900 года, съ тѣмъ, чтобы о семъ учредителемъ было опубликовано въ поименованныхъ въ уставѣ Общества изданіяхъ.

О семъ Министръ Финансовъ, 21 февраля 1900 г., донесъ Правительствующему Сенату, для распубликованія.

326. *Апрѣля 4-го. Собраніе Узаконеній и Распоряженій Правительства № 36 ст. 755.*—О продленіи срока для собранія основнаго капитала Общества торговли и пароходства по р. Ленѣ и ея притокамъ.

Велѣдствіе ходатайства учредителя „Общества торговли и пароходства по р. Ленѣ и ея притокамъ“ *), и на основаніи Высочайше утвержденнаго 15 февраля 1897 г. положенія Комитета Министровъ, Министерствомъ Финансовъ разрѣшено истекшій 17 февраля 1900 г. срокъ для собранія первой части основнаго капитала названнаго Общества продолжить на шесть мѣсяцевъ, т. е. по 17 августа 1900 г., съ тѣмъ, чтобы о семъ учредителемъ распубликовано было въ поименованныхъ въ уставѣ Общества изданіяхъ.

О семъ Министръ Финансовъ, 23 февраля 1900 г., донесъ Правительствующему Сенату, для распубликованія.

327. *Апрѣля 15-го. (Вѣстн. № 15—16). Извѣщеніе отъ Управленія В. и Ш. С. и Т. II.*—Объ учрежденіи въ Кіевскомъ Округѣ п. с. должности инженера VII класса.

Съ разрѣшенія Его Сіятельства Г. Министра Путей Сообщенія, послѣдовавшаго по докладу Управленія водяныхъ и шосейныхъ сообщеній и торговыхъ портовъ отъ 28 февраля 1900 года за № 198, штатъ Кіевскаго округа путей сообщенія увеличенъ одною (третьею) должностью инженера VII класса въ распоряженіе Правленія, съ откомандированіемъ его въ распоряженіе начальника участка Крымскихъ шоссе и съ назначеніемъ ему сверхъ содержанія съ 20% прибавкою (1.500 р. + 300 р.) = 1.800 р., разъѣздныхъ и канцелярскихъ по 600 р., т. е. всего 3.000 р. въ годъ.

*) Уставъ утвержденъ 15 апрѣля 1899 года.

328. *Апрѣля. 16-го (Вѣстникъ № 18) Приказъ по Министерству п. с. № 56.*—О правилахъ по испытанію и освидѣтельствуванію заказовъ на заводахъ издѣлій.

Согласно § 73 главы 8 Высочайше утвержденнаго въ 3 день мая 1899 г. положенія Государственнаго Совѣта о преобразованіи центральныхъ утановленій Министерства Путей Сообщенія, на инженеровъ по испытанію и освидѣтельствуванію заказовъ Министерства (бывшихъ инспекторовъ заводовъ) возложенъ лишь техническій надзоръ за производствомъ на заводахъ издѣлій; принимая же во вниманіе, что для производства платежей за изготовленныя заводами издѣлія необходимы документы, указывающіе количество и вѣсъ изготовленныхъ издѣлій, и что назначеніе на заводы особыхъ агентовъ для исполненія сихъ послѣднихъ функцій можетъ вызвать значительный расходъ,—предлагаю, временно, руководствоваться съ 1 іюля сего 1900 г. нижеслѣдующими правилами, взамѣсть распоряженій, изданныхъ ранѣе по сему предмету.

1. Инженеры Отдѣла должны испытывать и свидѣтельствовать матеріалы и издѣлія и удостовѣряться въ правильности и точности изготовленія заводами заказовъ, согласно съ чертежами и техническими условіями и другими данными технического характера и, если изготовленныя издѣлія соотвѣтствуютъ вышеуказаннымъ условіямъ,—выдавать акты технической годности, въ которыхъ должно быть указано: заказъ (договоры, наряды), заказчикъ, чертежи, по каковымъ изготовлены предметы и дни предьявленія ихъ къ освидѣтельствуванію, причемъ для болѣе крупныхъ предметовъ, какъ то: подвижнаго состава, крупныхъ запасныхъ частей подвижнаго состава, (оси, бандажи, колеса-центры, колесныя пары, топки, котлы, дымогарныя трубы, листовая мѣдь, топочные листы, мѣдныя трубы и т. д.), рельсовъ, станковъ, переводовъ и т. п., должно быть указано число ихъ по подсчету инженера Отдѣла, а для остальныхъ предметовъ—число и вѣсъ ихъ по заявленію заводууправленія.

2. Независимо сего, на инженерахъ Отдѣла должна остаться обязанность выдачи заводууправленіямъ: а) по подвиж-

ному составу и мостамъ—удостовереній о предъявленіи приемщику къ испытанію и освидѣтельствуванію соотвѣтствующаго извѣстному наряду или договору или части оныхъ количества доброкачественныхъ полуготовыхъ частей въ въ черномъ видѣ или въ отдѣлкѣ, согласно условій договора; б) по паровозамъ и котламъ разныхъ наименованій — свидѣтельствъ объ испытаніи котловъ гидравлическимъ давленіемъ, и в) по автоматическимъ тормазамъ — свидѣтельствъ о приемкѣ матеріаловъ и удостовѣреній и актовъ объ испытаніи и приемѣ тормазныхъ принадлежностей.

Примѣчаніе. По полученіи сихъ удостовѣреній и свидѣтельствъ, заводъ, оставаясь отвѣтственнымъ за цѣлость таковыхъ, можетъ расходовать эти издѣлія исключительно на исполненіе того договора, въ счетъ котораго они были предъявлены.

3. Инженеры Отдѣла должны опредѣлять нормальные и дѣйствительные вѣса рельсовъ, мѣдныхъ издѣлій, осей въ болванкахъ, и вообще такого рода издѣлій, уплата за которыя производится на основаніи опредѣленія нормальнаго вѣса или зависитъ отъ допусковъ. Опредѣленіе сихъ издѣлій для всѣхъ учреждений Министерства Утверждается Г. Министромъ, по представленіи соглашеній о семъ Отдѣла по испытанію заказовъ Министерства съ подлежащимъ учрежденіемъ.

Точно также инженеры Отдѣла обязуются опредѣлять вѣсъ въ тѣхъ случаяхъ, когда таковой служитъ для опредѣленія годности издѣлій, какъ на примѣръ: дымогарныхъ трубъ, нагрузку на оси паровозовъ, вагоновъ и т. п., тару вагоновъ и т. д.

Примѣчаніе. Порядокъ выдачи инженерами Отдѣла актовъ технической годности, а равно какъ и другихъ документовъ, устанавливается Отдѣломъ по испытанію и освидѣтельствуванію заказовъ Министерства.

4. Испытаніе и приемка желѣза, за исключеніемъ котельнаго и мостоваго, и вообще металловъ не въ дѣлѣ, за исключеніемъ красной мѣди, должны производиться агентами дорогъ-заказчицъ или на заводѣ, или на дорогѣ назначенія, причемъ въ первомъ случаѣ агентъ приемщикъ долженъ вы-

давать удостовѣренія, что принятыя имъ предметы отправлены по такой-то желѣзнодорожной накладной.

5. Наблюденіе за цѣлостью и сохранность издѣлій на заводѣ, равно какъ и отправка таковыхъ съ завода заказчику лежитъ на обязанности заводоуправленій, каковыя являются отвѣтственными за цѣлость и сохранность испытанныхъ издѣлій, какъ въ количественномъ отношеніи, такъ и по вѣсу, съ момента выдачи инжеперомъ Отдѣла акта технической годности до момента приѣмки издѣлій заказчикомъ, а равно за отправку именно тѣхъ технически-годныхъ издѣлій, на которыя инженеромъ Отдѣла выданъ актъ и которыя относятся къ данному заказу. Издѣлія, отправленныя заводомъ ошибочно или не въ счетъ того заказа, для котораго нужно было отправить, или несоотвѣтствующія техническимъ или инымъ условіямъ, возвращаются получателемъ обратно заводу за счетъ послѣдняго.

6. Частныя желѣзнодорожныя Общества могутъ при-мѣнять указанный въ предыдущихъ параграфахъ порядокъ приѣмки или комадировать для опредѣленія вѣса и количества заказанныхъ предметовъ своихъ агентовъ, но въ этомъ послѣднемъ случаѣ инженеръ Отдѣла не приступаетъ къ удостовѣренію въ технической годности издѣлій, заказанныхъ частною дорогою, ранѣе прибытія ея агента.

7. Прочія общества и частныя лица, равно какъ и заводы, заказывающіе издѣлія, которыя по характеру своему должны быть испытаны и освидѣтельствованы инженерами Отдѣла, должны для удостовѣренія въ вѣсовомъ и количественномъ отношеніяхъ или присылать своихъ агентовъ или заключать съ заводами-поставщиками такія условія, по которымъ заводъ поставляющій былъ бы отвѣтственъ за количество и вѣсъ издѣлій, отправленныхъ по соотвѣтственнымъ заказамъ.

8. Для совмѣстнаго съ инженеромъ Отдѣла наблюденія за изготовленіемъ заказанныхъ предметовъ, равно какъ освидѣтельствованія и испытанія таковыхъ могутъ быть командируемы агенты частныхъ и казенныхъ жолѣзныхъ дорогъ и другихъ учрежденій, о чемъ управленія дорогъ и другія учрежденія должны заблаговременно сообщать главному инженеру Отдѣла. Агенты эти обязаны во время работъ о замѣ-

ченыхъ ими неирравильностейъ изготовленія издѣлій немедленно сообщать инженеру Отдѣла даннаго завода, не дѣлая заводу никакихъ по сему распоряженій. При этомъ выше-названные агенты, при совмѣстномъ съ инженеромъ Отдѣла наблюдении за изготовленіемъ заказовъ, а равно въ случаяхъ недоразумѣній между ними и инженеромъ Отдѣла,—должны руководствоваться изданными на этотъ предметъ распоряженіями Господина Министра Путей Сообщенія.

9. Что же касается испытанія и приемоковъ подвижнаго состава и вообще желѣзнодорожныхъ принадлежностей, по заключеннымъ уже договорамъ, то въ этихъ случаяхъ инженеры Отдѣла обязаны выдавать всѣ документы, обусловленные дѣйствующими договорами; по истеченіи же двухъ мѣсяцевъ послѣ республикованія настоящихъ правилъ, договоры, заключаемые вновь, должны составляться на основаніи сихъ правилъ.

329. *Апрѣля 25-го. Собраніе Узаконеній и Распоряженій Правительства № 44 ст. 838.*—**О взиманіи сбора за освидѣтельствованіе издѣлій заводскою инспекціею Министерства Путей Сообщенія.**

Его Императорское Величество восполѣдовавшее мнѣніе въ Общемъ Собраніи Государственнаго Совѣта, о взиманіи сбора за освидѣтельствованіе издѣлій заводскою инспекціею Министерства Путей Сообщенія, Высочайше утвердить соизволилъ и повелѣлъ исполнить.

Подписалъ: Предсѣдатель Государственнаго Совѣта *МИХАИЛЬ*.

17 Января 1900 г.

МНѢНІЕ ГОСУДАРСТВЕННОГО СОВѢТА.

Выписано изъ журна- Государственный Совѣтъ, въ Соединен-
ловъ Соединенныхъ Де- ныхъ Департаментахъ Законовъ и Государ-
партаментовъ Государ- ственной Экономіи и въ Общемъ Собраніи,
ственной Экономіи и За- разсмотрѣвъ представленіе Министра Пу-
коновъ 4 ноября и Общаго тей Сообщенія о взиманіи сбора за освидѣ-

Собранія 28-го декабря тельствованіе издѣлій заводскою инспекціею
1899 года. Министерства Путей Сообщенія *мнѣніемъ*
положилъ:

Въ измѣненіе и дополненіе подлежащихъ узаконеній постановить:

1) Казенныя и частныя учрежденія и лица, заказы которыхъ будутъ свидѣтельствоваться инженерами Отдѣла по испытанію и освидѣтельствуванію заказовъ Министерства Путей Сообщенія и паровыхъ котловъ на судахъ (ст. 71 и 73 Выс. утв. 3 мая 1899 г. врем. учрежд. Мин. Пут. Сообщ., собр. узак. и раоп. Прав. 1899 г., № 57, ст. 809), обязаны уплачивать за освидѣтельствованныя издѣлія особый въ пользу казны сборъ въ размѣрѣ $\frac{1}{4}$ % съ общей договорной стоимости каждаго заказа. Общая сумма сбора за каждый отдѣльный заказъ не можетъ быть менѣе двадцати пяти рублей.

2) За освидѣтельствованіе заводскихъ издѣлій, переказанныхъ другимъ поставщикамъ, упомянутый въ предъидущей (1) статьѣ сборъ вторично не взыскивается. Равнымъ образомъ, сборъ не взимается при освидѣтельствovanіи такихъ издѣлій, которыя замѣняютъ забракованныя заказчикомъ или невыслужившія гарантированныхъ заводомъ сроковъ издѣлія, за счетъ прежней суммы заказа и потому же договору.

3) Министру Путей Сообщенія предоставляется опредѣлять ближайшій порядокъ и условія взиманія означеннаго въ ст. 1 и 2 сбора.

Подлинное мнѣніе подписано въ журналахъ Предсѣдателями и Членами.

330. *Апрѣля 25-го. Собраніе Узаконеній и Распоряженій Правительства № 44 ст. 839.—Объ упраздненіи Могилевской, Чериковской и Пасанаурской заставъ шоссейнаго сбора.*

Его Императорское Величество восполѣдовавшее мнѣніе въ Общемъ Собраніи Государственнаго Совѣта, объ упраздненіи Могилевской, Чериковской и Паса-

наурской шоссейныхъ заставъ, Высочайше утвердить соизволилъ и повелѣлъ исполнить.

Подписалъ: Предсѣдатель Государственнаго Совѣта *МИХАИЛЬ*.

24 января 1900 г.

МНѢНІЕ ГОСУДАРСТВЕННОГО СОВѢТА.

Выписано изъ журналовъ Соединенныхъ Департаментовъ Законовъ и Государственной Экономіи 30 октября 1899 г. и Общаго Собранія 10 января 1900 года.

Государственный Совѣтъ, въ Соединенныхъ Департаментахъ Законовъ и Государственной Экономіи и въ Общемъ Собраніи, разсмотрѣвъ представленіе Министра Путей Сообщенія объ упраздненіи Могилевской, Чериковской и Пасанаурской шоссейныхъ заставъ, *мнѣніемъ положилъ:*

I. Упразднить Могилевскую, Чериковскую и Пасанаурскую шоссейныя заставы, съ прекращеніемъ взиманія шоссейнаго сбора на участкахъ, находящихся въ завѣдываніи сихъ заставъ.

II. Чиновъ упраздняемыхъ заставъ (отд. I), если они не получаютъ новаго назначенія, оставить за штатомъ на общемъ основаніи.

Подлинное мнѣніе подписано въ журналахъ Предсѣдателями и Членами.

331. *Апрѣля 21-го. Собраніе Узаконеній и Распоряженій Правительства № 43, ст. 832.—Объ утвержденіи устава Сѣвернаго пароходнаго Общества.*

Г о с у д а р ь И м п е р а т о р ь, по положенію Комитета Министровъ, Высочайше повелѣтъ соизволилъ разрѣшить тайному совѣтнику Владиміру Николаевичу Рейтцу, потомственнымъ почетнымъ гражданамъ Петру Петровичу Бергу и Роберту Ивановичу Паллизену и С.-Петербургскому 1-й гильдіи купцу Павлу Григорьевичу Мерку учредить акціонерное Общество, подъ наименованіемъ „Сѣверное пароходное Общество“

на основаніи устава, удостоеннаго Высочайшаго разсмотрѣнія и утвержденія въ С.-Петербургѣ, въ 25 день февраля 1900 года.

На подлинномъ написано: „Государь Императоръ уставъ сей разсматривать и Высочайше утвердить соизволилъ, въ С.-Петербургѣ, въ 25 день февраля 1900 года“.

Подписалъ: Управляющій дѣлами Комитета Министровъ, Статсъ-Секретарь *А. Куломзинъ*.

У С Т А В Ъ

СЪВЕРНАГО ПАРОХОДНАГО ОБЩЕСТВА.

Цѣль учрежденія Общества, права и обязанности его.

§ 1. Для устройства и содержанія пароходныхъ сообщений между русскими и иностранными портами, съ цѣлью перевозки пассажировъ и грузовъ, учреждается акціонерное Общество, подъ наименованіемъ: „Съверное пароходное Общество“.

Примѣчаніе. 1. Учредители Общества: тайный совѣтникъ Владиміръ Николаевичъ Рейтцъ, потомственные почетные граждане Петръ Петровичъ Бергъ и Робертъ Ивановичъ Паллизенъ и С.-Петербургскій 1-ой гильдіи купецъ Павелъ Григорьевичъ Меркъ.

Примѣчаніе 2. Передача, до образованія Общества, учредителями другимъ лицамъ своихъ правъ и обязанностей по Обществу, присоединеніе новыхъ учредителей и исключеніе изъ числа учредителей котораго-либо изъ нихъ допускается не иначе, какъ по испрошеніи на то, всякій разъ, разрѣшенія Министра Финансовъ.

§ 2. Заказанные и принадлежащіе учредителямъ пароходы, суда, а равно и другое движимое и недвижимое имущество, потребное для надобностей предпріятія, передаются владѣльцами на законномъ основаніи въ собственность Общества, съ соблюденіемъ всѣхъ существующихъ на сей предметъ законоположеній. Окончательное опредѣленіе цѣны означенному иму-

шеству предоставляется соглашенію перваго законносостоявшагося общаго собранія акціонеровъ съ владѣльцами имущества.

§ 3. Вопросы объ отвѣтственности за всѣ возникшіе до передачи имущества Обществу долги и обязательства, лежащіе какъ на прежнихъ владѣльцахъ сего имущества, такъ и на самомъ имуществѣ, равно переводъ таковыхъ долговъ и обязательствъ, съ согласія кредиторовъ, на Общество, разрѣшаются на точномъ основаніи существующихъ гражданскихъ законовъ.

§ 4. Обществу предоставляется право, съ соблюденіемъ существующихъ законовъ, постановленій и правъ частныхъ лицъ и по испрошеніи, въ потребныхъ случаяхъ, разрѣшенія подлежащаго начальства, пріобрѣтать въ собственность пароходы и суда всякаго рода, а равно устраивать и арендовать соотвѣтственныя цѣли Общества строенія, доки, элинги, верфи, пароходы, суда, пристани, механическія приспособленія для нагрузки и выгрузки товаровъ и механическіе заводы, а также необходимые для сего земли и лѣса.

Примѣчаніе. Пріобрѣтеніе Обществомъ въ собственность или въ срочное владѣніе и пользованіе недвижимыхъ имуществъ въ мѣстностяхъ, гдѣ таковое пріобрѣтеніе воспрещается, по закону, иностранцамъ или лицамъ іудейскаго исповѣданія,—не допускается.

§ 5. Общество отвѣчаетъ за цѣлость и сохранность довѣренныхъ ему грузовъ какъ въ пути, такъ и при нагрузкѣ и выгрузкѣ, а равно за подмочку мѣсть и вещей, происшедшую отъ небреженія служащихъ у него лицъ; но за порчу и утрату, происшедшія не по винѣ Общества, при цѣлости наружной укупорки, отъ самаго свойства укупоренныхъ вещей, отъ доказанной аваріи или гибели судна по волѣ Божіей—Общество отвѣтственности не подлежитъ. Подробныя правила о порядкѣ и условіяхъ пріема, храненія, передвиженія и сдачи клади и грузовъ, объ отвѣтственности за цѣлость оныхъ передъ кладчиками и товарохозяевами, а также о порядкѣ и условіяхъ перевозки пассажировъ Общество представляетъ на утвержденіе Министра Финансовъ. Правила эти, по ихъ утверженіи, должны быть отпечатаны на оборотѣ провозной квитанціи, замѣняя собой договоръ о перевозкѣ между отправителями и Обществомъ, кромѣ случаевъ, когда о семъ будетъ заключенъ

особый письменный договоръ, несодержащій въ себѣ какихъ-либо условій, противорѣчащихъ общимъ законамъ гражданскимъ.

Примѣчаніе. Въ случаѣ пропажи отправленныхъ чрезъ Общество кладей, правленіе и агенты его обязаны принять всѣ зависящія мѣры къ отысканію оныхъ.

§ 6. Приемъ кладей отъ отправителей производится по накладнымъ, адресуемымъ на имя правленія Общества или его конторъ и агентствъ, и подписаннымъ товаротправителями, а при неграмотности сихъ послѣднихъ — уполномоченными и рукоприкладчиками. Въ накладныхъ должны быть съ точностью обозначены: родъ, число мѣстъ и вѣсъ товара, а равно званіе, имя и фамилія товаротправителя. Званіе, имя и фамилія товарополучателя означаются лишь въ томъ случаѣ, если отправитель кладей желаетъ получить именную квитанцію.

Примѣчаніе. Правленіе и уполномоченные агенты Общества не имѣютъ права брать писемъ, денегъ и мало-вѣсныхъ посылокъ, подлежащихъ перевозкѣ по почтѣ. Въ случаѣ, если такіе предметы будутъ найдены въ сданныхъ кладяхъ или товарныхъ мѣстахъ, приемщикъ обязанъ тотчасъ же отправить ихъ въ ближайшую почтовую контору, съ показаніемъ имени и фамиліи, а если можно, то и мѣста жительства отправителя и получателя. Для предупрежденія же вложенія писемъ, денегъ и посылокъ, подлежащихъ отправленію по почтѣ, въ невскрываемые Обществомъ мѣста, Общество должно на всѣхъ выдаваемыхъ отправителямъ квитанціяхъ означать, что, за допущеніе отступленія въ семъ случаѣ отъ предписанныхъ правилъ, виновные подвергаются законной отвѣтственности.

§ 7. При приемѣ кладя для перевозки, правленіе, конторы и уполномоченные агенты Общества выдаютъ отправителямъ квитанціи на печатныхъ бланкахъ. Замѣняя собою договоръ съ отправителемъ, квитанціи эти могутъ быть именныя или на предъявителя. Въ нихъ означается: родъ посылаемыхъ грузовъ, вѣсъ оныхъ, количество или мѣра, число мѣстъ и всѣ условія перевозки, а равно отвѣтственность Общества за

несвоевременную доставку, порчу или утрату груза, происходящая отъ недосмотра управления. Копія квитанціи хранится при дѣлахъ Общества, а подлинная квитанція должна быть возвращена ему при сдачѣ кладѣ на мѣстѣ ея назначенія. Поэтому, въ случаѣ утраты квитанціи или неумышленного ея истребленія, лицо, у котораго она находилась, обязано опубликовать о томъ троекратно въ теченіе двухъ недѣль въ мѣстныхъ вѣдомостяхъ. Засимъ, по прошествіи мѣсяца со дня поздѣйшей публикаціи, кладъ выдается упомянутому лицу, по предъявленіи имъ Обществу удостовѣренія о своей личности, если квитанція именная, или же удостовѣренія отправителя о принадлежности ему кладѣ, означенной въ утраченной безыменной квитанціи.

§ 8. Грузы, непринятые въ теченіе тридцати дней со дня ихъ прибытія къ мѣсту назначенія, считаются не востребовавшими. По прошествіи означеннаго срока о непринятомъ грузѣ посылается увѣдомленіе отправителю и троекратно, въ продолженіе двухъ недѣль, публикуется въ мѣстныхъ вѣдомостяхъ. Засимъ, въ случаѣ неявки получателя въ теченіе четырехъ мѣсяцевъ со дня послѣдней публикаціи, не потребовавшие грузы продаются съ публичнаго торга. Вырученныя за кладъ деньги обращаются на удовлетвореніе Общества за расходы по продажѣ имущества, провозъ и полежалое; остальные же затѣмъ деньги отсылаются въ кредитныя установленія для обращенія изъ процентовъ, съ которыми и выдаются владѣльцу товара въ случаѣ предъявленія имъ о томъ требованія, до истеченія десятилѣтняго срока со дня продажи кладѣ.

Примѣчаніе 1. Продажа кладѣ производится отъ Общества съ соблюденіемъ правилъ, постановленныхъ въ ст. 359, 363, 370—377 Полож. о взыск. гражд. (Св. Зак. т. XVI, ч. 2, изд. 1892 г.) или въ соотвѣтствующихъ имъ статьяхъ Уст. Гражд. Судопр. (Суд. Уст. Императора Александра II-го, изд. 1892 г.), смотря по тому, какіе законы дѣйствуютъ въ той мѣстности, гдѣ производится продажа, при чемъ взыскиваются все сборы (въ пользу аукціонистовъ, аукціонныхъ мѣстъ и городскихъ дохо-

довъ, о которыхъ упоминается въ ст. 377 Полож. о взыск. гражд., изд. 1892 г.).

Примѣчаніе 2. Клади, легко подвергающіяся порчѣ, въ случаѣ неявки пріемщика или отказа отъ принятія оныхъ, могутъ быть проданы, не выжидая установленныхъ въ семъ параграфѣ сроковъ, при посредствѣ мѣстной полиціи, но, по обнаруженіи порчи, о семъ долженъ быть составленъ надлежащій актъ, съ немедленнымъ извѣщеніемъ товарохранителя по мѣсту его жительства, если оно извѣстно правленію Общества.

Примѣчаніе 3. До продажи клади съ публичнаго торга владѣлецъ оной въ правѣ явиться въ мѣсто продажи, уплатить всѣ накопившіеся расходы и платежи и получить кладь.

§ 9. Обществу предоставляется право продажи съ публичнаго торга, съ заявленіемъ о томъ въ Россійскомъ портѣ мѣстной полиціи, а въ иностранномъ—Россійскому консулу, и съ разрѣшенія мѣстныхъ властей, по законамъ страны, поврежденныхъ и неповрежденныхъ товаровъ и вещей, принятыхъ, согласно условіямъ перевозки, отъ отправителей, при расчетахъ съ ними за убытки или вслѣдствіе неуплаты своевременно условленныхъ въ пользу Общества платежей, но не ранѣе какъ по истеченіи одного мѣсяца со дня публикаціи о такой продажѣ въ мѣстныхъ вѣдомостяхъ.

§ 10. Если предложенною на первыхъ торгахъ высшей цѣною не покроются причитающіеся Обществу платежи вмѣстѣ съ расходами по продажѣ, то отъ усмотрѣнія Общества зависитъ въ теченіе мѣсяца со дня первыхъ торговъ назначить вторые торги, которые признаются окончательными. Если же на вторичномъ торгѣ вещи не будутъ проданы за отсутствіемъ желающихъ торговаться, то Общество оставляетъ ихъ за собою, прекращая всѣ расчеты съ владѣльцемъ товара. Засимъ поступившее на семъ основаніи въ собственность Общества имущество продается имъ или съ аукціона, или по вольной цѣнѣ за свой счетъ.

§ 11. Владѣлецъ товара, принятаго Обществомъ для перевозки, можетъ, съ согласія Общества, поручить ему продать свой товаръ или часть его съ аукціона или за опредѣленную

плату. Порядокъ производства продажи устанавливается правленіемъ Общества, причемъ Общество получаетъ за такую продажу плату за комиссію по утверждаемой правленіемъ таксѣ. Общество можетъ также принимать на себя, по порученію товарохранителя, очищеніе его товаровъ таможенными пошлинами.

§ 12. Общество можетъ выдавать, подѣ отправляемые черезъ его посредство застрахованные и неподлежающіе скорой порчѣ товары, краткосрочныя ссуды на время нахождения товаровъ въ пути, или въ складахъ Общества, по особымъ соглашеніямъ съ отправителями, въ размѣрѣ, не превышающемъ 60% стоимости товара, опредѣляемой по соображеніи съ цѣнами ближайшаго торговаго пункта.

Условія ссудъ означаются на документахъ въ приемѣ товаровъ для отправленія.

Въ случаѣ неуплаты въ срокъ ссуды, выданной подѣ отправленные черезъ посредство Общества товары, заемщику дается, безъ особаго о томъ предваренія, семидневный льготный срокъ для платежа, со взысканіемъ, вмѣсто процентовъ, за просрочку пени, въ полпроцента съ суммы, за нимъ въ долгу состоящей.

Если заемщикъ не внесетъ денегъ въ теченіи льготной недѣли, то товары, подѣ которые выдана ссуда, продаются, по распоряженію Общества, съ публичнаго торга. Вмѣсто же упомянутой выше пени взыскиваются установленные по ссудѣ проценты за время отъ окончанія срока ссуды по день уплаты Обществу, считая каждыя начавшіеся 15 дней за полмѣсяца, и, сверхъ того, расходы по продажѣ залога, два процента со всей ссуды, въ видѣ неустойки, и плата за храненіе и страхованіе имущества за время просрочки.

Сумма, вырученная отъ продажи товара, за вычетомъ издержекъ продажи и провозной платы (если таковая не была уплачена при отправленіи), обращается на удовлетвореніе долга по ссудѣ и всѣхъ вышеуказанныхъ платежей, причитающихся Обществу, преимущественно передъ всѣми прочими долгами товарохранителя, хотя бы сей послѣдній былъ объявленъ несостоятельнымъ должникомъ. Но и до продажи на представленные въ обезпеченіе Общества товары не могутъ быть обра-

щаемы никакія частныя, казенныя или общественныя взысканія, и товары эти не могутъ быть включаемы въ конкурсную массу должника Общества до уплаты всей выданной подъ оныя ссуды, вмѣстѣ съ провозной платой и другими причитающимися Обществу платежами.

§ 13. Обществу разрѣшается производить страхованіе перевозимыхъ на его судахъ грузовъ и товаровъ въ страховыхъ обществахъ, но лишь за счетъ послѣднихъ.

§ 14. Для удовлетворенія надобностей Правительства, связанныхъ съ приведеніемъ арміи и флота на военное положеніе (мобилизаціей), а равно по другимъ обстоятельствамъ, вызываемымъ военными потребностями и соображеніями, всякое судно Общества, по требованію Правительства, можетъ быть изъято изъ владѣнія Общества во временное пользованіе или въ полную собственность Правительства; за изъятія во временное пользованіе суда Правительство производитъ Обществу за все время пользованія оными вознагражденіе по расчету 5% годовыхъ съ первоначальной стоимости и 6% съ современной балансовой стоимости этихъ судовъ. Въ случаѣ порчи пароходовъ и судовъ во время пользованія ими Правительствомъ, послѣднее обязано произвести ремонтъ ихъ на свой счетъ до обратной сдачи пароходовъ и судовъ Обществу. Если же во время пользованія пароходъ или судно погибнетъ, то Правительство уплачиваетъ Обществу стоимость его по современному балансу, согласно опредѣленію о семь комисіи, составляемой изъ представителей отъ Министерствъ Финансовъ и Морскаго и депутатовъ отъ Общества. На томъ же основаніи Общество вознаграждается и за суда, поступающія, по распоряженію Правительства, въ полную его собственность. Правительство имѣетъ право на взятыхъ имъ въ свое распоряженіе судахъ дѣлать тѣ приспособленія, какія оно признаетъ полезнымъ, но съ тѣмъ, чтобы суда были сданы обратно Обществу въ прежнемъ ихъ видѣ. Общество, въ случаѣ надобности, предоставляетъ Правительству имѣющіеся у него въ складахъ предметы и матеріалы, необходимые для плаванія, съ уплатою Обществу дѣйствительной стоимости сихъ предметовъ.

Примѣчаніе. Общество обязано подчиняться всѣмъ тѣмъ правиламъ, которыя будутъ изданы Правительствомъ

для пароходныхъ предпріятій на случай мобилизаціи войскъ.

§ 15. На береговяя должности въ предѣлахъ Россіи Общество обязано назначать исключительно русскихъ подданныхъ. На судовыя должности, въ томъ числѣ и въ составъ команды на судахъ, Общество въ правѣ выбирать служащихъ какъ изъ русскихъ подданныхъ, такъ и изъ иностранцевъ, подчиняясь въ послѣднемъ случаѣ общимъ объ экипажѣ на Россійскихъ торговыхъ судахъ правиламъ (ст. 190 Уст. Торг.). На должности капитановъ, машинистовъ, судоправителей и рулевыхъ должны быть назначаемы лица, обладающія необходимыми знаніями и опытностью. При этомъ на мѣста, гдѣ служащіе имѣютъ соприкосновеніе съ публикою, должны быть назначаемы непремѣнно лица, свободно владѣющія русскимъ языкомъ. Въ случаѣ распоряженій или дѣйствій конторъ или агентовъ Общества во вредъ интересамъ правительственнымъ или общественнымъ, правленіе Общества, по требованію Министра Финансовъ, немедленно устраняетъ безпорядки, а въ случаѣ продолженія оныхъ — удаляетъ виновныхъ лицъ.

Всякаго рода имущественная отвѣтственность за дѣйствія управленія, агентовъ и служащихъ Общества, остается на самомъ Обществѣ, которое, удовлетворивъ Правительство или частныхъ лицъ, вѣдается съ виновными на основаніи общихъ законовъ.

§ 16. Всѣ пароходы и суда Общества должны быть достаточной прочности, приспособлены для удобнаго помѣщенія пассажировъ и передвиженія грузовъ и содержимы въ полной исправности и чистотѣ. Определеніе допускаемаго на пароходахъ Общества предѣльнаго числа пассажировъ, количества балласта и грузовъ, а также способа размѣщенія послѣднихъ, производится лицами, командируемыми для этой цѣли подлежащимъ начальствомъ.

Пароходамъ Общества разрѣшается плавать не иначе, какъ по предъявленіи мѣстному начальству актовъ о произведенномъ, на основаніи существующихъ узаконеній, освидѣтельствованіи пароходовъ со стороны прочности ихъ корпусовъ, исправности паровыхъ котловъ, наличности всѣхъ уста-

новленныхъ для паровыхъ судовъ принадлежностей и соблюденія другихъ, обязательныхъ для пароходовъ правилъ.

Для удостовѣренія въ прочности и надлежащей исправности принадлежащихъ Обществу пароходовъ и судовъ, таковыя подлежатъ ежегодно, предъ началомъ навигаціи и во время оной, когда это признано будетъ необходимымъ, освидѣтельствующаю лицамъ, командируемами для сей цѣли начальствомъ.

Пароходы и суда, которые по освидѣствованіи окажутся неблагонадежными, къ плаванію не допускаются. Освидѣствованіе не освобождаетъ однако Общество отъ отвѣтственности за поврежденія, происшедшія отъ неудовлетворительной постройки самыхъ пароходовъ и судовъ, отъ неисправнаго ихъ содержанія и ремонта, или отъ несвоевременнаго исправленія случившихся въ нихъ поврежденій.

На каждомъ пароходѣ, перевозящемъ пассажировъ, долженъ находиться аптечный ящикъ съ общеупотребительными медикаментами и перевязочными средствами, для подачи командирами пароходовъ или ихъ помощниками первоначальной врачебной помощи заболѣвшимъ пассажирамъ.

На принадлежащихъ Обществу пристаняхъ, пароходахъ и судахъ должны находиться въ постоянной готовности и исправности огнегасительные снаряды и другія средства тушенія пожара, а также необходимыя спасательныя средства и приспособленія. Кромѣ того, пароходы и суда Общества должны имѣть вполне достаточное число шлюпокъ, для перевозки команды и пассажировъ во время могущаго произойти на пароходѣ несчастія.

Примѣчаніе. Во всѣхъ главныхъ пунктахъ остановки пароходовъ, Общество обязывается устроить и содержать въ полной исправности прочныя и удобныя пристани. При остановкѣ пароходовъ для спуска или приѣма пассажировъ обязательна подача надлежаще устроенныхъ прочныхъ сходней.

§ 17. На каждомъ пассажирскомъ пароходѣ Общества должна находиться книга для жалобъ, прошнурованная и за печатью мѣстной полиціи. Книга эта хранится у капитана парохода или его помощника и предъявляется по первому

требованію пассажира, желающаго занести жалобу. Объявленіе объ этой книгѣ должно быть вывѣшено на видномъ мѣстѣ.

§ 18. О всѣхъ происшедшихъ во время плаванія несчастныхъ случаяхъ съ пассажирами и командой, равно какъ о поврежденіяхъ въ пароходѣ, вызвавшихъ остановку онаго, капитаны судовъ и пароходовъ Общества обязаны сообщать немедленно по прибытіи въ ближайшій портъ: русскій—мѣстному полицейскому начальству, а иностранный—Россійскому консулу.

§ 19. Общество, его конторы и агенты подчиняются относительно платежа государственнаго промысловаго налога, таможенныхъ, гербовыхъ и другихъ общихъ и мѣстныхъ сборовъ всѣмъ правиламъ и постановленіямъ, какъ общимъ, такъ и относительно предпріятія Общества нынѣ въ Имперіи дѣйствующимъ, равно тѣмъ, какія впредь будутъ на сей предметъ изданы.

§ 20. Публикація Общества во всѣхъ указанныхъ въ законѣ и въ настоящемъ уставѣ случаяхъ, за исключеніемъ особо поименованныхъ, дѣлаются въ „Правительственномъ Вѣстникѣ“, „Вѣстникѣ финансовъ, промышленности и торговли“ (указателѣ Правительственныхъ распоряженій по Министерству Финансовъ), вѣдомостяхъ обѣихъ етолицъ и мѣстныхъ губернскихъ и „Вѣдомостяхъ С.-Петербургскаго градоначальства и столичной полиціи“, съ соблюденіемъ установленныхъ правилъ.

§ 21. Общество имѣетъ печать съ изображеніемъ своего наименованія (§ 1).

Капиталь Общества, анціи, облигаціи, права и обязанности владѣльцевъ акцій.

§ 22. Основной капиталъ Общества опредѣляется въ 2.000.000 рублей, раздѣленныхъ на 8.000 акцій, по 250 рублей каждая.

§ 23. Все означенное въ § 22 количество акцій распредѣляется между учредителями и приглашенными ими къ участию въ предпріятіи лицами, по взаимному соглашенію,

причемъ, взаимнъ передаваемого Обществу указаннаго въ § 2 имущества, владѣльцамъ онаго разрѣшается получить акціи Общества по нарицательной ихъ цѣнѣ, въ числѣ, опредѣляемомъ по взаимному ихъ соглашенію съ первымъ общимъ собраніемъ акціонеровъ, съ оплатою этихъ акцій, взаимнъ денегъ, упомянутымъ имуществомъ.

Примѣчаніе. Оставленныя за учредителями временныя свидѣтельства или акціи вносятся правленіемъ Общества на храненіе въ учрежденія Государственнаго Банка и не могутъ быть передаваемы третьимъ лицамъ до утвержденія установленнымъ порядкомъ отчета за первый операціонный годъ.

§ 24. По распубликованіи настоящаго устава, вносится участниками не далѣе, какъ въ теченіе шести мѣсяцевъ, на каждую акцію, за исключеніемъ тѣхъ акцій, кои, согласно § 23, будутъ выданы за передаваемое Обществу имущество, по 100 р., съ запискою внесенныхъ денегъ въ установленныя книги и съ выдачею въ полученіи денегъ росписокъ за подписью учредителей, а впослѣдствіи временныхъ именныхъ свидѣтельствъ. Полученныя за акціи деньги вносятся учредителями вкладомъ въ учрежденія Государственнаго Банка, гдѣ и остаются до востребованія правленіемъ Общества. Затѣмъ, по представленіи Министру Финансовъ удостовѣренія о поступленіи въ учрежденія Государственнаго Банка первоначальнаго взноса на акціи, Общество открываетъ свои дѣйствія. Въ противномъ случаѣ, Общество считается несостоявшимся, и внесенныя по акціямъ деньги возвращаются сполна по принадлежности. Сроки и размѣръ послѣдующихъ взносовъ назначаются по постановленіямъ общаго собранія акціонеровъ, по мѣрѣ надобности, съ тѣмъ, чтобы полная уплата всей слѣдующей за акцію суммы (250 рублей) произведена была не позже двухъ лѣтъ со дня открытія Обществомъ своихъ дѣйствій. Въ случаѣ неисполненія сего, Общество обязано ликвидировать свои дѣла. О срокахъ и размѣрахъ взносовъ публикуется, по крайней мѣрѣ, за три мѣсяца до начала означенныхъ сроковъ. Взносы по акціямъ отмѣчаются на временныхъ свидѣтельствахъ, которыя, при послѣднемъ взносѣ, замѣняются акціями.

Примѣчаніе. Книги для записки суммъ, вносимыхъ за акціи, ведутся съ соблюденіемъ правилъ, указанныхъ въ п.п. 4—10 ст. 2166 т. X ч. 1 Св. Зак., изд. 1887 г., и предъявляются, для приложенія къ шнуру оныхъ печати и для скрѣпы по листамъ и надписи, С.-Петербургской Городской Управѣ.

§ 25. Если кто-либо изъ владѣльцевъ временныхъ свидѣтельствъ не внесетъ потребныхъ денегъ къ сроку, то ему дается одинъ мѣсяць льготы, съ уплатою въ пользу Общества одного процента въ мѣсяць на невнесенную къ сроку сумму. Если же и затѣмъ деньги по свидѣтельствамъ не будутъ внесены, то эти свидѣтельства уничтожаются, о чемъ публикуется во всеобщее свѣдѣніе, и замѣняются новыми, подъ тѣми же нумерами, свидѣтельствами, которыя продаются правленіемъ Общества. Изъ вырученныхъ за такія свидѣтельства суммъ, за покрытіемъ оставшихся въ недоимкѣ взносовъ съ процентами за просрочку и расходовъ по продажѣ и публикаціи, остатокъ выдается бывшему владѣльцу уничтоженныхъ свидѣтельствъ.

§ 26. Объ учрежденіи и открытіи Общества, или же о томъ, что оно не состоялось (§ 24), въ первомъ случаѣ—правленіе, а въ послѣднемъ—учредители увѣдомляютъ Министра Финансовъ и публикуютъ во всеобщее свѣдѣніе.

§ 27. Впослѣдствіи, при развитіи дѣлъ Общества и по полной оплатѣ первоначально выпущенныхъ акцій, Общество можетъ, сообразно потребности, увеличить свой капиталъ посредствомъ выпуска дополнительныхъ акцій, по прежней цѣнѣ, на общую сумму, не превышающую суммы первоначальнаго выпуска (2.000.000 рублей), но не иначе, какъ по постановленію общаго собранія акціонеровъ и съ особаго, каждый разъ, разрѣшенія Министра Финансовъ, порядкомъ имъ утверждаемымъ.

Примѣчаніе. Хотя дополнительные акціи Общества выпускаются по прежней цѣнѣ, но при этомъ по каждой изъ вновь выпускаемыхъ акцій должна быть вносима пріобрѣтателемъ оной, сверхъ номинальной цѣны, еще извѣстная премія, равная, по крайней мѣрѣ, причитающейся на каждую изъ акцій предыдущихъ выпусковъ

части занаснаго капитала Общества по послѣднему балансу, съ обращеніемъ собранныхъ такимъ путемъ премій на увеличеніе того же запаснаго капитала.

§ 28. При послѣдующихъ выпускахъ акцій преимущественное право на пріобрѣтеніе оныхъ имѣютъ владѣльцы акцій предыдущихъ выпусковъ, соотвѣтственно числу имѣющихся у нихъ акцій; если же акціи новаго выпуска не будутъ разобраны владѣльцами акцій предыдущихъ выпусковъ сполна, то на остальную часть оныхъ открывается, съ разрѣшенія Министра Финансовъ и на условіяхъ, подлежащихъ предварительному его утвержденію публичная подписка.

§ 29. Акціи Общества могутъ быть, по желанію владѣльцевъ ихъ, именныя или на предъявителя. На именныхъ акціяхъ означаются званіе, имя и фамилія владѣльца. Акціи вырѣзываются изъ книги, означаются номерами по порядку и выдаются за подписью трехъ членовъ правленія, бухгалтера и кассира съ приложеніемъ печати Общества.

Примѣчаніе. Акціи Общества, облигаціи (§ 37) и купонные листы должны быть печатаемы въ Экспедиціи Заготовленія Государственныхъ Бумагъ.

§ 30. Къ каждой акціи прилагается листъ купоновъ на полученіе по нимъ дивиденда въ теченіе десяти лѣтъ; на купонахъ этихъ означаются номера акцій, къ коимъ каждый изъ нихъ принадлежитъ, и года въ послѣдовательномъ порядкѣ. По истеченіи десяти лѣтъ, владѣльцамъ акцій имѣютъ быть выданы новые листы купоновъ, въ томъ же порядкѣ, иа слѣдующія десять лѣтъ и т. д.

§ 31. Передача какъ временныхъ свидѣтельствъ, такъ и именныхъ акцій отъ одного владѣльца другому, а также стороннимъ лицамъ, дѣлается передаточною надписью на свидѣтельствахъ или акціяхъ, которыя при соотвѣтственномъ объявленіи, должны быть предъявлены правленію Общества для отмѣтки передачи въ его книгахъ. Само правленіе дѣлаетъ передаточную надпись на свидѣтельствахъ или акціяхъ только въ случаяхъ, предусмотрѣнныхъ въ 1 ст. 2167 т. X ч. 1 Св. Зак., изд. 1887 г., и по судебному опредѣленію. Передача отъ одного лица другому акцій Общества на предъявителя совершается безъ всякихъ формальностей, и владѣльцемъ

акцій на предъявителя признается всегда то лицо, въ рукахъ котораго онѣ находятся.

§ 32. Временное свидѣтельство, на которомъ не будетъ означено полученіе правленіемъ взноса, срокъ которому, согласно § 25, истекъ, не можетъ быть передаваемо или уступваемо другому лицу, и всякая сдѣлка по такому свидѣтельству признается недѣйствительною; условіе это должно быть означено на самыхъ свидѣтельствахъ.

§ 33. Виржевое обращеніе временныхъ свидѣтельствъ или акцій допускается не ранѣе опубликованія отчета за первый операціонный годъ Общества и, во всякомъ случаѣ, не иначе, какъ съ разрѣшенія Министра Финансовъ.

§ 34. Купоны къ именнымъ акціямъ не могутъ быть передаваемы отдѣльно отъ акцій, за исключеніемъ купоновъ за текущій годъ; въ этомъ послѣднемъ случаѣ не требуется никакихъ передаточныхъ надписей на купонахъ или объявленій о передачѣ ихъ.

§ 35. Утратившій временныя свидѣтельства или именныя акціи или купоны къ нимъ, за исключеніемъ купоновъ за текущій годъ, долженъ письменно объявить о томъ правленію съ означеніемъ номеровъ утраченныхъ свидѣтельствъ или акцій или купоновъ. Правленіе производитъ за счетъ его публикацію. Если по прошествіи шести мѣсяцевъ со дня публикаціи, не будетъ доставлено никакихъ свѣдѣній объ утраченныхъ свидѣтельствахъ или акціяхъ или купонахъ, то выдаются новые свидѣтельства или акціи или купоны, подъ прежними номерами и съ надписью, что они выданы взаменъ утраченныхъ. Въ утратѣ купоновъ за текущій годъ къ именнымъ акціямъ, а равно акцій на предъявителя или купоновъ къ нимъ, правленіе никакихъ заявленій не принимаетъ, и утратившій означенные купоны лишается права на полученіе по нимъ дивиденда. По наступленіи же срока выдачи новыхъ купонныхъ листовъ по акціямъ на предъявителя, таковые выдаются владѣльцамъ акцій на предъявителя.

§ 36. Въ случаѣ смерти владѣльца временныхъ свидѣтельствъ или акцій и учрежденія надъ имѣніемъ его опеки, опекуны, по званію своему, въ дѣлахъ Общества никакихъ особыхъ правъ не имѣютъ и подчиняются наравнѣ съ про-

чими владѣльцами временныхъ свидѣтельствъ или акцій, общимъ правиламъ сего устава.

§ 37. По дѣйствительномъ внесеніи всего опредѣленнаго въ § 22 основнаго капитала сполна, Обществу предоставляется, для образованія оборотнаго капитала, выпустить облигаціи на нарицательный капиталъ, не превышающій въ общей сложности цѣнности пріобрѣтеннаго Обществомъ въ собственность недвижимаго имущества и пароходовъ, и во всякомъ случаѣ на сумму не свыше половины основнаго капитала, съ тѣмъ: 1) чтобы нарицательная цѣна каждой облигаціи была не менѣе 250 рублей и 2) чтобы уплата процентовъ по означеннымъ облигаціямъ и капитала по облигаціямъ вышедшимъ въ тиражъ, была обезпечена преимущественно предъ всѣми долгами Общества: а) всѣми доходами Общества, б) запаснымъ капиталомъ и в) всѣмъ движимымъ и недвижимымъ имуществомъ Общества, какъ пріобрѣтеннымъ при его образованіи, такъ и тѣмъ, которое впредъ имъ пріобрѣтено будетъ. Согласно сему, облигаціи выпускаются только по наложеніи на все недвижимое имущество Общества запрещенія въ полной суммѣ выпускаемыхъ облигацій и по учиненіи на корабельныхъ крѣпостяхъ пароходовъ надписи о томъ, что означенными въ сихъ крѣпостяхъ судами обезпечиваются облигаціи на всю сумму стоимости каждаго судна, причемъ, при самомъ выпускѣ облигацій, должны быть очищены всѣ могущіе быть на имущество Общества долги. Вмѣстѣ съ тѣмъ Общество, въ лицѣ своего правленія, обязывается подпискою сообщать Министерству Финансовъ о всякомъ вновь пріобрѣтаемомъ имуществѣ для наложенія на оное запрещенія. Въ случаѣ несостоятельности Общества и ликвидаціи его дѣлъ, владѣльцы облигацій удовлетворяются преимущественно предъ прочими кредиторами Общества, за исключеніемъ долговъ, причисленныхъ по 1, 2, 4—10 ст. 599 Уст. Суд. Торг. (Св. Зак. т. XI ч. 2, изд. 1893 г.) къ первому разряду. Что касается размѣра процентовъ, уплачиваемыхъ по облигаціямъ, условій ихъ выпуска, формы облигацій, сроковъ и способа погашенія оныхъ, то таковыя должны быть опредѣлены общимъ собраніемъ, и, предварительно самаго выпуска облигацій, представлены на утвержденіе Министра Финансовъ.

Примѣчаніе. По точному смыслу этой статьи, Общество не можетъ уже совершать, послѣ выпуска облигацій, какихъ-либо другихъ закладныхъ на принадлежащее ему имущество.

§ 38. Объ утратѣ облигацій или купоновъ къ нимъ, правленіе никакихъ заявленій не принимаетъ и утратившій купоны лишается права на полученіе по нимъ процентовъ. По наступленіи же срока выдачи новыхъ купонныхъ листовъ по облигаціямъ, таковые выдаются владѣльцамъ облигацій.

Правленіе Общества, права и обязанности его.

§ 39. Управленіе дѣлами Общества принадлежит правленію, находящемуся въ С.-Петербургѣ и состоящему изъ трехъ директоровъ, избираемыхъ общимъ собраніемъ акціонеровъ изъ среды своей.

Примѣчаніе. Изъ общаго числа трехъ директоровъ и двухъ кандидатовъ, не менѣе двухъ директоровъ и одного кандидата должны быть русскіе подданные, причѣмъ кандидатъ изъ иностранныхъ подданныхъ можетъ вступать въ исправленіе должности только директора изъ иностранныхъ же подданныхъ. Директоръ-распорядитель долженъ быть русскій подданный.

§ 40. Для замѣщенія кого либо изъ директоровъ на время продолжительной отлучки или болѣзни, а равню въ случаѣ смерти или выbytія директора до срока, избираются общимъ собраніемъ акціонеровъ два кандидата, которые, за время занятія должности директора, пользуются всеми правами и преимуществами, сей должности присвоенными.

§ 41. Въ директоры и кандидаты избираются лица, имѣющія на свое имя не менѣе двадцати акцій, которыя и хранятся въ кассѣ Общества или въ учрежденіяхъ Государственнаго Банка во все время бытности избранныхъ лицъ въ помянутыхъ званіяхъ и не могутъ быть никому передаваемы до утвержденія отчета и баланса за послѣдній годъ пребыванія владѣльцевъ акцій директорами и кандидатами. Общему собранію предоставляется, въ случаѣ неимѣнія въ виду акціо-

неровъ съ вышеозначеннымъ числомъ акцій, которые поступили-бы въ директоры и кандидаты, избирать по ближайшему своему усмотрѣнію, въ упомянутыя должности и лицъ, не имѣющихъ опредѣленнаго количества акцій, но съ тѣмъ, чтобы избираемый, по избраніи въ должность, пріобрѣлъ на свое имя, въ теченіе одного мѣсяца установленное выше количество акцій.

§ 42. По прошествіи одного года отъ первоначальнаго избранія директоровъ и кандидатовъ, ежегодно выбываютъ одинъ директоръ и одинъ кандидатъ, сначала по жребію, а потомъ по старшинству вступленія, и на мѣсто выбывающихъ избираются новые директоръ и кандидатъ. Выбывшіе директоръ и кандидаты могутъ быть избираемы вновь.

§ 43. Кандидатъ, поступившій на мѣсто выбывшаго директора остается въ составѣ правленія до окончанія срока, на которой былъ избранъ выбывшій директоръ, но не свыше срока, на который избранъ самъ кандидатъ.

§ 44. Послѣ перваго собранія, созваннаго учредителями, и затѣмъ ежегодно, послѣ годичнаго общаго собранія, директора избираютъ изъ среды своей предсѣдателя и заступающаго его мѣсто.

§ 45. Члены правленія за труды свои по завѣдыванію дѣлами Общества могутъ получать, кромѣ процентнаго изъ чистой прибыли вознагражденія (§ 62), и опредѣленное содержаніе по назначенію общаго собранія акціонеровъ.

§ 46. Правленіе распоряжается всѣми дѣлами и капиталами Общества, по примѣру благоустроеннаго коммерческаго дома. Къ обязанности его относится: а) пріемъ поступившихъ за акціи Общества денегъ и выдача именныхъ временныхъ свидѣтельствъ, а по полной оплатѣ оныхъ и самыхъ акцій, а также наблюденіе за исправною уплатою процентовъ и погашенія по облигаціямъ; б) устройство, по обряду коммерческому, бухгалтеріи, кассы и письменоводства, а равно и составленіе, на основаніи §§ 57—59, годовыхъ отчета, баланса, смѣты и плана дѣйствій; в) опредѣленіе необходимыхъ для службы по Обществу лицъ, отъ назначеніемъ имъ предметовъ занятій и содержанія, а равно и ихъ увольненіе; г) наемъ и сдача въ аренду пароходовъ и другихъ судовъ; д) наемъ складовъ, квартиръ и другихъ помѣщеній; е) страхованіе иму-

щество Общества; ж) открытіе и закрытіе конторъ и агентствъ Общества, ревизія ихъ и наблюденіе за ихъ дѣйствіями; з) опредѣленіе условій перевозки пассажировъ и грузовъ, съ соблюденіемъ правилъ, въ семь уставѣ постановленныхъ; и) установленіе порядка производства продажи товаровъ по коммисіоннымъ порученіямъ и выдачи подъ оныя ссудъ, согласно §§ 11 и 12 устава Общества; и) выдача и принятіе къ платежу векселей и другихъ срочныхъ обязательствъ въ предѣлахъ, установленныхъ общимъ собраніемъ акціонеровъ; к) дисконтъ векселей, постушившихъ на имя Общества; л) заключеніе отъ имени Общества договоровъ и условій какъ съ казенными вѣдомствами и управленіями, такъ и съ частными обществами и товариществами, а равно городскими, земскими и сословными учрежденіями и частными лицами; м) снабженіе довѣреніостями лицъ, опредѣляемыхъ правленіемъ на службу Общества, не исключая и тѣхъ, которыя будутъ назначены на таковую службу общимъ собраніемъ; н) совершеніе законныхъ актовъ на пріобрѣтеніе и отчужденіе недвижимой собственности и пароходовъ, и о) созваніе общихъ собраній акціонеровъ и вообще завѣдываніе и распоряженіе всѣми безъ исключенія дѣлами, до Общества относящимися, въ предѣлахъ, установленныхъ общимъ собраніемъ. Ближайшій порядокъ дѣйствій правленія, предѣлы правъ и обязанности его опредѣляются инструкціею, утверждаемою и измѣняемою общимъ собраніемъ акціонеровъ.

§ 47. Для ближайшаго завѣдыванія дѣлами Общества, правленіе, съ утвержденія общаго собранія акціонеровъ, можетъ избрать изъ среды своей, или же изъ стороннихъ лицъ особаго директора-распорядителя, съ опредѣленіемъ ему вознагражденія по усмотрѣнію общаго собранія акціонеровъ. Директоръ-распорядитель, если онъ изъ членовъ правленія, долженъ представить, сверхъ опредѣленныхъ въ § 41 двадцати акцій, еще не менѣе двадцати акцій, которыя хранятся на указанныхъ въ томъ же параграфѣ основаніяхъ. Правленіе снабжаетъ директора-распорядителя инструкціею, утверждаемою и измѣняемою общимъ собраніемъ акціонеровъ. Директоръ-распорядитель созываетъ правленіе по всѣмъ тѣмъ дѣламъ, разрѣшеніе коихъ не представлено ему по инструкціи.

Примѣчаніе. Если директоръ-распорядитель будетъ назначенъ не изъ состава правленія, то кругъ правъ и обязанностей его, а равно размѣръ вносимаго имъ залога опредѣляются особымъ контрактомъ. Такой директоръ-распорядитель присутствуетъ въ засѣданіяхъ правленія съ правомъ лишь совѣщательнаго голоса.

§ 48. Правленіе производитъ расходы по смѣтамъ, ежегодно утверждаемымъ общимъ собраніемъ акціонеровъ. Собранію предоставляется опредѣлить, до какой суммы правленіе можетъ расходовать, сверхъ смѣтнаго назначенія, въ случаяхъ, нетерпящихъ отлагательства, съ отвѣтственностью предъ общимъ собраніемъ акціонеровъ за необходимость и послѣдствія сего расхода. О каждомъ такомъ расходѣ должно быть представляемо на усмотрѣніе ближайшаго общаго собранія.

§ 49. Поступающія въ правленіе суммы, не предназначенныя къ немедленному расходованію, вносятся правленіемъ въ одно изъ кредитныхъ установленій на имя Общества, а получаемые на эти суммы билеты и вообще всѣ документы хранятся въ правленіи.

§ 50. Вся переписка по дѣламъ Общества производится отъ имени правленія, за подписью одного изъ директоровъ.

§ 51. Векселя довѣренности, договоры, условія, купчія крѣпости и другіе акты, равно требованія на обратное получение суммъ Общества изъ кредитныхъ установленій, должны быть подписываемы, по крайней мѣрѣ, двумя членами правленія. Чеки по текущимъ счетамъ подписываются однимъ изъ директоровъ, уполномоченнымъ на то постановленіемъ правленія. Для получения съ почты денежных суммъ, посылокъ и документовъ, достаточно подписи одного изъ членовъ правленія, съ приложеніемъ печати Общества.

Примѣчаніе 1. Вся переписка по дѣламъ Общества, всѣ по онымъ сношенія и счетоводство въ предѣлахъ Россійской Имперіи производятся на русскомъ языкѣ.

Примѣчаніе 2. При измѣненіи числа подписей какъ на выдаваемыхъ правленіемъ документахъ, такъ и на требованіяхъ на обратное получение суммъ Общества изъ кредитныхъ установленій, правленіемъ, съ утвержденія

Министра Финансовъ, опредѣляется срокъ, съ котораго означенныя распоряженія вступаютъ въ силу, о чемъ правленіе обязано поставить въ извѣстность подлежащія кредитныя установленія.

§ 52. Въ необходимыхъ по дѣламъ Общества случаяхъ правленію предоставляется право ходатайствовать въ присутственныхъ мѣстахъ и у должностныхъ лицъ, безъ особой на то довѣренности, равно дозволяется правленію уполномочивать на сей предметъ одного изъ директоровъ или стороннее лицо; но въ дѣлахъ, производящихся въ судебныхъ установленіяхъ, образованныхъ на основаніи судебныхъ уставовъ Императора Александра II, соблюдается ст. 27 Уст. Гражд. Судопр.

§ 53. Правленіе можетъ уполномочивать за себя особою довѣренностью директора-распорядителя во всѣхъ тѣхъ случаяхъ, гдѣ необходимо общее директоровъ дѣйствіе, за исключеніемъ подписи на акціяхъ (§ 29), съ отвѣтственностью правленія предъ Обществомъ за всѣ распоряженія, которыя будутъ совершены на этомъ основаніи директоромъ-распорядителемъ.

§ 54. Правленіе собирается по мѣрѣ надобности, но во всякомъ случаѣ, не менѣе одного раза въ мѣсяць. Для дѣйствительности рѣшеній правленія требуется присутствіе трехъ членовъ правленія. Засѣданіямъ правленія ведутся протоколы, которые подписываются всѣми присутствовавшими членами.

§ 55. Рѣшенія правленія постановляются по большинству голосовъ, а когда не состоится большинства, то спорный вопросъ переносится на разрѣшеніе общаго собранія, которому представляются также всѣ тѣ вопросы, по коимъ правленіе или ревизіонная коммисія (§ 59) признаютъ необходимымъ дѣйствовать съ общаго огласія акціонеровъ, или кои, на основаніи сего устава и утвержденной общимъ собраніемъ инструкціи, не подлежатъ разрѣшенію правленія.

Примѣчаніе. Если директоръ, не согласившійся съ постановленіемъ правленія, потребуеъ занесенія своего несогласія въ протоколъ, то съ него слагается отвѣтственность за состоявшееся постановленіе.

§ 56. Члены правленія исполняютъ свои обязанности на основаніи общихъ законовъ и постановленій, въ семь уставѣ заключающихся, и, въ случаѣ распоряженій законопротивныхъ, превышенія предѣловъ власти, бездѣйствія и нарушенія какъ сего устава, такъ и постановленій общихъ собраній акціонеровъ, подлежатъ отвѣтственности на общемъ основаніи законовъ.

Примѣчаніе 1. Члены правленія могутъ быть смѣняемы, по опредѣленію общаго собранія акціонеровъ, и до окончанія срока ихъ службы.

Примѣчаніе 2. Заключающіяся въ настоящемъ отдѣлѣ устава постановленія, опредѣляющія: мѣстопробываніе правленія, число членовъ правленія и сроки ихъ избранія (§§ 39, 40 и 42), число акцій, представляемыхъ членами правленія и директоромъ-распорядителемъ въ кассу Общества при вступленіи ихъ въ должность (§§ 41 и 47), порядокъ замѣщенія выбывающихъ директоровъ (§ 43), порядокъ избранія предсѣдательствующаго въ правленіи (§ 44), порядокъ веденія переписки по дѣламъ Общества и подписи выдаваемыхъ правленіемъ документовъ (§§ 50 и 51) и сроки обязательнаго созыва правленія (§ 54), могутъ быть измѣняемы по постановленію общаго собранія акціонеровъ, съ утвержденія Министра Финансовъ.

Отчетность по дѣламъ Общества, распределеніе прибыли и выдача дивиденда.

§ 57. Операционный годъ Общества считается съ 1-го января по 1-е января. За каждый минувшій годъ правленіемъ составляется, для представленія на разсмотрѣніе и утвержденіе обыкновеннаго годоваго общаго собранія акціонеровъ (§ 67), подробный годовой отчетъ объ операціяхъ Общества и балансъ его оборотовъ. Печатные экземпляры годовыхъ отчета и баланса раздаются въ правленіи Общества за двѣ недѣли до годоваго общаго собранія воѣмъ акціонерамъ, заявляющимъ о желаніи получить таковыя. Съ того же времени открываются акціонерамъ, для обозрѣнія въ часы присутствія

правления, книги правления со всѣми счетами, документами и приложениями, относящимися къ отчету и балансу.

Примѣчаніе. Порядокъ исчисленія операціоннаго года можетъ быть измѣняемъ, по постановленію общаго собранія акціонеровъ, съ утвержденія Министра Финансовъ.

§ 58. Отчетъ долженъ содержать въ подробности слѣдующія главныя статьи: а) состояніе капитала основнаго съ показаніемъ въ пассивѣ въ отдѣльности капитала, внесеннаго наличными деньгами и выданнаго акціями за переданное Обществу имущество, согласно § 23, а также капиталовъ запаснаго, на погашеніе стоимости имущества и облигаціоннаго, съ указаніемъ уплаты по послѣдному процентовъ и погашенія, причемъ капиталы Общества, заключающіеся въ процентныхъ бумагахъ, должны быть показываемы не свыше той цѣны, по которой бумаги эти пріобрѣтены; если же биржевая цѣна въ день составленія баланса ниже покупной цѣны, то стоимость бумагъ показывается по биржевому курсу, состоявшемуся въ день заключенія счетовъ; б) общій приходъ и расходъ за то время, за которое отчетъ представляется; в) счетъ издержекъ на жалованье служащимъ въ Обществѣ и на прочіе расходы по управленію; г) счетъ наличнаго имущества Общества и принадлежащихъ ему запасовъ; д) счетъ долговъ Общества на другихъ лицахъ и сихъ послѣднихъ на самомъ Обществѣ; е) счетъ доходовъ и убытковъ, и ж) счетъ чистой прибыли и примѣрное распределеніе оной.

§ 59. Для повѣрки отчета и баланса общее собраніе акціонеровъ назначаетъ, за годъ впередъ, ревизионную комиссію изъ трехъ или болѣе акціонеровъ, несостоящихъ ни членами правленія, ни въ другихъ должностяхъ по управленію дѣлами Общества. Коммисія эта собирается обязательно не позже, какъ за мѣсяцъ до слѣдующаго годичнаго общаго собранія, и, по обревизованіи отчета и баланса за истекшій годъ и относящихся къ нимъ книгъ, счетовъ, документовъ и приложений, вноситъ отчетъ и балансъ, съ своимъ заключеніемъ, въ общее собраніе, которое и постановляетъ по онымъ окончательное рѣшеніе. Коммисіи этой предоставляется, если она признаетъ нужнымъ, или общимъ собраніемъ ей будетъ поручено, производить также осмотръ и ревизию всего иму-

щества Общества на мѣстахъ и повѣрку сдѣланныхъ въ теченіе года работъ, а равно произведенныхъ расходовъ по возобновленію или ремонту сего имущества, и вообще производить всѣ необходимыя изысканія для заключенія о степени пользы и своевременности, а равно выгодности для Общества какъ произведенныхъ работъ и сдѣланныхъ расходовъ, такъ и всѣхъ оборотовъ Общества. Для исполненія вышеизложеннаго, правленіе обязано предоставить комисіи всѣ необходимыя способы. На предварительное той же комисіи разсмотрѣніе представляются смѣта и планъ дѣйствій на наступившій операціонный годъ, которые комисіа вноситъ, также съ своимъ заключеніемъ, въ общее собраніе акціонеровъ. Независимо отъ сего, комисіи предоставляется требовать отъ правленія, въ случаѣ признанной ею необходимости, созыва чрезвычайныхъ общихъ собраній акціонеровъ (§ 68).

§ 60. Отчетъ и балансъ, по утвержденіи общимъ собраніемъ, публикуются во всеобщее свѣдѣніе и представляются въ трехъ экземплярахъ въ Министерство Финансовъ.

§ 61. Въ отношеніи представленія въ мѣстную казенную палату годового отчета и баланса и въ редакцію „Вѣстника финансовъ, промышленности и торговли“ для публикаціи заключительнаго баланса и извлеченія изъ годового отчета, правленіе Общества руководствуется ст. 102, 103, 104, 107 и 110 Высочайше утвержденного 8 іюня 1898 года Положенія о государственномъ промысловомъ налогѣ (Собр. узак. и расп. прав. ст. 964, 1898 г.), отвѣтствуя за неисполненіе по ст. 104 и 164 того же Положенія.

§ 62. По утвержденіи отчета общимъ собраніемъ, изъ годового чистаго дохода, т. е. суммы, остающейся за покрытіемъ всѣхъ расходовъ и убытковъ и за уплатою процентовъ и погашенія по облигаціямъ, если таковая сумма окажется, отчисляется не болѣе десяти процентовъ первоначальной стоимости деревянныхъ, пяти процентовъ первоначальной стоимости желѣзныхъ судовъ, трехъ процентовъ первоначальной стоимости каменныхъ строеній и машинъ и десяти процентовъ прочаго недвижимаго и движимаго имущества на погашеніе стоимости сего имущества впредь до полного погашенія оной. Остатокъ составляетъ чистую прибыль, изъ ко-

торой отчисляется не менѣе пяти процентовъ въ запасный капиталъ. Остающаяся затѣмъ сумма, за выдачею изъ нея вознагражденія членамъ правленія, распределяется по усмотрѣнію общаго собранія акціонеровъ.

§ 63. Обязательное отчисленіе въ запасный капиталъ продолжается, пока онъ не будетъ равняться одной трети основнаго капитала; обязательное отчисленіе возобновляется, если часть запаснаго капитала будетъ израсходована.

Примѣчаніе. Запасному капиталу можетъ быть дано лишь такое помѣщеніе, которое обезпечивало бы возможность безпрепятственной его реализаціи.

§ 64. Запасный капиталъ предназначается исключительно на уплату той суммы процентовъ и погашенія по облигаціямъ, которая останется непокрытою по случаю недостатка на сіе доходовъ Общества, а равно на покрытіе непредвидѣнныхъ расходовъ. Расходованіе запаснаго капитала на этотъ послѣдній предметъ производится не иначе, какъ по опредѣленію общаго собранія акціонеровъ и лишь тогда, когда уплата процентовъ и погашенія по облигаціямъ вполнѣ обезпечена доходами Общества.

Примѣчаніе. Въ тѣ годы, когда доходовъ Общества будетъ недостаточно для уплаты процентовъ и погашенія по облигаціямъ и недостающая сумма не можетъ быть покрыта изъ имѣющагося запаснаго капитала, то для таковой уплаты обращается въ продажу сначала движимое, а потомъ недвижимое имущество Общества.

§ 65. О времени и мѣстѣ выдачи дивиденда правленіе публикуетъ во всеобщее свѣдѣніе.

§ 66. Дивидендъ по акціямъ, а равно проценты по облигаціямъ, и капиталъ по облигаціямъ, вышедшимъ въ тиражъ, непотребованные въ теченіе десяти лѣтъ, обращаются въ собственность Общества, за исключеніемъ тѣхъ случаевъ, когда теченіе земской давности считается по закону пріостановленнымъ; въ такихъ случаяхъ со всѣми вышеупомянутыми суммами поступаютъ согласно судебному о нихъ рѣшенію или распоряженію опекунскихъ учрежденій. На всѣ вышеозначенныя суммы, не взятыя въ срокъ и хранящіяся въ кассѣ правленія, проценты не выдаются.

Примѣчаніе. Правленіе не входитъ въ разбирательство, дѣйствительно ли купонъ принадлежитъ предъявителю онаго, за исключеніемъ тѣхъ случаевъ, когда на выдачу дивиденда по купонамъ наложено судебною властью запрещеніе, или когда предъявленный купонъ окажется однимъ изъ тѣхъ, объ утратѣ которыхъ подано въ правленіе Общества заявленіе.

Общія собранія акціонеровъ.

§ 67. Общія собранія акціонеровъ бываютъ обыкновенныя и чрезвычайныя. Обыкновенныя собранія созываются Правленіемъ ежегодно, не позже мая мѣсяца, для разсмотрѣнія и утвержденія отчета и баланса за истекшій годъ, смѣты расходовъ и плана дѣйствій наступившаго операціоннаго года, а также для избранія членовъ правленія и ревизіонной коммисіи. Въ сихъ собраніяхъ обсуждаются и рѣшаются также и другія дѣла, превышающія власть правленія, или тѣ, кои правленіемъ будутъ предложены общему собранію.

§ 68. Чрезвычайныя собранія созываются правленіемъ или по собственному его усмотрѣнію, или по требованію акціонеровъ, имѣющихъ въ совокупности не менѣе десяти голосовъ, или ревизіонной коммисіи (§ 59). Такое требованіе акціонеровъ или ревизіонной коммисіи о созваніи чрезвычайнаго общаго собранія приводится въ исполненіе правленіемъ не позже одного мѣсяца по заявленіи онаго.

§ 69. Общее собраніе разрѣшаетъ, согласно сему уставу, всѣ вопросы, до дѣлъ Общества относящіеся. Но непремѣнному вѣдѣнію его подлежатъ постановленія: о приобрѣтеніи судовъ и недвижимыхъ имуществъ для Общества, о продажѣ и залогѣ таковыхъ имуществъ, Обществу принадлежащихъ, а равно о расширеніи предпріятія. Общему собранію предоставляется, при расширеніи предпріятія или приобрѣтеніи недвижимаго имѣнія и судовъ, опредѣлить порядокъ погашенія таковыхъ затратъ.

§ 70. О времени и мѣстѣ общаго собранія акціонеры извѣщаются посредствомъ публикаціи, по крайней мѣрѣ, за

мѣсяць до дня собранія, причемъ въ публикаціи должны быть точно объяснены предметы, подлежащіе разсмотрѣнію общаго собранія. О томъ же правленіе доводитъ каждый разъ до свѣдѣнія мѣстнаго полицейскаго начальства.

§ 71. Въ общемъ собраніи акціонеры участвуютъ лично или черезъ довѣренныхъ, при чемъ въ послѣднемъ случаѣ правленіе должно быть письменно о томъ увѣдомлено. Довѣреннымъ можетъ быть только акціонеръ, и одно лицо не можетъ имѣть болѣе двухъ довѣренностей.

§ 72. Каждый акціонеръ имѣетъ право присутствовать въ общемъ собраніи и участвовать въ обсужденіи предлагаемыхъ собранію вопросовъ лично или чрезъ довѣренныхъ, но въ постановленіяхъ общаго собранія участвуютъ только акціонеры, пользующіеся правомъ голоса. Каждая десять акцій даютъ право на голосъ, но одинъ акціонеръ не можетъ имѣть по своимъ акціямъ болѣе того числа голосовъ, на которое даетъ право владѣніе одною десятою частью всего основнаго капитала Общества, считая при этомъ по одному голосу на каждая десять акцій.

§ 73. Акціонеры, имѣющіе менѣе десяти акцій, могутъ соединить, по общей довѣренности, свои акціи для полученія права на одинъ и болѣе голосовъ, до предѣла въ § 72 указаннаго.

§ 74. По именованнымъ акціямъ, переданнымъ отъ одного лица другому, право голоса предоставляется новому ихъ владѣльцу не прежде трехъ мѣсяцевъ со времени отмѣтки правленіемъ передачи. Для полученія права присутствія въ общемъ собраніи и подачи въ немъ голоса, владѣльцы акцій на предъявителя обязаны представить въ правленіе не позже, какъ, за пятнадцать дней до дня общаго собранія, свои акціи или росписки въ храненіи или залогъ сихъ акцій какъ государственныхъ, такъ и дѣйствующихъ на основаніи правительствомъ утвержденныхъ уставовъ кредитныхъ учреждений и тѣхъ изъ заграничныхъ сего рода учреждений, которыя будутъ указаны общимъ собраніемъ акціонеровъ и одобрены Министерствомъ Финансовъ. Въ роспискахъ должны быть означены номера акцій,

Примѣчаніе. Иностранныя кредитныя учрежденія, росписки коихъ, согласно этому параграфу, могутъ быть

представляемы правленію взамѣнъ подлинныхъ акцій, должны быть поименованы въ публикаціяхъ, дѣлаемыхъ правленіемъ о созывѣ общихъ собраний.

§ 75. Если акціи достанутся по наслѣдству или другимъ путемъ въ общее владѣніе нѣсколькимъ лицамъ, то право участія въ общемъ собраніи предоставляется лишь одному изъ нихъ, по ихъ избранію; равио и торговые дома могутъ имѣть въ общемъ собраніи не болѣе одного представителя, но безъ какихъ-либо относительно числа голосовъ преимуществъ.

§ 76. Для дѣйствительности общихъ собраний требуется, чтобы въ оныя прибыли акціонеры или ихъ довѣренныя (§§ 71—73), представляющіе въ совокупности не менѣе половины основнаго капитала, а для рѣшенія вопросовъ: о расширеніи предпріятія, объ увеличеніи или уменьшеніи основнаго капитала, объ измѣненіи устава и ликвидаціи дѣлъ, требуется прибытіе акціонеровъ, представляющихъ три четверти основнаго капитала. Постановленія общаго собранія получаютъ обязательную силу, когда приняты будутъ большинствомъ трехъ четвертей голосовъ, участвовавшихъ въ подачѣ голоса акціонеровъ или ихъ довѣренныхъ, при исчисленіи сихъ голосовъ на основаніи § 72; избраніе же членовъ правленія и ревизіонной комиссіи производится простымъ большинствомъ голосовъ. Если собраніе не будетъ удовлетворять въ отношеніи количества предъявленныхъ акцій означеннымъ выше условіямъ, при которыхъ оно считается законно-состоявшимся, или если при рѣшеніи дѣлъ въ общемъ собраніи не окажется трехъ четвертей голосовъ одного мнѣнія, не считая случаевъ, когда достаточно простаго большинства голосовъ, то не ранѣе, какъ чрезъ двѣ недѣли, дѣлается, указаннымъ въ § 70 порядкомъ, вызовъ во вторичное общее собраніе, которое считается законно-состоявшимся, а рѣшеніе его окончательнымъ, не взирая на число акцій, предъявленныхъ прибывшими въ оное акціонерами, о чемъ правленіе обязано предвѣщать акціонеровъ въ самомъ приглашеніи на собраніе. Въ такомъ вторичномъ собраніи могутъ быть разсматриваемы лишь тѣ дѣла, которыя подлежали обсужденію или остались неразрѣшенными въ первомъ общемъ собраніи, причемъ дѣла эти рѣшаются простымъ большинствомъ голо-

совъ. Рѣшенія, принятыя общимъ собраніемъ, обязательны для всѣхъ акціонеровъ, какъ присутствовавшихъ, такъ и отсутствовавшихъ.

Примѣчаніе. Подача голосовъ въ общемъ собраніи производится, по усмотрѣнію самого собранія, баллотированіемъ шарами или закрытыми записками, а указанное большинство исчисляется по отношенію голосовъ утвердительныхъ къ общему числу голосовъ, дѣйствительно поданныхъ акціонерами по каждому отдѣльному вопросу.

§ 77. Дѣла, подлежащія разсмотрѣнію въ общемъ собраніи, поступаютъ въ оное не иначе, какъ черезъ посредство правленія, почему акціонеры, желающіе сдѣлать какое-либо предложеніе общему собранію должны письменно обратиться съ онымъ въ правленіе не позже семи дней до общаго собранія. Если предложеніе сдѣлано акціонерами, имѣющими въ совокупности не менѣе десяти голосовъ, то правленіе обязано, во всякомъ случаѣ, представить такое предложеніе слѣдующему общему собранію со своимъ заключеніемъ.

§ 78. Для правильнаго хода дѣлъ въ общемъ собраніи акціонеры избираютъ изъ среды своей предсѣдательствующаго. До сего избранія предсѣдательствуетъ въ общемъ собраніи предсѣдатель правленія или лицо, заступающее его мѣсто.

Примѣчаніе. Въ первомъ общемъ собраніи, до выбора предсѣдателя, предсѣдательствуетъ одинъ изъ учредителей.

§ 79. Постановленія общихъ собраній удостоверяются протоколами, подписываемыми предсѣдательствовавшимъ въ собраніи, всѣми наличными въ собраніи членами правленія и, по крайней мѣрѣ, тремя акціонерами изъ числа присутствовавшихъ въ собраніи, предъявившими наибольшее число акцій.

Примѣчаніе. Постановленія настоящаго отдѣла устава, касающіяся: срока созыва обыкновенныхъ годовыхъ общихъ собраній (§ 67), порядка созыва чрезвычайныхъ общихъ собраній (§ 68), числа акцій, дающаго право голоса въ общихъ собраніяхъ (§§ 72 и 73), срока съ котораго предоставляется право голоса новымъ акціонерамъ (§ 74), срока предъявленія правленію предложеній акціо-

неровъ (§ 77) и, наконецъ, порядка подписи протоколовъ общихъ собраній (§ 79), могутъ быть измѣняемы, по постановленію общаго собранія акціонеровъ, съ утвержденія Министра Финансовъ.

Разборъ споровъ по дѣламъ Общества, отвѣтственность и прекращеніе дѣйствій его.

§ 80. Всѣ споры по дѣламъ Общества между акціонерами и между ними и членами правленія, а равно споры между членами правленія и прочими выборными по Обществу лицами и споры Общества съ другими обществами и частными лицами рѣшаются или въ общемъ собраніи акціонеровъ, если обѣ спорящія стороны будутъ на это согласны, или разбираются общимъ судебнымъ порядкомъ.

§ 81. Отвѣтственность Общества ограничивается принадлежащимъ ему движимымъ и недвижимымъ имуществомъ и капиталами, а потому, въ случаѣ неудачи предпріятія Общества, или при возникшихъ на оное искахъ, каждый изъ акціонеровъ отвѣчаетъ только вкладомъ своимъ, поступившимъ уже въ собственность Общества, въ размѣрѣ 250 р. на акцію, и, сверхъ того, ни личной отвѣтственности, ни какому-либо дополнительному платежу по дѣламъ Общества подвергаемъ быть не можетъ.

§ 82. Срокъ существованія Общества не назначается. Если по ходу дѣлъ закрытіе Общества признано будетъ необходимымъ, то дѣйствія его прекращаются по постановленію общаго собранія акціонеровъ. Если по балансу Общества окажется потеря двухъ пятыхъ основнаго капитала, и акціонеры не пополниатъ онаго въ теченіе одного года со дня утвержденія общимъ собраніемъ отчета, изъ котораго обнаружился недостатокъ капитала, то Общество прекращаетъ свои дѣйствія.

Примѣчаніе. Если при потерѣ двухъ пятыхъ основнаго капитала и при выраженномъ большинствомъ акціонеровъ желаніи пополнить оный, кто-либо изъ акціонеровъ не внесетъ въ теченіе указаннаго въ семъ параграфѣ времени причитающагося по принадлежащимъ ему акціямъ

дополнительнаго платежа, то акціи эти объявляются уничтоженными, о чемъ публикуется во всеобщее свѣдѣніе, и замѣняются новыми, подъ тѣми же нумерами, акціями, которыя продаются правленіемъ Общества чрезъ мѣстнаго маклера. Изъ вырученной отъ продажи сихъ акцій суммы, за покрытіемъ причитающихся по продажѣ и публикаціи расходовъ, часть, равная дополнительному по акціямъ взносу, обращается на пополненіе основнаго капитала, а остатокъ выдается бывшему владѣльцу уничтоженныхъ акцій.

§ 83. Въ случаѣ прекращенія дѣйствій Общества, общее собраніе акціонеровъ избираетъ изъ среды своей не менѣе трехъ лицъ въ составъ ликвидационной комисіи и опредѣляетъ порядокъ ликвидаціи дѣлъ Общества. Комисія эта принимаетъ дѣла отъ правленія. Ликвидаторы вызываютъ, чрезъ повѣстки и публикацію, кредиторовъ Общества, принимаютъ мѣры къ полному ихъ удовлетворенію, производятъ реализацію имущества Общества и вступаютъ въ соглашенія и мировыя сдѣлки съ третьими лицами, на основаніи и въ предѣлахъ, указанныхъ общимъ собраніемъ. Суммы, слѣдующія на удовлетвореніе кредиторовъ, а равно необходимыя для обезпеченія полнаго удовлетворенія спорныхъ требованій, вносятся ликвидаторами, за счетъ кредиторовъ, въ учрежденія Государственнаго Банка; до того времени не можетъ быть приступлено къ удовлетворенію акціонеровъ, соразмѣрно остающимся въ распоряженіи Общества средствамъ. О дѣйствіяхъ своихъ ликвидаторы представляютъ общему собранію отчеты въ сроки, собраніемъ установленные, и, независимо отъ того, по окончаніи ликвидаціи, представляютъ общій отчетъ. Если, при окончаніи ликвидаціи, не всѣ подлежащія выдачѣ суммы будутъ вручены по принадлежности, за неявкою лицъ, коимъ онѣ слѣдуютъ, то общее собраніе опредѣляетъ, куда деньги эти должны быть отданы на храненіе, впредь до выдачи ихъ, и какъ съ ними надлежитъ поступить по истеченіи срока давности, въ случаѣ неявки собственника.

§ 84. Какъ о приступѣ къ ликвидаціи, такъ и объ окончаніи оной, съ объясненіемъ послѣдовавшихъ распоряженій, въ первомъ случаѣ правленіемъ, а въ послѣднемъ—ликвида-

торами доносится Министру Финансовъ, а также дѣлаются иадлежащія публикации для свѣдѣнія акціонеровъ и всѣхъ лицъ, къ дѣламъ Общества прикосновенныхъ.

§ 85. Въ случаяхъ не предусмотрѣнныхъ симъ уставомъ, Общество руководствуется правилами, для акціонерныхъ компаній и парохѣдныхъ предпріятій постановленными, а равно общими узаконеніями, какъ нынѣ дѣйствующими, такъ и тѣми, кои будутъ впослѣдствіи изданы.

332. *Апрѣля 29-го. (Вѣстн. № 18). Извѣщеніе отъ Управленія В. и Ш. С. и Т. П.—Объ образованіи изъ путей, входящихъ во 2-й инспекціонный участокъ Шлиссельбургскаго отдѣленія С.-Петербургскаго Округа п. с., двухъ участковъ.*

По докладу Управленія водяныхъ и шосейныхъ сообщеній и торговыхъ портовъ, отъ 14 сего апрѣля за № 242, послѣдовало распоряженіе Его Сіятельства Г. Министра Путей Сообщенія объ образованіи изъ путей, входящихъ нынѣ во 2-й инспекціонный участокъ Шлиссельбургскаго отдѣленія С.-Петербургскаго Округа путей сообщенія, двухъ участковъ по слѣдующему росписанію:

2-й участокъ.

Старшій помощникъ инспектора судоходства въ гор. Новой Ладогѣ.

Приладожскіе каналы: Императоровъ Петра I-го 104 в. и Александра II-го 103¹/₂ вер. и р. Назія 41¹/₂ вер.

3-й участокъ.

Старшій помощникъ инспектора судоходства въ гор. Новой Ладогѣ.

Приладожскіе каналы: Императрицъ: Екатерины II-й 10 вер. 140 саж., Маріи Феодоровны 9 вер. 298 саж. и Императоровъ: Александра III-го 43 вер. 330 саж. и Александра I-го 38 вер. и рѣки: Паша 150³/₄ вер., Куйвасарь 7 вер., Свирица 2¹/₂ вер. и Волховъ отъ Старой Ладоги до устья канала Императора Александра II-го включительно 15 вер.

333. *Апрѣля 29-го. (Вѣстн. № 18). Извѣщеніе отъ Управленія В. и Ш. С. и Т. П.—Объ измѣненіяхъ въ штатахъ С.-Петербургскаго, Кіевскаго и Вытегорскаго Округовъ п. с.*

Господинъ Министръ Путей Сообщенія, по докладамъ Управленія водяныхъ и шосейныхъ сообщеній и торговыхъ портовъ отъ 15 и 16 апрѣля 1900 г. за №№ 252, 254 и 255, изволилъ разрѣшить ввести слѣдующія измѣненія въ штатахъ Округовъ путей сообщенія:

С.-Петербургскаго.

Назначить вновь по одной должности столоначальника хозяйственнаго отдѣленія Правленія, его помощника и инженера VII класса въ распоряженіи Правленія, съ присвоеніемъ имъ существующихъ нынѣ окладовъ.

Кіевскаго.

Увеличить оклады: а) содержанія инспектору судоходства, онъ же членъ общаго присутствія Правленія, съ 3.000 р. до 3.600 р. въ годъ; б) разѣздныхъ денегъ инспектору судоходства, исполняющему обязанности начальника Екатеринославскаго отдѣленія, съ 1.000 р. до 1.200 р. въ годъ, и в) разѣздныхъ и канцелярскихъ денегъ старшимъ помощникамъ инспекторовъ судоходства по 1-му и 4-му техническо-инспекціоннымъ участкамъ Кіевскаго отдѣленія: первыхъ съ 150 до 500 р. и вторыхъ съ 150 до 800 р. въ годъ каждому.

Вытегорскаго.

Увеличить окладъ содержанія инспектору судоходства, онъ же членъ общаго присутствія Правленія, съ 3.000 р. до 3.600 р. въ годъ.

334. *Мая 8-го. (Вѣстн. № 19). Извѣщеніе отъ Управленія В. и Ш. С. и Т. П.—Объ учрежденіи должности Помощника Инспектора судоходства въ Казанскомъ Округѣ п. с.*

Съ разрѣшенія Г. Министра Путей Сообщенія, послѣдо-

вавшего по докладу Управленія водяныхъ и шосейныхъ сообщений и торговыхъ портовъ отъ 21 апрѣля 1900 года за № 274, штатъ Казанскаго Округа путей сообщенія увеличенъ одною должностію Помощника Инспектора судоходства, съ содержаніемъ 2.000 рублей въ годъ изъ кредита по содержанію судоходныхъ инспекцій.

335. *Мая 8-го. (Вѣстн. № 19). Извѣщеніе отъ Управленія В. и Ш. С. и Т. П.—Объ измѣненіи штата Вытегорскаго Округа п. с.*

Г. Министръ Путей Сообщенія, по докладу Управленія водяныхъ и шосейныхъ сообщений и торговыхъ портовъ отъ 21 апрѣля 1900 года за № 270, изволилъ разрѣшить ввести въ штатѣ Вытегорскаго Округа путей сообщенія слѣдующія измѣненія: а) упразднить одну изъ должностей Инспектора судоходства (VI класса) съ оодержаніемъ 1,920 руб. (при казенной квартирѣ), разѣздными 1.000 руб. и канцелярскими 1.000 р. въ годъ, изъ кредита по содержанію судоходныхъ инспекцій, и б) учредить, взамѣвъ упраздненной, должность помощника Инспектора судоходства (VII класса), завѣдывающаго техническо-инспекціоннымъ участкомъ Округа, съ содержаніемъ 1.600 р. (при казенной квартирѣ), разѣздными 500 руб. и канцелярскими 1.000 руб. въ годъ, изъ того же источника.

336. *Мая 12-го. Собраніе Узаконеній и Распоряженій Правительства № 51 ст. 994.—О присвоеніи высшимъ служащимъ на пароходахъ Русскаго Общества пароходства и торговли кокарды гражданскаго образца.*

Г о с у д а р ь И м п е р а т о р ь, по всеподданнѣйшему докладу Министра Финансовъ, въ 4 день фѣвраля 1900 г., Высочайше соизволилъ на присвоеніе капитанамъ, помощникамъ ихъ и механикамъ, служащимъ на пароходахъ Русскаго Общества пароходства и торговли, кокарды гражданскаго образца на тульѣ фуражки съ перенесеніемъ короны на околышѣ.

337. *Мая 12-го. Собрание Узаконений и Распоряжений Правительства № 51 ст. 997.*—**О** предоставлении Министру Финансовъ права утверждать формы одежды для лицъ, служащихъ въ частныхъ пароходныхъ предпріятіяхъ.

Г о с у д а р ь И м п е р а т о р ь, по всеподданнѣйшему докладу Министра Финансовъ, въ 25 день феврала 1900 г., Высочайше соизволилъ иа предоставление ему, Министру, права утверждать для лицъ, служащихъ въ частныхъ пароходныхъ предпріятіяхъ, формы одежды по образцу формъ, Высочайше утвержденныхъ 19 феврала 1899 года для Русскаго Общества пароходства и торговли и Общества Китайской Восточной желѣзной дороги, съ необходимыми измѣненіями въ деталяхъ.

338. *Мая 12-го. Собрание Узаконений и Распоряжений Правительства № 51 ст. 942.*—**Объ** утверженіи штата Нижегородской рѣчной полиціи.

Е г о И м п е р а т о р с к о е В е л и ч е с т в о воспослѣдовавшее мнѣніе въ Общемъ Собраніи Государственнаго Совѣта, по проекту штата Нижегородской рѣчной полиціи, Высочайше утвердить соизволилъ и повелѣлъ исполнить.

Подписаль: Предсѣдатель Государственнаго Совѣта *МИХАИЛЬ*.

6 марта 1900 г.

МНѢНІЕ ГОСУДАРСТВЕННОГО СОВѢТА.

Выписано изъ журналовъ Соединенныхъ Департаментовъ Законовъ и Государственной Экономіи 4 декабря 1899 г. и Общаго Собранія 14 февраля 1900 года.

Государственный Совѣтъ, въ Соединенныхъ Департаментахъ Законовъ и Государственной Экономіи и въ Общемъ Собраніи, разсмотрѣвъ представленіе Министерства Внутреннихъ Дѣлъ по проекту штата Нижегородской рѣчной полиціи, *мнѣніемъ положилъ:*

I. Проектъ штата Нижегородской рѣчной полиціи поднести къ Высочайшему Егo Императорскаго Величества утверженію.

II. Исчисленный въ означенномъ штатѣ (отд. I) расходъ, въ размѣрѣ *тридцати тысячъ* рублей въ годъ, относить, съ 1900 г., на средства города Нижняго-Новгорода, ярморочнаго комитета и государственнаго казначейства, въ равныхъ частяхъ.

Подлинное мнѣніе подписано въ журналахъ Предсѣдателями и Членами.

На подлинномъ Собственною Его Императорскаго Величества рукою написано: *„Быть по сему“*

Въ С.-Петербургѣ.
6 марта 1900 года.

Ш Т А Т Ъ

НИЖЕГОРОДСКОЙ РѢЧНОЙ ПОЛИЦИИ.

	Число чиновъ.	Содержаніе въ годъ рублями.
Начальникъ рѣчной полиціи.	1	2100
Помощникъ его	1	1200
На жалованье служителямъ, состоящимъ на судахъ и въ пожарной командѣ	—	17500
Имъ на обмундированіе	—	300
Содержаніе парходовъ	—	5000
Приобрѣтеніе и ремонтъ огнегасительныхъ машинъ и инструментовъ.	—	2750
На канцелярскіе расходы комитета и начальника рѣчной полиціи	—	1150
Итого.	2	30000

Примѣчанія:

1) Передержки по одной статьѣ хозяйственныхъ расходовъ могутъ быть покрываемы сбереженіями по другимъ статьямъ тѣхъ же расходовъ, а свободные остатки отъ штатныхъ назначеній обращаются на ремонтъ и приобрѣтеніе пожарныхъ пароходовъ.

2) Число нижнихъ служителей рѣчной полиціи и пожарной команды и размѣръ присвоиваемаго имъ содержанія опредѣляются комитетомъ означенной полиціи.

Подписаль: Предсѣдатель Государственнаго Совѣта *МИХАИЛЬ*.

339. *Мая 13-го. (Вѣстникъ № 20). Извѣщеніе отъ Управленія В. и Ш. С. и Т. П.—Объ увеличеніи оклада содержанія бухгалтеру Правленія Варшавскаго Округа п. с.*

Съ разрѣшенія Г. Министра Путей Сообщенія положенный по штату Варшавскаго Округа путей сообщенія окладъ содержанія бухгалтеру Правленія сего Округа (675 руб) увеличенъ до 900 руб. въ годъ.

340. *Мая 16-го. Собраніе Узаконеній и Распоряженій Правительства № 52. ст. 1057.—Объ измѣненіи порядна разсмотрѣнія смѣтъ Министерства Путей Сообщенія и сроковъ ихъ представленія въ Государственный Совѣтъ.*

Его Императорское Величество воспомядовавшее мнѣніе въ Общемъ Собраніи Государственнаго Совѣта, объ измѣненіи порядка разсмотрѣнія смѣтъ Министерства Путей Сообщенія и сроковъ ихъ представленія въ Государственный Совѣтъ, Высочайше утвердить соизволилъ и повелѣлъ исполнить.

Подписаль: Предсѣдатель Государственнаго Совѣта *МИХАИЛЬ*.

13 Марта 1900 г.

МНѢНІЕ ГОСУДАРСТВЕННОГО СОВѢТА.

Выписано изъ журна- Государственный Совѣтъ, въ Департа-
ловъ Департамента Госу- ментъ Государственной Экономіи и въ Об-
дарственной Экономіи 13 щемъ Собраніи, разсмотрѣвъ представленіе
января и Общаго Собранія Министра Путей Сообщенія объ измѣненіи
28 февраля 1900 года. порядка разсмотрѣнія смѣтъ Министерства
Путей Сообщенія и сроковъ ихъ представ-
ленія въ Государственный Совѣтъ, *мнѣніемъ положили*:

I. Въ измѣненіе и дополненіе подлежащихъ узаконеній постановить: 1) Для представленія Государственному Совѣту и сообщенія Министерству Финансовъ и Государственному Контролю смѣтъ Министерства Путей Сообщенія устанавливаются слѣдующіе сроки: для смѣты Канцеляріи Министра Путей Сообщенія 15 сентября, для смѣты Управленія водныхъ и шоссейныхъ сообщеній и торговыхъ портовъ—15 октября и для смѣты Управленія желѣзныхъ дорогъ 18 ноября предшествующаго смѣтному году.

2) Министерство Финансовъ и Государственный Контроль замѣчанія свои по смѣтѣ Управленія желѣзныхъ дорогъ представляютъ въ Государственный Совѣтъ и сообщаютъ Министерству Путей Сообщенія въ теченіе семи дней со дня полученія смѣты.

3) Объясненія Министерства Путей Сообщенія на означенныя въ п. 2 замѣчанія представляются въ Государственный Совѣтъ въ теченіе пяти дней со дня полученія замѣчаній.

II. Пунктъ 5 отд. I Высочайше утвержденнаго 8 іюня 1893 г. мнѣнія Государственнаго Совѣта (Собр. Узак. и Расп. Прав., ст. 838)—отмѣнить.

Подлинное мнѣніе подписано въ журіалахъ Предсѣдателями и Членами.

341. *Мая 16-го. Собраніе Узаконеній и Распоряженій Правительства № 52 ст. 1115.—Объ увеличеніи кредита значащагося въ штатѣ Рыбинской рѣчной полиціи на содержаніе и ремонтъ пароходовъ и береговыхъ сооруженій*

Министръ Внутреннихъ Дѣлъ, 25 марта 1900 г., донесъ

Правительствующему Сенату, для распубликованія, что значащійся въ штатѣ Рыбинской рѣчной полиціи, утвержденномъ 6 іюня 1889 года, кредитъ (6.700 р.) на содержаніе и ремонтъ пароходовъ и береговыхъ сооружений, Министерствомъ Внутреннихъ Дѣлъ, на основаніи Высочайшаго повелѣнія 3 іюня 1885 года, разрѣшено увеличить съ 1 января 1900 года на 1.800 руб., съ отнесеніемъ настоящаго дополнительнаго расхода на счетъ особаго сбора, взимаемаго на Рыбинскихъ пристаняхъ на основаніи Высочайше утвержденного 3 іюня 1885 года мнѣнія Государственнаго Совѣта.

342. *Мая 20-го (Вѣстникъ № 21). Извѣщеніе отъ Управленія В. и Ш. С. и Т. Ц.—Объ измѣненіи штата Вытегорскаго Округа п. с.*

По докладу Управленія водяныхъ и шоссейныхъ сообщений и торговыхъ портовъ Его Сіятельству. Господиномъ Министеромъ разрѣшено 22 апрѣля сего года:

1) упразднить въ Вытегорскомъ Округѣ Путей Сообщенія одну изъ должностей инспектора судоходства (VI класса), положенную по дѣйствующему штату съ содержаніемъ 1.920 руб. (при казенной квартирѣ), съ добавочными 384 руб., разъѣздными 1.000 руб. и канцелярскими 1.000 руб. въ годъ изъ кредита по содержанію судоходныхъ инспекцій, и 2) учредить въ названномъ Округѣ, взаменъ упраздняемой, должность помощника инспектора судоходства (VII класса), завѣдывающаго техническо-инспекціоннымъ участкомъ Округа, съ содержаніемъ 1.600 руб. (при казенной квартирѣ), разъѣздными 500 р. и канцелярскими 1.000 руб. въ годъ, изъ того же источника.

343. *Мая 30-го. Собраніе Узаконеній и Распоряженій Правительства № 57 ст. 1237.—Объ утвержденіи устава Общества пароходства и торговли „Океанъ“*

Государь Императоръ, по положенію Комитета Министровъ, Высочайше повелѣтъ соизволилъ разрѣ-

шить потомственному почетному гражданину Дмитрію Родіоновичу Вострякову, торговому дому „Э. Поповъ съ братомъ“, Выборгскому гражданину Эдвину Ивановичу Спарро и Митавскому гражданину Федору Ивановичу Грину учредить акціонерное Общество подъ наименованіемъ: „Общество пароходства и торговли „Океанъ“, на основаніи устава, удостоеннаго Высочайшаго разсмотрѣнія и утвержденія, въ Москвѣ, въ 11 деиь апрѣля 1900 года.

На подлинномъ написано: „Государь Императоръ уставъ сей разсматривать и Высочайше утвердить соизволилъ, въ Москвѣ, въ 11 деиь апрѣля 1900 года.

Подписаль: Управляющій дѣлами Комитета Министровъ, Статсъ-Секретарь *А. Куломзинъ*.

У С Т А В Ъ

ОБЩЕСТВА ПАРХОДСТВА И ТОРГОВЛИ „ОКЕАНЪ“.

Цѣль учрежденія Общества, права и обязанности его.

§ 1. Для устройства и содержанія парходныхъ сообщеній между портами Чернаго и Балтійскаго морей и другими русскими и иностранными портами и портами дальняго Востока, съ цѣлью перевозки пассажировъ и грузовъ, а также для повсемѣстнаго, производства торговли, учреждается акціонерное Общество подъ наименованіемъ: „Общество парходства и торговли „Океанъ“.

Примѣчаніе 1. Учредители Общества: потомственный почетный гражданинъ Дмитрій Родіоновичъ Востряковъ, торговый домъ „Э. Поповъ съ братомъ“, Выборгскій гражданинъ Эдвинъ Ивановичъ Спарро и Митавскій гражданинъ Федоръ Ивановичъ Гринъ.

Примѣчаніе 2. Передача, до образованія Общества, учредителями другимъ лицамъ своихъ правъ и обязанностей по обществу, присоединеніе новыхъ учредителей и исключеніе изъ числа учредителей котораго либо изъ нихъ допускаются не иначе, какъ по испрошеніи на то, всякій разъ, разрѣшенія Министра Финансовъ.

§ 2. Обществу предоставляется право, съ соблюденіемъ существующихъ законовъ, постановленій и правъ частныхъ лицъ и по испрошеніи, въ потребныхъ случаяхъ, разрѣшенія подлежащаго начальства, пріобрѣтать въ собственность пароходы и суда всякаго рода, а равно устраивать и арендовать соотвѣтственные цѣли Общества строенія, доки, элинги, верфи, пароходы, суда, пристани, механическія приспособленія для нагрузки и выгрузки товаровъ и механическіе заводы, а также необходимые для сего земли и лѣса.

Примѣчаніе 1. Пріобрѣтеніе Обществомъ въ собственность или въ срочное владѣніе и пользованіе недвижимыхъ имуществъ въ мѣстностяхъ, гдѣ таковое пріобрѣтеніе воспрещается, по закону, иностранцамъ или лицамъ іудейскаго исповѣданія, — не допускается.

Примѣчаніе 2. Для отопленія пароходовъ, а также для обезпеченія постояннымъ грузомъ пароходовъ и баржъ, Общество можетъ покупать или арендовать земли для добыванія каменнаго угля и антрацита и устраивать склады для продажи сихъ матеріаловъ.

§ 3. Общество отвѣчаетъ за цѣлость и сохранность довѣренныхъ ему грузовъ какъ въ пути, такъ и при нагрузкѣ и выгрузкѣ, а равно за подмочку мѣстъ и вещей, происшедшую отъ небреженія служащихъ у него лицъ; но за порчу и утрату, происшедшія не по вийю Общества, при цѣлости наружной укупорки, отъ самаго свойства укупоренныхъ вещей, отъ доказанной аваріи или гибели судна по волѣ Божіей— Общество ответственности не подлежитъ. Подробныя правила о порядкѣ и условіяхъ пріема, храненія, передвиженія и сдачи клади и грузовъ, объ отвѣтственности за цѣлость оныхъ передъ кладчиками и товарохозяевами, а также о порядкѣ и условіяхъ перевозки пассажировъ, Общество представляетъ на утвержденіе Министра Финансовъ. Правила эти, по ихъ утвержденіи, должны быть отпечатаны на оборотѣ провозной квитанціи, замѣняя собою договоръ о перевозкѣ между отправителями и Обществомъ, кромѣ случаевъ, когда о семъ будетъ заключенъ особый письменный договоръ, не содержащій въ себѣ какихъ либо условій, противорѣчащихъ общимъ законамъ гражданскимъ.

Примѣчаніе. Въ случаѣ пропажи отправленныхъ чрезъ Общество кладей, правленіе и агенты его обязаны принять всѣ зависящія мѣры къ отысканію оныхъ.

§ 4. Пріемъ кладей отъ отправителей производится по накладнымъ, адресуемымъ на имя правленія Общества или его конторъ и агентствъ и подписаннымъ товароотправителями, а при неграмотности сихъ послѣднихъ—уполномоченными и рукоприкладчиками. Въ накладныхъ должны быть съ точностью обозначены: родъ, число мѣстъ и вѣсъ товара, а равно званіе, имя и фамилія товароотправителя. Званіе, имя и фамилія товарополучателя означаются лишь въ томъ случаѣ, если отправитель кладей желаетъ получить именную квитанцію.

Примѣчаніе. Правленіе и уполномоченные агенты Общества не имѣютъ права брать писемъ, денегъ и маловѣсныхъ посылокъ, подлежащихъ перевозкѣ по почтѣ. Въ случаѣ, если такіе предметы будутъ найдены въ сданныхъ кладяхъ или товарныхъ мѣстахъ, пріемщикъ обязанъ тотчасъ же отправить ихъ въ ближайшую почтовую контору, съ показаніемъ имени и фамиліи, а если можно, то и мѣста жительства отправителя и получателя. Для предупрежденія же вложенія писемъ, денегъ и посылокъ, подлежащихъ отправленію по почтѣ, въ иевскрываемаыя Обществомъ мѣста, Общество должно на всѣхъ выдаваемыхъ отправителямъ квитанціяхъ означать, что за допущеніе отступленія въ семъ случаѣ отъ предписанныхъ правилъ виновные подвергаются законной отвѣтственности.

§ 5. При пріемѣ кладя для перевозки, правленіе, конторы и уполномоченные агенты Общества выдаютъ отправителямъ квитанціи на печатныхъ бланкахъ. Замѣняя собою договоръ съ отправителемъ, квитанціи эти могутъ быть именныя или на предъявителя. Въ нихъ означается: родъ посылаемыхъ грузовъ, вѣсъ оныхъ, количество или мѣра, число мѣстъ и всѣ условія перевозки, а равно отвѣтственность Общества за несвоевременную доставку, порчу или утрату груза, происходящія отъ недосмотра управленія. Копія квитанціи хранится при дѣлахъ Общества, а подлинная квитанція должна быть возвращена ему при сдачѣ кладя на мѣстѣ ея назначенія.

Поэтому, въ случаѣ утраты квитанціи или неумышленного ея истребленія, лицо, у котораго она находилась, обязано опубликовать о томъ троекратно въ теченіе двухъ недѣль въ мѣстныхъ вѣдомостяхъ. Засимъ, по прошествіи мѣсяца со дня позднѣйшей публикаціи, кладъ выдается упомянутому лицу, по предъявленіи имъ Обществу удостовѣренія о своей личности, если квитанція именная, или же удостовѣренія отправителя о принадлежности ему клади, означенной въ утраченной безыменной квитанціи.

§ 6. Грузы, непринятые въ теченіи тридцати дней со дня ихъ прибытія къ мѣсту назначенія, считаются не востребовавшими. По прошествіи означеннаго срока о непринятомъ грузѣ посылается увѣдомленіе отправителю и троекратно, въ продолженіе двухъ недѣль, публикуется въ мѣстныхъ вѣдомостяхъ. Засимъ, въ случаѣ неявки получателя въ теченіе четырехъ мѣсяцевъ со дня послѣдней публикаціи, не востребовавшие грузы продаются съ публичнаго торга. Вырученные за кладъ деньги обращаются на удовлетвореніе Общества за расходъ по продажѣ имущества, провозъ и полежалое, остальные же затѣмъ деньги отсылаются въ кредитныя установленія для обращенія изъ процентовъ, съ которыми и выдаются владѣльцу товара въ случаѣ предъявленія имъ о томъ требованія, до истеченія десятилѣтняго срока со дня продажи клади.

Примѣчаніе 1. Продажа клади производится отъ Общества, съ соблюденіемъ правилъ, постановленныхъ въ ст. 359, 363, 370—377 Полож. о взыск. гражд. (Свод. Зак. т. XVI, ч. II, изд. 1892 г.) или въ соответствующихъ имъ статьяхъ Уст. Гражд. Судопр. (Суд. Уст. Императора Александра II, изд. 1892 г.), смотря по тому, какіе законы дѣйствуютъ въ той мѣстности, гдѣ производится продажа, при чемъ взыскиваются все сборы (въ пользу аукціонистовъ, аукціонныхъ мѣстъ и городскихъ доходовъ, о которыхъ упоминается въ ст. 377 Полож. о взыск. гражд., изд. 1892 г.).

Примѣчаніе 2. Клади, легко подвергающіяся порчѣ, въ случаѣ неявки пріемщика или отказа отъ принятія оныхъ, могутъ быть проданы, не выжидая установленныхъ въ семъ параграфѣ сроковъ, при посредствѣ мѣстной

полиціи, но, по обнаруженіи порчи, о семь долженъ быть составленъ надлежащій актъ, съ немедленнымъ извѣщеніемъ товарохозяина по мѣсту его жительства, если оно извѣстно правленію Общества.

Примѣчаніе 3. До продажи клади съ публичнаго торга владѣлецъ оной въ правѣ явиться въ мѣсто продажи, уплатить всѣ накопившіеся расходы и платежи и получить кладъ.

§ 7. Обществу предоставляется право продажи съ публичнаго торга, съ заявленіемъ о томъ въ Російскомъ портѣ мѣстной полиціи, а въ иностранномъ—Російскому консулу, и съ разрѣшенія мѣстныхъ властей, по законамъ страны, поврежденныхъ и неповрежденныхъ товаровъ и вещей, принятыхъ, согласно условіямъ перевозки отъ отправителей, при расчетахъ съ ними за убытки или вслѣдствіе неуплаты своевременно условленныхъ въ пользу Общества платежей, но не ранѣе какъ по истеченіи одного мѣсяца со дня публикаціи о такой продажѣ въ мѣстныхъ вѣдомостяхъ.

§ 8. Если предложенно на первыхъ торгахъ высшею цѣною не покроются причитающіеся Обществу платежи вмѣстѣ съ расходами по продажѣ, то отъ усмотрѣнія Общества зависитъ въ теченіе мѣсяца со дня первыхъ торговъ назначить вторые торги, которые признаются окончательными. Если же на вторичномъ торгѣ вещи не будутъ проданы за отсутствіемъ желающихъ торговаться, то Общество оставляетъ ихъ за собою, прекращая всѣ расчеты съ владѣльцемъ товара. Засимъ поступившее на семь основаніи въ собственность Общества имущество продается имъ или съ аукціона, или по вольной цѣнѣ за свой счетъ.

§ 9. Владѣлецъ товара, принятаго Обществомъ для перевозки, можетъ, съ согласія Общества, поручить ему продать свой товаръ или часть его съ аукціона или за опредѣленную плату. Порядокъ производства продажи устанавливается правленіемъ Общества, причемъ Общество получаетъ за такую продажу плату за комиссію по утверждаемой правленіемъ таксѣ. Общество можетъ также принимать на себя, по порученію товарохозяина, очищеніе его товаровъ таможенными пошлинами.

§ 10. Общество можетъ выдаватьъ подь отправляемые чрезъ его посредство застрахованные и неподвергающіеся скорой порчѣ товары, краткосрочныя ссуды на время нахождения товаровъ въ пути, или въ складахъ Общества, по особымъ соглашеніямъ съ отправителями, въ размѣрѣ, не превышающемъ 60% стоимости товара, опредѣляемой по соображеніи съ цѣнами ближайшаго торговаго пункта.

Условія ссудъ означаются на документахъ въ пріемѣ товаровъ для отправленія.

Въ случаѣ неуплаты въ срокъ ссуды, выданной подь отправленные чрезъ посредство Общества товары заемщику дается, безъ особаго о томъ предваренія, семидневный льготный срокъ для платежа, со взысканіемъ, вмѣсто процентовъ, за просрочку пени въ полпроцента съ суммы, за нимъ въ долгу состоящей.

Если заемщикъ не внесетъ денегъ въ теченіе льготной недѣли, то товары, подь которые выдана ссуда, продаются, по распоряженію Общества, съ публичнаго торга. Вмѣсто же упомянутой выше пени взыскиваются установленные по ссудѣ проценты за время отъ окончанія срока ссуды по день уплаты Обществу, считая каждыя начавшіеся 15 дней за полмѣсяца, и, сверхъ того, расходы по продажѣ залога, два процента со всей ссуды, въ видѣ неустойки, и плата за храненіе и страхованіе имущества за время просрочки.

Сумма, вырученная отъ продажи товара, за вычетомъ издержекъ продажи и провозной платы (если таковая не была уплачена при отправленіи), обращается на удовлетвореніе долга по ссудѣ и всѣхъ вышеуказанныхъ платежей, причитающихся Обществу, преимущественно передъ всѣми прочими долгами товарохранителя, хотя бы сей послѣдній былъ объявленъ несостоятельнымъ должникомъ. Но и до продажи на представленные въ обезпеченіе Общества товары не могутъ быть обращаемы никакія частныя, казенныя или общественныя взысканія, и товары эти не могутъ быть включаемы въ конкурсную массу должника Общества, до уплаты всей выданной подь оныя ссуды, вмѣстѣ съ провозной платой и другими причитающимися Обществу платежами.

§ 11. Обществу разрѣшается производить страхованіе перевозимыхъ на его судахъ грузовъ и товаровъ въ страховыхъ Обществахъ, но лишь за счетъ послѣднихъ.

§ 12. Для удовлетворенія надобностей Правительства, связанныхъ съ приведеніемъ арміи и флота на военное положеніе (мобилизаціей), а равно по другимъ обстоятельствамъ, вызываемымъ военными потребностями и соображеніями, всякое судно Общества, по требованію Правительства, можетъ быть изъято изъ владѣнія Общества во временное пользованіе или въ полную собственность Правительства; за изъятія во временное пользованіе суда Правительство производитъ Обществу за все время пользованія оными вознагражденіе по расчету 5⁰/₀ годовыхъ съ первоначальной стоимости и 6⁰/₀ съ современной балансовой стоимости этихъ судовъ. Въ случаѣ порчи пароходовъ и судовъ во время пользованія ими Правительствомъ, послѣднее обязано произвести ремонтъ ихъ на свой счетъ до обратной сдачи пароходовъ и судовъ Обществу. Если же во время пользованія пароходъ или судно погибнетъ, то Правительство уплачиваетъ Обществу стоимость его по современному балансу, согласно опредѣленію о семъ комисіи, составляемой изъ представителей отъ Министерствъ Финансовъ, Военнаго и Морскаго и депутатовъ отъ Общества. На томъ же основаніи Общество вознаграждается и за суда, поступающія, по распоряженію Правительства, въ полную его собственность. Правительство имѣетъ право на взятыхъ имъ въ свое распоряженіе судахъ дѣлать тѣ приспособленія, какія оно признаетъ полезнымъ, но съ тѣмъ, чтобы суда были сданы обратно Обществу въ прежнемъ ихъ видѣ. Общество, въ случаѣ надобности, представляетъ Правительству имѣющіеся у него въ складахъ предметы и матеріалы, необходимыя для плаванія, съ уплатою Обществу дѣйствительной стоимости сихъ предметовъ.

Примѣчаніе. Общество обязано подчиняться всѣмъ тѣмъ правиламъ, которыя будутъ изданы Правительствомъ для пароходныхъ предпріятій на случай мобилизаціи войскъ.

§ 13. На береговья должности въ предѣлахъ Россіи Общество обязано назначать исключительно русскихъ подданныхъ.

На судовыя должности, въ томъ числѣ и въ составъ команды на судахъ, Общество въ правѣ выбирать служащихъ какъ изъ русскихъ подданныхъ, такъ и изъ иностранцевъ, подчиняясь въ послѣднемъ случаѣ общимъ объ экипажѣ на Россійскихъ торговыхъ судахъ правиламъ (ст. 190 Уст. Торг.). На должности капитановъ, машинистовъ, судоправителей и рулевыхъ должны быть назначаемы лица, обладающія необходимыми знаніями и опытностью. При этомъ на мѣста, гдѣ служащіе имѣютъ соприкосновеніе съ публикою, должны быть назначаемы непремѣнно лица, свободно владѣющія русскимъ языкомъ. Въ случаѣ распоряженій или дѣйствій конторъ или агентовъ Общества во вредъ интересамъ правительственнымъ или общественнымъ, правленіе Общества, по требованію Министра Финансовъ, немедленно устраняетъ безпорядки, а въ случаѣ продолженія оныхъ—удаляетъ виновныхъ лицъ.

Всякаго рода имущественная отвѣтственность за дѣйствія управленія, агентовъ и служащихъ Общества, остается на самомъ Обществѣ, которое, удовлетворивъ Правительство или частныхъ лицъ, вѣдается съ виновными на основаніи общихъ законовъ.

§ 14. Всѣ пароходы и суда Общества должны быть достаточной прочности, приспособлены для удобнаго помѣщенія пассажировъ и передвиженія грузовъ и содержимы въ полной исправности и чистотѣ. Опредѣленіе допускаемаго на пароходахъ Общества предѣльнаго числа пассажировъ, количества балласта и грузовъ, а также способа размѣщенія послѣднихъ, производится лицами, командируемыми для этой цѣли подлежащимъ начальствомъ.

Пароходамъ Общества разрѣшается плавать не иначе, какъ по предъявленіи мѣстному начальству актовъ о произведенномъ, на основаніи существующихъ узаконеній, освидѣтельствованіи пароходовъ со стороны прочности ихъ корпусовъ, исправности паровыхъ котловъ, наличности всѣхъ установленныхъ для паровыхъ судовъ принадлежностей и соблюденія другихъ, обязательныхъ для пароходовъ, правилъ.

Для удостовѣренія въ прочности и надлежащей исправности приидалежащихъ Обществу пароходовъ и судовъ, таковыя подлежатъ ежегодно, предъ началомъ навигаціи и во

время оной, когда это признано будетъ необходимымъ, освидѣтельствуванію лицами, командируемыми для сей цѣли начальствомъ.

Пароходы и суда, которые по освидѣтельствуваніи окажутся неблагонадежными, къ плаванію не допускаются. Освидѣтельствованіе не освобождаетъ однако Общество отъ отвѣтственности за поврежденія, происшедшія отъ неудовлетворительной постройки самыхъ парходовъ и судовъ, отъ неисправнаго ихъ содержанія и ремонта, или отъ несвоевременнаго исправленія случившихся въ нихъ поврежденій.

На каждомъ пароходѣ, перевозящемъ пассажировъ, долженъ находиться аптечный ящикъ съ общеупотребительными медикаментами и перевязочными средствами для подачи командирами пароходовъ или ихъ помощниками первоначальной врачебной помощи заболѣвшимъ пассажирамъ.

На принадлежащихъ Обществу пристаняхъ, пароходахъ и судахъ должны находиться въ постоянной готовности и исправности огнегасительные снаряды и другія средства тушенія пожара, а также необходимыя снасательныя средства и приспособленія. Кромѣ того, пароходы и суда Общества должны имѣть вполнѣ достаточное число шлюпокъ для перевозки команды и пассажировъ во время могущаго произойти на пароходѣ несчастія.

Примѣчаніе. Во всѣхъ главныхъ пунктахъ остановки пароходовъ, Общество обязывается устроить и содержать въ полной исправности прочныя и удобныя пристани. При остановкѣ пароходовъ для спуска и приѣма пассажировъ обязательна подача надлежаще устроенныхъ прочныхъ сходней.

§ 15. На каждомъ пассажирскомъ пароходѣ Общества должна находиться книга для жалобъ, прошнурованная и за печатью мѣстной полиціи. Книга эта хранится у капитана парохода или его помощника и предъявляется по первому требованію пассажира, желающаго занести жалобу. Объявленіе объ этой книгѣ должно быть вывѣшено на видномъ мѣстѣ.

§ 16. О всѣхъ происшедшихъ во время плаванія несчастныхъ случаяхъ съ пассажирами и командой, равно какъ о поврежденіяхъ въ пароходѣ, вызвавшихъ остановку онаго,

капитаны судовъ и пароходовъ Общества обязаны сообщать немедленно по прибытіи въ ближайшій портъ: русскій—мѣстному полицейскому начальству, а иностранный—Россійскому консулу.

§ 17. Общество, его конторы и агенты подчиняются относительно платежа государственнаго промысловаго налога, таможенныхъ, гербовыхъ и другихъ общихъ и мѣстныхъ сборовъ всѣмъ правиламъ и постановленіямъ, какъ общимъ, такъ и относительно предпріятія Общества нынѣ въ Имперіи дѣйствующимъ, равно тѣмъ, какія впредь будутъ на сей предметъ изданы.

§ 18. Публикаціи Общества во всѣхъ указанныхъ въ законѣ и въ настоящемъ уставѣ случаяхъ, за исключеніемъ особо поименованныхъ, дѣлаются въ „Правительственномъ Вѣстникѣ“, „Вѣстникѣ финансовъ, промышленности и торговли“ (указателѣ Правительственныхъ распоряженій по Министерству Финансовъ), вѣдомостяхъ обѣихъ столицъ и мѣстныхъ губернскихъ, съ соблюденіемъ установленныхъ правилъ.

§ 19. Общество имѣетъ печать съ изображеніемъ своего наименованія (§ 1).

Капиталь Общества, акціи, облигаціи, права и обязанности владѣльцевъ акцій.

§ 20. Основной капиталъ Общества опредѣляется въ 2.000.000 р., раздѣленныхъ на 8,000 акцій, по 250 р. каждая.

§ 21. Все означенное въ § 20 количество акцій распределѣется между учредителями и приглашенными ими къ участию въ предпріятіи лицами по взаимному соглашенію.

Примѣчаніе. Оставленные за учредителями временныя свидѣтельства или акціи вносятся правленіемъ Общества на храненіе въ учрежденія Государственнаго Банка и не могутъ быть передаваемы третьимъ лицамъ до утвержденія установленнымъ порядкомъ отчета за первый операціонный годъ.

§ 22. По распубликованіи настоящаго устава, вносятся участниками не далѣе, какъ въ теченіе шести мѣсяцевъ, на

каждую акцію по 100 р., съ запискою внесенныхъ денегъ въ устаиовленные книги и съ выдачею въ полученіи денегъ росписокъ за подписью учредителей, а въ послѣдствіи временныхъ именныхъ свидѣтельствъ. Полученныя за акціи деньги вносятся учредителями вкладомъ въ учрежденія Государственнаго Банка, гдѣ и остаются до востребованія правленіемъ Общества. Затѣмъ, по представленіи Министру Финансовъ удостовѣренія о поступленіи въ учрежденія Государственнаго Банка первоначальнаго взноса на акціи, Общество открываетъ свои дѣйствія. Въ противномъ случаѣ, Общество считается несостоявшимся, и внесенныя по акціямъ деньги возвращаются сполна по принадлежности. Сроки и размѣръ послѣдующихъ взносовъ назначаются по постановленіямъ общаго собранія акціонеровъ, по мѣрѣ надобности, съ тѣмъ, чтобы полная уплата всей слѣдующей за акцію суммы (250 рублей) произведена была не позже двухъ лѣтъ со дня открытія Обществомъ своихъ дѣйствій. Въ случаѣ неисполненія сего, Общество обязано ликвидировать свои дѣла. О срокахъ и размѣрахъ взносовъ публикуется, по крайней мѣрѣ, за три мѣсяца до начала означенныхъ сроковъ. Взносы по акціямъ отмѣчаются на временныхъ свидѣтельствахъ, которыя, при послѣднемъ взносѣ, замѣняются акціями.

Примѣчаніе. Книги для записки суммъ, вносимыхъ за акціи, ведутся съ соблюденіемъ правилъ, указанныхъ въ пп. 4 -- 10 ст. 2166 т. X, ч. I, Свод. Зак., изд. 1887 г., и предъявляются, для приложенія къ шнуру оныхъ печати и для скрѣпы по листамъ и надписи, Московской Городской Управѣ.

§ 23. Если кто либо изъ владѣльцевъ временныхъ свидѣтельствъ не внесетъ потребованныхъ денегъ къ сроку, то ему дается одинъ мѣсяць льготы, съ уплатою въ пользу Общества одного процента въ мѣсяць на невнесенную къ сроку сумму. Если же и затѣмъ деньги по свидѣтельствамъ не будутъ внесены, то эти свидѣтельства уничтожаются, о чемъ публикуется во всеобщее свѣдѣніе, и замѣняются новыми, подъ тѣми же нумерами, свидѣтельствами, которыя продаются правленіемъ Общества. Изъ вырученныхъ за такія свидѣтельства суммъ, за покрытіемъ оставшихся въ недоимкѣ взносовъ съ

процентами за просрочку и расходовъ по продажѣ и публикaciji, остатокъ выдается бывшему владѣльцу уничтоженныхъ свидѣтельствъ.

§ 24. Объ учрежденіи и открытіи Общества, или же о томъ, что оно не состоялось (§ 22), въ первомъ случаѣ—правленіе, а въ послѣднемъ—учредители увѣдомляютъ Министровъ Финансовъ и Земледѣлія и Государственныхъ Имуществъ и публикуютъ во всеобщее свѣдѣніе.

§ 25. Впослѣдствіи, при развитіи дѣлъ Общества и по полной оплатѣ первоначально выпущенныхъ акцій, Общество можетъ, сообразно потребности, увеличить свой капиталъ посредствомъ выпуска дополнительныхъ акцій по прежней цѣнѣ на общую сумму, не превышающую суммы первоначальнаго выпуска (2.000.000 рублей), но не иначе, какъ по постановленію общаго собранія акціонеровъ и съ особаго, каждый разъ, разрѣшенія Министра Финансовъ, порядкомъ, имъ утверждаемымъ.

Примѣчаніе. Хотя дополнительныя акціи Общества выпускаются по прежней цѣнѣ, но при этомъ по каждой изъ вновь выпускаемыхъ акцій должна быть вносима пріобрѣтателемъ оной, сверхъ номинальной цѣны, еще извѣстная премія, равная, по крайней мѣрѣ, причитающейся на каждую изъ акцій предыдущихъ выпусковъ части запаснаго капитала Общества по послѣднему балансу, съ обращеніемъ собранныхъ такимъ путемъ премій на увеличеніе того же запаснаго капитала.

§ 26. При послѣдующихъ выпускахъ акцій, преимущественное право на пріобрѣтеніе оныхъ имѣютъ владѣльцы акцій предыдущихъ выпусковъ, соотвѣтственно числу имѣющихся у нихъ акцій; если же акціи новаго выпуска не будутъ разобраны владѣльцами акцій предыдущихъ выпусковъ сполна, то на остальную часть оныхъ открывается, съ разрѣшенія Министра Финансовъ и на условіяхъ, подлежащихъ предварительному его утвержденію, публичная подписка.

§ 27. Акціи Общества могутъ быть, по желанію владѣльцевъ ихъ, именныя или на предъявителя. На именныхъ акціяхъ означаются званіе, имя и фамилія владѣльца. Акціи вырѣзываются изъ книги, означаются номерами по порядку

и выдаются за подписью трехъ членовъ правленія, бухгалтера и кассира, съ приложеніемъ печати Общества.

Примѣчаніе. Акціи Общества, облигации (§ 35) и купонные листы должны быть печатаемы въ Экспедиціи Заготовленія Государственныхъ Бумагъ.

§ 28. Къ каждой акціи прилагается листъ купоновъ на полученіе по нимъ дивиденда въ теченіе десяти лѣтъ; на купонахъ этихъ означаются нумера акцій, къ коимъ каждый изъ нихъ принадлежитъ, и года въ послѣдовательномъ порядкѣ. По истеченіи десяти лѣтъ, владѣльцамъ акцій имѣютъ быть выданы новые листы купоновъ, въ томъ же иорядкѣ, на слѣдующія десять лѣтъ и т. п.

§ 29. Передача какъ временныхъ свидѣтельствъ, такъ и именныхъ акцій отъ одного владѣльца другому, а также стороинимъ лицамъ, дѣлается передаточною надписью на свидѣтельствахъ или акціяхъ, которыя, при соотвѣтственномъ объявленіи, должны быть предъявлены правленію Общества для отмѣтки передачи въ его книгахъ. Само правленіе дѣлаетъ передаточную надпись на свидѣтельствахъ или акціяхъ только въ случаяхъ, предусмотрѣнныхъ въ п. 1 ст. 2167 т. X, ч. I, Свод. Зак., изд. 1887 года, и по судебному опредѣленію. Передача отъ одного лица другому акцій Общества на предъявителя совершается безъ всякихъ формальностей, и владѣльцемъ акцій на предъявителя признается всегда то лицо, въ рукахъ котораго онѣ находятся.

§ 30. Временное свидѣтельство, на которомъ не будетъ означено полученіе правленіемъ взноса, срокъ которому, согласно § 23, истекъ, не можетъ быть передаваемо или уступаемо другому лицу, и всякая сдѣлка по такому свидѣтельству признается недѣйствительною; условіе это должно быть означено на самыхъ свидѣтельствахъ.

§ 31. Биржевое обращеніе временныхъ свидѣтельствъ или акцій допускается не ранѣе опубликованія отчета за первый операционный годъ Общества и, во всякомъ случаѣ, не иначе, какъ съ разрѣшенія Министра Финансовъ.

§ 32. Купоны къ именнымъ акціямъ не могутъ быть передаваемы отдѣльно отъ акцій, за исключеніемъ купоновъ за текущей годъ; въ этомъ послѣднемъ случаѣ не требуется

никакихъ передаточныхъ надписей на купонахъ или объявленій о передачѣ ихъ.

§ 33. Утратившій временныя свидѣтельства или именныя акціи или купоны къ нимъ, за исключеніемъ купоновъ за текущій годъ, долженъ письменно объявить о томъ правленію, съ означеніемъ нумеровъ утраченныхъ свидѣтельствъ или акцій или купоновъ. Правленіе производитъ за счетъ его публикацію. Если, по прошествіи шести мѣсяцевъ со дня публикаціи, не будетъ доставлено никакихъ свѣдѣній объ утраченныхъ свидѣтельствахъ или акціяхъ или купонахъ, то выдаются новые свидѣтельства или акціи или купоны подъ прежними номерами и съ надписью, что они выданы взамѣнъ утраченныхъ. Объявленія купоновъ за текущій годъ къ именнымъ акціямъ, а равно акцій на предъявителя или купоновъ къ нимъ, правленіе никакихъ заявленій не принимаетъ, и утратившій означенные купоны лишается права на полученіе по нимъ дивиденда. По наступленіи же срока выдачи новыхъ купонныхъ листовъ по акціямъ на предъявителя, таковые выдаются владельцамъ акцій на предъявителя.

§ 34. Въ случаѣ смерти владельца временныхъ свидѣтельствъ или акцій и учрежденія надъ имѣніемъ его опеки, опекуны, по званію своему, въ дѣлахъ Общества никакихъ особыхъ правъ не имѣютъ и подчиняются, наравнѣ съ прочими владельцами временныхъ свидѣтельствъ или акцій, общимъ правиламъ сего устава.

§ 35. По дѣйствительномъ внесеніи всего опредѣленнаго въ § 20 основнаго капитала сполна, Обществу предоставляется, для образованія оборотнаго капитала, выпустить облигаціи на нарицательный капиталъ, не превышающій въ общей сложности цѣнности пріобрѣтеннаго Обществомъ въ собственность недвижимаго имущества и пароходовъ, и во всякомъ случаѣ на сумму не свыше половины основнаго капитала, съ тѣмъ: 1) чтобы нарицательная цѣна каждой облигаціи была не менѣе 250 руб. и 2) чтобы уплата процентовъ по означеннымъ облигаціямъ и капитала по облигаціямъ, вышедшимъ въ тиражъ, была обезпечена преимущественно предъ всѣми долгами Общества: а) всѣми доходами Общества, б) запаснымъ капиталомъ и в) всѣмъ движимымъ и недвижимымъ имуще-

ствомъ Общества, какъ пріобрѣтеннымъ при его образованіи, такъ и тѣмъ, которое впредь имъ пріобрѣтено будетъ. Согласно сему, облигаціи выпускаются только по наложеніи на все недвижимое имущество Общества запрещенія въ полной суммѣ выпускаемыхъ облигацій и по учиненіи на корабельныхъ крѣпостяхъ пароходовъ надписи о томъ, что означенными въ сихъ крѣпостяхъ судами обезпечиваются облигаціи на всю сумму стоимости каждаго судна, причемъ, при самомъ выпускѣ облигацій, должны быть очищены всѣ могущіе быть на имуществѣ Общества долги. Вмѣстѣ съ тѣмъ Общество, въ лицѣ своего иривленія, обязывается подпискою сообщать Министерству Финансовъ о всякомъ вновь пріобрѣтаемомъ имуществѣ для наложенія на оное запрещенія. Въ случаѣ несостоятельности Общества и ликвидаціи его дѣлъ, владѣльцы облигацій удовлетворяются преимущественно предъ прочими кредиторами Общества, за исключеніемъ долговъ, причисленныхъ по пп. 1, 2, 4—10 ст. 599 Уст. Суд. Торг. (Свод. Зак. т. XI, ч. II, изд. 1893 г.), къ первому разряду. Что касается размѣра процентовъ, уплачиваемыхъ по облигаціямъ, условій ихъ выпуска, формы облигацій, сроковъ и способовъ погашенія оныхъ, то таковыя должны быть опредѣлены общимъ собраніемъ и, предварительно самаго выпуска облигацій, представлены на утвержденіе Министра Финансовъ.

Примѣчаніе. По точному смыслу этой статьи, Общество не можетъ уже совершать, послѣ выпуска облигацій, какихъ либо другихъ закладныхъ на принадлежащее ему имущество.

§ 36. Объ утратѣ облигацій или купоновъ къ нимъ, правленіе никакихъ заявленій не принимаетъ, и утратившій купоны лишается права на полученіе по нимъ процентовъ. По наступленіи же срока выдачи новыхъ купонныхъ листовъ по облигаціямъ, таковыя выдаются владѣльцамъ облигацій.

Правленіе Общества, права и обязанности его.

§ 37. Управленіе дѣлами Общества принадлежит правленію, находящемуся въ г. Москвѣ и состоящему изъ пяти

директоровъ, избираемыхъ общимъ собраніемъ акціонеровъ изъ среды своей.

Примѣчаніе 1. Директорами правленія, кандидатами къ нимъ и директоромъ-распорядителемъ могутъ быть только русскіе подданные.

Примѣчаніе 2. Тѣ же должности, равно должности повѣренныхъ по дѣламъ горной промышленности и завѣдующихъ и управляющихъ недвижимыми имуществами Общества по горному предпріятію не могутъ быть замѣщаемы лицами іудейскаго исповѣданія.

§ 38. Для замѣщенія кого либо изъ директоровъ на время продолжительной отлучки или болѣзни, а равно въ случаѣ смерти или выбитія директора до срока, избираются общимъ собраніемъ акціонеровъ три кандидата, которые, за время занятія должности директора, пользуются всѣми правами и преимуществами, сей должности присвоенными.

§ 39. Въ директоры и кандидаты избираются лица, имѣющія на свое имя не менѣе пятидесяти акцій, которыя и хранятся въ кассѣ Общества или въ учрежденіяхъ Государственнаго Банка во все время бытности избранныхъ лицъ, въ помянутыхъ званіяхъ и не могутъ быть ни кому передаваемы до утвержденія отчета и баланса за послѣдній годъ пребыванія владѣльцевъ акцій директорами и кандидатами. Общему собранію предоставляется, въ случаѣ неимѣнія въ виду акціонеровъ съ вышеозначеннымъ числомъ акцій, которые поступили бы въ директоры и кандидаты, избирать, по ближайшему своему усмотрѣнію, въ упомянутыя должности и лицъ, не имѣющихъ опредѣленнаго количества акцій, но съ тѣмъ, чтобы избираемый, по избраніи въ должность, пріобрѣлъ на свое имя, въ теченіе одного мѣсяца, установленное выше количество акцій.

§ 40. По прошествіи одного года отъ первоначальнаго избранія директоровъ и кандидатовъ, ежегодно выбываютъ одинъ директоръ и одинъ кандидатъ, сначала по жребію, а потомъ по старшинству вступленія, и на мѣсто выбывающихъ избираются новые директоръ и кандидатъ. Выбывшіе директоръ и кандидаты могутъ быть избираемы вновь.

§ 41. Кандидатъ, поступившій на мѣсто выбывшаго директора, остается въ составѣ правленія до окончанія срока, на который былъ избранъ выбывшій директоръ, но не свыше срока, на который избранъ самъ кандидатъ.

§ 42. Послѣ перваго собранія, созваннаго учредителями, и затѣмъ ежегодно послѣ годичнаго общаго собранія, директора избираютъ изъ среды своей председателя и заступающаго его мѣсто.

§ 43. Члены правленія за труды свои по завѣдыванію дѣлами Общества могутъ получать, кромѣ процентнаго изъ чистой прибыли вознагражденія (§ 60), и опредѣленное содержаніе, по назначенію общаго собранія акціонеровъ.

§ 44. Правленіе распоряжается всеми дѣлами и капиталами Общества по примѣру благоустроеннаго коммерческаго дома. Къ обязанности его относится: а) приѣмъ поступившихъ за акціи Общества денегъ и выдача именныхъ временныхъ свидѣтельствъ, а по полной оплатѣ оныхъ и самыхъ акцій, а также наблюденіе за исправною уплатою процентовъ и погашенія по облигаціямъ; б) устройство, по обряду коммерческому, бухгалтеріи, кассы и письмоводства, а равно и составленіе, на основаніи §§ 55—57, годовыхъ отчета, баланса, смѣты и плана дѣйствій; в) опредѣленіе необходимыхъ для службы по Обществу лицъ, съ назначеніемъ имъ предметовъ занятій и содержанія, а равно и ихъ увольненіе; г) наемъ и сдача въ аренду пароходовъ и другихъ судовъ; д) наемъ складовъ, квартиръ и другихъ помѣщеній; е) страхованіе имущества Общества; ж) открытіе и закрытіе конторъ и агентствъ Общества, ревизія ихъ и наблюденіе за ихъ дѣйствіями; з) опредѣленіе условій перевозки пассажировъ и грузовъ, съ соблюденіемъ правилъ, въ семъ уставѣ постановленныхъ; и) установленіе порядка производства продажи товаровъ по комисіоннымъ порученіямъ и выдачи подъ оныя ссуды, согласно §§ 9 и 10 устава Общества; і) выдача и принятіе къ платежу векселей и другихъ срочныхъ обязательствъ въ предѣлахъ, установленныхъ общимъ собраніемъ акціонеровъ; к) дисконтъ векселей, поступившихъ на имя Общества; л) заключеніе отъ имени Общества договоровъ и условій какъ съ казенными вѣдомствами и управленіями, такъ и съ част-

ными обществами и товариществами, а равно городскими, земскими и сословными учреждениями и частными лицами; м) снабженіе довѣренностями лицъ, опредѣляемыхъ правленіемъ на службу Общества, не исключая и тѣхъ, которыя будутъ назначены на таковую службу общимъ собраніемъ; н) совершеніе законныхъ актовъ на пріобрѣтеніе и отчужденіе недвижимой собственности, пароходовъ и судовъ, и о) созваніе общихъ собраній акціонеровъ и вообще завѣдываніе и распоряженіе всѣми безъ исключенія дѣлами, до Общества относящимися, въ предѣлахъ, установленныхъ общимъ собраніемъ. Ближайшій порядокъ дѣйствій правленія, предѣлы правъ и обязанности его опредѣляются инструкцію, утверждаемою и измѣняемою общимъ собраніемъ акціонеровъ.

§ 45. Для ближайшаго завѣдыванія дѣлами Общества, правленіе, съ утвержденія общаго собранія акціонеровъ, можетъ избрать изъ среды своей или же изъ стороннихъ лицъ, особаго директора-распорядителя, съ опредѣленіемъ ему вознагражденія по усмотрѣнію общаго собранія акціонеровъ. Директоръ - распорядитель, если онъ изъ членовъ правленія, долженъ представить, сверхъ опредѣленныхъ въ § 39 пятидесяти акцій, еще не менѣе пятидесяти акцій, которыя хранятся на указанныхъ въ томъ же параграфѣ основаніяхъ. Правленіе снабжаетъ директора-распорядителя инструкцію, утверждаемою и измѣняемою общимъ собраніемъ акціонеровъ. Директоръ-распорядитель созываетъ правленіе по всѣмъ тѣмъ дѣламъ, разрѣшеніе коихъ не предоставлено ему по инструкціи.

Примѣчаніе. Если директоръ-распорядитель будетъ назначенъ не изъ состава правленія, то кругъ правъ и обязанностей его, а равно размѣръ вносимаго имъ залога опредѣляются особымъ контрактомъ. Такой директоръ-распорядитель присутствуетъ въ засѣданіяхъ правленія съ правомъ лишь совѣщательнаго голоса.

§ 46. Правленіе производитъ расходы по смѣтамъ, ежегодно утверждаемымъ общимъ собраніемъ акціонеровъ. Собранію предоставляется опредѣлить, до какой суммы правленіе можетъ расходовать, сверхъ смѣтнаго назначенія, въ случаяхъ, не терпящихъ отлагательства, съ отвѣтственностью.

предъ общимъ собраніемъ акціонеровъ за необходимость и послѣдствія сего расхода. О каждомъ такомъ расходѣ должно быть представляемо на усмотрѣніе ближайшаго общаго собранія.

§ 47. Поступающія въ правленіе суммы, не предназначенныя къ немедленному расходованію, вносятся правленіемъ въ одно изъ кредитныхъ установленій на имя Общества, а получаемые на эти суммы билеты и вообще всѣ документы хранятся въ правленіи.

§ 48. Вся переписка по дѣламъ Общества производится отъ имени правленія, за подписью одного изъ директоровъ.

§ 49. Бекселя, довѣренности, договоры, условія, купчія крѣпости и другіе акты, равно требованія на обратное полученіе суммъ Общества изъ кредитныхъ установленій, должны быть подписываемы, по крайней мѣрѣ, двумя членами правленія. Чеки по текущимъ счетамъ подписываются однимъ изъ директоровъ, уполномоченнымъ на то постановленіемъ правленія; для полученія съ почты денежныхъ суммъ, посылокъ и документовъ достаточно подписи одного изъ членовъ правленія, съ приложеніемъ печати Общества.

Примѣчаніе 1. Вся переписка по дѣламъ Общества, всѣ по онымъ сношенія и счетоводство въ предѣлахъ Россійской Имперіи производится на русскомъ языкѣ.

Примѣчаніе 2. При измѣненіи числа подписей какъ въ выдаваемыхъ правленіемъ документахъ, такъ и на требованіяхъ на обратное полученіе суммъ Общества изъ кредитныхъ установленій, правленіемъ, съ утвержденія Министра Финансовъ, опредѣляется срокъ, съ котораго означенныя распоряженія вступаютъ въ силу, о чемъ правленіе обязано поставить въ извѣстность подлежащія кредитныя установленія.

§ 50. Въ необходимыхъ по дѣламъ Общества случаяхъ правленію предоставляется право ходатайствовать въ присутственныхъ мѣстахъ и у должностныхъ лицъ, безъ особой на то довѣренности, равно дозволяется правленію уполномочивать на сей предметъ одного изъ директоровъ или стороннее лицо; но въ дѣлахъ, производящихся въ судебныхъ установленіяхъ, образованныхъ на основаніи судебныхъ уставовъ

Императора Александра II, соблюдается ст. 27 Уст. Гражд. Суд.

§ 51. Правленіе можетъ уполномочивать за себя особою довѣренностью директора-распорядителя во всѣхъ тѣхъ случаяхъ, гдѣ необходимо общее директоровъ дѣйствіе, за исключеніемъ подписи на акціяхъ (§ 27), съ отвѣтственности правленія предъ Обществомъ за всѣ распоряженія, которыя будутъ совершены на этомъ основаніи директоромъ-распорядителемъ.

§ 52. Правленіе собирается по мѣрѣ надобности, но, во всякомъ случаѣ, не менѣе одного раза въ мѣсяць. Для дѣйствительности рѣшеній правленія требуется присутствіе не менѣе трехъ членовъ правленія. Засѣданіямъ правленія ведутся протоколы, которые подписываются всѣми присутствовавшими членами.

§ 53. Рѣшенія правленія постановляются по большинству голосовъ, а когда не состоится большинства, то спорный вопросъ переносится на разрѣшеніе общаго собранія, которому представляются также всѣ тѣ вопросы, по коимъ правленіе или ревизіонная коммисія (§ 57) признаютъ необходимымъ дѣйствовать съ общаго согласія акціонеровъ, или кои, на основаніи сего устава и утвержденной общимъ собраніемъ инструкціи, не подлежатъ разрѣшенію правленія.

Примѣчаніе 1. Если директоръ, не согласившійся съ постановленіемъ правленія, потребуетъ занеоенія своего несогласія въ протоколъ, то съ него слагается отвѣтственность за состоявшееся постановленіе.

Примѣчаніе 2. Въ засѣданіяхъ правленія, въ случаѣ раздѣленія голосовъ поровну, голосъ предсѣдателя или заступающаго его мѣсто даетъ перевѣсъ.

§ 54. Члены правленія исполняютъ свои обязанности на основаніи общихъ законовъ и постановленій, въ семъ уставѣ заключающихся, и, въ случаѣ распоряженій законопротивныхъ, превышенія предѣловъ власти, бездѣйствія и нарушенія, какъ сего устава, такъ и постановленій общихъ собраній акціонеровъ, подлежатъ отвѣтственности на общемъ основаніи законовъ.

Примѣчаніе 1. Члены правленія могутъ быть смѣняемы, по опредѣленію общаго собранія акціонеровъ, и до окончанія срока ихъ службы.

Примѣчаніе 2. Заключающіяся въ настоящемъ отдѣлѣ устава постановленія, опредѣляющія: мѣстопробываніе правленія, число членовъ правленія и сроки ихъ избранія (§§ 37, 38 и 40), число акцій, представляемыхъ членами правленія и директоромъ-распорядителемъ въ кассу Общества при вступленіи ихъ въ должность (§§ 39 и 45), порядокъ замѣщенія выбывающихъ директоровъ (§ 41), порядокъ избранія предсѣдательствующаго въ правленіи (§ 42), порядокъ веденія переписки по дѣламъ Общества и подписи выдаваемыхъ правленіемъ документовъ (§§ 48 и 49) и сроки обязательнаго созыва правленія (§ 52), могутъ быть измѣняемы по постановленію общаго собранія акціонеровъ, съ утвержденія Министра Финансовъ.

Отчетность по дѣламъ Общества, распределеніе прибыли и выдача дивиденда.

§ 55. Операционный годъ Общества считается съ 1-го января по 1-е января. За каждый минувшій годъ правленіемъ составляется для представленія на разсмотрѣніе и утвержденіе обыкновеннаго годоваго общаго собранія акціонеровъ (§ 65) подробный годовой отчетъ объ операціяхъ Общества и балансъ его оборотовъ. Печатные экземпляры годовыхъ отчета и баланса раздаются въ правленіи Общества за двѣ недѣли до годоваго общаго собранія всѣмъ акціонерамъ, заявляющимъ о желаніи получить таковыя. Съ того же времени открываются акціонерамъ, для обозрѣнія въ часы присутствія правленія, книги правленія со всѣми счетами, документами и приложениями, относящимися къ отчету и балансу.

Примѣчаніе. Порядокъ исчисленія операционнаго года можетъ быть измѣняемъ по постановленію общаго собранія акціонеровъ, съ утвержденія Министра Финансовъ.

§ 56. Отчетъ долженъ содержать въ подробности слѣдующія главныя статьи: а) состояніе капиталовъ основнаго, запаснаго, на погашеніе стоимости имущества и облигаціоннаго, съ указаніемъ уплаты по послѣдному процентовъ и погашенія, при чемъ капиталы Общества, заключающіеся въ про-

центныхъ бумагахъ, должны быть показываемы не свыше той цѣны, по которой бумаги эти пріобрѣтены; если же биржевая цѣна въ день составленія баланса ниже покупной цѣны, то стоимость бумагъ показывается по биржевому курсу, состоявшемуся въ день заключенія счетовъ; б) общій приходъ и расходъ за то время, за которое отчетъ представляется; в) счетъ издержекъ на жалованье служащимъ въ Обществѣ и на прочіе расходы по управленію; г) счетъ наличнаго имущества Общества и принадлежащихъ ему запасовъ; д) счетъ долговъ Общества на другихъ лицахъ и сихъ послѣднихъ на самомъ Обществѣ; е) счетъ доходовъ и убытковъ, и ж) счетъ чистой прибыли и примѣрное распредѣленіе оной.

§ 57. Для повѣрки отчета и баланса общее собраніе акціонеровъ назначаетъ за годъ впередъ ревизіонную комиссію изъ трехъ или болѣе акціонеровъ, не состоящихъ ни членами правленія, ни въ другихъ должностяхъ по управленію дѣлами Общества. Комиссія эта собирается обязательно не позже, какъ за мѣсяць до слѣдующаго годичнаго общаго собранія, и, по обревизованіи отчета и баланса за истекшій годъ и относящихся къ нимъ книгъ, счетовъ, документовъ и приложений, вноситъ отчетъ и балансъ съ своимъ заключеніемъ въ общее собраніе, которое и постановляетъ по онымъ окончательное рѣшеніе. Комиссіи этой предоставляется, если она признаетъ нужнымъ, или общимъ собраніемъ ей будетъ поручено, производить также осмотръ и ревизію всего имущества Общества на мѣстахъ и повѣрку сдѣланныхъ въ теченіе года работъ, а равно произведенныхъ расходовъ по возобновленію или ремонту сего имущества, и вообще производить всѣ необходимыя изысканія для заключенія о степени пользы и своевременности, а равно выгоды для Общества, какъ произведенныхъ работъ и сдѣланныхъ расходовъ, такъ и всѣхъ оборотовъ Общества. Для исполненія вышеизложеннаго, правленіе обязано предоставить комиссіи всѣ необходимыя способы. На предварительное той же комиссіи разсмотрѣніе представляются смѣта и планъ дѣйствій на наступившій операционный годъ, которые комиссія вноситъ, также съ своимъ заключеніемъ, въ общее собраніе акціонеровъ. Независимо отъ сего, комиссіи предоставляется требовать отъ

правленія, въ случаѣ признанной ею необходимости, созыва чрезвычайныхъ общихъ собраній акціонеровъ (§ 66).

§ 58. Отчетъ и балансъ, по утвержденіи общимъ собраніемъ, публикуются во всеобщее свѣдѣніе и представляются въ трехъ экземплярахъ въ Министерства Финансовъ и Земледѣлія и Государственныхъ Имуществъ.

§ 59. Въ отношеніи представленія въ мѣстную казенную палату годоваго отчета и баланса и въ редакцію „Вѣстника финансовъ, промышленности и торговли“ для публикаціи заключительнаго баланса и извлеченія изъ годоваго отчета, правленіе Общества руководствуется ст. 102, 103, 104, 107 и 110 Высочайше утвержденнаго, 8 іюня 1898 г., Положенія о государственномъ промысловомъ налогѣ (Собр. узак. и расп. Прав. ст. 964, 1898 г.), отвѣтствуя за неисполненіе по ст. 104 и 164 того же Положенія.

§ 60. По утвержденіи отчета общимъ собраніемъ, изъ годоваго чистаго дохода, т. е. суммы, остающейся за покрытіемъ всѣхъ расходовъ и убытковъ, и за уплатою процентовъ и погашенія по облигаціямъ, если таковая сумма окажется, отчисляется не менѣе пяти процентовъ въ запасный капиталъ и не болѣе пяти процентовъ первоначальной стоимости каменныхъ строеній и желѣзныхъ судовъ и десяти процентовъ—прочаго недвижимаго и движимаго имущества, на погашеніе стоимости сего имущества, впредь до полного погашенія оной. Остальная затѣмъ сумма, если не будетъ превышать 6⁰/₁₀₀ на внесенный по акціямъ капиталъ, выдается въ дивидендъ акціонерамъ; если же сумма эта будетъ превышать означенные 6⁰/₁₀₀, то излишекъ, сверхъ 6⁰/₁₀₀, за отчиоленіемъ изъ него 10⁰/₁₀₀ въ вознагражденіе членамъ правленія, распределяется по усмотрѣнію общаго собранія акціонеровъ.

§ 61. Обязательное отчисленіе въ запасный капиталъ продолжается, пока онъ не будетъ равняться одной трети основнаго капитала; обязательное отчисленіе возобновляется, если часть запаснаго капитала будетъ израсходована.

Примѣчаніе. Запасному капиталу можетъ быть дано лишь такое помѣщеніе, которое обезпечивало бы возможность безпрепятственной его реализаціи.

§ 62. Запасный капиталъ предназначается исключительно на уплату той суммы процентовъ и погашенія по облигаціямъ, которая останется непокрытою по случаю недостатка на сіе доходовъ Общества, а равно на покрытіе непредвидѣнныхъ расходовъ. Расходование запаснаго капитала на этотъ послѣдній предметъ производится не иначе, какъ по опредѣленію общаго собранія акціонеровъ и лишь тогда, когда уплата процентовъ и погашенія по облигаціямъ вполнѣ обезпечена доходами Общества.

Примѣчаніе. Въ тѣ годы, когда доходовъ Общества будетъ недостаточно для уплаты процентовъ и погашенія по облигаціямъ и недостающая сумма не можетъ быть покрыта изъ имѣющагося запаснаго капитала, то для такой уплаты обращается въ продажу сначала движимое, а потомъ недвижимое имущество Общества.

§ 63. О времени и мѣстѣ выдачи дивиденда правленіе публикуетъ во всеобщее свѣдѣніе.

§ 64. Дивидендъ по акціямъ, а равно проценты по облигаціямъ и капиталъ по облигаціямъ, вышедшимъ въ тиражъ, не потребованные въ теченіе десяти лѣтъ, обращаются въ собственность Общества, за исключеніемъ тѣхъ случаевъ, когда теченіе земской давности считается по закону пріостановленнымъ; въ такихъ случаяхъ со всѣми вышеупомянутыми суммами поступаютъ согласно судебному о нихъ рѣшенію или распоряженію опекунскихъ учреждений. На всѣ вышеозначенныя суммы, не взятая въ срокъ и хранящіяся въ кассѣ правленія, проценты не выдаются.

Примѣчаніе. Правленіе не входитъ въ разбирательство, дѣйствительно ли купонъ принадлежитъ предъявителю онаго, за иоключеніемъ тѣхъ случаевъ, когда на выдачу дивиденда по купонамъ наложено судебною властью запрещеніе, или когда предъявленный купонъ окажется однимъ изъ тѣхъ, объ утратѣ которыхъ подано въ правленіе Общества заявленіе.

Общія собранія акціонеровъ.

§ 65. Общія собранія акціонеровъ бываютъ обыкновенныя

и чрезвычайныя. Обыкновенныя собранія созываются правленіемъ ежегодно не позже мая мѣсяца, для разсмотрѣнія и утвержденія отчета и баланса за истекшій годъ, смѣты расходовъ и плана дѣйствій наступившаго операціоннаго года, а также для избранія членовъ правленія и ревизіонной комисіи. Въ сихъ собраніяхъ обсуждаются и рѣшаются также и другія дѣла, превышающія власть правленія, или тѣ, кои правленіемъ будутъ предложены общему собранію.

§ 66. Чрезвычайныя собранія созываются правленіемъ или по собственному его усмотрѣнію, или по требованію акціонеровъ, имѣющихъ въ совокупности не менѣе десяти голосовъ, или ревизіонной комисіи (§ 57). Такое требованіе акціонеровъ или ревизіонной комисіи о созваніи чрезвычайнаго общаго собранія приводится въ исполненіе правленіемъ не позже одного мѣсяца по заявленіи онаго.

§ 67. Общее собраніе разрѣшаетъ, согласно сему уставу, всѣ вопросы, до дѣлъ Общества относящіеся. Но непремѣнному вѣдѣнію его подлежатъ постановленія: о приобрѣтеніи судовъ и недвижныхъ имуществъ для Общества, о продажѣ и залогѣ таковыхъ имуществъ, Обществу принадлежащихъ, а равно о расширеніи предпріятія. Общему собранію предоставляется, при расширеніи предпріятія или приобрѣтеніи судовъ и недвижимаго имѣнія, опредѣлить порядокъ погашенія таковыхъ затратъ.

§ 68. О времени и мѣстѣ общаго собранія акціонеры извѣщаются посредствомъ публикаціи, по крайней мѣрѣ, за мѣсяць до дня собранія, при чемъ въ публикаціи должны быть точно объяснены предметы, подлежащіе разсмотрѣнію общаго собранія. О томъ же правленіе доводитъ каждый разъ до свѣдѣнія мѣстнаго полицейскаго начальства.

§ 69. Въ общемъ собраніи акціонеры участвуютъ лично или чрезъ довѣренныхъ, при чемъ въ послѣднемъ случаѣ правленіе должно быть письменно о томъ увѣдомлено. Довѣреннымъ можетъ быть только акціонеръ, и одно лицо не можетъ имѣть болѣе двухъ довѣренностей.

§ 70. Каждый акціонеръ имѣетъ право присутствовать въ общемъ собраніи и участвовать въ обсужденіи предлагаемыхъ собранію вопросовъ лично или чрезъ довѣренныхъ, но

въ постановленіяхъ общаго собранія участвуютъ только акціонеры, пользующіеся правомъ голоса. Каждая десять акцій даютъ право на голосъ, но одинъ акціонеръ не можетъ имѣть по своимъ акціямъ болѣе того числа голосовъ, на которое даетъ право владѣніе одною десятою частью всего основнаго капитала Общества, считая при этомъ по одному голосу на каждая десять акцій.

§ 71. Акціонеры, имѣющіе менѣе десяти акцій, могутъ соединять, по общей довѣренности, свои акціи, для полученія права на одинъ и болѣе голосовъ, до предѣла, въ § 70 указаннаго.

§ 72. По именованнымъ акціямъ, переданнымъ отъ одного лица другому, право голоса предоставляется новому ихъ владѣльцу не прежде трехъ мѣсяцевъ со времени отмѣтки правленіемъ передачи. Для полученія права присутствія въ общемъ собраніи и подачи въ немъ голоса, владѣльцы акцій на предъявителя обязаны представить въ правленіе не позже, какъ за пятнадцать дней до дня общаго собранія, свои акціи или росписки въ храненіи или залогъ сихъ акцій какъ государственныхъ, такъ и дѣйствующихъ на основаніи Правительствомъ утвержденныхъ уставовъ кредитныхъ учреждений и тѣхъ изъ заграничныхъ сего рода учреждений, которыя будутъ указаны общимъ собраніемъ акціонеровъ и одобрены Министерствомъ Финансовъ. Въ роспискахъ должны быть означены нумера акцій.

Примѣчаніе. Иностранныя кредитныя учрежденія, росписки коихъ, согласно этому параграфу, могутъ быть представляемы правленію взаимнъ подлинныхъ акцій, должны быть поименованы въ публикаціяхъ, дѣлаемыхъ правленіемъ о созывѣ общихъ собраній.

§ 73. Если акціи достанутся по наслѣдству или другимъ путемъ въ общее владѣніе нѣсколькимъ лицамъ, то право участія въ общемъ собраніи предоставляется лишь одному изъ нихъ, по ихъ избранію; равно и торговые дома могутъ имѣть въ общемъ собраніи не болѣе одного представителя, но безъ какихъ либо относительно числа голосовъ преимуществъ.

§ 74. Для дѣйствительности общихъ собраній требуется, чтобы въ оныя прибыли акціонеры или ихъ довѣренные (§§ 69—71), представляющіе въ совокупности не менѣе половины основнаго капитала, а для рѣшенія вопросовъ: о расширеніи предпріятія, объ увеличеніи или уменьшеніи основнаго капитала, объ измѣненіи устава и ликвидаціи дѣлъ, требуется прибытіе акціонеровъ, представляющихъ три четверти основнаго капитала. Постановленія общаго собранія получаютъ обязательную силу, когда приняты будутъ большинствомъ трехъ четвертей голосовъ участвовавшихъ въ подачѣ голоса акціонеровъ или ихъ довѣренныхъ, при исчисленіи сихъ голосовъ на основаніи § 70; избраніе же членовъ правленія и ревизіонной комиссіи производится простымъ большинствомъ голосовъ. Если собраніе не будетъ удовлетворять, въ отношеніи количества предъявленныхъ акцій, означеннымъ выше условіямъ, при которыхъ оно считается законносостоявшимся, или если при рѣшеніи дѣлъ въ общемъ собраніи не окажется трехъ четвертей голосовъ одного мнѣнія, не считая случаевъ, когда достаточно простаго большинства голосовъ, то не ранѣе, какъ черезъ двѣ недѣли, дѣлается указаннымъ въ § 68 порядкомъ вызовъ во вторичное общее собраніе, которое считается законносостоявшимся, а рѣшеніе его окончательнымъ, не взирая на число акцій, предъявленныхъ прибывшими въ оное акціонерами, о чемъ правленіе обязано предварять акціонеровъ въ самомъ приглашеніи на собраніе. Въ такомъ вторичномъ собраніи могутъ быть разсматриваемы лишь тѣ дѣла, которыя подлежали обсужденію или остались не разрѣшенными въ первомъ общемъ собраніи, при чемъ дѣла эти рѣшаются простымъ большинствомъ голосовъ. Рѣшенія, принятыя общимъ собраніемъ, обязательны для всѣхъ акціонеровъ, какъ присутствовавшихъ, такъ и отсутствовавшихъ.

Примѣчаніе. Подача голосовъ въ общемъ собраніи производится, по усмотрѣнію самого собранія, баллотированіемъ шарами или закрытыми записками, а указанное большинство исчисляется по отношенію голосовъ утвердительныхъ къ общему числу голосовъ, дѣйствительно поданныхъ акціонерами по каждому отдѣльному вопросу.

§ 75. Дѣла подлежащія разсмотрѣнію въ общемъ собраніи, поступаютъ въ оное не иначе, какъ черезъ посредство правленія, почему акціонеры, желающіе сдѣлать какое либо предложеніе общему собранію, должны письменно обратиться съ онымъ въ правленіе не позже семи дней до общаго собранія. Если предложеніе сдѣлано акціонерами, имѣющими въ совокупности не менѣе десяти голосовъ, то правленіе обязано, во всякомъ случаѣ, представить такое предложеніе слѣдующему общему собранію со своимъ заключеніемъ.

§ 76. Для правильнаго хода дѣлъ въ общемъ собраніи акціонеры избираютъ изъ среды своей предсѣдательствующаго. До сего избранія предсѣдательствуетъ въ общемъ собраніи предсѣдатель правленія или лицо, заступающее его мѣсто.

Примѣчаніе. Въ первомъ общемъ собраніи до выбора предсѣдателя предсѣдательствуетъ одинъ изъ учредителей.

§ 77. Постановленія общихъ собраній удостоверяются протоколами, подписываемыми предсѣдательствовавшимъ въ собраніи, всѣми наличными въ собраніи членами правленія и, по крайней мѣрѣ, тремя акціонерами изъ числа присутствовавшихъ въ собраніи, предъявившими наибольшее число акцій.

Примѣчаніе. Постановленія настоящаго отдѣла устава, касающіяся: срока созыва обыкновенныхъ годовыхъ общихъ собраній (§ 65), порядка созыва чрезвычайныхъ общихъ собраній (§ 66), числа акцій, дающаго право голоса въ общихъ собраніяхъ (§§ 70 и 71), срока, съ котораго предоставляется право голоса новымъ акціонерамъ (§ 72), срока предъявленія правленію предложеній акціонеровъ (§ 75) и, наконецъ, порядка подписи протоколовъ общихъ собраній (§ 77), могутъ быть измѣняемы по постановленію общаго собранія акціонеровъ, съ утвержденія Министра Финансовъ.

Разборъ споровъ по дѣламъ Общества, отвѣтственность и прекращеніе дѣйствій его.

§ 78. Всѣ споры по дѣламъ Общества между акціонерами и между ними и членами правленія, а равно споры между

членами правленія и прочими выборными по Обществу лицами и споры Общества съ другими обществами и частными лицами рѣшаются или въ общемъ собраніи акціонеровъ, если объ спорящія стороны будутъ на это согласны, или разбираются общимъ судебнымъ порядкомъ.

§ 79. Отвѣтственность Общества ограничивается принадлежащимъ ему движимымъ и недвижимымъ имуществомъ и капиталами, а потому въ случаѣ неудачи предпріятія Общества или при возникшихъ на оное искахъ, каждый изъ акціонеровъ отвѣчаетъ только вкладомъ своимъ, поступившимъ уже въ собственность Общества, въ размѣрѣ 250 р. на акцію, и, сверхъ того, ни личной отвѣтственности, ни какому либо дополнительному платежу по дѣламъ Общества подвергается быть не можетъ.

§ 80. Срокъ существованія Общества не назначается. Если по ходу дѣлъ закрытіе Общества признано будетъ необходимымъ, то дѣйствія его прекращаются по постановленію общаго собранія акціонеровъ. Если по балансу Общества окажется потеря двухъ пятыхъ основнаго капитала, и акціонеры не пополняютъ онаго въ теченіе одного года со дня утвержденія общимъ собраніемъ отчета, изъ котораго обнаружился недостатокъ капитала, то Общество прекращаетъ свои дѣйствія.

Примѣчаніе. Если, при потерѣ двухъ пятыхъ основнаго капитала и при выраженномъ большинствомъ акціонеровъ желаніи пополнить оный, кто либо изъ акціонеровъ не внесетъ въ теченіе указаннаго въ семъ параграфѣ времени причитающагося по принадлежащимъ ему акціямъ дополнительнаго платежа, то акціи эти объявляются уничтоженными, о чемъ публикуется во всеобщее свѣдѣніе, и замѣняются новыми, подъ тѣми же нумерами, акціями, которыя продаются правленіемъ Общества чрезъ мѣстнаго маклера. Изъ вырученной отъ продажи сихъ акцій суммы, за покрытіемъ причитающихся по продажѣ и публикаціи расходовъ, часть, равная дополнительному по акціямъ взносу, обращается на пополненіе основнаго капитала, а остатокъ выдается бывшему владѣльцу уничтоженныхъ акцій.

§ 81. Въ случаѣ прекращенія дѣйствій Общества, общее

собрание акціонеровъ избираетъ изъ среды своей не менѣе трехъ лицъ въ составъ ликвидаціонной коммисіи и опредѣляетъ порядокъ ликвидаціи дѣлъ Общества. Коммисія эта принимаетъ дѣла отъ правленія. Ликвидаторы вызываютъ чрезъ повѣстки и публикацію кредиторовъ Общества, принимаютъ мѣры къ полному ихъ удовлетворенію, производятъ реализацію имущества Общества и вступаютъ въ соглашенія и мировыя сдѣлки съ третьими лицами, на основаніи и въ предѣлахъ, указанныхъ общимъ собраніемъ. Суммы, слѣдующія на удовлетвореніе кредиторовъ, а равно необходимыя для обезпеченія полного удовлетворенія спорныхъ требованій, вносятся ликвидаторами, за счетъ кредиторовъ, въ учрежденія Государственнаго Банка; до того времени не можетъ быть приступлено къ удовлетворенію акціонеровъ, соразмѣрно остающимся въ распоряженіи Общества средствамъ. О дѣйствіяхъ своихъ ликвидаторы представляютъ общему собранію отчеты въ сроки, собраніемъ установленные, и независимо отъ того, по окончаніи ликвидаціи, представляютъ общій отчетъ. Если, при окончаніи ликвидаціи, не всѣ подлежащія выдачѣ суммы будутъ вручены по принадлежности, за неявкою лицъ, коимъ онѣ слѣдуютъ, то общее собраніе опредѣляетъ, куда деньги эти должны быть отданы на храненіе впредь до выдачи ихъ, и такъ съ ними надлежитъ поступить, по истеченіи срока давности, въ случаѣ неявки собственника.

§ 82. Какъ о приступѣ къ ликвидаціи, такъ и объ окончаніи оной, съ объясненіемъ послѣдовавшихъ распоряженій, въ первомъ случаѣ — правленіемъ, а въ послѣднемъ — ликвидаторами доносится Министрамъ Финансовъ и Земледѣлія и Государственныхъ Имуществъ, а также дѣлаются надлежащія публикаціи для свѣдѣнія акціонеровъ и всѣхъ лицъ, къ дѣламъ Общества прикосновенныхъ.

§ 83. Въ случаяхъ, не предусмотрѣнныхъ симъ уставомъ, Общество руководствуется правилами, для акціонерныхъ компаній и пароходныхъ предпріятій постановленными, а равно общими узаконеніями, какъ нынѣ дѣйствующими, такъ и тѣми, кои будутъ впослѣдствіи изданы.

344. *Мая 30-го. Собрание Узаконений и Распоряжений Правительства № 57. ст. 1250.*—Объ измѣненіи границъ Бакинскаго нефтянаго района и объ установленіи срона введенія въ дѣйствіе постановленій отд. I и II Высочайше утвержденного, 25 мая 1898 г., мнѣнія Государственнаго Совѣта, наеающихся Бакинскаго нефтянаго района.

На основаніи отд. I и IV Высочайше утвержденного, 25 мая 1898 г., мнѣнія Государственнаго Совѣта, объ измѣненіи границъ Бакинскаго нефтянаго района и объ отмѣнѣ, по отношенію къ этому району, дѣйствія ст. 898 Устава объ Акц. Сб., изд. 1893 г., Министръ Финансовъ по соглашенію съ Главноначальствующимъ гражданскою частію на Кавказѣ, нашелъ нужнымъ:

I. Въ измѣненіе п. 1 примѣчанія къ ст. 895 Устава объ Акц. Сбор. (Св. Зак. т. V, по прод. 1895 г.), опредѣлить ниже слѣдующія границы Бакинскаго нефтянаго района: Начинаясь у торговой пристани Закавказской желѣзной дороги, граница Бакинскаго нефтянаго района слѣдуетъ по рельсовому пути № 3 до тупика вытяжнаго пути порожнихъ вагоновъ, далѣе посему вытяжному пути до переѣзда черезъ рельсовые пути у зданій Бакинскаго трамвая; затѣмъ, поворачивая на востокъ, идетъ по границѣ линіи отчужденія желѣзной дороги, мимо задняго фасада второй товарной станціи и далѣе, внѣ главныхъ путей, до желѣзнодорожнаго моста для линій, ведущихъ въ Тифлисъ и Балаханы. Отъ этого моста граница слѣдуетъ по главному желѣзнодорожному пути до виадука на Сабунчинскомъ пути, откуда поворачиваетъ на юго-востокъ къ сѣверо-западному углу ограды участка съ мазутнымъ амбаромъ Каспійскаго товарищества, огибаетъ съ сѣвера и востока этотъ участокъ по каменной оградѣ его до южнаго угла, отъ котораго направляется по прямой линіи на Кишлинскій акцизный постъ и далѣе на сѣверный уголъ ограды кересиновой станціи Каспійско - Черноморскаго общества, засимъ по прямой линіи, огибая съ юга кирпичные заводы, находящіеся на этой линіи, на Ахмедлинскій акцизный постъ, а отъ поста, по его меридіану къ берегу моря и по берегу на западъ до начальнаго

пункта границы у торговой пристани Закавказкой желѣзной дороги.

II. Срокъ введенія въ дѣйствіе постановленій, изложенныхъ въ отд. I и II помянутаго Высочайше утвержденного мнѣнія Государственнаго Совѣта, опредѣлить на 1 іюля 1900 года.

Подписаль: Министръ Финансовъ, Статсъ-Секретарь *Витте*.

345. *Мая 30-го. (Вѣстникъ № 25). Циркуляръ Управленія В. и III. С. и Т. П. Правленіямъ Округовъ п. с. № 6444. — О производствѣ хозяйственнымъ способомъ работъ.*

Комитетъ Управленія водяныхъ и шосейныхъ сообщений и торговыхъ портовъ, обративъ вниманіе на часто повторяющіеся случаи распоряженій Округныхъ Правленій о производствѣ хозяйственнымъ способомъ работъ, безъ предварительнаго испрошенія разрѣшенія Управленія на исполненіе ихъ этимъ способомъ, а лишь съ представленіемъ затѣмъ своихъ распоряженій на утвержденіе Министерства Путей Сообщенія, — призналъ желательнымъ устраненіе на будущее время подобнаго порядка.

Въ виду этого, Управленіе водяныхъ и шосейныхъ сообщений и торговыхъ портовъ предлагаетъ Правленіямъ Округовъ впредь, по полученіи росписаній суммъ на работы, немедленно сообщать Управленію о тѣхъ работахъ, которыя, по ихъ мнѣнію, представляются неотложно необходимыми и которыя, по своей срочности, должны быть производимы безъ испытанія торговъ хозяйственнымъ способомъ.

Объ изложенномъ Управленіе водяныхъ и шосейныхъ сообщений и торговыхъ портовъ сообщаетъ Правленіямъ Округовъ для свѣдѣнія и надлежащаго исполненія.

346. *Іюня 1-го. Собраніе Узаконеній и Распоряженій Правительства № 58 ст. 1263. — Объ установленіи формы одежды для лицъ, служащихъ на судахъ Русскаго Восточно-Азіатскаго пароходства.*

Министръ Финансовъ, 20 апрѣля 1900 года, представилъ

Правительствующему Сенату, для распубликованія, списокъ утвержденнаго имъ, Министромъ, 4 апрѣля 1900 года, описанія формы одежды для лицъ, служащихъ на судахъ Русскаго Восточно-Азіатскаго пароходства.

На подлинномъ написано: „Утверждаю“.

4 апрѣля 1900 г. Подписаль: Министръ Финансовъ, Статсъ-Секретарь *Витте*.

О П И С А Н І Е

ФОРМЫ ОДЕЖДЫ ДЛЯ ЛИЦЪ, СЛУЖАЩИХЪ НА СУДАХЪ
РУССКАГО ВОСТОЧНО-АЗІАТСКАГО ПАРОХОДСТВА.

Парадная форма.

Для капитановъ и помощниковъ. Сюртукъ—чернаго сукна съ отложнымъ чернымъ бархатнымъ воротникомъ, на углахъ котораго по одному вышитому золотомъ якорю. На бортахъ по шести пуговицъ позолоченныхъ, съ изображеніемъ по срединѣ двухъ скрещенныхъ якорей, а вокругъ надписи: „Русское Восточно Азіатское Пароходство“. Сзади на талии и у нижней части карманныхъ клапановъ такія же четыре пуговицы, а на рукавахъ по двѣ малыя пуговицы того же рисунка.

Шаровары—одинаковаго съ сюртукомъ сукна.

Жилеты—черный и бѣлый однобортные, съ шестью малыми позолоченными форменными пуговицами.

Галстухъ—черный шелковый, бантомъ.

Фуражка—черная суконная, флотскаго образца, съ бѣлымъ кантомъ по верху тульи и по одному золотому шнуру на верху и внизу околыша, вмѣсто средняго и нижняго

лантовъ. На тульѣ фуражки серебряный значекъ съ серебряной шестиконечной звѣздой въ центрѣ на золотомъ полѣ. Подбородочный черный лаковый ремень фуражки пристегивается на форменныхъ малаго образца пуговицахъ на околышѣ. Лѣтомъ на тулью фуражки надѣвается бѣлый чахолъ съ сохраненіемъ значка.

Пальто—чернаго сукна, флотскаго образца, съ кованными якорями на каждой сторонѣ суконнаго воротника, безъ плечевыхъ отличій.

При парадной формѣ полагается кортикъ на портупеѣ флотскаго образца.

Отличія на воротникахъ сюртуковъ: у капитановъ—три звѣзды, у старшихъ помощниковъ—двѣ, у вторыхъ помощниковъ—одна, у третьихъ помощниковъ звѣздъ не имѣется.

При сюртукѣ капитанамъ полагаются нашиваемыя у плечевыхъ швовъ поперечныя четырехугольныя плечевыя отличія темно-синяго сукна, обшитыя кругомъ узкимъ золотымъ галуномъ. Плечевыя отличія имѣютъ на синемъ полѣ три вышитыя серебромъ звѣзды, а по краямъ—темносинюю выпушку.

Обыкновенная рабочая форма.

Вмѣсто сюртука двубортный пиджакъ (укороченное пальто) съ шестью пуговицами по бортамъ, съ кованными якорями по угламъ воротника, съ тѣми же на немъ отличіями, какъ и при парадной формѣ. Лѣтомъ бѣлый или суроваго полотна однобортный полотняникъ флотскаго образца, съ кован-

ными якорями и соответствующими отличіями на каждой сторонѣ стоячаго воротника. При полотняникѣ кортика не полагается. Лѣтомъ, какъ при парадной, такъ и при обыкновенной формѣ допускаются шаровары бѣлаго или суроваго полотна.

Для механиковъ. Та же парадная и обыкновенная форма, какъ и для вышепоименованныхъ лицъ, но приборъ вмѣсто золотого—серебряный, причемъ форма старшаго механика соответствуетъ формѣ капитана, но съ двумя звѣздочками на воротникѣ, а форма перваго и втораго механиковъ—формѣ втораго и третьяго помощниковъ.

Для боцмановъ. Пиджакъ (укороченное пальто) черный двубортный, по бортамъ по шести мѣдныхъ пуговицъ съ изображеніемъ двухъ скрещенныхъ якорей подъ литерами Р. В. А. П., на каждой сторонѣ суконнаго воротника кованые мѣдные якоря.

Шаровары—черныя суконныя.

Фуражка—черная съ козырькомъ и ремешкомъ, съ бѣлымъ кантомъ по верху тульи и мѣдною шестиконечною звѣздой въ серединѣ надъ околышемъ.

Галстухъ черного сукна флотскаго образца.

Боцманскія дудки на мѣдной цѣпочкѣ.

Лѣтомъ пиджакъ и шаровары бѣлаго или суроваго полотна и бѣлый чахолъ на тулью фуражки съ сохраненіемъ звѣзды.

Для машинистовъ, электротехниновъ и фельдшеровъ. Та же форма, что и для боцмановъ, но приборъ вмѣсто мѣднаго изъ бѣлаго металла, и дудокъ не полагается.

Различія по спеціальностямъ слѣдующія:

У машинистовъ на лѣвомъ рукавѣ зимняго и лѣтняго пиджака зубчатая шестерня шитая свѣтло-синяго цвѣта.

У электротехниковъ двѣ перекрещивающіяся стрѣлки питыя свѣтло-синяго цвѣта.

У фельдшеровъ на зимнемъ пиджакѣ бѣлый кантъ по краю отложнаго воротника и на рукавахъ.

Для матросовъ.

Рубаха темно-синяя фланелевая флотскаго образца.

Лѣтомъ она замѣняется бѣлою полотняною съ синими отложнымъ воротникомъ и отворотами рукавовъ, обшитыми кругомъ двумя бѣлыми тесьмами; на груди рубахи вышиты литеры Р. В. А. П. величиною не менѣе одного вершка, бѣлыя на синихъ рубахахъ и синія на бѣлыхъ.

Натѣльная рубаха.

Шаровары черныя суконныя.

Лѣтомъ допускаются шаровары бѣлаго или суроваго полотна.

Кусаки свѣтло-синіе.

Фуражка — черная суконная безъ козырька, съ бѣлымъ кантомъ по верху тульи и съ черною шелковою лентою вокругъ околыша съ отпечатанными на ней названіемъ судна и литерами Р. В. А. П. Лѣтомъ на тулью фуражки надѣвается бѣлый чахолъ.

347. Юня 2-го. Собраніе Узаконеній и Распоряженій Правительства № 59, ст. 1283.—Объ установленіи втораго почтово-пассажирскаго пароходнаго рейса по р. Ленѣ.

Его Императорское Величество воспослѣдовавшее мнѣніе въ Общемъ Собраніи Государственнаго Совѣта, объ установленіи втораго почтово-пассажирскаго пароходнаго рейса по рѣкѣ Ленѣ, Высочайше утвердить соизволилъ и повелѣлъ исполнить.

Подписалъ: Предсѣдатель Государственнаго Совѣта *МИХАИЛЬ*.

31 января 1900 г.

Выписано изъ журналовъ Соединенныхъ Департаментовъ Государственной Экономіи, Законовъ и Гражданскихъ и Духовныхъ Дѣлъ 9 декабря 1899 г. и Общаго Собранія 17 января 1900 года.

МНѢНІЕ ГОСУДАРСТВЕННОГО СОВѢТА.

Государственный Совѣтъ. въ Соединенныхъ Департаментахъ, Государственной Экономіи, Законовъ и Гражданскихъ и Духовныхъ Дѣлъ и въ Общемъ Собраніи, разсмотрѣвъ представленіе Министра Путей Сообщенія объ установленіи втораго почтово-пассажирскаго рейса по рѣкѣ Ленѣ, *мнѣніемъ положили:*

Предоставить Иркутскому Военному Генералъ-Губернатору заключить съ купцомъ Н. Е. Гловымъ дополнительный договоръ о совершеиіи съ 1900 по 1907 г. втораго недѣльнаго пароходнаго рейса по р. Ленѣ между Усть-Кутой и Якутскомъ, согласно выработаннымъ Министерствомъ Путей Сообщенія и исправленнымъ по указаніямъ Государственнаго Совѣта основнымъ условіямъ, съ выдачею предпринимателю изъ казны порейсовой платы въ размѣрѣ не свыше 42.213 руб. 60 коп. въ годъ.

Подлинное мнѣніе подписано въ журналахъ Предсѣдателями и Членами.

348. *Іюня 2-го. Собраніе Узаконеній и Распоряженій Правительства № 59, ст. 1315.*—Объ утвержденіи устава Общества Архангельскихъ лоцмановъ.

Согласно статьи 28 Высочайше утвержденнаго 1 мая 1890 года положенія о морскихъ лоцманахъ, Управляющимъ Морскимъ Министерствомъ, по соглашенію съ Министрами Финансовъ и Внутреннихъ Дѣлъ, утвержденъ прилагаемый при семъ уставъ Общества Архангельскихъ лоцмановъ.

На подлинномъ написано: „Утверждаю“.

21 апрѣля 1900 г. Подписаль Управляющій Морскимъ Министерствомъ, Вице-Адмиралъ П. Тыртовъ

УСТАВЪ

ОБЩЕСТВА АРХАНГЕЛЬСКИХЪ ЛОЦМАНОВЪ

1. Общія постановленія.

1. Общество Архангельскихъ лоцмановъ составляютъ: а) члены Общества: лоцманскій староста и лоцманы: старшіе и младшіе, и б) лоцманскіе ученики. Число лоцмановъ и учениковъ можетъ быть увеличено или уменьшено, въ зависимости отъ дѣйствительной потребности, начальникомъ лоцманскаго округа, о чемъ онъ доноситъ главному гидрографическому управленію.

2. Общество находится въ непосредственномъ подчиненіи лоцъ-командиру и состоитъ въ ближайшемъ завѣдываніи начальника Бѣломорскаго лоцманскаго округа.

3. Лоцманамъ Архангельскаго Общества принадлежитъ исключительное право проводить мореходныя суда по всему протяженію фарватеровъ рѣки Сѣверной Двины, съ моря въ Архангельскъ и его окрестности и обратно.

Примѣчаніе. Суда, имѣющія углубленіе свыше объявляемой ежедневно высоты воды на барѣ, проводятся чрезъ баръ только въ томъ случаѣ, когда это бываетъ возможно по состоянію прибылой воды и каждый разъ съ разрѣшенія лоцъ-командира.

4. Приходящимъ къ Архангельску и отходящимъ отъ него мореходнымъ судамъ вмѣняется въ обязанность брать лоцмановъ за установленную плату, которая взимается и въ томъ случаѣ, если бы корабельщикъ (шхиперъ) обошелся безъ лоцмана при наличіи лоцмановъ. Отъ этой обязанности освобождаются: а) русскія военныя суда, б) суда русскихъ яхтъ-клубовъ, в) суда Вѣдомства Путей Сообщенія, г) суда Общества спасанія на водахъ, д) поморскія мореходныя суда и е) буксирные пароходы. Если шхиперы и командиры судовъ, поименованныхъ въ пунктахъ: б, в, г, д и е пожелаютъ имѣть лоцмана, то могутъ требовать его за установленную по таксѣ плату.

5. Для безостановочнаго снабженія мореходныхъ судовъ лоцманами учреждаются двѣ лоцманокія станціи: одна въ Соломбалѣ, а другая на плавучемъ Сѣверо-Двинскомъ маякѣ. Если же плавучій Сѣверо-Двинскій маякъ по какимъ либо обстоятельствамъ не будетъ находиться на своемъ мѣстѣ, то въ такихъ случаяхъ лоцманская вахта переводится на береговой Мудьюгскій маякъ впредь до установленія лоцманскимъ Обществомъ собственной станціи.

6. Общество Архангельскихъ лоцмановъ взимаетъ съ судовъ, обязаиныхъ брать лоцмана, плату по числу ласть вмѣстимости судна (нетто), при чемъ она взыскивается и въ томъ случаѣ, когда корабельщикъ (шхиперъ), обязанный взять лоцмана (ст. 3), уклонился отъ исполненія сей обязанности. Означенная плата взимается въ количествѣ, показанномъ въ слѣдующей статьѣ.

Примѣчаніе. Въ случаѣ же законно-удостовѣренной неявки лоцмана на судно, по требованію шхипера, вопросъ о взысканіи сборовъ въ пользу Общества разрѣшается согласно ст. 88 этого устава.

7. а) За проводку паровыхъ и парусныхъ судовъ съ моря чрезъ Березовый баръ до Соломбальскаго рейда, а также отъ ближайшихъ и дальнихъ на р. Маймаксѣ лѣсопильныхъ заводовъ за Березовый баръ—взимается по 12 коп. съ ластва вмѣстимости (нетто) въ одинъ конецъ.

б) При приѣмѣ на судно лоцмана не со станціи, а гдѣ-либо на фарватерѣ, а также при передвиженіи судовъ въ районѣ дѣйствій Общества отъ одного лѣсопильнаго завода къ другому взимается плата въ пользу Общества лоцмановъ: на разстояніи: до 5 верстѣ по 1 коп., до 10 верстѣ по 2 коп., до 15 верстѣ 3 коп., до 20 верстѣ по 4 к., и т. д., прибавляя по 1 к. на каждыя пять верстѣ съ ластва вмѣстимости судна (нетто) въ одинъ конецъ.

в) Буксирные пароходы, взявшіе лоцмана, уплачиваютъ въ пользу лоцманскаго Общества по 3 руб. за каждые сутки. Если же на буксирѣ этого парохода будутъ находиться догрузныя суда, то за каждое изъ нихъ взимается отдѣльно по 3 руб. за одинъ конецъ при наличіи лоцмана на пароходѣ. Буксируемыя суда уплачиваютъ по общей таксѣ.

Примѣчаніе. Вышеозначенная такса (ст. 7) должна быть обязательно пересматриваема Управляющимъ Морскимъ Министерствомъ по истеченіи 5 лѣтъ, а въ случаѣ надобности и райѣе, но во всякомъ случаѣ по соглашенію съ Министерствами: Финансовъ и Внутреннихъ Дѣлъ.

8. Буксирные пароходы по р. Маймакѣ водить болѣе двухъ догрузныхъ судовъ не имѣютъ права; по корабельному-же фарватеру разрѣшается водить до четырехъ судовъ.

9. Буксирные пароходы не имѣютъ права брать на буксиръ по р. Маймакѣ болѣе одного глубоко сидящаго пароваго или паруснаго судна.

Примѣчаніе. За иарушеніе статей 8 и 9 виновные въ томъ привлекаются къ законной отвѣтственности общимъ судебнымъ порядкомъ.

10. Лоцъ-командиръ и члены лоцманскаго Общества наблюдаютъ за исполненіемъ предписанныхъ правилъ судоходства въ районѣ своихъ водъ и о всякомъ нарушеніи этихъ правилъ обязаны, по возможности, немедленно сообщать своему начальству. О всякомъ нарушеніи правилъ судоходства лоцъ-командиръ немедленно сообщаетъ подлежащей власти.

11. Районъ разстановки на Соломбальскомъ и Архангельскомъ городскихъ рейдахъ судовъ, которыя приводятся лоцманами съ моря, заблаговременно опредѣляется по соглашенію начальника лоцманскаго округа съ мѣстными: городской управою, управляющимъ таможеню и начальникомъ судоходной дистанціи, разстановка же судовъ въ этомъ районѣ лежитъ на обязанности лоцъ-командира, который о мѣстѣ постановки судна каждый разъ увѣдомляетъ запиской корабельнаго смотрителя. Переводить же суда съ мѣста на мѣсто лоцъ-командиръ можетъ только по сношенію съ корабельнымъ чиновникомъ таможни.

12. Общество лоцмановъ, по мѣрѣ возможности, должно для успѣшнаго исполненія своихъ обязанностей, заводить и содержать все необходимое, какъ-то: пароходы, гребныя суда, спасательные снаряды и проч.

13. Въ случаѣ несчастія, постигшаго судно, въ предѣлахъ дѣятельности лоцмановъ, они обязаны оказывать ему посильную помощь.

14. Общество лоцмановъ въ случаѣ порученія ему огражденія фарватеровъ, наблюдаетъ, чтобы предметы по лоцмейстерской части были въ исправности и въ достаточномъ количествѣ, для чего заявляетъ своевременно, чрезъ лоцъ-командира, о требующихся предметахъ или исправленіяхъ таковыхъ тому вѣдомству и учрежденію, которому принадлежатъ ограждаемыя лоцманами воды. Это-же вѣдомство или учрежденіе обязывается отпускать знаки огражденія и ихъ принадлежности и, по мѣрѣ надобности, давать средства для постановки или снятія огражденія.

15. На лоцманскихъ станціяхъ и на судахъ Общества поднимается лоцманскій флагъ; такой же флагъ малаго размѣра пришивается къ парусамъ лоцманскихъ выѣздныхъ карбасовъ и, кромѣ того, по срединѣ паруса должна быть продольная красная полоса и крупно написанный № карбаса. На карбасахъ, идущихъ подъ веслами, лоцманскій флагъ выставляется на кормовомъ флагштокѣ.

16. Обществу Архангельскихъ лоцмановъ присваивается печать съ государственнымъ гербомъ и надписью: „Общество Архангельскихъ лоцмановъ“.

17. Предостерегательные знаки для постановки въ Двинскихъ устьяхъ, на рейдахъ, гаваняхъ и фарватерахъ, съ открытіемъ и въ продолженіе навигаціи, отпускаются отъ дирекціи маяковъ и лоци Вѣлаго моря, и принимаются лоцманами собственными ихъ средствами, безъ всякаго содѣйствія рабочею силою со стороны дирекціи маяковъ.

18. Въ продолженіе всей навигаціи изъ числа лоцмановъ и учениковъ назначаются, по очередно по три человекъ на береговой Мудьюгскій маякъ, для производства сигналовъ о высотѣ воды на Березовомъ барѣ.

2. Права и обязанности лоцъ-командира.

19. Лоцъ-командиръ избирается иачальникомъ лоцманскаго округа изъ флотскихъ или штурманскихъ офицеровъ, какъ находящихся на службѣ такъ и отставныхъ и назначается на эту должность приказомъ по морскому вѣдомству

Примѣчаніе. На лоцъ-командира можетъ быть возложена обязанность распорядителя работъ по постановкѣ вѣхъ и бакеновъ.

20. Лоцъ-командиръ находится въ непосредственномъ подчиненіи начальника лоцманскаго округа.

21. Въ случаѣ бѣдствій судовъ на Березовомъ барѣ или на фарватерѣ, лоцъ-командиръ обязанъ, по мѣрѣ средствъ и при содѣйствіи лоцмановъ, оказывать немедленную помощь и о всѣхъ подобныхъ случаяхъ доносить безъ замедленія начальнику лоцманскаго округа.

22. По вскрытіи рѣки Сѣверной Двины лоцъ-командиръ, съ помощью лоцмановъ и учениковъ разстанавливаетъ бакены и вѣхи, а также, подѣ личнымъ своимъ наблюденіемъ, производитъ повѣрку глубинъ на фарватерахъ въ Двинскихъ устьяхъ, на рейдахъ и въ гаваняхъ, слѣдитъ въ теченіе всей навигаціи за измѣненіями глубины фарватеровъ, за вѣрностью сигналовъ, установленныхъ для обозначенія высоты воды на Березовомъ барѣ и обозначаетъ буями и вѣхами мѣста затонувшихъ судовъ или другихъ предметовъ въ районѣ дѣйствія Архангельскихъ лоцмановъ и о всякихъ перемѣнахъ, а равно и о возникающихъ препятствіяхъ къ свободному плаванію судовъ доносить начальнику лоцманскаго округа.

Передъ закрытіемъ навигаціи лоцъ-командиръ, съ разрѣшенія начальника лоцманскаго округа, заблаговременно распоряжается, чтобы лоцманы снимали съ фарватеровъ бакены и замѣняли ихъ обыкновенными вѣхами на водахъ, находящихся въ вѣдѣніи морскаго вѣдомства, а также прочихъ вѣдомствъ, съ которыми состоялось соглашеніе относительно производства такихъ работъ и вознагражденіе за нихъ.

23. На лоцъ-командира возлагается наблюденіе за вѣрностью сигналовъ, установленныхъ для показанія высоты воды на барѣ и въ морскомъ каналѣ.

24. Лоцъ-командиру вмѣняется въ обязанность имѣть наблюденіе за исправнымъ состояніемъ всѣхъ футштоковъ, установленныхъ по его распоряженію, въ районѣ дѣйствія Общества.

25. На лоцъ-командира, чрезъ директора маяковъ и лоци. Бѣлаго моря, возлагается главнымъ гидрографическимъ управ-

леиіемъ руководство и другими работами по гидрографіи, какъ-то: нромѣромъ, наблюденіемъ за маячными огнями, сигнальною частью и т. п.

26. Лоцъ-командиръ ведетъ журналъ, въ который ежедневно вноситъ свѣдѣнія о пришедшихъ и отшедшихъ судахъ и особые случаи на фарватерахъ и по всему району лоцманскихъ дѣйствій до нихъ относящіяся; жалобы шхиперовъ на лоцмановъ и сихъ послѣднихъ на шхиперовъ.

Шнуровая книга для веденія журнала выдается изъ канцеляріи начальника лоцманскаго округа и по окончаніи навигаціи представляется на разсмотрѣніе комиссіи, назначаемой для этого начальникомъ лоцманскаго округа.

27. Лоцъ-командиръ самъ лично, а также чрезъ старосту лоцмановъ наблюдаетъ за точнымъ исполненіемъ лоцманами обязанностей службы, имѣетъ надзоръ за поведеніемъ и нравственностью лоцмановъ и учениковъ, какъ при исполненіи обязанностей службы, такъ и внѣ ея, ведетъ штрафной журналъ, въ которомъ обозначаются проступки лоцмановъ и учениковъ и наложенныя за оныя взысканія.

28. На лоцъ-командирѣ лежитъ надзоръ лично и чрезъ старосту лоцмановъ, за исправнымъ содержаніемъ не только всего общественнаго лоцманскаго имущества, но и частныхъ строеній, принадлежащихъ отдѣльнымъ членамъ Общества; для этого составляются и ведутся подъ надзоромъ лоцъ-командира подробныя описи судовъ, строеній и движимаго общественнаго имущества а также недвижимаго частнаго имущества отдѣльныхъ членовъ, съ раздѣлкою того и другаго имущества.

29. Для письменоводства при конторѣ и для обученія грамотности дѣтей лоцманскаго Общества, а также для найма людей на должности сторожей, машинистовъ, кочегаровъ, гребцовъ на лоцманскія суда и на другія обязанности, до лоцманскаго дѣла относящіяся, предоставляется лоцъ-командиру нанимать способныхъ лицъ, съ платою по соглашенію, но съ тѣмъ, чтобы общая годовая стоимость содержанія этихъ лицъ была включена заблаговременно въ утвержденную смѣту и число наемныхъ лицъ согласовалось бы съ дѣйствительною потребностью.

30. Къ концу каждаго года лоцъ-командиръ представляеть на разсмотрѣніе и утвержденіе начальника лоцманскаго округа составленную по приговору Общества лоцмановъ смѣту всѣхъ предстоящихъ въ теченіе будущаго года, не предусмотрѣнныхъ штатомъ расходовъ на постройку, обзаведеніе, исправленіе, ремонтъ имущества и проч.

По утвержденіи означенной смѣты лоцъ-командиръ обязанъ руководствоваться ею, не выходя изъ ея предѣловъ, но съ правомъ, въ случаѣ надобности, перевода, по приговору Общества, суммъ изъ одной статьи смѣты въ другую. На мелкіе непредвидѣнные и экстренные расходы, лоцъ-командиръ можетъ своею властью допустить расходъ не болѣе 100 рублей въ годъ. По израсходованіи этой суммы или на покрытіе болѣе крупныхъ непредвидѣнныхъ расходовъ, лоцъ-командиръ обязанъ испрашивать разрѣшенія начальника лоцманскаго округа, предоставивъ ему о томъ приговоръ Общества.

31. Лоцъ-командиръ обязанъ ежегодно, по окончаніи навигаціи, представлять Начальнику лоцманскаго округа полный отчетъ о дѣятельности Общества въ навигаціонное время. Въ отчетахъ сихъ обозначается: а) число проведенныхъ судовъ, б) сумма, полученная за проводъ, в) случаи аварій, г) о движимомъ и недвижимомъ имуществѣ, д) о денежныхъ капиталахъ Общества и е) о числѣ состоящихъ въ Обществѣ лоцмановъ и лоцманскихъ учениковъ.

32. Лоцъ-командиръ на зимнее время имѣетъ право увольнять въ отпускъ съ сохраненіемъ содержанія не болѣе половины всего числа лоцмановъ; въ теченіе навигаціоннаго времени можетъ увольнять лоцмановъ въ отпускъ по уважительнымъ причинамъ, не болѣе какъ на 10 дней; на болѣе же продолжительное время лоцманъ во время навигаціи можетъ быть увольняемъ не иначе, какъ съ разрѣшенія начальника лоцманскаго округа, по представленію лоцъ-командира.

33. За проступки лоцмановъ и лоцманскихъ учениковъ, не влекушіе за собою преданія суду, лоцъ-командиръ имѣетъ право налагать на нихъ слѣдующія взысканія: а) денежный штрафъ до 5 рублей, б) арестъ до трехъ сутокъ, в) смѣщеніе

изъ старшихъ лоцмановъ въ младшіе и г) увольненіе изъ Общества.

34. На лоцъ-командира возлагается обязанность содѣйствовать всѣми зависящими отъ него средствами соблюденію лоцманами лоцманскихъ карантинныхъ и таможенныхъ правилъ.

35. Лоцъ-командиръ, чрезъ подвѣдомственныхъ ему лоцмановъ, наблюдаетъ затѣмъ, чтобы суда не крѣпились за бакены или вѣхи и не ставились на якорь на фарватерахъ и такихъ мѣстахъ, гдѣ могутъ препятствовать свободному проходу судовъ.

36. По уборкѣ лоцманами съ фарватеровъ вѣхъ и бакеновъ, они сдаютъ ихъ въ дирекцію маяковъ и лоціи Бѣлаго моря, причемъ лоцъ-комаидиръ, предварительно, лично осматриваетъ лоцъ-знаки и обо всемъ требующемъ исправленія или возобновленія доноситъ начальнику лоцманскаго округа, озабочиваясь при томъ, чтобы къ открытію навигаціи всѣ требующіеся знаки, а также достаточное число запасныхъ, были въ полной исправности. Въ случаѣ надобности въ зимнее время, лоцманы обязаны содѣйствовать наличными средствами къ перевозкѣ лоцъ знаковъ къ дирекціи маяковъ, напримѣръ въ такихъ случаяхъ, когда нѣкоторые бакены или вѣхи, по какимъ-либо обстоятельствамъ, не будутъ доставлены въ дирекцію, послѣ снятія ихъ съ своихъ мѣстъ съ фарватеровъ р. Сѣверной Двины.

37. Лоцъ-командиръ, имѣя опись всего имущества Общества, обязанъ слѣдить за дѣйствіями управы по содержанію этого имущества въ исправности.

38. Лоцъ-командиръ распределяетъ лоцмановъ и учениковъ по станціямъ такъ, чтобы не было недостатка въ назначеніи лоцмановъ для проводки судовъ и наблюдаетъ за точнымъ исполненіемъ ими своихъ обязанностей.

39. Всѣ жалобы постороннихъ лицъ на лоцъ-командира подаются начальнику лоцманскаго округа.

3. О правахъ и обязанностяхъ лоцманскаго старосты.

40. Староста лоцманскаго Общества избирается лоцманами

изъ старшихъ лоцмановъ, имѣющихъ не менѣе 30 лѣтъ отъ роду и прослужившихъ въ званіи старшаго лоцмана не менѣе трехъ лѣтъ. Староста утверждается въ должности, по представленію лоцъ-командира, начальникомъ лоцманскаго округа на срокъ не свыше 3 лѣтъ. По прошествіи сего срока тотъ же староста можетъ быть избранъ вновь. Увольненіе старосты или устраненіе его отъ должности ранѣе означеннаго срока производится тѣмъ же порядкомъ, какъ и утвержденіе его въ должности.

41. Староста долженъ владѣть русскимъ языкомъ и умѣть читать и писать по-русски.

42. По указаніямъ лоцъ-командира, староста распредѣляетъ лоцмановъ и учениковъ по станціямъ, заботится, чтобы не было задержки въ снабженіи лоцманами судовъ и наблюдаетъ за точнымъ исполненіемъ послѣдними своихъ обязанностей, онъ наблюдаетъ за порядкомъ и благочиніемъ вольнонаемной прислуги, лоцмановъ и учениковъ, какъ въ мѣстности постоянного ихъ жительства, такъ и на станціяхъ. Староста назначаетъ учениковъ къ лоцманамъ, для изученія всѣхъ фарватеровъ и заботится о приобрѣтеніи ими должныхъ знаній въ лоцманскомъ дѣлѣ.

43. Въ очередной проводкѣ судовъ лоцманскій староста, вмѣстѣ съ лоцманами, не участвуетъ, но можетъ быть назначенъ къ исполненію этой обязанности по распоряженію лоцъ-командира.

44. Староста лоцмановъ, въ случаѣ отсутствія лоцъ-командира, замѣщаетъ его въ управленіи лоцманскимъ Обществомъ и несетъ обязанности лоцъ-командира (кромѣ командованія плавучимъ маякомъ и брандвахтеннаго надзора).

4. О правахъ и обязанностяхъ лоцмановъ.

45. Въ Общество Архангельскихъ лоцмановъ, съ званіемъ лоцмана, принимаются лица всѣхъ сословій, преимущественно изъ лоцманскихъ учениковъ, а за недостаткомъ оныхъ изъ окрестныхъ жителей, знакомыхъ съ мѣстнымъ мореходствомъ.

Отъ желающихъ поступить въ лоцманы и лоцманскіе ученики, требуется пребываніе въ русскомъ подданствѣ не

менѣе пяти лѣтъ, до поступленія въ лоцмаиы или лоцманскіе ученики. Всѣ поступающіе въ лоцманы или лоцманскіе ученики должны умѣть читать и писать по русски или на какомъ-нибудь иностранномъ языкѣ; сверхъ того отъ поступающихъ въ лоцманы и лоцманскіе ученики требуется: а) возрастъ не менѣе 21 года для поступленія въ лоцманы и не менѣе 16 лѣтъ для поступленія въ лоцманскіе ученики, б) трезвое поведеніе и добрая нравственность, в) обладаніе крѣпкимъ здоровьемъ и хорошимъ зрѣніемъ, при способности правильно различать цвѣта флаговъ и огней на дальнемъ разстояніи и г) основательное знаніе мѣстныхъ фарватеровъ и теченій, а равно и другихъ особенностей, могущихъ имѣть вліяніе на успѣшность плаванія.

Примѣчаніе. Для поступленія въ Общество въ число учениковъ, дѣтямъ лоцмановъ оказывается преимущество передъ другими, но только въ томъ случаѣ, если они представляютъ свидѣтельство объ успѣшномъ окончаніи курса городского или равнаго съ нимъ училища.

46. Лоцманы, во время пребыванія въ этомъ званіи, освобождаются отъ воинской повинности на основаніи ст. 64 Устава о Воинской Повинности, изд. 1886 года.

47. Пріемъ въ Общество новыхъ членовъ производится по приговору большинства голосовъ наличныхъ членовъ Общества и съ согласія лоцъ-командира. Принятые въ Общество утверждаются въ семь званіи начальникомъ лоцманскаго округа.

48. Прошенія о поступленіи въ члены Общества подаются начальнику лоцманскаго округа, который, удостовѣрившись, что проситель удовлетворяетъ условіямъ, указаннымъ въ ст. 45 настоящаго устава, предлагаетъ лоцъ-командиру подвергнуть просителя установленному испытанію. При прошеніи должно быть представлено, вмѣстѣ съ паспортомъ, удостовѣреніе отъ Общества, къ которому принадлежитъ проситель, въ томъ, что за нимъ не числятся никакихъ недоимокъ въ повинностяхъ, при чемъ лоцъ-командиръ сообщаетъ тому Обществу о принятіи лоцмана, а затѣмъ ежегодно, въ теченіе назначеннаго по Уставу о Воинской Повинности срока, увѣ-

домляетъ мѣстное ио воинскимъ дѣламъ присутствіе о нахожденіи лоцмана иа службѣ въ Обществѣ лоцмановъ.

49. Для испытанія желающаго поступить въ Общество Архангельскихъ лоцмановъ въ знаніи имъ лоцманскихъ обязанностей, лоцъ-командиръ подвергаетъ его экзамену, который и производится лоцъ-командиромъ, совмѣстно съ членами управы, въ присутствіи большинства лоцмановъ.

50. О всякомъ, выдержавшемъ испытаніе въ лоцманы, непременно составляется письменный приговоръ за подписью всѣхъ наличныхъ членовъ Общества, съ изложеніемъ рѣшенія большинства членовъ.

По зачисленіи въ Общество лоцмановъ, вновь поступившій лоцманъ приводится, въ присутствіи лоцъ-командира, къ присягѣ по установленной формѣ, объявленной при приказѣ по Морскому вѣдомству отъ 28 сентября 1890 года за № 130.

51. Поступающій въ члены Общества обязанъ представить на случай аварій, могущихъ произойти по его винѣ, проводимому имъ судну, денежное обезпеченіе, въ размѣрѣ 150 рублей. Изъ суммъ этихъ взносовъ, по числу лоцмановъ, образуется, такъ называемый, аварійный капиталъ, предназначенный на производство вознагражденій судохозяевамъ за убытки, причиняемые по винѣ лоцмана.

Если кто либо изъ поступающихъ въ Общество Архангельскихъ лоцмановъ, по бѣдности, не будетъ въ соотояніи внести 150 рублей, то можетъ представить часть этой суммы и поручительство двухъ членовъ Общества, принимающихъ на себя обязанность пополнить, въ случаѣ надобности, эту сумму до указаннаго уставомъ размѣра. Затѣмъ изъ всѣхъ причитающихся ему выдачъ удерживается каждый разъ половина, до тѣхъ поръ, пока, такимъ образомъ, не будетъ пополненъ вышеупомянутый вкладъ въ 150 руб.

Такимъ же образомъ производится пополненіе вклада, въ случаѣ если оиъ подвергнется уменьшенію, вслѣдствіе вычетовъ за аваріи.

52. Лоцманы имѣютъ право по собственному желанію выйти изъ Общества, предупредивъ лоцъ-командира о своемъ выходѣ за два мѣсяца. При выходѣ лоцмана изъ Общества ему возвращается внесенный имъ залогъ, въ суммѣ, числя-

щейся за нимъ ко дню его увольненія, но безъ процентовъ, которые остаются въ общемъ составѣ аварійнаго капитала. Въ теченіе же навигаціи выходъ изъ Общества не допускается.

53. Всѣ лоцмаиы, во время остоянія на олужбѣ въ Обществѣ, получаютъ виды на жительство съ ихъ семействами отъ лоцъ-командира. Семейства лицъ, умершихъ на службѣ въ Обществѣ, обязаны приписаться къ городскимъ или сельскимъ обществамъ на основаніи дѣйствующихъ законовъ.

54. Лоцманы раздѣляются на старшихъ и младшихъ, всѣ вновь поступившіе зачисляются младшими лоцманами; прослужившіе же въ этомъ званіи не менѣе трехъ лѣтъ могутъ быть, при хорошемъ поведеніи, знаніи своего дѣла и усердіи, переименованы лоцъ-командиромъ въ старшіе лоцманы.

55. Лоцманы обязаны наблюдать за исполненіемъ предписанныхъ правилъ судоходства на фарватерахъ рѣки Сѣверной Двины, направленныхъ къ безпрепятственному движенію судовъ. Особенное вниманіе лоцмановъ должно быть обращено на то, чтобы съ судовъ не выбрасывался баластъ, мусоръ или угольный нагаръ, и чтобы при перегрузкѣ какихъ-бы то ни было предметовъ, при которыхъ можетъ происходить засореніе фарватера, наблюдалась возможная осторожность; чтобы суда не портили предостерегательныхъ знаковъ. Во время навигаціи лоцманы слѣдятъ, чтобы на фарватерахъ не производилась ловля рыбы сѣтями и даже удочками, а въ зимнее время слѣдятъ, чтобы употребляемые рыбаками для ихъ рыболовныхъ снарядовъ камни не оставались на льду, а отвозились бы на берегъ передъ вскрытіемъ льда. Обо всѣхъ замѣченныхъ случаяхъ нарушенія вышесказанныхъ правилъ, лоцманы немедленно доносятъ лоцъ-командиру и, кромѣ того, если возможно, тотчасъ сообщаютъ подлежащему начальству, въ видахъ безотлагательнаго устраненія послѣдними безпорядка.

56. Къ обязанностямъ лоцмановъ, сверхъ провода судовъ, относится: а) производство промѣра рейдовъ и фарватеровъ въ районѣ ихъ дѣйствій, б) постановка вѣхъ и бакеновъ, в) наблюденіе за правильностью огражденія фарватеровъ. Независимо отъ сего, главному гидрографическому управленію предоставляется возлагать на лоцмановъ завѣдываніе предо-

стерегательными знаками и огнями, а также они обязаны немедленно сообщать лоцъ-командиру о всякихъ перемѣнахъ, могущихъ повліять на безопасность плаванія.

57. Въ продолженіе навигаціи лоцманы носятъ установленную форму, а именно: черное пальто съ мѣдными якорями на воротникѣ, того же цвѣта брюки и черную фуражку съ якоремъ на околышѣ. На лѣвомъ бортѣ пальто прикалывается мѣдный овальный знакъ, состоящій изъ мѣдной бляхи, въ серединѣ которой помѣщается выпуклое изображеніе государственнаго герба. Между двумя выпуклыми ободками, окаймляющими всю бляху, находятся двѣ прорѣзныя насквозь надписи: на верху „лоцманъ“ и внизу номеръ бляхи. Каждая бляха имѣетъ свой номеръ, соотвѣтствующій номеру лоцмана по списку лоцмановъ; по бокамъ же, между ободками, располагается выпуклая надпись: „Архангельскаго Общества“; упомянутые знаки изготовляются отъ Общества и выдаются каждому лоцману по приведеніи его къ присягѣ. Староста лоцмановъ носитъ такую же форму и такой же знакъ, но безъ номера, на мѣстѣ котораго прорѣзывается на бляхѣ надпись: „староста“.

Примѣчаніе. Въ лѣтнее время дозволяется носить полотнянники и чехлы на фуражкахъ.

58. Во время навигаціи лоцманы ежедневно исполняютъ свои обязанности отъ восхода до заката солнца, но, въ случаѣ надобности, они могутъ, съ разрѣшенія лоцъ-командира, проводить суда и послѣ солнечнаго заката, въ продолженіе всей ночи.

59. Лоцману и ученику не дозволяется удаляться во время навигаціи отъ своей станціи безъ разрѣшенія лоцъ-командира. На зимнее время, когда прекращается навигація, двѣ трети наличнаго числа лоцмановъ могутъ быть увольняемы въ отпускъ, съ тѣмъ, чтобы они являлись, въ случаѣ надобности, по первому призыву лоцъ-командира.

60. Лоцману воспрещается сообщать постороннимъ лицамъ о знакахъ, примѣтахъ и особенностяхъ фарватеровъ.

61. Лоцманамъ и ученикамъ воспрещается безъ вѣдома мѣстнаго учрежденія, или должностнаго лица таможеннаго

вѣдомства, перевозить съ проводимаго судна на берегъ и обратно людей, товары и другіе предметы.

62. Если на проводимомъ суднѣ окажутся взрывчатые или легко воспламеняющіяся вещества, то лоцманъ обязанъ поставить судно на особо предназначенное для подобныхъ судовъ якорное мѣсто и на такомъ отъ другихъ судовъ и береговыхъ строеній разстояніи, при которомъ эти суда и береговыя строенія не могли бы подвергнуться опасности въ случаѣ взрыва или пожара судна.

63. Лоцманъ обязанъ имѣть при себѣ для предъявленія шхиперамъ судовъ установленнаго образца бланкетъ и напечатанное на русскомъ, англійскомъ, норвежскомъ и нѣмецкомъ языкахъ, краткое извлеченіе изъ настоящихъ правилъ, касающихся до обязанностей какъ лоцмана, такъ корабельщиковъ, съ показаніемъ утвержденнаго тарифа лоцманской платы.

64. Жалобы на нарушеніе лоцманами, лежащихъ на нихъ обязанностей, приносятся лоцъ-командиру, который обязанъ немедленно произвести дознаніе и если окажется, что по роду совершеннаго лоцманомъ проступка онъ подлежитъ преданію суду, то лоцъ командиръ доноситъ о семъ начальнику лоцманскаго округа.

65. Лоцманы и лоцманскіе ученики въ отношеніи своихъ служебныхъ обязанностей, а также во время пребыванія своего на берегу, находятся въ непосредственномъ подчиненіи лоцъ-командира, а также лоцманскаго старосты, а потому они обязаны во всемъ безпрекословно повиноваться ихъ приказаніямъ.

66. Жалобы лоцмановъ и постороннихъ лицъ на лоцъ-командира поступаютъ къ начальнику лоцманскаго округа.

67. Общество лоцмановъ имѣетъ право исключать, по большинству голосовъ, лоцмана, если на то послѣдуетъ разрѣшеніе начальника лоцманскаго округа.

68. Лоцманъ, не выслужившій срока, указаннаго въ олдѣдующей статьѣ, но сдѣлавшійся неспособнымъ къ исполненію своихъ обязанностей, вслѣдствіе полученнаго имъ на службѣ увѣчья, или разотроенаго здоровья, не позволяющихъ ему собственными трудами снискивать себѣ пропитаніе, имѣ-

еть право на пенсію изъ назначеннаго для сего пенсіоннаго капитала Общества. Право это предоставляется увѣчному или потерявшему здоровье лоцману, на основаніи освидѣтельствовапія лоцмана комиссіей, состоящей изъ врачей: одного, находящагося при дирекціи маяковъ и лоціи Бѣлаго моря и другаго, отъ посторонняго вѣдомства, подъ предѣдательствомъ начальника лоцманскаго округа, при участіи лоцъ-командира.

69. Лоцманъ, прослужившій въ Обществѣ 25 лѣтъ или достигшій 60 лѣтняго возраста и прослужившій не менѣе 10 лѣтъ, въ случаѣ его увольненія изъ общества не за проступки, имѣетъ право на пенсію изъ пенсіоннаго капитала Общества.

Примѣчаніе. Въ счетъ означеннаго въ этой статьѣ срока выслуги на полученіе пенсіи, зачисляются для лоцмана годы, проведенные имъ на службѣ въ званіи лоцманскаго ученика, считая съ 21 года.

70. Послѣ смерти лоцмановъ, получавшихъ пенсію или умершихъ на службѣ по выслугѣ въ Обществѣ не менѣе 5 лѣтъ, или умершихъ вслѣдствіе исполненія служебныхъ обязанностей, пенсія семействамъ производится: вдовамъ до выхода замужъ; сыновьямъ— до вступленія въ общественное заведеніе на казенное содержаніе, до вступленія на службу или достиженія восемнадцати лѣтъ; дочерямъ— до вступленія въ общественное заведеніе на казенное содержаніе, до замужества или достиженія двадцати одного года.

Примѣчаніе. Пенсіи семействамъ лоцмановъ, прослужившихъ менѣе 5 лѣтъ и умершихъ вслѣдствіе исполненія служебныхъ обязанностей, прекращаются, если это семейство будетъ законнымъ порядкомъ обезпечено вознагражденіемъ со стороны лица, виновнаго въ причиненіи смерти, увѣчья или неизлечимаго нездоровья лоцману; но при этомъ Общество имѣетъ право сохранить за такимъ семействомъ всю пенсію, или часть ея, если упомянутое вознагражденіе будетъ признано недостаточнымъ.

71. Если по смерти лоцмана останутся дѣти, увѣчныя или одержимыя тяжкими болѣзнями, лишаящими ихъ воз-

возможности снискивать себѣ пропитаніе собственными трудами, то они имѣютъ право на продолженіе имъ пенсій и по достиженіи возраста, опредѣленнаго въ ст. 70.

72. Размѣръ пенсій опредѣляется по большинству голосовъ членовъ Общества, сообразно наличныхъ средствъ пенсіоннаго капитала, по мѣрѣ возможности, по порядку внесенія въ списокъ кандидатовъ и утверждается начальникомъ лоцманскаго округа, по представленію лоцъ-командира.

Примѣчаніе. По мѣрѣ приращенія пенсіоннаго капитала тѣмъ же порядкомъ могутъ быть увеличены размѣры назначенныхъ уже пенсій.

73. Лоцманы и ученики пользуются отъ болѣзни въ военно-сухопутномъ лазаретѣ на условіяхъ заранѣе опредѣленныхъ, по соглашенію лоцъ-командира съ администраціей лазарета.

74. Во время болѣзни лоцманъ не лишается слѣдующихъ ему денегъ изъ общаго сбора за проводъ судовъ. Льгота эта не можетъ продолжаться болѣе трехъ мѣсяцевъ. Если же окажется во время болѣзни лоцмана, что онъ самъ или семейство его по бѣдности нуждается въ помощи, то Обществу предоставляется право оказать ему денежное пособіе, которое и назначается изъ запаснаго капитала Общества по большинству голосовъ и утверждается начальникомъ лоцманскаго округа.

75. Помимо умѣнья управлять судномъ лоцманамъ вмѣняется въ непремѣнную обязанность знать основательно, до малѣйшихъ подробностей, всѣ особенности фарватеровъ, рейдовъ и теченій въ раіонѣ мѣстности, опредѣленной для дѣйствія Общества, такъ, чтобы они имѣли возможность по всему этому пространству проводить безопасно ввѣряемые имъ суда, до якорной стоянки (какъ днемъ, такъ и ночью) по створамъ маяковъ, а при противномъ вѣтрѣ лавировкою, а также должны быть въ состояніи безопасно проводить ввѣряемые имъ суда и по однимъ береговымъ предметамъ въ такое время, когда бывають сняты вѣхи и бакены, ограждающіе фарватеры. Лоцманы также обязаны знать основательно правила для предупрежденія столкновеній судовъ на морѣ.

76. Въ случаѣ какого либо несчастія, послѣдовавшаго съ проводимымъ судномъ, лоцманъ, тотчасъ по возвращеніи, обязанъ самъ донести о случившемся лоцъ-командиру, даже тогда, когда не будетъ жалобы и шхиперъ выдастъ ему одобрительное свидѣтельство.

77. Лоцманъ обязанъ поставить приведенное судно въ портъ на якорь на мѣстѣ, указанномъ начальникомъ лоцманскаго округа, при этомъ воспрещается ставить судно на маячномъ створѣ и въ углахъ освѣщенія. Въ случаѣ нежелація шхипера встать на указанное мѣсто, лоцманъ снимаетъ съ себя отвѣтственность за могущія произойти отъ этого послѣдствія, а при съѣздѣ немедленно доносить о томъ лоцъ-командиру.

5. Лоцманскіе ученики.

78. При Обществѣ Архангельскихъ лоцмановъ состоятъ пятнадцать человѣкъ лоцманскихъ учениковъ, которые опредѣляются преимущественно изъ дѣтей Архангельскихъ лоцмановъ.

79. Лоцманскіе ученики предназначаются, собственно, для приготовленія въ лоцманы и участвуютъ въ проводкѣ судовъ подъ надзоромъ лоцмановъ; на учениковъ могутъ быть возлагаемы также обязанности, знакомящія ихъ съ различными сторонами предстоящей имъ дѣятельности въ званіи лоцмана.

80. Лоцманскіе ученики, пока они состоятъ въ Обществѣ лоцмановъ, пользуются правами сихъ послѣднихъ, опредѣленныхъ статьями: 46, 52, 68, 70, 71, 73 и 74, настоящаго устава и подлежатъ отвѣтственности на основаніи ст. 33 устава.

81. Лоцманскіе ученики обязываются исполнять безпрекословно приказанія не только лоцманскаго начальства и старосты, но и тѣхъ лоцмановъ, въ распоряженіе которыхъ они назначаются старостою для занятія лоцманскимъ дѣломъ.

82. Приемъ въ лоцманскіе ученики производится по приговору Общества лоцмановъ, съ согласія лоцъ-командира и утверждается начальникомъ лоцманскаго округа.

83. Лоцманскіе ученики раздѣляются на два разряда; въ

первомъ разрядѣ не должно быть болѣе десяти учениковъ. Перемѣщеніе лоцманскихъ учениковъ изъ 2-го въ 1-ый разрядъ допускается не ранѣе выслуги двухъ лѣтъ во второмъ разрядѣ, по приговорамъ Общества, съ утвержденія лоцманскаго командира.

84. Лоцманскіе ученики перваго разряда имѣютъ преимущество передъ всѣми прочими лицами для поступленія въ лоцманы.

85. Лоцманскіе ученики, по приговору Общества, могутъ быть исключены изъ Общества, если на это будетъ разрѣшеніе начальника лоцманскаго округа.

6. О взаимныхъ отношеніяхъ шхипера и лоцмана.

86. На судно, идущее съ моря или отходящее отъ рейда, лоцманъ является по первому требованію шхипера.

Требованіе лоцмана на судно производится слѣдующимъ образомъ: *днемъ*: а) подъемомъ на фокъ-мачтѣ лоцманскаго флага или національнаго флага, окаймленнаго бѣлою полосою; б) международнымъ сигналомъ, обозначеннымъ буквами Р. Х.; *ночью*: а) фальшвейерами, показываемыми черезъ каждыя 15 минутъ; б) показаніемъ выше борта въ продолженіе минуты, бѣлаго огня, повторяемымъ черезъ короткіе промежутки времени. Во время тумана, пасмурности и т. п., лоцманы вызываются паровыми свистками, ревунами или помощью рупоровъ, причемъ короткіе или продолжительные звуки повторяются попеременно.

87. Лоцманы, по требованію шхипера, обязаны являться на суда, по возможности въ кратчайшій срокъ, въ порядкѣ полученія требованій на дежурствѣ.

88. Шхиперъ, въ случаѣ законно удостовѣренной неявики лоцмана, обратившійся къ услугамъ частнаго проводника, обязанъ, если лоцманъ явится ранѣе, чѣмъ судно станетъ на якорь или дошло до мѣста назначенія, передать лоцману проводку судна. Въ послѣднемъ случаѣ лоцманъ получаетъ плату сообразно разстоянію, на которомъ онъ проводилъ судно.

89. Шхиперъ обязанъ способствовать всѣми, зависящими

отъ него, мѣрами къ скорѣйшему и безопасному принятію на судно и отбытію съ онаго лоцмана и къ сохраненію въ цѣлости лоцманскаго карбаса или шлюпки отъ поврежденія. Если лоцманская шлюпка или карбасъ во время принятія лоцмана на судно или схода съ него повредится или потонетъ по вину шхипера, то послѣдній, на основаніи общихъ законовъ, обязанъ вознаграждать убытокъ.

90. Лоцманъ, по вступленіи на судно, требуетъ, чтобы шхиперъ спустилъ лоцманскій флагъ и поднялъ національный флагъ судна. Одновременно съ этимъ лоцманъ представляетъ шхиперу печатный бланкетъ, на оборотѣ котораго обозначена лоцманская такса, гдѣ шхиперъ съ точностью и четко долженъ обозначить прописью: имя судна, какой оно націи, сколько имѣетъ углубленія въ англійскихъ футахъ и дюймахъ, число ластъ или тоннъ его вмѣстимости по мѣрительнымъ свидѣтельствамъ, число и мѣсяць приема и спуска лоцмана съ судна. На этомъ же бланкетѣ шхиперъ удостоверяетъ, за своею подписью, о благополучномъ проводѣ лоцманомъ судна и означаетъ сумму, выданную или причитающуюся къ выдачѣ лоцману за проводъ, а также вноситъ, если найдетъ нужнымъ, замѣчанія относительно обстоятельствъ, касающихся провода лоцманомъ судна.

91. Лоцманъ, вызванный на идущее съ моря судно, долженъ предварительно опросить, нѣтъ ли на немъ заразительныхъ больныхъ и только при отрицательномъ отвѣтѣ входитъ на палубу. Въ случаѣ же сомнѣнія, лоцманъ, не входя на судно, указываетъ ему путь, идя на своей шлюпкѣ впереди судна. Если же шхиперъ невѣрнымъ отвѣтомъ завлечетъ лоцмана на судно, то платитъ штрафъ въ размѣрѣ 5 рублей за каждые сутки пребыванія лоцмана въ карантинѣ.

92. Прежде чѣмъ вести судно, лоцманъ удостоверяется въ осадкѣ судна и если при этомъ не видно будетъ марокъ, показывающихъ углубленіе судна или если эти марки окажутся сомнительными, то лоцманъ даетъ знать объ этомъ лоцъ-командиру и въ лоцманскую контору. Если же судно сидитъ въ водѣ глубже, чѣмъ полагается, т. е. имѣетъ осадку свыше объявленной глубины на Березовомъ барѣ, то лоцманъ не долженъ вести это судно и даетъ знать объ этомъ лоцъ-командиру.

93. Шхиперъ, не вѣрно объявившій углубленіе судна, или его вмѣстимость, подвергается денежному, въ пользу лоцмана, взысканію въ двойномъ размѣрѣ противъ платы, причитающейся за проводъ по таксѣ, независимо отъ общей по закону отвѣтственности за послѣдствія, которыя могутъ повлечь невѣрныя его показанія.

94. Если шхиперъ спустя два часа по прибытіи лоцмана на судно не снимается съ якоря безъ уважительной къ тому причины, то обязанъ вознаграждать лоцмана за проѣздъ его на судно и обратно въ размѣрѣ двухъ рублей; лоцманъ же обязанъ оставить судно и заявить немедленно своему начальству о причинѣ оставленія имъ судна.

95. Лоцманъ отвѣтствуетъ за всякій вредъ или убытокъ, понесенный проводимымъ имъ судномъ по его винѣ, но присутствіе лоцмана на суднѣ не освобождаетъ шхипера отъ отвѣтственности по управленію онымъ, согласно указаніямъ лоцмана.

Примѣчаніе. При плаваніи по компасу фарватерами или моремъ, лоцманъ обязанъ давать шхиперу истинный курсъ, который шхиперъ переводитъ на компасный.

96. Въ случаѣ отлучки шхипера съ палубы, онъ обязанъ указать лоцману лицо, которое въ его отсутствіе остается отвѣтственнымъ за управленіе судномъ.

97. Лоцману воспрещается оставлять судно безъ разрѣшенія шхипера, ранѣ постановки судна на якорь въ безопасномъ мѣстѣ, или вывода его въ открытое море, или же до смѣны другимъ лоцманомъ.

98. Шхиперъ обязанъ поставить судно на якорь въ томъ именно мѣстѣ, какое ему будетъ указано лоцманомъ.

99. Если шхиперъ, несмотря на заявленіе лоцмана о невозможности идти въ море, будетъ требовать вывода судна, то споръ разрѣшается лоцъ-командиромъ.

100. Если шхиперъ, принявъ на судно лоцмана, не будетъ слѣдовать его указаніямъ или будетъ требовать вести судно, когда лоцманъ находится къ тому препятствія, то лоцманъ имѣетъ право отказаться, въ присутствіи третьяго лица, отъ отвѣтственности за послѣдствія, но обязанъ и въ этомъ

случаѣ сообщать, по требованію шхипера, всѣ свѣдѣнія, необходимыя для безопаснаго плаванія.

101. Если темнота или густой туманъ застигнутъ судно на фарватерахъ, то лоцманъ обязанъ потребовать отъ шхипера стать на якорь. Относительно того, какія ночи должно считать темными, шхиперъ обязанъ подчиняться требованію лоцмана, который на сей случай получаетъ приказаніе отъ своего лоцманскаго начальства.

102. Во время пребыванія лоцмана и лоцманскаго ученика на суднѣ, шхиперъ обязанъ снабжать ихъ безвозмездно пищею хорошаго качества и въ достаточномъ количествѣ, а также отводить для ночлега помѣщеніе и постель отдѣльно отъ команды.

103. Если за противнымъ вѣтромъ, туманомъ, низкой водой или по другой какой либо причинѣ, лоцманъ будетъ задержанъ, по желанію шхипера, на суднѣ, то за каждый день, проведенный въ пути свыше однѣхъ сутокъ, шхиперъ выплачиваетъ лоцману по пяти рублей, сверхъ его прокормленія и платы за проводъ по таксѣ, причемъ время задержанія свыше двухъ часовъ считается за полныя сутки. Въ случаѣ увоза лоцмана, по винѣ шхипера, за предѣлы его фарватера, шхиперъ обязанъ высадить его въ такомъ пунктѣ, гдѣ имѣется пароходное или желѣзнодорожное или почтовое сообщеніе и обязанъ возмѣстить ему путевыя и другія издержки для возвращенія на лоцманскую станцію въ слѣдующемъ размѣрѣ: пять рублей въ сутки со дня выхода изъ порта, гдѣ былъ взятъ лоцманъ, до дня возвращенія его на лоцманскую станцію и сверхъ того билетъ или стоимость его по второму классу на коммерческомъ пароходѣ, по третьему классу по желѣзной дорогѣ или прогонныя деньги на двѣ лошади.

104. Судно, отходящее съ рейда, лоцманъ ведетъ только по предъявленіи шхиперомъ судовой роли съ отмѣткой таможни о разрѣшеніи на отходъ и квитанціи въ уплатѣ лоцманскаго сбора, а Архангельская таможня не выдаетъ шхиперу роли на отходъ судна, пока имъ не будетъ предъявлена квитанція объ уплатѣ лоцманскаго сбора.

105. По уплатѣ взысканій, упомянутыхъ въ предъидущей статьѣ, шхиперъ или довѣренное лицо имѣютъ право принести жалобу на распоряженія лоцъ-командира начальнику лоцманскаго округа, или же требовать неправильно взысканной суммы общимъ судебнымъ порядкомъ.

106. Въ случаѣ какого-либо несчастія или аварии съ проводимымъ судномъ, лоцманъ обязанъ самъ донести объ этомъ своему начальству, даже и тогда, когда не будетъ жалобы на него со стороны шхипера.

107. Лоцманамъ воспрещается требовать отъ шхипера какихъ либо платежей, кромѣ установленнаго сбора.

108. Лоцманамъ воспрещается предлагать шхиперамъ свои услуги къ нагрузкѣ или выгрузкѣ ихъ судовъ, имѣть для этого отгрузныя суда и другія приспособленія, брать на себя торговыя порученія шхиперовъ и вообще имѣть къ нимъ какія либо отношенія, кромѣ провода судовъ.

109. Шхиперъ за всякое поврежденіе предостерегательнаго знака, независимо отъ того подлежитъ или не подлежитъ отвѣтственности личной, обязанъ уплатить стоимость исправленія знака.

110. Судно, принявшее лоцмана, обязано немедленно слѣдовать по назначенію и вышедши изъ лоцманской дистанціи, безотлагательно спустить лоцмана.

111. Шхиперъ, причитающійся съ него, лоцманскій сборъ вноситъ въ контору лоцманскаго Общества лично или черезъ уполномоченное имъ на это лицо, или же вручаетъ сопровождающему судно лоцману на руки, получая въ этомъ послѣднемъ случаѣ квитанцію, объ уплатѣ денегъ, отъ лоцмана.

112. Лоцманъ обязанъ поставить приведенное судно на якорь, на мѣстѣ, указанномъ подлежащимъ начальствомъ, причемъ запрещается ставить судно на маячномъ створѣ и въ углахъ освѣщенія маяковъ. Въ случаѣ нежеланія шхипера стать на указанное мѣсто, лоцманъ оставляетъ судно и доноситъ о томъ лоцъ-командиру.

113. Шхиперъ, поручившій при наличности лоцмана проводъ судна, въ предѣлахъ, указанныхъ въ ст. 3 настоящаго устава, лицу, не принадлежащему къ числу лоцмановъ Ар-

хангельскаго Общества, обязанъ сполна уплатить лоцманскій сборъ.

114. Лоцманъ обязанъ не допускать шхипера къ выбрасыванію баласта или угольнаго мусора на фарватерахъ, рейдахъ, гаваняхъ и рѣкахъ. Въ случаѣ нарушенія этихъ правилъ, лоцманъ немедленно по сѣздѣ съ проводимаго имъ судна, обязанъ донести о поступкѣ шхипера лоцъ-командиру.

115. На суда, стоящія на якорѣ и неготовыя къ немедленному отходу отъ порта, лоцманы, по желанію шхиперовъ, отпускаются только тогда, когда они не всѣ заняты проводомъ уходящихъ или приходящихъ судовъ, а равно и во всѣхъ другихъ случаяхъ, когда лоцманъ будетъ задержанъ на суднѣ по причинѣ судовой надобности, какъ-то: въ ожиданіи окончанія нагрузки или выгрузки, починокъ или передѣлокъ и т. п., шхиперъ выплачиваетъ лоцману за каждыя сутки по пяти рублей, сверхъ прокормленія и платы, положенной ему по таксѣ за проводъ судна, причемъ время задержанія свыше двухъ часовъ считается за полныя сутки.

Примѣчаніе. Въ лоцманскую кассу должны поступать деньги, не только указанные въ этой статьѣ, но и вообще всѣ взысканія со шхиперовъ, о которыхъ упоминается въ статьяхъ 89, 91, 103, 109, 112 и 113. Въ личную же пользу лоцмана, проводившаго судно, могутъ поступать только деньги на издержки по обратному возвращенію его на станцію, въ размѣрѣ, упоминаемомъ въ ст. 94, и прочихъ путевыхъ расходовъ съ продовольствіемъ въ случаѣ, упоминаемомъ въ ст. 103, а также взысканіе со шхипера, установленнаго ст. 93.

116. О наложенныхъ на шхипера взысканіяхъ, опредѣляемыхъ статьями 88, 89, 90, 92, 93, 102, 108, 112, 113 и 115, лоцъ-командиръ сообщаетъ Архангельской таможенѣ, которая, до представленія шхиперомъ квитанціи въ уплатѣ причитающихся съ него денегъ, не выдаетъ ему паспорта на отходъ отъ порта.

Примѣчаніе. Упомянутыя въ этой статьѣ взысканія производятся лоцъ-командиромъ.

7. Управа, ея права и обязанности.

117. Ближайшее завѣдываніе хозяйственными дѣлами Общества принадлежит его Управѣ.

118. Управа состоитъ изъ старосты и двухъ членовъ. Всѣ они непосредственно подчинены лоцъ-командиру.

119. Староста и члены избираются изъ старшихъ лоцмановъ общимъ собраніемъ всѣхъ членовъ Общества на три года.

120. Увольненіе ихъ отъ этой обязанности ранѣе означеннаго срока производится тѣмъ же порядкомъ, какъ и утвержденіе въ сей должности. По прошествіи 3 лѣтняго срока они могутъ быть избраны вновь, но могутъ и отказаться.

121. Управа избирается предъ открытіемъ навигаціи, ио не ранѣе того, какъ отчетъ и ревизія за истекшій годъ будутъ закончены. Выборы производятся простымъ большинствомъ голосовъ; причемъ въ выборахъ должно участвовать не менѣе $\frac{2}{3}$ всѣхъ членовъ Общества.

122. Вновь избранные члены управы представляются лоцъ-командиромъ на утвержденіе начальникомъ лоцманскаго округа.

123. Постановленія управы вступаютъ въ законную силу по утвержденіи ихъ лоцъ-командиромъ.

124. Въ вѣдѣніи управы состоитъ наблюденіе за цѣлостью и исправностью лоцманскаго имущества.

125. Члены управы въ очередной проводкѣ судовъ не участвуютъ, но могутъ быть назначены по распоряженію лоцъ-командира.

126. Къ концу года управа представляетъ свои соображенія о нуждахъ и необходимыхъ измѣненіяхъ по хозяйственной части.

8. Денежныя средства и хозяйственное управленіе Общества.

127. Доходъ Общества Архангельскихъ лоцмановъ со-

ставляется изъ слѣдующихъ суммъ: а) изъ денегъ, выручаемыхъ ежегодно за проводъ судовъ, согласно ст. 7; б) изъ денегъ, взимаемыхъ со шхиперовъ, согласно ст. 94 и 103, за напрасный вызовъ и задержаніе лоцмановъ и лоцманскихъ учениковъ; в) изъ денегъ, согласно ст. 51, вносимыхъ лоцманами въ обезпеченіе аварий; г) изъ штрафныхъ денегъ, взимаемыхъ по ст. 33 со старосты, лоцмановъ и учениковъ, д) отъ продажи негоднаго имущества и пр.

128. Доходъ по пункту *в* предъидущей статьи ежегодно причисляется полностью къ аварийному капиталу Общества, штрафныя деньги, упомянутыя въ пунктѣ *г* ст. 127 къ пенсіонному капиталу. Весь остальной доходъ Общества, по окончаніи каждаго года и по отчисленіи потребной суммы на производство въ слѣдующемъ году содержанія личному составу и на прочіе расходы по табели штата Общества, распределяется такъ: 45⁰/₀ чистаго годоваго дохода—на приращеніе расходнаго капитала, 15⁰/₀—въ запасный капиталъ и 40⁰/₀ въ пенсіонный капиталъ и получающіяся, такимъ образомъ, суммы ежегодно присоединяются къ капиталамъ соотвѣтствующаго наименованія.

129. Размѣръ означенныхъ въ предъидущей ст. процентныхъ отчисленій утверждается начальникомъ лоцманскаго округа на три года, по истеченіи которыхъ, можетъ быть сдѣлано на тотъ же срокъ новое распределеніе размѣра упомянутыхъ отчисленій.

Примѣчаніе. Въ продолженіе трехлѣтняго срока переводъ какой либо суммы изъ одного капитала въ другой можетъ быть сдѣланъ не иначе, какъ по приговору Общества и по представленію лоцъ-командира начальникомъ лоцманскаго округа.

Остаточныя суммы, какія могутъ образоваться отъ расходовъ на содержаніе штата ст. 128 настоящаго устава, что будетъ зависѣть отъ неполнаго числа лоцмановъ и лоцманскихъ учениковъ, поступаютъ на вознагражденіе лоцманамъ за суда дѣйствительно ими проведенныя. Остатки же суммъ отъ удовлетворенія расходовъ по ремонту и найму помѣщенія для станцій и оодержанію училища обращаются въ запасный капиталъ, сверхъ опредѣленнаго въ этотъ капиталъ 15⁰/₀ от-

численія на покрытіе: 1) экстренныхъ расходовъ и 2) па выдачу единовременныхъ пособій лоцманамъ, вдовамъ и семействамъ ихъ.

130. Аварійный капиталъ, образуемый изъ указанныхъ въ ст. 51 взносовъ, предназначается на производство вознагражденія судохозяевамъ за убытки по аваріямъ, причиненнымъ по винѣ лоцмановъ.

131. На возмѣщеніе убытковъ, причиненныхъ судохозяину по винѣ лоцмана, поступаетъ, прежде всего, взносъ его числящійся въ аварійномъ капиталѣ, а при недостаточности онаго не свыше половины всего аварійнаго капитала Общества. Если уплатою сихъ суммъ убытокъ не будетъ сполна покрытъ, то на эту надобность обращается не болѣе половины имѣющагося у Общества особаго запаснаго капитала, а при неимѣніи таковаго не болѣе одной шестой части общаго капитала Общества. Уплатою означенныхъ суммъ оканчивается денежная отвѣтственность по аваріи собственно лоцманскаго Общества.

Примѣчаніе. Главное гидрографическое управление ежегодно публикуетъ въ Правительственномъ Вѣстникѣ для всеобщаго свѣдѣнія отчетъ о состояніи денежныхъ средствъ и имущества Общества Архангельскихъ лоцмановъ.

132. Расходный капиталъ назначается на страховку, обзаведеніе и ремонтъ движимаго и недвижимаго имущества Общества, и въ томъ числѣ на приобрѣтеніе предметовъ указанныхъ въ ст. 12.

133. Обществу предоставляется, если наличный размѣръ пенсіоннаго капитала это позволяетъ, назначать пенсіи тѣмъ же порядкомъ какъ для лоцмановъ (ст. 72), также и служащимъ въ Обществѣ по найму за долговременную и усердную службу.

134. Запасный капиталъ расходуется въ случаяхъ, предусмотрѣнныхъ въ ст. 131, а за исключеніемъ того—лишь въ случаяхъ какихъ-либо чрезвычайныхъ надобностей, по приговору Общества и съ разрѣшенія начальника лоцманскаго округа.

135. Убыль въ аварійномъ капиталѣ, происходящая отъ выдачи (ст. 52) взносовъ тѣмъ лоцманамъ, которые выходятъ

изъ Общества и которыхъ взносы не были обращены по ст. 131 на возмѣщеніе убытковъ за аваріи, произшедшія по винѣ этихъ лоцмановъ, пополняется лишь взносами вновь поступающихъ въ Общество членовъ, по мѣрѣ ихъ вступленія. Убыль же въ аварійномъ капиталѣ, происходящая отъ выдачъ судовладельцамъ по ст. 131 немедленно пополняется перечисленіемъ соответствующей суммы изъ наличнаго расходнаго капитала, а въ случаѣ недостаточности послѣдняго — причисленіемъ ежегодно къ аварійному капиталу изъ годовой выручки Общества вплоть до пополненія аварійнаго капитала, тѣхъ 45% чистаго годоваго дохода, которые за вычетомъ изъ общей валовой выручки суммъ, потребной на содержаніе личнаго состава и на необходимѣйшіе текущіе расходы по ремонту и страховкѣ зданій и другаго имущества Общества, назначаются по ст. 128 на приращеніе расходнаго капитала. Тѣмъ же путемъ, но лишь послѣ пополненія капитала аварійнаго пополняется запасный капиталъ. Но если, какъ указано въ ст. 131, за израсходованіемъ запаснаго капитала пришлось-бы возмѣстить убытокъ по аваріи частію общаго капитала, а слѣдовательно, израсходовать часть капитала пенсіоннаго, то вопросъ о томъ, въ какой постепенности, въ какомъ размѣрѣ и изъ какихъ статей дохода Общества пополняется капиталъ пенсіонный и вновь образуется запасный капиталъ, обсуждается каждый разъ особо, о чемъ составляется письменный приговоръ Общества, представляемый Лоцъ-командиромъ на утвержденіе начальнику лоцманскаго округа. Во всякомъ-же случаѣ, указанные въ ст. 51 взносы лоцмановъ присоединяются только къ аварійному капиталу и этотъ послѣдній капиталъ пополняется ранѣе всѣхъ прочихъ.

136. Капиталы Общества: аварійный, пенсіонный, запасный и отчисляемый на обзаведеніе Общества, должны быть обращены въ процентныя правительственныя или гарантированныя Правительствомъ бумаги, съ тѣмъ, чтобы доходъ съ этихъ бумагъ присоединялся къ своему капиталу. Сумма же, ассигнуемая на годичный текущій расходъ въ процентныя бумаги не обращается.

137. Денежныя суммы Общества лоцмановъ въ процентныхъ бумагахъ должны находиться на храненіи въ Архан-

гельской конторѣ Государственнаго Банка. Росписки этой конторы въ принятіи на храненіе процентныхъ бумагъ, книжекъ ссудо-сберегательной кассы и другіе денежные документы, а также наличныя деньги, въ суммѣ не превышающей мѣсячнаго расхода Общества, хранятся въ конторѣ Общества въ несгораемомъ шкафу, ключъ отъ котораго долженъ находиться у лоцъ-командира. Расходъ наличныхъ денегъ подневно записывается письмоводителемъ, подъ наблюденіемъ старосты лоцмановъ и за подписью ихъ обоихъ, въ особую шнуровую книгу и, по окончаніи каждаго мѣсяца, свидѣтельствуется подписью лоцъ-командира.

Такая же книга и тѣмъ же порядкомъ ведется для ежедневной записи поступленія доходовъ Общества.

138. Къ концу каждаго года изъ этихъ двухъ книгъ выбираются данныя въ общую приходо-расходную шнуровую книгу, въ которой записываются помѣсячно, въ соотвѣтствующихъ рубрикахъ, всѣ доходы и расходы Общества. Итого за весь годъ повѣряются по книгамъ, указаннымъ въ ст. 137, и по имѣющимся документамъ (какъ, напримѣръ, бланкеты по проводкѣ судовъ, росписки подрядчиковъ и т. п.) и свидѣствуются подписями лоцъ-командира, старосты лоцмановъ, одною третью наличныхъ лоцмановъ, по выбору Общества, и письмоводителя.

139. Для записи капиталовъ Общества, хранящихся въ % бумагахъ, и наличія суммы, отдѣляемой на годичный текущій расходъ, ведется особая шнуровая книга, въ которой, по мѣрѣ поступленія или расходованія, обозначаются письмоводителемъ, по указаніямъ и за подписью лоцъ-командира: наименованіе % бумагъ, время покупки ихъ и взноса въ контору Государственнаго Банка, стоимость ихъ номинальная и нарицательная во время покупки, число и срокъ купоновъ при нихъ, наростаніе % и другія подробности, характеризующія состояніе капиталовъ Общества и упомянутой расходной суммы. Состояніе это разъ въ три мѣсяца провѣряется лоцъ-командиромъ и управою Общества, по роспискамъ и книжкамъ конторы Государственнаго Банка и по наличію суммы, хранящейся въ шкафу въ конторѣ Общества; послѣ сего въ упомянутую въ сей статьѣ книгу записывается сколько и какихъ

именно бумагы и суммъ оказалось дѣйствительно въ наличіи въ шкафу Общества, на храненіи и на безсрочномъ вкладѣ въ конторѣ Государственнаго Банка во время провѣрки. Затѣмъ это удостовѣряется подписями всѣхъ, производившихъ провѣрку, и скрѣпляется письмоводителемъ.

140. Матеріальное имущество Общества и книги повѣряются одинъ разъ въ годъ, по окончаніи навигаціи, лоцъ-командиромъ и пятью лоцманами по выбору Общества, причемъ лица, свидѣтельствующія имущество, должны обозначить въ шнуровыхъ книгахъ то положеніе, въ какомъ найдено было имущество, а объ имуществѣ, пришедшемъ въ негодность, составлять акты.

141. Предварительно представленія ежегодныхъ отчетовъ начальнику лоцманскаго округа всѣ приходорасходныя шнуровыя книги разсматриваются и подписываются лоцъ-командиромъ и одной четвертью лоцмановъ.

142. Ежегодно ревизія Общества производится лицами по назначенію начальника лоцманскаго округа, которыя о результатѣ ревизіи доносятъ начальнику лоцманскаго округа. Къ обязанностямъ ревизоровъ относится: повѣрка матеріальнаго имущества Общества и его денежныхъ суммъ, ревизія всѣхъ шнуровыхъ книгъ, приведеніе въ извѣстность, посредствомъ опроса, не имѣетъ ли кто изъ лоцмановъ или лоцманскихъ учениковъ претензій, и удостовѣреніе, чрезъ осмотръ, въ какомъ видѣ содержатся лоцманскія плавучія средства и строенія и дѣйствительность произведеннаго ремонта движимаго и недвижимаго имущества Общества, а также согласно ли со смѣтою производился расходъ въ теченіе года. Кромѣ этого, по усмотрѣнію начальника лоцманскаго округа, можетъ быть назначена внезапная ревизія суммъ Общества.

ШТАТЪ И ТАБЕЛЬ

ОБЩЕСТВА АРХАНГЕЛЬСКИХЪ ЛОЦМАНОВЪ

	Число чиновъ.	Годовые оклады жа- лованья одному.
Лоцъ-командиръ	1	2.000 р.

Староста	1	600 р.
Лоцмановъ 1-го разряда	20	350 „
„ 2-го „	20	300 „
Учениковъ 1-го „	10	240 „
„ 2-го „	5	200 „
На наемъ дома для лоцманской станціи въ Соломбалѣ	—	300 „
На наемъ помѣщенія для конторы	—	300 „
На наемъ писмоводителя	—	720 „
На приобрѣтеніе канцелярскихъ матеріа- ловъ и припасовъ, заготовленіе книгъ, печатаніе бланковъ и пр.	—	150 „
На содержаніе лоцманскаго училища	—	300 „
На наемъ преподавателя	—	360 „
На приобрѣтеніе учебныхъ пособій	—	100 „
На приобрѣтеніе дровъ для отопленія помѣшеній лоцманской станціи и конторы	—	250 „
На приобрѣтеніе матеріаловъ для освѣ- щенія тѣхъ же помѣшеній и помѣщенія лоц- манскаго училища.	—	100 „
На наемъ трехъ сторожей для лоцман- ской станціи и конторы и для лоцманскаго училища	—	540 „
За пользованіе телефонами	—	200 „
Содержаніе и ремонтъ лоцманскихъ греб- ныхъ судовъ.	—	250 „

Примѣчаніе 1. Лоцманы и лоцманскіе ученики, сверхъ штатнаго, положеннаго имъ жалованья, получаютъ каждый 10% съ суммы, вырученной за суда дѣйствительно ими проведенныя и еще по 30 коп. за каждое проведенное ими судно.

Примѣчаніе 2. Староста лоцмановъ сверхъ штатнаго жалованья получаетъ еще по 15 к. съ каждого пришедшаго и ушедшаго судна, оплаченнаго лоцманскимъ сборомъ, проведеннаго лоцманами.

ФОРМА ПРИОЯГИ ДЛЯ ЛОЦМАНВЪ.

Я, нижепоименованный, соблюдая свято и ненарушимо данную мною присягу на вѣрность подданства Его Императорскому Величеству, призываемый нынѣ къ особенному служенію въ должности морскаго лоцмана, обѣщаюсь и клянусь Всемогущимъ Богомъ, предъ Святымъ Его Евангеліемъ и Животворящимъ Крестомъ въ томъ, что желаю и при помощи Божіей всемѣрно потщусь: проходить лоцманское служеніе по чистой моей совѣсти и во всемъ согласно съ Высочайше утвержденными положеніями о морскихъ лоцманахъ, уставами о морской службѣ и правилами отъ начальства начертанными, не допускать никакихъ уклоненій отъ нихъ, а въ случаяхъ нарушенія оныхъ доносить непосредственно моимъ начальникамъ.

Еще обѣщаюсь и клянусь, что ввѣряемая моему попеченію суда, буду охранять и защищать до послѣдняго моего издыханія отъ всякихъ опасностей и всемѣрно предупреждать всякій вредъ и убытки, могущіе произойти или отъ засоренія водяныхъ путей, или отъ корыстныхъ и торговыхъ расчетовъ, или отъ нерадѣнія моего и во всѣхъ дѣлахъ служенія моего, имѣть въ умѣ и помышленіи не свои личныя выгоды, но честь Россійскаго флага, пользу морской службы и славу моего Все милостивѣйшаго Государя, въ чемъ да поможетъ мнѣ Господь Богъ.

Если же буду поступать по службѣ моей противно сей присягѣ, то подвергаю себя въ нынѣшней жизни законному осужденію, а въ будущей отвѣту предъ Всевидящимъ Богомъ и Страшнымъ Судомъ Его. Въ заключеніе сей моей клятвы цѣлую слова и Крестъ Спасителя моего. Аминь.

349. *Іюня 3-го (Вѣстн. № 23). Извѣщеніе отъ Отдѣла по испытанію и освидѣтельствуванію заказовъ Министерства.*—По поводу взноса въ доходъ казны платы за освидѣтельствоваыя и принятія заводскими инспекторами заводскія издѣлія.

Взамѣиъ правилъ, изложенныхъ въ п. 4 ст. 1 Высочайше

утвержденнаго въ 9-й день января 1890 года мнѣнія Государственнаго Совѣта о заводской Инспекціи Министерства Путей Сообщенія, о взносѣ въ доходъ казны платы за освидѣтельствованныя и принятыя заводскими инспекторами заводскія издѣлія, Его Сіятельство Господинъ Министръ Путей Сообщенія изволилъ приказать примѣнить съ 1-го іюля сего 1900 года новый порядокъ сего сбора на основаніяхъ, изложенныхъ въ Высочайше утвержденномъ въ 17-й день января 1900 года мнѣніи Государственнаго Совѣта.

350. Іюня 6-го. Собраніе Узаконеній и Распоряженій Правительства № 60, ст. 1319.—Объ утвержденіи устава Товарищества судоходства и пароходства И. И. Конецкой.

По выслушаніи записки Министра Путей Сообщенія отъ 29 января за № 937—109 (по Упр. Вод. и Шос. Сообщ. и Торг. Портовъ), объ учрежденіи Товарищества судоходства и пароходства И. И. Конецкій, Комитетъ Министровъ полагалъ: разрѣшить учрежденіе названнаго Товарищества на основаніи составленнаго для него проекта устава, который поднести на Высочайшее Его Императорскаго Величества благовозрѣніе.

Государь Императоръ на положеніе Комитета Высочайше соизволилъ, а проектъ устава удостоенъ разсмотрѣнія и утвержденія Его Величества, въ С.-Петербургѣ, въ 10 день марта 1900 года.

На подлинномъ написано: „Государь Императоръ уставъ сей разсматривать и Высочайше утвердить соизволилъ, въ С.-Петербургѣ, въ 10 день марта 1900 года.

Подписаль: Управляющій дѣлами Комитета Министровъ, Статсъ-Секретарь *А. Куломзинъ*.

У С Т А В Ъ

ТОВАРИЩЕСТВА СУДОХОДСТВА И ПАРОХОДСТВА И. И. КОНЕЦКІЙ.

Цѣль учрежденія Товарищества, права и обязанности его.

§ 1. Для продолженія и развитія принадлежащихъ С.-Пе-

тербургской 1-й гильдіи купчихъ Ираидѣ Матвѣевнѣ Конечкой: 1) судоходства по р. Волгѣ съ притоками, по Маріинской и Тихвинской системамъ; 2) буксирнаго пароходства на р.р. Невѣ, Шекснѣ и Волгѣ съ притоками, и 3) торговли хлѣбными товарами учреждается Товарищество на паяхъ, подъ наименованіемъ: „Товарищество судоходства и пароходства И. И. Конечкій“.

Примѣчаніе 1. Учредители Товарищества: С.-Петербургская 1-й гильдіи купчиха Ираида Матвѣевна Конечкая и личный почетный гражданинъ, кандидатъ коммерціи Иванъ Григорьевичъ Конечкій.

Примѣчаніе 2. Передача до образованія Товарищества учредителями другимъ лицамъ своихъ правъ и обязанностей по Товариществу, присоединеніе новыхъ учредителей и исключеніе изъ числа учредителей котораго либо изъ нихъ допускается не иначе, какъ по испрошеніи на то всякій разъ разрѣшенія Министра Путей Сообщенія, по соглашенію съ Министромъ Финансовъ.

§ 2. Принадлежащія поименованной съ предыдущемъ параграфѣ купчихѣ Ираидѣ Матвѣевнѣ Конечкой пароходы, суда и разное судовое имущество, а также пристани съ жилыми и нежилыми строеніями, со всеми при нихъ устройствами, машинами и матеріалами, равно какъ контракты, условія, обязательства и права по арендѣ мѣстъ подъ пристани передаются на законномъ основаніи нынѣшнею владѣлицею въ собственность Товарищества по надлежащимъ описямъ и оцѣнкѣ, причемъ приобрѣтеніе означеннаго имущества Товариществомъ и переводъ онаго на имя Товарищества производятся съ соблюденіемъ всѣхъ существующихъ на сей предметъ законоположеній. Окончательное опредѣленіе цѣны вышеозначенному имуществу предоставляется соглашенію перваго законодательства общаго собранія пайщиковъ съ владѣлицею имущества, при чемъ, если такового соглашенія не послѣдуетъ, Товарищество считается несостоявшимся.

§ 3. Порядокъ отвѣтственности за всѣ возникшіе до передачи имущества Товариществу долги и обязательства, лежащіе какъ на прежней владѣлицѣ сего имущества, такъ и на самомъ имуществѣ, равно порядокъ перевода таковыхъ

долговъ и обязательствъ, съ согласія кредиторовъ, на Товарищество, разрѣшаются на точномъ основаніи существующихъ гражданскихъ законовъ.

§ 4. Товариществу предоставляется, съ соблюденіемъ существующихъ постановленій и правъ частныхъ лицъ и по испрошеніи въ потребныхъ случаяхъ разрѣшенія подлежащаго начальства, приобрѣтать въ собственность, устраивать и арендовать соотвѣтственно цѣли учрежденія Товарищества строенія, пароходы, суда, пристани, доки, верфи и механическія мастерскія, промышленныя и торговыя заведенія съ приобрѣтеніемъ необходимаго для сего движимаго и недвижимаго имущества. Равнымъ образомъ Товариществу предоставляется право для храненія и продажи своихъ товаровъ имѣть склады, гдѣ признано будетъ нужнымъ, а также открывать конторы какъ въ Россіи, такъ и за границею, съ соблюденіемъ существующихъ на сей предметъ законоположеній. Постройка на бечевникахъ мастерскихъ, помѣщеній для людей, пристаней для склада дровъ и товаровъ допускается, на общемъ основаніи, по отводу подлежащимъ начальствомъ и по соглашенію, въ городахъ — съ городскимъ общественнымъ управленіемъ, собственно на сей предметъ временно и, притомъ такъ, чтобы сооруженія эти ни въ какомъ случаѣ не заграждали пути для пѣшихъ и коинныхъ сообщеній по всему протяженію бечевника. Въ случаѣ неудобства подобныхъ временныхъ построекъ и необходимости устройства постоянныхъ, возведеніе таковыхъ дозволяется не иначе, какъ съ разрѣшенія Министра Путей Сообщенія и по соглашенію съ владѣльцами прибрежныхъ земель. Постройками этими можетъ быть занято не болѣе половины узаконенной ст. 358 и 359 Уст. Пут. Сообщ. (ч. 1 т. XII Св. Зак., изд. 1857 г.) десятисажеиной ширины бечевника.

Примѣчаніе. Приобрѣтеніе Товариществомъ въ собственность или въ срочное владѣніе и пользованіе недвижимыхъ имуществъ въ мѣстностяхъ, гдѣ таковое приобрѣтеніе воспрещается, по закону, иностранцамъ или лицамъ іудейскаго вѣроисповѣданія, — не допускается.

§ 5. Товариществу предоставляется открывать пароходства и на другихъ рѣкахъ и искусственныхъ частяхъ вышешоиме-

нованныхъ водяныхъ путей, по иепрошеніи на то разрѣшенія Министра Путей Сообщенія.

§ 6. Товарищество обязано, отнюдь не стѣсняя всѣхъ видовъ судоходства, исполнять всѣ законоположенія, правила и вообще правительственныя распоряженія о судоходствѣ и пароходствѣ, а также постановленія уставовъ: строительнаго, торговаго и путей сообщенія какъ нынѣ дѣйствующія, такъ и тѣ, какія будутъ изданы впослѣдствіи. Кромѣ того, по требованію Министерства Путей Сообщенія, въ тѣхъ прибрежныхъ мѣстахъ рѣчныхъ и озерныхъ путей, гдѣ будутъ находиться агенты Товарищества, оно обязывается, чрезъ этихъ агентовъ, производить наблюденія надъ горизонтомъ воды по правиламъ, преподаннымъ Министерствомъ Путей Сообщенія, и сообщать таковыя наблюденія сему Министерству. Въ районѣ вѣдомства С.-Петербургской рѣчной полиціи, плаваніе пароходовъ подчиняется надзору чиновъ сей полиціи, а равно тѣмъ правиламъ, какія установлены или будутъ установлены обязательными постановленіями по сему предмету С.-Петербургской Городской Думы. Внѣ водъ, подвѣдомственныхъ С.-Петербургской рѣчной полиціи относительно судоходно-полицейскаго распорядка при плаваніи судовъ, разстановки ихъ въ мѣстахъ стоянокъ, пропуска черезъ искусственныя сооруженія, соблюденія установленныхъ отличительныхъ знаковъ и огней, приспособленія пароходовъ къ правильному и безопасному плаванію, подачи помощи при несчастныхъ случаяхъ на водѣ и на пристаняхъ и вообще правилъ благоустройства по судоходству—пароходы и суда Товарищества подчиняются какъ существующимъ, такъ и впредь могущимъ быть изданными постановленіямъ, а равно правиламъ, издаваемымъ Министерствомъ Путей Сообщенія.

Примѣчаніе. На принадлежащихъ Товариществу пристаняхъ, пароходахъ и судахъ должны находиться въ постоянной готовности и исправности огнегасительные приборы и другія средства тушенія пожара; при возникновеніи таковаго на берегу, пристани и другихъ судахъ, служащіе Товарищества обязаны немедленно оказывать помощь въ тушеніи и прекращеніи онаго какъ помянутыми огнегасительными снарядами, такъ и самими паро-

ходами съ командою, подчиняясь въ сихъ случаяхъ распоряженію и указаніямъ мѣстнаго судоходнаго или полицейскаго начальства.

§ 7. Товарищество, его конторы и агенты подчиняются относительно платежа государственнаго промысловаго налога, таможенныхъ, гербовыхъ, судовыхъ, судоходныхъ и другихъ общихъ и мѣстныхъ сборовъ, всѣмъ правиламъ и постановленіямъ какъ общимъ, такъ и относительно предпріятія Товарищества нынѣ въ Имперіи дѣйствующимъ, равно тѣмъ, какія впредь будутъ на сей предметъ изданы.

§ 8. Товарищество отвѣтствуетъ за цѣлость и сохранность ввѣренныхъ ему для перевозки грузовъ какъ въ пути, такъ и при нагрузкѣ и выгрузкѣ, а равно за подмочку мѣсть и вещей, происшедшую отъ небреженія служащихъ у него лицъ. Но за порчу и утрату, происшедшія не по винѣ Товарищества, при цѣлости наружной укупорки, отъ самаго свойства укупоренныхъ вещей, отъ доказанной аваріи, или отъ гибели судна по волѣ Вожіей—Товарищество отвѣтственности не подлежитъ. Въ случаѣ пропажи отправленныхъ чрезъ Товарищество кладей, правленіе и агенты Товарищества обязаны принять всѣ законныя мѣры къ ихъ отысканію. Предварительно открытія своихъ дѣйствій Товарищество представляетъ въ Министерство Путей Сообщенія подробныя правила о порядкѣ и условіяхъ пріема, храненія, передвиженія и сдачи кладей и товаровъ, а также объ отвѣтственности товарищества за цѣлость оныхъ передъ кладчиками и товарохозяевами. Правила эти, по предварительномъ соглашеніи о семъ съ Министрами Финансовъ и Внутреннихъ Дѣлъ, утверждаются Министромъ Путей Сообщенія и по ихъ утвержденіи должны быть отпечатаны на оборотѣ фрахтовой квитанціи и замѣняютъ собою договоръ о перевозкѣ между отправителемъ и Товариществомъ (если они только не будутъ видоизмѣнены особымъ письменнымъ договоромъ, не содержащимъ въ себѣ какихъ либо условій, противорѣчащихъ общимъ законамъ гражданскимъ и постановленіямъ настоящаго устава).

Примѣчаніе. Правленіе и уполномоченные агенты Товарищества не имѣютъ права брать писемъ, денегъ и маловѣсныхъ посылокъ, подлежащихъ перевозкѣ по почтѣ.

Въ случаѣ, если такіе предметы будутъ найдены въ сданныхъ кладяхъ или товарныхъ мѣстахъ, Товарищество обязано тотчасъ же отправить ихъ въ ближайшую почтовую контору, съ показаніемъ имени и фамиліи, а, если можно, то и мѣста жительства отправителя и получателя. Для предупрежденія же вложенія писемъ, денегъ и посылокъ, подлежащихъ отправленію по почтѣ, въ нескрываемыя Товариществомъ мѣста, Товарищество должно на всѣхъ выдаваемыхъ имъ отправителямъ квитанціяхъ означать, что за отправленіе на пароходахъ Товарищества писемъ, денегъ и маловѣсныхъ посылокъ, подлежащихъ отправленію по почтѣ, виновные подвергаются отвѣтственности на основаніи законовъ.

§ 9 Приемъ кладей отъ отправителей производится по накладнымъ и коносаментамъ, адресуемымъ на имя правленія Товарищества, его конторъ и агентовъ и подписаннымъ товароотправителями, а при неграмотности сихъ послѣднихъ, уполномоченными или рукоприкладчиками. Въ накладныхъ и коносаментахъ должны быть съ точностью обозначены: родъ, число мѣстъ и вѣсъ товара, а равно званіе, имя и фамилія товароотправителя, а если квитанція именная, то и товарополучателя.

§ 10. При приемѣ клады для перевозки, правленіе и конторы Товарищества выдаютъ отправителямъ квитанціи на печатныхъ бланкахъ. Въ квитанціяхъ этихъ, копіи съ которыхъ остаются въ Товариществѣ, должны быть означены родъ посылаемыхъ вещей или товаровъ, вѣсъ оныхъ, количество или мѣра, число мѣстъ и всѣ условія перевозки, а равно отвѣтственность Товарищества за несвоевременную доставку, порчу и утрату вещей, происходящія отъ недосмотра управленія. Квитанціи эти замѣняютъ договоръ съ отправителемъ клады и могутъ быть именные или на предъявителя.

Квитанціи должны быть возвращены Товариществу при сдачѣ клады и учиненіи расчета на мѣстѣ ея назначенія. Въ случаѣ утраты квитанціи, или неумышленного ея истребленія, лицо, у котораго она находилась, обязано опубликовать о томъ двукратно въ теченіе двухъ недѣль въ мѣстныхъ вѣдомостяхъ. По прошествіи мѣсяца со дня позднѣйшей публикаціи клады выдается упомянутому лицу по предъявленіи имъ То-

вариществу удостовѣренія о своей личности, если квитанція именная, или же удостовѣренія отправителя о принадлежности ему кладѣ означенной въ утраченной безыменной квитанціи.

Примѣчаніе. Погрузка товаровъ и кладѣй на суда и пароходы Товарищества и выгрузка производится или средствами отправителей, или, по соглашенію ихъ съ управленіемъ и агентами Товарищества, средствами сего послѣдняго.

§ 11. Грузы, не принятыя въ теченіе тридцати дней со дня ихъ прибытія къ мѣсту назначенія, считаются не востребованными. По прошествіи означеннаго срока о непринятомъ грузѣ посылается увѣдомленіе отправителю и троекратно, въ продолженіе двухъ недѣль, публикуется въ мѣстныхъ вѣдомостяхъ. Засимъ, въ случаѣ неявки получателя въ теченіе четырехъ мѣсяцевъ со дня послѣдней публикаціи, не востребованные грузы продаются съ публичнаго торга. Вырученныя за кладъ деньги обращаются на удовлетвореніе Товарищества за расходы по продажѣ имущества, провозъ и полежалое; остальные же затѣмъ деньги отсылаются въ кредитныя установленія для обращенія изъ процентовъ, съ которыми и выдаются владѣльцу товара, въ случаѣ предьявленія имъ о томъ требованія, до истеченія десятилѣтняго срока со дня продажи кладѣй.

Примѣчаніе 1. Продажа кладѣй производится отъ Товарищества съ соблюденіемъ правилъ, постановленныхъ въ ст. 359, 363, 370—377 Пол. о взыск. гражд. (Свод. Зак. т. XVI, ч. II, изд. 1892 г.), или въ соотвѣтствующихъ имъ статьяхъ Уст. Гражд. Судопр., смотря по тому, какіе законы дѣйствуютъ въ той мѣстности, гдѣ производится продажа, причемъ взыскиваются все сборы (въ пользу аукціонистовъ, аукціонныхъ мѣсть и городскихъ доходовъ, о которыхъ упоминается въ ст. 377 Пол. о взыск. гражд., изд. 1892 г.).

Примѣчаніе 2. Кладѣй, легко подвергающіяся порчѣ, въ случаѣ неявки пріемщика или отказа отъ принятія оныхъ, могутъ быть проданы, не выжидая установленныхъ въ семь параграфѣй сроковъ, при посредствѣ мѣ-

стной полиціи, но, по обнаруженіи порчи о семъ долженъ быть составленъ надлежащій актъ, съ немедленнымъ извѣщеніемъ товарохозяина по мѣсту его жительства, если оно извѣстно правленію Товарищества.

Примѣчаніе 3. До продажи клади съ публичнаго торга владѣлецъ оной въ правѣ явиться въ мѣсто продажи, уплатить всѣ накопившіеся расходы и платежи и получить кладь.

§ 12. Если предложенною на первыхъ торгахъ высшею цѣною не покроются причитающіеся Товариществу платежи вмѣстѣ съ расходами по продажѣ, то отъ усмотрѣнія Товарищества зависитъ въ теченіе мѣсяца со дня первыхъ торговъ назначить вторые торги, которые признаются окончательными. Если же на вторичномъ торгѣ вещи не будутъ проданы за отсутствіемъ желающихъ торговаться, то Товарищество оставляетъ ихъ за собою, прекращая всѣ расчеты съ владѣльцемъ товара. Засимъ поступившее на семъ основаніи въ собственность Товарищества имущество продается имъ или съ аукціона, или по вольной цѣнѣ за свой счетъ.

§ 13. Товарищество въ правѣ выбирать служащихъ всѣхъ разрядовъ какъ русскихъ подданныхъ, такъ и изъ иностранныхъ, подчиняясь въ послѣднемъ случаѣ дѣйствующимъ въ Россіи общимъ объ иностранцахъ правиламъ. На должности капитановъ, машинистовъ, судоправителей и рулевыхъ должны быть назначаемы лица, обладающія необходимыми знаніями и опытностью; причемъ всѣ поименованныя должности, а равно и команды судовъ должны быть замѣщаемы исключительно русскими подданными. При этомъ на мѣста, гдѣ служаціе имѣютъ соприкосновеніе съ публикою, должны быть назначаемы непременно лица, свободно владѣющія русскимъ языкомъ.

§ 14. Въ случаѣ распоряженій и дѣйствій разныхъ управленій Товарищества или агентовъ его во вредъ интересамъ правительственнымъ или общественнымъ, правленіе Товарищества, по требованію Министра Путей Сообщенія, немедленно устраняетъ безпорядки, а въ случаѣ продолженія оныхъ—удаляетъ виновныхъ лицъ. Всякаго рода имущественная отвѣтственность за дѣйствія управленій, агентовъ и служащихъ

Товарищества остается на самомъ Товариществѣ, которое, удовлетворивъ Правительство или частныхъ лицъ, вѣдается съ виновными на основаніи общихъ законовъ. Если Министерство Путей Сообщенія въ случаяхъ, признанныхъ имъ нужными, потребуетъ увольненія кого либо изъ служащихъ въ Товариществѣ, то сіе послѣднее обязано исполнить такое требованіе неотлагательно и безпрекословно.

§ 15. Всѣ пароходы и суда Товарищества должны быть достаточной прочности, приспособлены для передвиженія грузовъ и содержимы въ полной исправности. Парходамъ Товарищества разрѣшается плавать не иначе, какъ по предъявленіи мѣстному судоходному начальству актовъ о произведенномъ, на основаніи существующихъ узаконеній, освидѣтельствующихъ парходовъ со стороны прочности ихъ корпусовъ, исправности паровыхъ котловъ, наличности всѣхъ установленныхъ для паровыхъ судовъ принадлежностей и соблюденія другихъ обязательныхъ для парходовъ правилъ. Парходы Товарищества должны быть снабжены спасательными средствами, а также имѣть достаточное число шлюпокъ для перевозки команды во время могущаго произойти на парходѣ несчастія.

§ 16. Для удостовѣренія въ прочности и надлежащей исправности принадлежащихъ Товариществу парходовъ и судовъ (§ 15), таковыя подлежатъ ежегодно, передъ началомъ навигаціи и во время навигаціи, когда это будетъ признано необходимымъ, освидѣтельствуванію лицами, для сей цѣли командированными начальствомъ. Но это освидѣтельствованіе не освобождаетъ Товарищество отъ отвѣтственности за поврежденія, происшедшія какъ отъ неудовлетворительной постройки самыхъ парходовъ и судовъ, отъ неисправнаго ихъ содержанія и ремонта, такъ и отъ несвоевременнаго исправленія случившихся въ нихъ поврежденій. Парходы и суда, которые по освидѣтельствуванію окажутся неблагонадежными, къ плаванію не допускаются.

§ 17. О всѣхъ происшедшихъ во время плаванія несчастныхъ случаяхъ съ командою, равно какъ о поврежденіяхъ въ парходѣ, вызвавшихъ остановку оиаго, капитаны парходовъ Товарищества обязаны сообщать мѣстному судоход-

ному начальству немедленно по прибытіи къ ближайшей пристани.

§ 18. Для удовлетворенія надобностей Правительства, связанныхъ съ приведеніемъ арміи и флота на военное положеніе (мобилизаціей), а равно и по другимъ обстоятельствамъ, вызываемымъ военными потребностями или соображеніями, всякое судно Товарищества по требованію Правительства можетъ быть изъято изъ его владѣнія во временное пользованіе или въ полную собственность Правительства. За изъятія во временное пользованіе суда Правительство производитъ Товариществу, за все время пользованія оными, вознагражденіе по расчету 5% годовыхъ съ первоначальной стоимости и 6% съ современной балансовой стоимости этихъ судовъ. Въ случаѣ порчи судовъ (паровыхъ и непаровыхъ) во время пользованія ими Правительствомъ, послѣднее обязуется произвести ремонтъ ихъ на свой счетъ до обратной сдачи судовъ Товариществу. Если во время пользованія судно погибнетъ, то Правительство уплачиваетъ Товариществу стоимость его по современному балансу, согласно спеціальному опредѣленію комисіи, составляемой изъ представителей Министерствъ Финансовъ, Военнаго, Морскаго, Путей Сообщенія и депутатовъ отъ Товарищества. Тоже правило о вознагражденіи Товарищества примѣняется и къ судамъ, поступающимъ по распоряженію Правительства въ полную его собственность. Правительство имѣетъ право на взятыхъ имъ въ свое распоряженіе судахъ дѣлать тѣ приспособленія, какія признаетъ полезнымъ, съ тѣмъ, что оно обязано сдать суда обратно Товариществу въ прежнемъ ихъ видѣ. Товарищество, въ случаѣ надобности, предоставляетъ Правительству имѣющіеся у него въ складахъ предметы, необходимые для плаванія, съ уплатою Товариществу дѣйствительной стоимости сихъ предметовъ.

Примѣчаніе. Товарищество обязано подчиняться всѣмъ правиламъ, которыя будутъ изданы Правительствомъ для пароходныхъ предпріятій, на случай мобилизаціи войскъ.

§ 19. Товариществу предоставляется принимать на свой страхъ отъ всякаго рода опасностей товары и кладь, от-

правляемыхъ чрезъ его посредство. Правила страхованія и способы обезпеченія платежей за порчу или утрату засрахованной клади утверждаются Министромъ Путей Сообщенія, по соглашенію съ Министрами Финансовъ и Внутреннихъ Дѣлъ.

Примѣчаніе. Въ случаѣ требованія товароотправителя Товарищество обязано принятый имъ товаръ страховать отъ имени и за счетъ товароотправителя въ указанномъ симъ послѣднимъ страховомъ учрежденіи.

§ 20. Публикаціи Товарищества во всѣхъ указанныхъ въ законѣ и въ настоящемъ уставѣ случаяхъ дѣлаются въ „Правительственномъ Вѣстникѣ“, „Вѣстникѣ“, финансовъ, промышленности и торговли“ (указателѣ Правительственныхъ распоряженій по Министерству Финансовъ), „Вѣстникѣ Министерства Путей Сообщенія“, вѣдомостяхъ обѣихъ столицъ и „Вѣдомостяхъ С. - Петербургскаго градоначальства и столичной полиціи“ съ соблюденіемъ установленныхъ правилъ.

§ 21. Товарищество имѣетъ печать съ изображеніемъ своего наименованія (§ 1).

Капиталь Товарищества, паи, права и обязанности владѣльцевъ ихъ.

§ 22. Основной капиталъ Товарищества опредѣляется въ 800.000 р., раздѣленныхъ на сто шестьдесятъ паевъ по пяти тысячъ каждый.

§ 23. Все означенное въ § 22 количество паевъ распределяется между учредителями и приглашенными ими къ участию въ предпріятіи лицами, по взаимному соглашенію, причемъ владѣлицѣ передаваемого Товариществу указанного въ § 2 имущества, разрѣшается получить паи Товарищества, по нарицательной цѣнѣ ихъ, въ числѣ, опредѣляемомъ по взаимному ея соглашенію съ первымъ общимъ собраніемъ пайщиковъ, съ оплатою этихъ паевъ взамѣнъ денегъ упомянутымъ имуществомъ.

Примѣчаніе. Оставленные за учредителями паи вносятся правленіемъ Товарищества на храненіе въ учрежденія Государственнаго Банка и не могутъ быть передава-

емы третьимъ лицамъ до утверждёнiя установленнымъ порядкомъ отчета за первый операціонной годъ.

§ 24. Слѣдующая за пай-сумма, за исключеніемъ тѣхъ паевъ, кои, согласно § 23, будутъ выданы за передаваемое Товариществу имущество, вносится участниками не далѣе какъ въ теченіе шести мѣсяцевъ со дня распубликованія устава, вся сполна, безъ разсрочки, съ запискою взносовъ въ установленныя книги и съ выдачею въ пріемъ сихъ денегъ именныхъ квитанцій за подписью учредителей, которыя потомъ должны быть замѣнены паями. Полученныя за пай деньги вносятся учредителями вкладомъ въ учрежденія Государственнаго Банка, гдѣ и остаются до востребованія правленіемъ Товарищества. Затѣмъ, по представленіи Министру Финансовъ удостовѣренія о поступленіи въ учрежденія Государственнаго Банка основнаго капитала, Товарищество открываетъ свои дѣйствія. Въ случаѣ неисполненія сего, Товарищество считается несостоявшимся и внесенныя по паямъ деньги возвращаются сполна по принадлежности.

Примѣчаніе. Книги для записки суммъ, вносимыхъ за пай, ведутся съ соблюденіемъ правилъ, указанныхъ въ п.п. 4—10 ст. 2166 т. X, ч. I, Свод. Зак., изд. 1887 г. и предоставляются для приложенія къ шнуру оныхъ печати и для скрѣпы по листамъ и надписи въ С.-Петербургскую Городскую Управу.

§ 25. Объ учрежденіи и открытіи Товарищества или же о томъ, что оно несостоялось (§§ 2 и 24), въ первомъ случаѣ — правленіе, а въ послѣднемъ — учредители увѣдомляютъ Министровъ Финансовъ и Путей Сообщенія и публикуютъ во всеобщее свѣдѣніе.

§ 26. Впослѣдствіи, при развитіи дѣлъ Товарищества, оно можетъ, сообразно потребности, увеличить свой капиталъ, посредствомъ выпуска дополнительныхъ паевъ по прежней цѣнѣ на общую сумму, не превышающую сумму первоначальнаго выпуска (800.000 р.), но не иначе, какъ по постановленію общаго собранія пайщиковъ и съ особаго, каждый разъ, разрѣшенія Министра Финансовъ, по предварительному соглашенію съ Министромъ Путей Сообщенія, порядкомъ, утверждаемымъ Министромъ Финансовъ.

Примѣчаніе. Хотя дополнительные паи выпускаются по прежней цѣнѣ, но при этомъ по каждому изъ вновь выпускаемыхъ Товариществомъ паевъ должна быть внесима приобрѣтателемъ онаго, сверхъ номинальной цѣны, еще премія, равная причитающейся на каждый изъ паевъ предыдущихъ выпусковъ части запаснаго капитала Товарищества по послѣднему балансу, съ обращеніемъ собранныхъ такимъ путемъ премій на увеличеніе того же запаснаго капитала.

§ 27. При послѣдующихъ выпускахъ паевъ, преимущественное право на приобрѣтеніе оныхъ имѣютъ владѣльцы паевъ предыдущихъ выпусковъ, соотвѣтственно числу имѣющихся у нихъ паевъ; если же паи новаго выпуска не будутъ разобраны владѣльцами паевъ предыдущихъ выпусковъ сполна, то на остальную часть оныхъ открывается съ разрѣшенія Министра Финансовъ и на условіяхъ, подлежащихъ предварительному его утвержденію, публичная подписка.

§ 28. На паяхъ Товарищества означаются званіе, имя и фамилія владѣльца. Паи вырѣзываются изъ книги, означаются номерами по порядку и выдаются за подписью трехъ членовъ правленія, бухгалтера и кассира, съ приложеніемъ печати Товарищества.

Примѣчаніе. Паи Товарищества и купонные листы (§ 29) должны быть печатаемы въ Экспедиціи Заготовленія Государственныхъ Бумагъ.

§ 29. Къ каждому паю прилагается листъ купоновъ на полученіе по нимъ дивиденда въ теченіе десяти лѣтъ; на купонахъ означаются номера паевъ, къ коимъ каждый изъ нихъ принадлежитъ, и года въ послѣдовательномъ порядкѣ; по истеченіи десяти лѣтъ, владѣльцамъ паевъ имѣютъ быть выданы новые листы купоновъ, въ томъ же порядкѣ, на слѣдующія десять лѣтъ и т. д.

§ 30. Передача паевъ отъ одного владѣльца другому, а также стороннимъ лицамъ дѣлается передаточною надписью на паяхъ, которые, при соотвѣтственномъ объявленіи, должны быть предъявлены правленію Товарищества для отмѣтки передачи въ его книгахъ. Само правленіе дѣлаетъ передаточною надпись на паяхъ только въ случаяхъ, предусмотрѣнныхъ

въ п. 1. ст. 2167, Свод. Зак. т. X, ч. I, изд. 1887 г. и по судебному опредѣленію.

§ 31. Биржевое обращеніе паевъ допускается не ранѣе опубликованія отчета за первый операціонный годъ Товарищества и во всякомъ случаѣ не иначе, какъ съ разрѣшенія Министра Финансовъ.

§ 32. Купоны не могутъ быть передаваемы отдѣльно отъ паевъ, за исключеніемъ купоновъ за текущій годъ; въ этомъ послѣднемъ случаѣ не требуется никакихъ передаточныхъ надписей на купонахъ или объявленій о передачѣ ихъ.

§ 33. Утратившій пай или купоны къ нимъ, за исключеніемъ купоновъ за текущій годъ, долженъ письменно объявить о томъ правленію, съ означеніемъ номеровъ утраченныхъ паевъ или купоновъ. Правленіе производитъ за счетъ его публикацію. Если, по прошествіи шести мѣсяцевъ со дня публикаціи не будетъ доставлено никакихъ свѣдѣній объ утраченныхъ паяхъ или купонахъ, то выдаются новые пай или купоны, подъ прежними номерами и съ надписью, что они выданы взамятъ утраченныхъ. Объявленія о утратѣ купоновъ за текущій годъ правленіе никакихъ заявленій не принимаетъ, и утратившій ихъ лишается права на полученіе по нимъ дивиденда.

§ 34. Въ случаѣ смерти владѣльца паевъ и учрежденія надъ имѣніемъ его опеки, опекуны, по званію своему, въ дѣлахъ товарищества никакихъ особыхъ правъ не имѣютъ и подчиняются, наравнѣ съ прочими владѣльцами паевъ общимъ правиламъ сего устава.

Правленіе Товарищества, права и обязанности его.

§ 35. Управленіе дѣлами Товарищества принадлежитъ правленію, находящемуся въ С.-Петербургѣ и состоящему изъ трехъ директоровъ, избираемыхъ общимъ собраніемъ пайщиковъ изъ среды своей.

§ 36. Для замѣщенія кого либо изъ директоровъ на время продолжительной отлучки или болѣзни, а равно въ случаѣ смерти или выгнѣнія директора до срока, избирается общимъ

собраніемъ найщиковъ одинъ кандидатъ, который за время запятія должности директора пользуется всѣми правами и преимуществами, сей должности присвоенными.

§ 37. Въ директоры и кандидаты избираются лица, имѣющія на свое имя не менѣе трехъ паевъ, которые и хранятся въ кассѣ Товарищества или въ учрежденіяхъ Государственнаго Банка во все время бытности избранныхъ лицъ въ упомянутыхъ званіяхъ и не могутъ быть никому передаваемы до утвержденія отчета и баланса за послѣдній годъ пребыванія владѣльцевъ паевъ директорами и кандидатами. Общему собранію предоставляется въ случаѣ неимѣнія въ виду владѣльцевъ паевъ съ вышеозначеннымъ числомъ паевъ, которые поступили бы въ директоры и кандидаты, избрать по ближайшему своему усмотрѣнію, въ упомянутыя должности и лицъ не имѣющихъ опредѣленнаго количества паевъ, но съ тѣмъ, чтобы избираемый, по избраніи въ должность, приобрѣлъ на свое имя, въ теченіе одного мѣсяца, установленное выше количество паевъ.

§ 38. По прошествіи одного года, отъ первоначальнаго избранія директоровъ, ежегодно выбываетъ одинъ директоръ, сначала по жребію, а потомъ по старшинству вступленія; кандидатъ выбываетъ ежегодно; на мѣсто выбывающихъ избираются новые директоръ и кандидатъ. Выбывшіе директоры и кандидаты могутъ быть избираемы вновь.

§ 39. Кандидатъ, поступившій на мѣсто выбывшаго директора, остается въ составѣ правленія до окончанія срока, на который былъ избранъ выбывшій директоръ, но не свыше срока, на который избранъ самъ кандидатъ.

§ 40. Послѣ перваго собранія, созваннаго учредителями, и затѣмъ ежегодно, послѣ годичнаго общаго собранія, директоры избираютъ изъ среды своей предсѣдателя и заступающаго его мѣсто.

§ 41. Члены правленія за труды свои по завѣдыванію дѣлами Товарищества могутъ получать опредѣленное содержаніе и процентное изъ чистой прибыли вознагражденіе, по назначенію общаго собранія.

§ 42. Правленіе распоряжается всѣми дѣлами и капиталами Товарищества по примѣру благоустроеннаго коммерче-

скаго дома. Къ обязанности его относятся: а) приемъ поступившимъ за паи Товарищества денегъ и имущества, и выдача самыхъ паевъ; б) устройство по обряду коммерческому бухгалтеріи, кассы и письмоводства, а равно и составленіе, на основаніи §§ 53—55 годовыхъ отчета и баланса, смѣты и плана дѣйствій; в) опредѣленіе необходимыхъ для службы по Товариществу лицъ, съ назначеніемъ имъ предметовъ занятій и содержанія, а равно и ихъ увольненіе; открытіе и закрытіе конторъ товарищества, ревизія ихъ и наблюденіе за ихъ дѣйствіями; г) покупка и продажа матеріаловъ, товаровъ и издѣлій, какъ за наличныя деньги такъ и въ кредитъ; наемъ и сдача въ аренду пароходовъ и судовъ; д) наемъ складовъ, квартиръ и другихъ помѣщеній; е) страхованіе имущества Товарищества; ж) выдача и принятіе къ платежу векселей и другихъ срочныхъ обязательствъ въ предѣлахъ, установленныхъ общимъ собраніемъ; з) дисконтъ векселей, поступившихъ на имя Товарищества, и) заключеніе отъ имени Товарищества договоровъ и условій какъ съ казенными вѣдомствами и управленіями, такъ и съ частными обществами, товариществами, а равно городскими, земскими и сословными учрежденіями и частными лицами; і) снабженіе довѣренностями лицъ, опредѣляемыхъ правленіемъ на службы Товарищества, не исключая и тѣхъ, которыя будутъ назначены на такую службу общимъ собраніемъ; к) опредѣленіе условій перевозки грузовъ, съ соблюденіемъ правилъ, въ семь уставѣ постановленныхъ; л) совершеніе законныхъ актовъ на пріобрѣтеніе и отчужденіе недвижимой собственности, и м) созваніе общихъ собраній владѣльцевъ паевъ и вообще завѣдываніе и распоряженіе всѣми безъ исключенія дѣлами, до Товарищества относящимися, въ предѣлахъ, установленныхъ общимъ собраніемъ. Ближайшій порядокъ дѣйствій правленія, предѣлы правъ и обязанности его опредѣляются инструкціею, утверждаемою и измѣняемою общимъ собраніемъ владѣльцевъ паевъ.

§ 43. Для ближайшаго завѣдыванія дѣлами Товарищества, правленіе, съ утвержденія общаго собранія владѣльцевъ паевъ, можетъ избрать изъ среды своей, или же изъ стороннихъ лицъ, особаго директора-распорядителя, съ опредѣленіемъ ему вознагражденія по усмотрѣнію общаго собранія

пайщиковъ. Директоръ-распорядитель, если онъ изъ числа членовъ правленія, долженъ представить, сверхъ опредѣленныхъ въ § 37 трехъ паевъ, еще не менѣе трехъ паевъ, которые хранятся на указанныхъ въ томъ же параграфѣ основаніяхъ. Правленіе снабжаетъ директора-распорядителя инструкцію, утверждаемою и измѣняемою общимъ собраніемъ пайщиковъ. Директоръ-распорядитель созываетъ правленіе по всѣмъ тѣмъ дѣламъ, разрѣшеніе коихъ не предоставлено ему по инструкціи.

Примѣчаніе. Если директоръ-распорядитель будетъ назначенъ не изъ состава правленія, то кругъ правъ и обязанностей его, а равно размѣръ вносимаго имъ залога опредѣляются особымъ контрактомъ. Такой директоръ-распорядитель присутствуетъ въ засѣданіяхъ правленія съ правомъ лишь совѣщательнаго голоса.

§ 44. Правленіе производитъ расходы по смѣтамъ, ежегодно утверждаемымъ общимъ собраніемъ пайщиковъ, которому предоставляется опредѣлить, до какой суммы правленіе можетъ расходовать, сверхъ смѣтнаго назначенія, въ случаяхъ, не терпящихъ отлагательства, съ отвѣтственностью предъ общимъ собраніемъ пайщиковъ за необходимость и послѣдствія сего расхода; о каждомъ такомъ расходѣ должно быть представлено на усмотрѣніе ближайшаго общаго собранія.

§ 45. Поступающія въ правленіе суммы, не предназначенныя къ немедленному расходованію, вносятся правленіемъ въ одно изъ кредитныхъ установленій на имя Товарищества, а получаемые на эти суммы билеты и вообще воѣ документы хранятся въ правленіи.

§ 46. Вся переписка по дѣламъ Товарищества производится отъ имени правленія за подписью одного изъ директоровъ.

§ 47. Векселя, довѣренности, договоры, условія, купчія крѣпости и другіе акты, равно требованія на обратное полученіе суммъ Товарищества изъ кредитныхъ установленій, должны быть подписаны, по крайней мѣрѣ, двумя членами правленія. Чеки по текущимъ счетамъ подписываются однимъ изъ директоровъ, уполномоченнымъ на то постановленіемъ правленія. Для полученія съ почты денежныхъ суммъ, посы-

докъ и документовъ, достаточно подписи одного изъ членовъ правленія, съ приложеніемъ печати Товарищества.

Примѣчаніе 1. Вся переписка по дѣламъ Товарищества, всѣ по онимъ сношенія и счетоводство въ предѣлахъ Россійской Имперіи производятся на русскомъ языкѣ.

Примѣчаніе 2. При измѣненіи числа подписей какъ на выдаваемыхъ правленіемъ документахъ, такъ и на требованіяхъ на обратное полученіе суммъ Товарищества изъ кредитныхъ установленій, правленіемъ, съ утвержденія Министра Финансовъ, по предварительному соглашенію съ министромъ Путей Сообщенія, опредѣляется срокъ, съ котораго означенныя распоряженія вступаютъ въ силу, о чемъ правленіе обязано поставить въ извѣстность подлежащія кредитныя установленія.

§ 48. Въ необходимыхъ по дѣламъ Товарищества случаяхъ правленію предоставляется право ходатайства въ присутственныхъ мѣстахъ и у должностныхъ лицъ, безъ особой на то довѣренности, равно дозволяется правленію уполномочивать на сей предметъ одного изъ директоровъ или стороннее лицо, но въ дѣлахъ, производящихся въ судебныхъ установленіяхъ, образованныхъ на основаніи судебныхъ уставовъ Императора Александра II, соблюдается ст. 27 Уст. Гражд. Судопр.

§ 49. Правленіе можетъ уполномочивать за себя особою довѣренностью директора-распорядителя во всѣхъ тѣхъ случаяхъ, гдѣ необходимо общее директоровъ дѣйствіе за исключеніемъ подписи на паяхъ (§ 28), съ отвѣтственностью правленія предъ Товариществомъ за всѣ распоряженія, которыя будутъ совершены на этомъ основаніи директоромъ-распорядителемъ.

§ 50. Правленіе собирается по мѣрѣ надобности, но во всякомъ случаѣ не менѣе одного раза въ мѣсяцъ. Для дѣйствительности рѣшеній правленія требуется присутствіе трехъ членовъ правленія. Засѣданія правленія ведутся протоколы, которые подписываются всѣми присутствующими членами.

§ 51. Рѣшенія правленія постановляются по большинству голосовъ, а когда не состоится большинства, то спорный вопросъ переносится на разрѣшеніе общаго собранія, которому представляются также всѣ тѣ вопросы, по коимъ правленіе

или ревизіонная коммисія (§ 55) признають необходимымъ дѣйствовать съ общаго согласія пайщиковъ, или кои на основаніи сего устава и утвержденной общимъ собраніемъ инструкціи, не подлежатъ разрѣшенію правленія.

Примѣчаніе. Если директоръ, не согласившійся съ постановленіемъ правленія, потребуетъ занесенія своего несогласія въ протоколъ, то съ него слагается отвѣтственность за состоявшееся постановленіе.

§ 52. Члены правленія исполняютъ свои обязанности на основаніи общихъ законовъ и постановленій, въ семъ уставѣ заключающихся, и, въ случаѣ распоряженій законопротивныхъ, превышенія предѣловъ власти, бездѣйствія и нарушенія какъ сего устава, такъ и постановленій общихъ собраній пайщиковъ, подлежатъ отвѣтственности на общемъ основаніи законовъ.

Примѣчаніе 1. Члены правленія могутъ быть смѣняемы, но опредѣленію общаго собранія пайщиковъ, и до окончанія срока ихъ службы.

Примѣчаніе 2. Заключающіяся въ настоящемъ отдѣлѣ устава постановленія, опредѣляющія: мѣстопробываніе правленія, число членовъ правленія и сроки ихъ избранія (§§ 35, 36 и 38), число паевъ, представляемыхъ членами правленія и директоромъ-распорядителемъ въ кассу Товарищества при вступленіи ихъ въ должность (§§ 37 и 43), порядокъ замѣщенія выбывающихъ директоровъ (§ 39), порядокъ избранія предсѣдательствующаго въ правленіи (§ 40), порядокъ веденія переписки по дѣламъ Товарищества и подписи выдаваемыхъ правленіемъ документовъ (§§ 46 и 47) и сроки обязательнаго созыва правленія (§ 50), могутъ быть измѣняемы по постановленію общаго собранія пайщиковъ съ утвержденія Министра Финансовъ, по предварительному соглашенію съ Министромъ Путей Сообщенія.

Отчетность по дѣламъ Товарищества, распредѣленіе прибыли и выдача дивиденда.

§ 53. Операціонный годъ Товарищества считается съ 1

марта по 1 марта. За каждый минувший годъ правленіемъ составляется, для представленія на разсмотрѣніе и утвержденіе обыкновеннаго годоваго общаго собранія пайщиковъ (§ 63) подробный годовой отчетъ объ операціяхъ Товарищества и балансъ его оборотовъ. Печатные экземпляры годовыхъ отчета и баланса раздаются въ правленіи Товарищества за двѣ недѣли до годоваго общаго собранія всѣмъ пайщикамъ, заявляющимъ о желаніи получить таковыя. Съ того же времени открываются пайщикамъ книги правленія со всѣми счетами, документами и приложеніями, относящимися къ отчету и балансу.

Примѣчаніе. Порядокъ исчисленія операціоннаго года и срока представленія годоваго отчета могутъ быть измѣняемы по постановленію общаго собранія пайщиковъ, съ утвержденія Министра Финансовъ, по предварительному соглашенію съ Министромъ Путей Сообщенія.

§ 54. Отчетъ долженъ содержать въ подробности слѣдующія главныя статьи: а) состояніе капитала основнаго, съ показаніемъ въ пассивѣ въ отдѣльности капитала, внесеннаго наличными деньгами и выданнаго паями за пріобрѣтенное Товариществомъ имущество, согласно § 23, а также капиталовъ запаснаго и на погашеніе имущества, причемъ капиталы, заключающіеся въ процентныхъ бумагахъ, должны быть показываемы не свыше той цѣны, по которой бумаги эти пріобрѣтены; если же биржевая цѣна въ день составленія баланса ниже покупной цѣны, то стоимость бумагъ по биржевому курсу, состоявшемуся въ день заключенія счетовъ; б) общій приходъ и расходъ за то время, за которое отчетъ представляется, по всѣмъ операціямъ Товарищества; в) счетъ издержекъ на жалованье служащимъ въ Товариществѣ и на прочіе расходы по управленію; г) счетъ наличнаго имущества Товарищества и принадлежащихъ ему запасовъ; д) счетъ долговъ Товарищества на другихъ лицахъ и сихъ послѣднихъ на самомъ Товариществѣ; е) счетъ доходовъ и убытковъ, и ж) счетъ чистой прибыли и примѣрное распредѣленіе оной.

§ 55. Для повѣрки отчета и баланса, общее собраніе пайщиковъ назначаетъ за годъ впередъ ревизіонную комиссію изъ трехъ или болѣе пайщиковъ, не состоящихъ ни членами правленія, ни въ другихъ должностяхъ по управленію дѣлами

Товарищества. Коммисія эта собирается обязательно не позже, какъ за мѣсяць до слѣдующаго годичнаго общаго собранія, и по обревизованіи отчета и баланса за истекшій годъ, и относящихся къ нимъ книгъ, счетовъ, документовъ и приложений, а равно дѣлопроизводства правленія и конторъ Товарищества, вносить отчетъ и балансъ, съ своимъ заключеніемъ, въ общее собраніе, которое постановляетъ по онымъ окончательное рѣшеніе. Коммисіи этой предоставляется, если она признаетъ нужнымъ или общимъ собраніемъ ей будетъ поручено, производить также осмотръ и ревизію всего имущества Товарищества на мѣстахъ и повѣрку сдѣланныхъ въ теченіе года работъ, а равно, произведенныхъ расходовъ по возобновленію или ремонту сего имущества, и вообще производить всѣ необходимыя изысканія, для заключенія о степени пользы и своевременности, а равно выгоды для Товарищества, какъ произведенныхъ работъ и сдѣланныхъ расходовъ, такъ и всѣхъ оборотовъ Товарищества. Для исполненія вышеизложеннаго, правленіе обязано предоставить комисіи всѣ необходимыя способы. На предварительное той же комисіи разсмотрѣніе представляются смѣта и планъ дѣйствій на наступившій годъ, которые комисія вноситъ также съ своимъ заключеніемъ въ общее собраніе пайщиковъ. Независимо отъ сего комисіи предоставляется требовать отъ правленія, въ случаѣ признанной ею необходимости, созыва чрезвычайныхъ общихъ собраній пайщиковъ (§ 64).

§ 56. Отчетъ и балансъ, по утвержденіи общимъ собраніемъ, публикуются во всеобщее свѣдѣніе и представляются въ трехъ экземплярахъ въ Министерства Финансовъ и Путей Сообщенія.

§ 57. Въ отношеніи представленія въ мѣстную казенную палату годоваго отчета и баланса и въ редакцію „Вѣстника финансовъ, промышленности и торговли“ и „Вѣстника Министерства Путей Сообщенія“, для публикаціи заключительнаго баланса и извлеченія изъ годоваго отчета, правленіе Товарищества руководствуется ст. 102, 103, 104, 107 и 110 Высочайше утвержденнаго, 8 іюня 1898 г., Положенія о Государственномъ промысловомъ налогѣ (Собр. узак. и расп. Прав.

ст. 964, 1898 г.), отвѣтствуя за неисполненіе по ст. 104 и 164 того же Положенія.

§ 58. По утвержденіи отчета общимъ собраніемъ, изъ годового чистаго дохода, то есть суммы, остающейся за покрытіемъ всѣхъ расходовъ и убытковъ, если таковая сумма окажется, отчисляется не менѣе пяти процентовъ въ запасный капиталъ и не болѣе пяти процентовъ первоначальной стоимости металлическихъ судовъ, каменныхъ и металлическихъ строеній и сооружений, а для деревянныхъ строеній и судовъ, для машинъ и прочихъ орудій производства не свыше десяти процентовъ на погашеніе стоимости сего имущества, впредь до полнаго погашенія оной; распределеніе же остальной затѣмъ суммы зависитъ отъ усмотрѣнія общаго собранія владѣльцевъ паевъ.

Примѣчаніе. Ближайшія правила относительно употребленія капитала, составляемаго на погашеніе стоимости имущества, опредѣляются соотвѣтственно цѣли сего капитала первымъ общимъ собраніемъ пайщиковъ.

§ 59. Обязательное отчисленіе въ запасный капиталъ продолжается, пока онъ не будетъ равняться одной трети основнаго капитала. Обязательное отчисленіе возобновляется, если часть запаснаго капитала будетъ израсходована.

Примѣчаніе. Запасному капиталу можетъ быть дано лишь такое помѣщеніе, которое обезпечивало бы возможность безпрепятственной его реализаціи.

§ 60. Запасный капиталъ предназначается исключительно на покрытіе непредвидѣнныхъ расходовъ и на пополненіе изъ онаго дивиденда владѣльцамъ паевъ, если въ какомъ либо году дивидендъ на паи составитъ менѣе пяти процентовъ на дѣйствительно внесенный по нимъ капиталъ. Расходованіе запаснаго капитала производится не иначе, какъ по опредѣленію общаго собранія владѣльцевъ паевъ.

§ 61. О времени и мѣстѣ выдачи дивиденда правленіе публикуетъ во всеобщее свѣдѣніе.

§ 62. Дивидендъ, не потребованный въ теченіе десяти лѣтъ, обращается въ собственность Товарищества, за исключеніемъ тѣхъ случаевъ, когда теченіе земской давности считается по закону пріостановленнымъ; въ такихъ случаяхъ съ

дивидендными суммами поступаютъ согласно судебному о нихъ рѣшенію или распоряженію опекунскихъ учреждений. На неполученныя своевременно дивидендныя суммы, хранящіяся въ кассѣ правленія, проценты не выдаются.

Примѣчаніе. Правленіе не входитъ въ разбирательство, дѣйствительно ли купонъ принадлежитъ предъявителю онаго, за исключеніемъ тѣхъ случаевъ, когда на выдачу дивиденда по купонамъ наложено судебною властью запрещеніе, или когда предъявленный купонъ окажется однимъ изъ тѣхъ, объ утратѣ которыхъ подано въ правленіе Товарищества заявленіе.

Общія собранія пайщиковъ.

§ 63. Общія собранія пайщиковъ бываютъ обыкновенныя и чрезвычайныя. Обыкновенныя собранія созываются правленіемъ ежегодно не позже іюля мѣсяца для разсмотрѣнія и утвержденія отчета и баланса за истекшій годъ, смѣты расходовъ и плана дѣйствій наступившаго года, а также для избранія членовъ правленія и ревизіонной комисіи. Въ сихъ собраніяхъ обсуждаются и рѣшаются также и другія дѣла, превышающія власть правленія, или тѣ, кои правленіемъ будутъ предложены общему собранію.

§ 64. Чрезвычайныя собранія созываются правленіемъ или по собственному его усмотрѣнію или по требованію пайщиковъ, имѣющихъ въ совокупности не менѣе десяти голосовъ, или ревизіонной комисіи (§ 55). Такое требованіе владѣльцевъ паевъ или ревизіонной комисіи о созваніи чрезвычайнаго общаго собранія приводится въ исполненіе правленіемъ не позже одного мѣсяца по заявленіи онаго.

§ 65. Общее собраніе разрѣшаетъ, согласно сему уставу, всѣ вопросы, до дѣлъ Товарищества относящіеся, и непременною его вѣдѣнію подлежатъ постановленія о приобрѣтеніи, продажѣ и залогѣ недвижимыхъ имуществъ, пароходовъ, баржей и судовъ, а также о расширеніи предпріятія. Общему собранію предоставляется при расширеніи предпріятія или

приобрѣтеніи недвижимаго имѣнія и подвижнаго состава, опредѣлить порядокъ погашенія таковыхъ затратъ.

§ 66. О времени и мѣстѣ общаго собранія пайщики извѣщаются посредствомъ публикаціи, по крайней мѣрѣ, за мѣсяць до дня собранія, причемъ въ публикаціи должны быть точно объяснены предметы, подлежащіе разсмотрѣнію общаго собранія. О томъ же правленіе Товарищества доводитъ каждый разъ до свѣдѣнія мѣстнаго полицейскаго начальства.

§ 67. Въ общемъ собраніи пайщики участвуютъ лично или черезъ довѣренныхъ, причемъ въ послѣднемъ случаѣ правленіе должно быть письменно о томъ увѣдомлено. Довѣреннымъ можетъ быть только пайщикъ, и одно лицо не можетъ имѣть болѣе двухъ довѣренностей.

§ 68. Каждый пайщикъ имѣетъ право присутствовать въ общемъ собраніи и участвовать въ обсужденіи предлагаемыхъ собранію вопросовъ лично или черезъ довѣренныхъ. Каждый пай даетъ право на голосъ, но одинъ пайщикъ не можетъ имѣть по своимъ паямъ болѣе того числа голосовъ, на которое даетъ право владѣніе одною десятою частью всего основнаго капитала Товарищества, считая при этомъ по одному голосу на каждый пай.

§ 69. По паямъ, переданнымъ отъ одного лица къ другому право голоса предоставляется новому ихъ владѣльцу не прежде трехъ мѣсяцевъ со времени отмѣтки правленіемъ передачи.

§ 70. Если пай достанутся по наслѣдству или другимъ, путемъ въ общее владѣніе нѣсколькихъ лицъ, то право участія въ общемъ собраніи предоставляется лишь одному изъ нихъ по ихъ избранію, равно и торговые дома могутъ имѣть въ общемъ собраніи не болѣе одного представителя, но безъ какихъ либо относительно числа голосовъ преимуществъ.

§ 71. Для дѣйствительности общихъ собраній требуется, чтобы въ оныя прибыли владѣльцы паевъ или ихъ довѣренные (§§ 67 и 68), представляющіе въ совокупности не менѣе половины основнаго капитала, а для рѣшенія вопросовъ: о расширеніи предпріятія, объ увеличеніи или уменьшеніи основнаго капитала, объ измѣненіи устава и ликвидаціи дѣль

требуется прибытіе владѣльцевъ паевъ, представляющихъ три четверти общаго числа паевъ. Постановленія общаго собранія получаютъ обязательную силу, когда принятые будутъ большинствомъ трехъ четвертей голосовъ участвовавшихъ въ подачѣ голоса пайщиковъ или ихъ довѣренныхъ, при исчисленіи сихъ голосовъ на основаніи § 68; избраніе же членовъ правленія и ревизіонной коммисіи производится простымъ большинствомъ голосовъ. Если собраніе не будетъ удовлетворять въ отношеніи количества представленныхъ въ оное паевъ означеннымъ выше условіямъ, при которыхъ оно считается законностоявшимся, или, если при рѣшеніи дѣлъ въ общемъ собраніи не окажется трехъ четвертей голосовъ одного мнѣнія, не считая случаевъ когда достаточно простаго большинства голосовъ, то не ранѣе, какъ черезъ двѣ недѣли послѣ несостоявшагося общаго собранія дѣлается указаннымъ въ § 66 порядкомъ вызовъ во вторичное общее собраніе, которое считается законностоявшимся, а рѣшеніе его окончательнымъ, не взирая на число паевъ, представляемое прибывшими въ оное пайщиками, о чемъ правленіе обязано предвзрѣвать пайщиковъ въ самомъ приглашеніи на собраніе. Въ такомъ вторичномъ собраніи могутъ быть разсматриваемы лишь тѣ дѣла, которыя подлежали обсужденію или остались неразрѣшенными въ первомъ общемъ собраніи, причѣмъ дѣла эти рѣшаются простымъ большинствомъ голосовъ. Рѣшенія, принятые общимъ собраніемъ, обязательны для всѣхъ владѣльцевъ паевъ, какъ присутствовавшихъ такъ и отсутствовавшихъ.

Примѣчаніе. Подача голосовъ въ общемъ собраніи производится по усмотрѣнію самаго собранія, баллотированіемъ шарами или закрытыми записками; указанное большинство исчисляется по отношенію голосовъ, утвердительныхъ къ общему числу голосовъ, дѣйствительно поданныхъ пайщиками по каждому отдѣльному вопросу.

§ 72. Дѣла, подлежащія разсмотрѣнію въ общемъ собраніи, поступаютъ въ оное не иначе, какъ черезъ посредство правленія, почему пайщики, желающіе сдѣлать какое либо предложеніе общему собранію должны письменно обратиться съ онымъ въ правленіе не позже семи дней до общаго собранія. Если предложеніе сдѣлано пайщиками, имѣющими въ

совокупности не менше десяти голосовъ, то правленіе обязано, во всякомъ случаѣ, представить такое предложеніе слѣдующему общему собранію съ своимъ заключеніемъ.

§ 73. Для правильности хода дѣлъ въ общемъ собраніи пайщики избираютъ изъ среды своей предсѣдательствующаго. До сего избранія предсѣдательствуетъ въ общемъ собраніи предсѣдатель правленія или лицо, замѣняющее его мѣсто.

Примѣчаніе. Въ первомъ общемъ собраніи до выбора предсѣдателя, предсѣдательствуетъ одинъ изъ учредителей.

§ 74. Постановленія общихъ собраній удостовѣряются протоколами, подписываемыми предсѣдательствовавшимъ въ собраніи, всѣми наличными въ собраніи членами правленія и, по крайней мѣрѣ тремя, пайщиками изъ числа присутствовавшихъ въ собраніи, предъявившими наибольшее число паевъ.

Примѣчаніе. Постановленія настоящаго отдѣла устава, касающіяся: срока созыва обыкновенныхъ годовыхъ общихъ собраній (§ 63), порядка созыва чрезвычайныхъ общихъ собраній (§ 64), числа паевъ, дающаго право голоса въ общихъ собраніяхъ (§ 68), срока, съ котораго предоставляется право голоса новымъ пайщикамъ (§ 69), срока предъявленія правленію предложеній пайщиковъ (§ 72), наконецъ, порядка подписи протоколовъ общихъ собраній (§ 74), могутъ быть измѣняемы по постановленію общаго собранія пайщиковъ, съ утвержденія Министра Финансовъ, по предварительному соглашенію съ Министромъ Пугей Сообщенія.

Разборъ споровъ по дѣламъ Товарищества, отвѣтственность и прекращеніе дѣйствій его.

§ 75. Всѣ споры по дѣламъ Товарищества между пайщиками и между ними и членами правленія, а равно споры между членами правленія и прочими выборными по Товариществу лицами, и споры Товарищества съ другими обществами и частными лицами, рѣшаются или въ общемъ собраніи пайщиковъ, если обѣ спорящія стороны будутъ на это согласны, или разбираются общимъ судебнымъ порядкомъ.

§ 76. Ответственность Товарищества ограничивается принадлежащимъ ему движимымъ и недвижимымъ имуществомъ и капиталами, а потому, въ случаѣ неудачи предпріятія Товарищества или при возникшихъ на оное искахъ, каждый изъ пайщиковъ отвѣчаетъ только вкладомъ своимъ, поступившимъ уже въ собственность Товарищества, въ размѣрѣ пяти тысячъ рублей на пай, и, сверхъ того, ни личной ответственности, ни какому либо дополнительному платежу по дѣламъ Товарищества подвергаемъ быть не можетъ.

§ 77. Срокъ существованія Товарищества не назначается. Если по ходу дѣлъ закрытіе Товарищества признано будетъ необходимымъ, то дѣйствія его прекращаются по постановленію общаго собранія пайщиковъ. Если по балансу Товарищества окажется потеря двухъ пятыхъ основнаго капитала и пайщики не пополняютъ онаго въ теченіе одного года со дня утвержденія общимъ собраніемъ отчета, изъ котораго обнаружился недостатокъ капитала, то Товарищество прекращаетъ свои дѣйствія.

Примѣчаніе. Если при потерѣ двухъ пятыхъ основнаго капитала и при выраженномъ большинствомъ пайщиковъ желаніи пополнить оный, кто либо изъ пайщиковъ не внесетъ въ теченіе указаннаго въ семь параграфѣ времени причитающагося по принадлежащимъ ему паямъ дополнительнаго платежа, то пай эти объявляются уничтоженными, о чемъ публикуется во всеобщее свѣдѣніе и замѣняются новыми, подъ тѣми же нумерами, паями, которые продаются правленіемъ Товарищества черезъ С.-Петербургскаго гофъ-маклера. Изъ вырученной отъ продажи сихъ паевъ суммы, за покрытіемъ причитающихся по продажѣ и публикаціи расходовъ, часть, равная дополнительному по паямъ взносу, обращается на пополненіе основнаго капитала, а остатокъ выдается бывшему владѣльцу уничтоженныхъ паевъ.

§ 78. Въ случаѣ прекращенія дѣйствій Товарищества, общее собраніе пайщиковъ избираетъ изъ среды своей не менѣе трехъ лицъ въ составъ ликвидационной комисіи и опредѣляетъ порядокъ ликвидации дѣлъ Товарищества. Комисіи эта принимаетъ дѣла отъ правленія. Ликвидаторы вызываютъ

черезъ повѣстки и публикацію кредиторовъ Товарищества, принимаютъ мѣры къ полному ихъ удовлетворенію, производятъ реализацію имущества Товарищества и вступаютъ въ соглашеніе и мировыя сдѣлки съ третьими лицами на основаніи и въ предѣлахъ указанныхъ общимъ собраніемъ. Суммы, слѣдующія на удовлетвореніе кредиторовъ, а равно необходимыя для обезпеченія полнаго удовлетворенія спорныхъ требованій, вносятся ликвидаторами, за счетъ кредиторовъ, въ учрежденія Государственнаго Банка; до того времени не можетъ быть приступлено къ удовлетворенію пайщиковъ соразмѣрно остающимся въ распоряженіи Товарищества средствамъ. О дѣйствіяхъ своихъ ликвидаторы представляютъ общему собранію отчеты въ сроки, собраніемъ установленные, и независимо отъ того, по окончаніи ликвидаціи, представляютъ общій отчетъ. Ежели при окончаніи ликвидаціи не всѣ подлежащія выдачѣ суммы будутъ вручены по принадлежности за неявкою лицъ, коимъ онѣ слѣдуютъ, то общее собраніе опредѣляетъ, куда деньги эти должны быть отданы на храненіе впредь до выдачи ихъ, и какъ съ ними надлежитъ поступить по истеченіи срока давности, въ случаѣ неявки собственника.

§ 79. Какъ о приступѣ къ ликвидаціи, такъ и объ окончаніи оной съ объясненіемъ послѣдовавшихъ распоряженій, въ первомъ случаѣ правленіемъ, а въ послѣднемъ ликвидаторами доносится Министрамъ Финансовъ и Путей Сообщенія, а также дѣлаются надлежащія публикаціи для свѣдѣнія пайщиковъ и всѣхъ лицъ, къ дѣламъ Товарищества прикосновенныхъ.

§ 80. Въ случаяхъ, не предусмотрѣнныхъ симъ уставомъ, Товарищество руководствуется правилами, для акціонерныхъ компаній и пароходныхъ предпріятій постановленными, а равно общими узаконеніями, какъ нынѣ дѣйствующими, такъ и тѣми, кои будутъ впослѣдствіи изданы.

351. *Июня 16-го. Собраніе Узаконеній и Распоряженій Правительства № 66 ст. 1493.*—**О** порядкѣ представленія къ наградамъ служащихъ за заслуги, оказанныя ими постороннимъ вѣдомствамъ.

Г о с у д а р ь И м п е р а т о р ь, 29 апрѣля 1900 года,

Высочайше повелѣть соизволилъ: 1) чтобы при внесеніи въ Комитетъ о службѣ чиновъ гражданскаго вѣдомства и о наградахъ представленій, основанныхъ на ходатайствахъ главныхъ начальствъ постороннихъ вѣдомствъ, о награжденіи служащихъ за оказанныя симъ вѣдомствамъ заслуги, главные начальства представляемыхъ къ такимъ наградамъ строго сообразовались съ общими качествами по службѣ сихъ лицъ и занимаемымъ ими въ вѣдомствѣ положеніемъ и 2) чтобы въ случаѣ представленія служащаго главнымъ его начальствомъ за оказанныя имъ постороннему вѣдомству заслуги къ наградѣ съ изытіями, допускаемыми при награжденіи выдающихся отличій, таковая награда, по взаимному соглашенію подлежащихъ главныхъ начальствъ, включалась въ счетъ нормы, установленной для наградъ за выдающіяся отличія по вѣдомству, къ коему принадлежитъ представляемый, или же по тому, которому онъ оказалъ подавшія поводъ къ представленію заслуги

352. *Июня 16-го. Собраніе Узаконеній и Распоряженій Правительства № 66 ст. 1495.*—Объ утвержденіи временныхъ санитарныхъ правилъ для судовъ, плавающихъ по внутреннимъ воднымъ путямъ.

Г о с у д а р ь И м п е р а т о р ь, по всеподданѣйшему докладу Министра Путей Сообщенія, въ 28 день апрѣля 1900 года, Высочайше соизволилъ:

1) на изданіе, по соглашенію съ подлежащими вѣдомствами, временныхъ, до 1 января 1901 г. санитарныхъ правилъ для судовъ, плавающихъ по внутреннимъ водамъ Имперіи и

2) на введеніе, въ текущемъ году, на нижнихъ плесахъ Волги врачебно-санитарнаго надзора, съ отнесеніемъ потребныхъ на сей предметъ расходовъ на общіе остатки дѣйствующей смѣты Управленія Водяныхъ и Шоссейныхъ Сообщеній и Торговыхъ Портовъ.

„Утверждены Министромъ Путей Сообщенія 2 июня 1900 года“.

(По соглашенію съ Министрами Внутреннихъ Дѣлъ, Финансовъ и Юстиціи).

ВРЕМЕННЫЯ.

ПО 1-ОЕ ЯНВАРЯ 1901 ГОДА,

санитарныя правила для судовъ, плавающихъ по внутреннимъ воднымъ путямъ.

§ 1. Дѣйствіе настоящихъ правилъ распространяется на всѣ суда, какъ паровыя, такъ и не паровыя, а постановленія о пароходахъ или паровыхъ судахъ относятся до всѣхъ судовъ, приводимыхъ въ движеніе машинами. Паровыя суда, перевозящія другихъ лицъ, кромѣ владѣльца судна съ его семействомъ и прислугой, считаются пассажирскими пароходами. Изъ сего исключаются пароходы, принявшіе людей съ судовъ, потерпѣвшихъ бѣдствіе, или перевозящіе пассажировъ съ одного парохода на другой черезъ перекаты во время мелководія.

§ 2. На пароходахъ, рейсы которыхъ въ одинъ конецъ продолжаются долѣе 6 часовъ, число пассажировъ всѣхъ трехъ классовъ опредѣляется числомъ мѣстъ на койкахъ и диванахъ I и II классовъ и числомъ мѣстъ на скамейкахъ и нарахъ III класса. На каждое отдѣльное мѣсто полагается пространство не менѣе 2 аршинъ 9 вершковъ длины (6 фут.) и достаточной для помѣщенія человѣка въ лежачемъ положеніи ширины.

Если же для пассажировъ III класса не имѣется ни скамеекъ, ни наръ, то число мѣстъ опредѣляется свободной площадью палубы, выраженной въ квадратныхъ футахъ и раздѣленной на 9; частное вмѣстѣ съ числомъ мѣстъ дастъ и число пассажировъ, допускаемое къ перевозкѣ.

Число пассажировъ IV класса опредѣляется такъ же, какъ и для III—на палубѣ, безъ отдѣльныхъ мѣстъ.

Примѣчаніе. Если на пароходѣ имѣются отдѣльныя мѣста для пассажировъ III класса, то таковыя мѣста должны быть выкрашены масляной краской.

§ 3. Для опредѣленія числа пассажировъ на пароходахъ, совершающихъ рейсы въ одинъ конецъ въ продолженіе не

болѣе 6 часовъ, если на нихъ есть раздѣленіе на классы, выраженная въ квадратныхъ футахъ свободная площадь палубы дѣлится для I класса на 9, или число пассажировъ опредѣляется числомъ сидѣній, съ достаточными для прохода между ними промежутками, а для II класса свободная площадь палубы дѣлится на 5. Для опредѣленія числа пассажировъ на пароходахъ, рейсы которыхъ продолжаются не болѣе получаса, свободная площадь палубы дѣлится на 5.

§ 4. Для опредѣленія числа палубныхъ пассажировъ, согласно вышеизложеннымъ правиламъ, на пароходѣ долженъ быть схематическій чертежъ всѣхъ палубъ, предназначенныхъ для пассажирскихъ помѣщеній, съ показаніемъ на немъ различныхъ предметовъ, а именно: сходныхъ и свѣтлыхъ люковъ, рубокъ, кожуха пароваго котла, узкихъ проходовъ между наружной стѣнкой или фальшбортомъ и рубкой и проч., площадь которыхъ вычитается изъ общей поверхности палубы (все это выражается въ квадр. футахъ). Разность эта даетъ свободную площадь палубы. Если на этой свободной площади палубы будетъ помѣщенъ грузъ, то поверхность, занимаемая имъ, каждый разъ вычитается для опредѣленія числа пассажировъ, возможнаго для приѣма на пароходѣ.

Палуба, служащая для помѣщенія пассажировъ, должна имѣть сверху и съ боковъ закрытіе отъ непогоды.

Если на пароходѣ имѣется возвышенная палуба (мостикъ — 2-й этажъ) и если надъ этимъ мѣстомъ устроено покрытіе, причемъ, въ случаѣ непогоды или холода, можно затягивать его съ боковъ хотя бы парусинными полками, — то эта площадь возвышенной палубы можетъ входить въ измѣреніе.

Примѣчаніе. Независимо отъ изложеннаго, при опредѣленіи допускаемаго къ приѣму на пароходѣ числа пассажировъ и груза, должно принимать во вниманіе наибольшую осадку парохода, а при размѣщеніи ихъ — его остойчивость.

§ 5. Объявленіе о числѣ пассажировъ, допускаемыхъ къ перевозкѣ на основаніи вышеприведенныхъ правилъ, должно быть выставлено на видномъ мѣстѣ cadaго отдѣльнаго или общаго пассажирскаго помѣщенія.

§ 6. Пассажирскія помѣщенія на пароходахъ, какъ на

палубѣ, такъ и въ каютахъ, а равно проходы (корридоры) и лѣстницы (трапы) должны освѣщаться отъ наступленія темноты до разсвѣта. Таковыя же мѣста, не достаточно свѣтлыя, освѣщаются и въ теченіе дня; но въ отдѣльныхъ каютахъ освѣщеніе можетъ быть прекращено во всякое время, по желанію пассажировъ.

Въ холодное время всѣ жилыя помѣщенія должны быть отапливаемы паромъ, причемъ температура въ каютахъ должна быть отъ + 12° до + 15° Р.

§ 7. Всѣ пассажирскія, командныя и другія помѣщенія должны содержаться въ чистотѣ и исправности. Обивка и чехлы на мебели, нары и скамейки должны быть чистые. Употребленіе джутовой, кокосовой, пегамойдной и иной быстро воспламеняющейся матеріи на обивку мебели, на занавѣсы и на ковры—воспрещается, а имѣющіеся въ настоящее время должны быть перемѣнены въ срокъ, назначенный Министромъ Путей Сообщенія.

Спальныя мѣста, обитыя матеріей, должны быть покрываемы моющими, съемными чехлами, которые всегда должны быть чистыми.

Ватерклозеты, ретирады, умывальники, уборныя и т. п. должны быть всегда чистые, съ налитой, гдѣ слѣдуетъ, водою въ баки.

По окончаніи каждаго рейса всѣ пассажирскія помѣщенія должны провѣтриваться, ковры и мебель выколачиваться, а полы, нары и скамейки мыться.

Примѣчаніе. Для палубныхъ пассажировъ должны быть умывальники.

§ 8. Буфеты, кладовыя для храненія провизіи и кухни должны содержаться въ чистотѣ и отпускаемая изъ нихъ пища — приготовляться чисто, изъ свѣжей и здоровой провизіи. Ледники должны быть обиты цинкомъ и имѣть стокъ для воды. Устройство кухонь, кладовыхъ и ледниковъ должно быть таково, чтобы не препятствовало возможно частому мытью. Столовая посуда и бѣлье должны подаваться чистыми.

Команда и прислуга на пассажирскихъ пароходахъ подлежатъ врачебному осмотру; изъ нихъ больные заразными и

накожными болѣзнями—удаляются. Буфетная и каютная прислуга должна быть всегда чисто одѣта.

Во всѣхъ помѣщеніяхъ пароходовъ и дебаркадеровъ, назначенныхъ для пассажировъ, должна находиться въ достаточномъ количествѣ и чистыхъ сосудахъ свѣжая (остуженная кипяченая) вода для питья, пользованіе которою производится бесплатно, причемъ для палубныхъ пассажировъ должна быть кружка на цѣпочкѣ.

На дебаркадерахъ, находящихся въ дали отъ селеній или жилыхъ мѣстъ (болѣе 1 версты), по требованію пассажировъ, за опредѣленную плату долженъ отпускатся кипятокъ.

§ 9. Лица, могущія представить по своему болѣзненному состоянію опасность пассажирамъ или причинить сильное безпокойство (напр. душевно-больные), допускаются на пароходы не иначе, какъ въ сопровожденіи провожатаго и перевозятся исключительно въ отдѣльномъ помѣщеніи. Равнымъ образомъ только въ отдѣльномъ помѣщеніи дозволяется проѣздъ лицамъ, возбуждающимъ своимъ внѣшнимъ видомъ, по болѣзненному состоянію, общее отвращеніе. При отсутствіи особаго помѣщенія, вышеуказанныя лица на пароходъ не допускаются.

Если присутствіе такихъ лицъ на пароходѣ обнаружится въ пути, то они высаживаются на ближайшей пристани, гдѣ есть возможность или сдать ихъ на руки полиціи, или существуютъ условія, допускающія или временное пребываніе или дальнѣйшее слѣдованіе ихъ инымъ образомъ.

§ 10. Завѣдомо остро-заразные больные на пароходъ не допускаются. Если же такіе больные окажутся на пароходѣ въ пути, то командиръ парохода обязанъ принять всевозможныя мѣры для изоляціи ихъ и затѣмъ удалить съ парохода и сдать полиціи на ближайшей пристани, находящейся въ мѣстности, гдѣ существуютъ, въ недалекомъ отъ пристани разстояніи, больницы. Въ помѣщеніе, гдѣ находился заразный больной на пароходѣ или пристани, пассажиры не допускаются впредь до дезинфекціи онаго, которая должна производиться врачомъ или фельдшеромъ, выдающими въ томъ удостовѣреніе.

Примѣчаніе. Дѣйствіе сего §-а не распространяется на тѣ случаи, когда, вслѣдствіе появленія какихъ-либо

эпидемическихъ заболѣваній, будутъ изданы на сей предметъ особыя правила.

§ 11. Помѣщенія, предназначенныя на пароходахъ для судовой команды, должны имѣть не менѣе 72 куб. футь и при этомъ не менѣе 12 квадр. футь площади палубы на каждаго человѣка. Помѣщеніе должно быть таково, чтобы люди могли удобно въ него входить и чтобы въ ономъ для каждаго человѣка было спальное мѣсто. Помѣщеніе должно быть надлежащимъ образомъ освѣщено и вентилируемо, защищено отъ непогоды и въ холодное время отопливаемо.

Высота помѣщенія опредѣляется не менѣе 5 футь между сланью и палубою. Нижняя сторона наръ должна отстоять отъ слани не менѣе $\frac{1}{2}$ аршина; если нары 2-хъ ярусныя, то верхній долженъ находиться не менѣе 1 аршина отъ иижняго и отъ палубы надъ нимъ.

На пароходахъ малыхъ размѣровъ, имѣющихъ не болѣе 10 сажень длины или машину не болѣе 20 силъ, означенная выше норма можетъ быть уменьшена, но не иначе, какъ съ разрѣшенія судоходнаго надзора и не болѣе какъ на 25%.

На малыхъ паровыхъ катерахъ, совершающихъ короткіе рейсы, если команды ихъ помѣщаются на берегу или на пристани, можетъ не быть жилыхъ помѣщеній.

Если командное помѣщеніе устроено въ желѣзномъ корпусѣ, то борта его внутри должны быть обшиты деревомъ.

Командныя помѣщенія на непаровыхъ судахъ и плотяхъ должны быть защищены отъ непогоды и если онѣ расположены на палубѣ, то могутъ быть отопливаемы.

§ 12. Ретирады на пароходахъ должны быть достаточной высоты и размѣровъ и такого устройства, чтобы была возможность всегда держать ихъ въ чистотѣ. Полъ въ палубныхъ ретирадахъ долженъ быть желѣзный, изъ листовъ достаточной толщины, съ отверстіями или рѣшетчатый. Если же полъ деревянный, то онъ долженъ быть обитъ совершенно плотно свинцомъ или цинкомъ, или залитъ цементомъ или асфальтомъ, съ сквозными отверстіями. Такимъ же матеріаломъ должны быть на достаточную высоту обиты стѣны. Если отверстія трубъ ретирадовъ, помѣщенныхъ въ корпусѣ парохода, не расположены на 1 аршинъ выше грузовой ватеръ-

линіи, то части трубъ, отъ ихъ отверстій до этой высоты, должны быть сдѣланы изъ какого-либо прочнаго металла, но только не изъ чугуна и не изъ свинца. Ретирады должны содержаться всегда въ чистотѣ.

Примѣчаніе. 1. Изложенное въ семь параграфѣ правило, относительно устройства трубъ ретирадовъ, относится также до всякихъ трубъ, отверстія которыхъ расположены не выше, чѣмъ на 1 арш. надъ грузовой ватеръ-линіей.

Примѣчаніе. 2. На пассажирскихъ пароходахъ ретирадные мѣста для палубныхъ пассажировъ должны быть отдѣльные для мужчинъ и женщинъ, полагая по одному очку на каждахъ 100 человекъ.

Для классныхъ пассажировъ должно быть, по крайней мѣрѣ, по одному особому ватерклозету (женскому и мужскому), съ мочевиномъ, для промыванія чашекъ котораго долженъ быть соотвѣтствующаго устройства водоироводъ.

§ 13. Употребленіе всякаго рода переносныхъ лампочекъ и другихъ приборовъ для разогрѣванія пищи и другихъ надобностей—воспрещается.

§ 14. Если на пароходѣ перевозится скотъ, то часть палубы, имъ занимаемая, должна быть огорожена.

§ 15. На пароходахъ должны быть поручни или фальшборты для охраны наметчика, а на всѣхъ судахъ, перевозящихъ пассажировъ, палубы и мостики должны ограждаться прочными перилами или бортомъ, а выходы не должны открываться наружу. Всѣ отверстія и люки, за исключеніемъ спускныхъ люковъ въ помѣщенія командъ, должны быть обнесены со всѣхъ сторонъ, кромѣ прилегающей къ трапу, постоянными или съемными поручнями.

§ 16. Дебаркадеры, а также принадлежащіе къ нимъ сходни, лѣстницы, отхожія мѣста и проч. должны: содержаться въ опрятности, въ темное время освѣщены и въ холодное—пассажирскія помѣщенія отоплены; сходни и лѣстницы въ морозное время должны быть посыпаны пескомъ.

На дебаркадерахъ должны быть слѣдующія помѣщенія, снабженныя нижепоименованными предметами:

а) общая комната для палубныхъ пассажировъ и въ ней деревянные скамейки и столъ;

б) общая комната для каютныхъ пассажировъ, въ ней скамейки или диваны, столъ, рукомойникъ и заиавѣси у оконъ, и

в) ретирадное мѣсто.

На всѣхъ пароходныхъ пристаняхъ и дебаркадерахъ должны быть, по крайней мѣрѣ, по одному спасательному снаряду.

§ 17. Лѣстницы и сходни, какъ съ берега на дебаркадеръ, такъ и съ дебаркадера на пароходъ и между пароходами должны быть обнесены прочными поручнями; если сходни круты, то на нихъ должны быть набиты стремянки (приступки).

Самый дебаркадеръ въ мѣстахъ, доступныхъ для пассажировъ, долженъ быть также обнесенъ фальшбортомъ или поручнями. Дверцы фальшборта не должны отворяться наружу. Дверцы сѣи, а равно и засовъ, ихъ замѣняющій, должны открываться лишь по окончательномъ причалѣ парохода и по подачѣ сходенъ и закрываться немедленно по уборкѣ послѣднихъ. Засовъ долженъ быть такъ устроенъ, чтобы между нимъ и поручнями поданныхъ сходенъ, не было зазора (промежутка).

§ 18. На всѣхъ пароходахъ и на тѣхъ пароходныхъ дебаркадерахъ, удаленныхъ отъ жнлыхъ мѣствъ, гдѣ это будетъ признано необходимымъ судоходнымъ надзоромъ, должны находиться:

а) аптечный ящикъ съ наиболѣе употребительными медикаментами и перевязочными средствами, по указанію судоходнаго надзора и

б) по меньшей мѣрѣ однѣ носилки.

При аптечныхъ ящикахъ должны находиться наставленія объ употребленіи имѣющихся въ нихъ средствъ и правила поданія помощи до прибытія врача.

Названія средствъ, какъ въ аптечныхъ ящикахъ, такъ и въ наставленіяхъ, должны быть обозначены на русскомъ языкѣ.

Пользоваться командѣ и пассажирамъ сими средствами предоставляется бесплатно.

Примѣчаніе. Паровые барказы могутъ не имѣть указанныхъ въ семъ параграфѣ средствъ.

§ 19. При перевозкѣ пассажировъ на непаровыхъ судахъ и на неприспособленныхъ специально для перевозки пассажировъ парходахъ должны соблюдаться правила, изложенныя въ предыдущихъ параграфахъ, относительно содержанія и устройства пассажирскихъ парходовъ, за исключеніемъ пароваго отопленія.

§ 20. Наблюденіе за точнымъ исполненіемъ настоящихъ правилъ возлагается на чиновъ судоходнаго надзора, а также врачебно-санитарнаго, гдѣ таковой учрежденъ.

§ 21. Въ случаяхъ нарушенія настоящихъ правилъ, независимо отъ принятія судоходнымъ надзоромъ надлежащихъ мѣръ для возстановленія порядка, виновные подвергаются установленному въ законѣ взысканію.

353. *Юня 17-го. (Вѣстн. № 25). Извѣщеніе отъ Управленія В. и Ш. С. и Т. П.—Объ учрежденіи въ Казанскомъ Округѣ п. с. должности помощника инспектора судоходства VII-го класса.*

Съ разрѣшенія Г. Министра Путей Сообщенія, послѣдовавшаго по докладу Управленія водяныхъ и шосейныхъ сообщеній и торговыхъ портовъ, отъ 3-го іюня 1900 г., за № 377, въ Казанскомъ Округѣ путей сообщенія учреждена вновь одна должность помощника инспектора судоходства (VII-го класса), завѣдывающаго судоходнымъ постомъ на Астраханскомъ 12-ти футовомъ рейдѣ, съ содержаніемъ 2.400 руб. и разѣздными 300 р. въ годъ.

354. *Юня 21-го. (Вѣстн. № 27). Циркуляръ Отдѣла по освидѣтельствованію и испытанію парходныхъ котловъ № 452.—Объ извѣщеніи о происшествіяхъ съ парходными котлами.*

12 мая сего 1900 г. на одномъ изъ частныхъ парходовъ произошелъ взрывъ водотрубнаго котла, имѣвшій послѣдствіемъ смерть одного кочегара и тяжкіе ожоги другого; случай этотъ дошелъ до свѣдѣнія мѣстнаго Начальника судоходной дистанціи 15-го мая, а сообщеніе въ Отдѣлъ по

испытанію пароходныхъ котловъ было отправлено почтою 19 мая и получено въ Отдѣлѣ 26 мая.

Производство подробнаго техническаго изслѣдованія обстоятельствъ, сопровождавшихъ взрывъ котла, имѣетъ важное значеніе въ дѣлѣ надзора за пароходными котлами, между тѣмъ въ данномъ случаѣ подобное изслѣдованіе поврежденнаго котла не могло быть произведено за позднимъ полученіемъ извѣщенія о взрывѣ.

Вслѣдствіе вышеизложеннаго, Отдѣлъ по испытанію пароходныхъ котловъ имѣетъ честь покорнѣйше просить распоряженія гг. Начальниковъ Округовъ Путей Сообщенія о томъ, чтобы извѣщенія о всѣхъ происшествіяхъ съ пароходными котлами посылались бы означенному Отдѣлу подлежащими чинами судоходнаго надзора немедленно послѣ того, какъ эти происшествія дойдутъ до ихъ свѣдѣнія и непременно по телеграфу.

355. *Юня 21-го. (Вѣстн. № 27). Извѣщеніе отъ Управленія В. и Ш. С. и Т. П.—Объ измѣненіи въ росписаніи и штатѣ Вытегорскаго Округа п. с.*

Господинъ Министръ Путей Сообщенія, по докладу Управленія водяныхъ и шоссейныхъ сообщеній и торговыхъ портовъ отъ 10 іюня 1900 г. за № 414, извоилъ разрѣшить ввести въ росписаніи и штатѣ Вытегорскаго Округа Путей Сообщенія слѣдующія измѣненія:

А. Въ росписаніи.

Изъ путей, составляющихъ нынѣ 7-й и 8-й техническо-инспекціонные, 9-й техническій и 3-й инспекціонный участки Округа и 1-ю, 3-ю, 4-ю, 5-ю и 6-ю судоходныя дистанціи Кузьминскаго отдѣленія, образовать Вологодское отдѣленіе Округа, согласно прилагаемому у сего росписанію;

2-ю судоходную дистанцію Кузьминскаго отдѣленія и 1-й, 2-й и 4-й инспекціонные участки Округа, а также остальные участки и дистанціи Девятинскаго и Кузьминскаго отдѣленій,

составляющіе Маринскій водный путь, переименовать въ участки и дистанціи названнаго пути, также согласно помянутому росписанію.

Б. Въ штатъ.

Освободить инспектора судоходства Вытегорскаго Округа Путей Сообщенія отъ завѣдыванія 7-мъ техническо-инспекціоннымъ участкомъ онаго и поручить сему инспектору исполненіе обязанностей начальника Вологодскаго отдѣленія, съ назначеніемъ ему, вмѣсто получаемаго нынѣ содержанія 1.920 р. (при каз. кв.), по 2.400 р. (безъ каз. кв.) и развѣздныхъ и канцелярскихъ денегъ въ присвоенномъ нынѣ этой должности размѣрѣ, т. е. первыхъ по 1.500 р. и вторыхъ по 1.000 р. въ годъ.

Учредить вновь одну должность помощника инспектора судоходства, завѣдывающаго техническо-инспекціоннымъ участкомъ помянутаго отдѣленія, съ содержаніемъ 1.600 р. (при каз. кв.), развѣздными 500 р. и канцелярскими 1.000 руб., итого 3.100 р. въ годъ.

Упразднить одну должность члена Общаго Присутствія Правленія.

Измѣненное, на вышеприведенномъ основаніи, росписаніе Маринскаго воднаго пути и Вологодскаго отдѣленія Вытегорскаго Округа Путей Сообщенія при семъ прилагается.

РОСПИСАНІЕ

Маринснаго воднаго пути и Вологодскаго отдѣленія, входящихъ въ составъ Вытегорскаго Округа Путей Сообщенія.

МАРИНСКІЙ ВОДНЫЙ ПУТЬ.

Техническіе и техническо-инспекціонные участки.

1-й участокъ (техническій).

Р. Свирь отъ впаденія въ нее р. Ояти до истока 194 вер., со всѣми находящимися на участкѣ сооруженіями.

Завѣдывающій участкомъ помощникъ начальника отдѣленія въ с. Подпорожьѣ.

2-й участокъ (техническо-инспекціонный).

Онежскій каналъ 62 версты 446 саж. и р. Вытегра отъ Онежскаго канала до шлюза св. Ксеніи включительно 16 вер., со всѣми находящимися на участкѣ сооружениями, и завѣдываніе пристанями: Вытегорскою и Мегорскою.

Завѣдывающій этимъ участкомъ въ техническомъ отношеніи, инспекціею же судоходства лишь на 16 верстахъ р. Вытегры,—помощникъ инспектора судоходства въ г. Вытегрѣ.

3-й участокъ (техническо-инспекціонный).

Р. Вытегра отъ шлюза Св. Ксеніи до шлюза Св. Андрея включительно 24 вер., со всѣми находящимися на участкѣ сооружениями.

Завѣдывающій участкомъ и инспекціею судоходства въ предѣлахъ онаго помощникъ инспектора судоходства въ с. Девятинахъ (каз. кв.).

4-й участокъ (техническо-инспекціонный).

Главные пути: р. Вытегра отъ шлюза Св. Андрея до Ново-Маріинскаго канала 14¹/₄ вер., Ново-Маріинскій каналъ 8 вер. и р. Ковжа отъ Ново-Маріинскаго канала до Вѣлозерскаго канала 66 вер. 403 саж., со всѣми находящимися на участкѣ сооружениями.

Второстепенные пути: р. Ковжа отъ Ковжскаго озера до плотины шлюза Св. Александра 9 вер. и р. Кема между озерами Кемо-озеро и Бѣлымъ озеромъ 100 вер.

Завѣдывающій участкомъ и инспекціею судоходства въ предѣлахъ онаго помощникъ инспектора судоходства у шлюза Св. Александра (каз. кв.).

5-й участокъ (техническо-инспекціонный).

Р. Ковжа отъ выхода въ нее Вѣлозерскаго канала до Бѣ-

лаго озера 6 вер., Бѣлозерскій каналъ 63¼ вер., р. Шексна отъ истока до выхода въ нее Бѣлозерскаго канала 10 вер. и отъ Бѣлозерскаго канала до дер. Звозъ 38 вер., со всѣми находящимися на участкѣ сооруженіями и завѣдываніе пристанями Бѣлозерскою и Мегорскою.

Завѣдывающій этимъ участкомъ въ техническомъ отношеніи, инспекціею же судоходства лишь на 6 верстахъ р. Ковжи и по Бѣлозерскому каналу,—помощникъ инспектора судоходства въ г. Бѣлозерскѣ (каз. кв.).

6-й участокъ (техническій).

Р. Шексна отъ дер. Звозъ до дер. Кастовца 351 в. *) со всѣми находящимися на участкѣ сооруженіями.

Завѣдывающій участкомъ помощникъ начальника отдѣленія въ г. Череповцѣ.

Инспекціонные участки:

1-й участокъ.

Главныя пути: р. Свирь 194 вер. и Онежскій каналъ 63 вер. 60 саж.

Второстепенные пути: судоходные: притоки Онежскаго озера: р. Мегра съ озеромъ Мегорскимъ 8 вер., р. Ошта 12 вер. и р. Вытегра отъ устья Онежскаго канала до впаденія въ озеро 7 вер.

Сплавные: притоки Онежскаго озера: р. Мегра 50 вер., р. Ошта 20 вер. и притокъ р. Свири Оять 200 вер.

Завѣдывающій участкомъ старшій помощникъ инспектора судоходства въ с. Подпорожьѣ.

2-й участокъ.

Р. Шексна отъ истока до дер. Кастовца 399 вер. и Бѣлое озеро.

*) Находившаяся въ районѣ Казанскаго Округа путей сообщенія часть р. Шексны отъ д. Кастовца до с. Михаила Архангела передана въ завѣдываніе Вытегорскаго Округа путей сообщенія, съ разрѣшенія Господина Управляющаго Министерствомъ Путей Сообщенія, послѣдовавшаго по докладу Управленія водныхъ и шоссейныхъ сообщеній и торговыхъ портовъ, отъ 15 мая 1900 года за № 331.

Завѣдывающій участкомъ старшій помощникъ инспектора судоходства въ с. Ниловицахъ.

3-й участокъ.

Онежское озеро, длиною 200 вер. и шириною 80 вер., съ р. Повѣнчанкой 12 вер. и р. Водлою, общимъ протяженіемъ 139 вер. (судоходна на протяженіи 25 вер., сплавная на протяженіи 114 вер.).

Завѣдывающій участкомъ старшій помощникъ инспектора судоходства въ г. Вытегрѣ.

Судоходныя дистанціи:

1-я дистанція.

Начальникъ дистанціи въ с. Вознесенѣ (каз. кв.).

Вознесенская пристань, р. Свирь отъ истока до дер. Ровское 46 вер. и Онежскій каналъ отъ Вознесенской пристани до р. Ошты, 9 вер.

2-я дистанція.

Начальникъ дистанціи въ с. Мятусовѣ.

Мятусовская пристань и р. Свирь отъ дер. Ровское до дер. Нѣмецкое, 48 верстѣ.

3-я дистанція.

Начальникъ дистанціи въ Ваясинахъ.

Важинская пристань и р. Свирь отъ дер. Нѣмецкое до устья канала Императора Александра III, 100 вер.

Второстепенныя пути.

Р. Оять 200 вер., наблюденіе за сплавомъ по этой рѣкѣ возложено на завѣдывающаго Сермакскою пристанью.

4-я дистанція.

Начальникъ дистанціи у Константиновскаго шлюза (казеи. квар.).

Константиновская пристань и р. Ковжа отъ шлюза Св. Анны до выхода въ эту рѣку Вѣлозерскаго канала 60 вер. 28 саж., р. Кема отъ Кемо-озера до Бѣлаго озера 100 вер.

5-я дистанція.

Начальникъ дистанціи въ г. Череповцѣ.

Череповецкая пристань и р. Шексна отъ с. Буркова до дер. Кастовца 252 вер., р. Сагожа, отъ г. Пошехонья до впаденія въ р. Шексну. Завѣдываніе сплавомъ на р. Судѣ съ притоками.

Вологодское отдѣленіе.

Инспекторъ судоходства (исполняющій обязанности Начальника отдѣленія) въ г. Вологдѣ.

Техническіе и техническо-инспекціонныя участки.

1-й участокъ (техническо-инспекціонный).

Главные пути: каналъ Герцога Александра Виртембергскаго отъ р. Шексны до Кубенскаго озера, съ рѣками и озерами, входящими въ составъ его, 67 вер. со всѣми находящимися на немъ сооруженіями, и озеро Кубенское 60 вер.

Второстепенные пути: Коротецко-Онежское сообщеніе отъ пристани Коротецкой до р. Онеги 136 вер. со всѣми находящимися на немъ сооруженіями и р. Онега до Бѣлаго моря 400 вер.

Завѣдывающій участкомъ и инспекціею судоходства въ предѣлахъ онаго помощникъ инспектора судоходства въ м. Кузьминкѣ (каз. кв.).

2-й участокъ (техническо-инспекціонный).

Р. Сухона отъ истока до впаденія въ С. Двину 525¹/₂ в.

и р. Вологда: 30 верстѣ судоходныхъ и 60 вер. сплавныхъ, со всѣми находящимися на участкѣ сооруженіями.

Завѣдывающій участкомъ и инспекціею судоходства въ предѣлахъ онаго помощникъ инспектора судоходства въ гор. Вологдѣ.

3-й участокъ (техническій).

Р. С. Двина отъ соединенія р. Сухоны съ Югомъ до г. Архангельска 659 вер.

Завѣдывающій участкомъ помощникъ начальника отдѣленія въ г. Великомъ Устюгѣ.

Инспекціонный участокъ.

Главные пути: р. С. Двина 659 вер.

Второстепенные пути: притоки р. С. Двины: р. Вычегда 934 вер., Емца 107 вер., Пинега 312 вер. и Вага 368 вер., притоки Вычегды: р. Кельтма 98 вер., Сысола 242 вер. и Вымь (Юлва) 24 вер., Югъ 312 вер. притокъ Юга р. Луза 318 вер. и рр. Мезень 313 вер. и Печора 1344 вер.

Завѣдывающій участкомъ старшій помощникъ инспектора судоходства въ г. Великомъ Устюгѣ

Судоходныя дистанціи.

1-я дистанція.

Начальникъ дистанціи въ м. Кузьминкѣ (казен. квар.).

Кириловская пристань съ системою Герцога Александра Виртембергскаго отъ р. Шексны до Кубенскаго озера 67 вер. и озеро Кубенское 60 вер.

2-я дистанція.

Начальникъ дистанціи въ г. Каргополѣ.

Каргопольская пристань и Коротецко-Онежское сообщеніе отъ пристани Коротецкой на р. Ухтомнѣ до Вѣлаго моря 536 в.

3-я дистанція.

Начальникъ дистанціи въ г. Вологдѣ.

Вологодская пристань, р. Сухона отъ истока до г. Тотьмы 266 вер. и р. Вологда 90 вер.

4-я дистанція.

Начальникъ дистанціи въ г. Великомъ Устюгѣ.

Велико-Устюгская пристань, р. Сухона отъ г. Тотьмы до впаденія въ С. Двину 259 вер. и р. С. Двина до устья р. Ваги 357 вер.

5-я дистанція.

Начальникъ дистанціи въ г. Архангельскѣ.

Архангельская пристань и р. С. Двина отъ впаденія р. Ваги до г. Архангельска 302 вер.

356. *Юня 27-го. (Вѣстн. № 30). Циркуляръ Управленія В. и Ш. С. и Т. П. № 7723/1087.*—**О точномъ исполненіи § 30 Временныхъ правилъ для плаванія.**

Въ виду повторяющихся случаевъ пролома судовъ о пристанскіе якоря, въ предупрежденіе чего въ прошедшемъ году послѣдовало соотвѣтственное измѣненіе § 30 „Временныхъ правилъ для плаванія“ (Собр. Узак. 1899 года, ст. 1281), Управленіе водяныхъ и шоссейныхъ сообщеній и торговыхъ портовъ обращаетъ вниманіе Правленій Округовъ на необходимость точнаго исполненія вышеназваннаго параграфа вообще, и въ частности указанія онаго о замѣнѣ якорей, представляющихъ опасность, якорями иного устройства, указаннаго въ семъ параграфѣ, какъ у пароходныхъ пристаней, такъ равно и у дноуглубительныхъ снарядовъ.

357. *Юля 4-го. Собрание Узаконеній и Распоряженій Правительства № 74 ст. 1625.*—Объ отчужденіи части приверха Муромскаго острова (онъ же мочальный) для надобностей Муромскаго у г. Нижняго-Новгорода затона.

Для устройства Муромской на рѣкѣ Волгѣ дамбы оказалось необходимымъ изъять изъ владѣнія крестьянъ селъ Козина и Копосова и деревень Ляхова, Костенева, Малаго Козина, Алешина, Лукина, Рогожина, Пыры, Паромихи, Высокаго, Починокъ и Сормова, Балахнинскаго уѣзда Нижегородской губерніи, одну десятину одну тысячу сто девять и двадцать пять сотыхъ квадратныхъ сажень земли. Вслѣдствіе сего, Повелѣваемъ: сдѣлать надлежащія распоряженія къ отчужденію для указанной надобности означеннаго земельного участка и въ вознагражденіи владѣльцевъ онаго поступить на основаніи общихъ узаконеній объ имуществахъ, отчуждаемыхъ по распоряженію Правительства (свод. зак. т. X ч. I, изд. 1887 г.).

На подлинномъ Собственною Его Императорскаго Величества рукою написано:

„НИКОЛАЙ“

Въ Царскомъ Селѣ.
29 мая 1900 года.

358. *Юля 8-го. Вѣстникъ № 28).* Указъ Его Императорскаго Величества, Самодержца Всероссийскаго, изъ Правительствующаго Сената Министру Путей Сообщенія.—По дѣлу по жалобѣ Прибалтійскаго Управленія Государственныхъ Имуществъ на распоряженіе Лифляндскаго Губернатора относительно сплава лѣса по рѣкѣ Аввинорму.

По указу Его Императорскаго Величества, Привительствующій Сенатъ слушали:

Дѣло по жалобѣ Прибалтійскаго Управленія Государственныхъ Имуществъ на распоряженіе Лифляндскаго Губернатора относительно сплава лѣса по рѣкѣ Аввинорму. Приказали: Разсмотрѣвъ обстоятельства настоящаго дѣла и доставленное

по оному заключеніе Министровъ Внутреннихъ Дѣлъ и Путей Сообщенія, Иравительствующій Сенатъ находитъ, что, по разъясненію Правительствующаго Сената въ указѣ Министру Путей Сообщенія, отъ 27 ноября 1898 года № 12053, по жалобѣ Пурина на распоряженіе Лифляндскаго Губернскаго Правленія о разрушеніи препятствующей сплаву лѣса мельничной плотины на сплавной, но не судоходной и не поименованной въ 1014 ст. Св. Мѣстн. Узаконеній, рѣкѣ Огеръ, въ Сводѣ Мѣстныхъ Узаконеній „содержатся постановленія (ст. ст. 1016—1030), имѣющія цѣлью регулировать пользование рѣками для судоходства и сплава и установить для прибрежныхъ собственниковъ извѣстныя въ интересахъ безпрепятственнаго пользованія (ст. ст. 1018, 1019, 1024 и др.) правила причемъ эти правила касаются не только судоходныхъ рѣкъ, но также малыхъ рѣкъ (ст. 1017) и вообще текучихъ водъ (ст. 1019). Равнымъ образомъ Сводъ Мѣстныхъ Узаконеній предусматриваетъ возможность сплава лѣса, помимо рѣкъ судоходныхъ, и по другимъ рѣкамъ (ст. 1028), относящимся согласно ст. 1014, къ разряду менѣе значительныхъ. Изъ изложеннаго слѣдуетъ, что дѣйствіе приводимой жалобщикомъ ст. 1012 ограничивается силою правилъ, регулирующихъ пользование рѣками (ст. ст. 1016—1030), и что претензія Пурина на неограниченное пользованіе по усмотрѣнію частью рѣки Огеръ, пролегающей по его владѣніямъ является лишенною законнаго основанія“; кромѣ того, въ рѣшеніи Общаго Собранія первыхъ трехъ Департаментовъ и Департамента Герольдіи (указъ отъ 3 марта 1864 года № 14336) по дѣлу Коха сказано: „право сплавать по рѣкамъ лѣсъ тѣмъ или другимъ способомъ принадлежитъ къ числу ограниченной собственности прибрежныхъ владѣльцевъ, Лифляндское Земское Уложеніе постановляетъ: что никто, кто бы оиъ ни былъ, въ силу древнихъ постановленій, не долженъ потоки, ручьи и рѣки заграждать заколами отъ одного берега до другого до такой степени, чтобы рыба не имѣла свободнаго прохода и чрезъ то затруднялся бы или былъ совершенно отнять общій проходъ лодокъ и плотовъ (Holzplötte). Слѣдовательно, мѣстные законы допускаютъ сплавъ лѣса по потокамъ, ручьямъ и рѣкамъ; статья 1012 ч. III Св. Мѣст. Узаконеній, указываемая Губернаторомъ,

не можетъ относиться къ разсматриваемому дѣлу, такъ какъ названная статья говоритъ о водахъ, „находящихся во владѣніяхъ одного земельного собственника“, а р. Аввинормъ состоитъ во владѣніи нѣсколькихъ собственниковъ; а потому къ ней можетъ быть примѣнена только ст. 1013 тѣхъ узаконеній; статья 1013, по коей „воды, омывающія земли разныхъ собственниковъ, составляютъ ихъ общую собственность и каждому изъ нихъ предоставляется пользоваться тою ихъ частью, которою омывается его владѣніе“, не даетъ основанія выводить изъ нея единоличное право прибрежныхъ собственниковъ на эти воды. Для устраненія сомнѣній относительно смысла этого постановленія слѣдуетъ, согласно XVI и XXII статей Т. III Св. Мѣст. Узаконеній губерній Остзейскихъ (введеніе), „прибѣгать къ истолкованію на основаніи Законовъ Имперіи.“ По статьѣ 424 (Т. X, ч. I Св. Зак.) „по праву полной собственности на землю, владѣлецъ ея имѣетъ право на воды“. Очевидно, что эта статья совершенно аналогична съ ст. 1013 ч. III Св. Мѣстн. Узаконеній, съ той только разницею, что статья 424 помѣщается въ Отдѣлѣ „о правѣ собственности“, а ст. 1013—въ Отдѣлѣ „ограниченій въ правѣ пользованія водами“; ст. 424 Т. X ч. I, однако, не даетъ единоличнаго права владѣльцу на воды, что и слѣдуетъ изъ ст. 434 и далѣе того же тома, устанавливающихъ „право участія въ пользованіи и выгодахъ чужого имущества“; равнымъ образомъ и дѣйствіе статьи 1013 ограничивается силою правилъ, регулирующихъ пользованіе рѣками (статьи 1016—1030), такъ какъ существованіе такового ограниченія признано Правительствующимъ Сенатомъ (дѣло Пурина) даже по отношенію рѣкъ, „находящихся во владѣніи одного поземельнаго собственника“, о таковыхъ рѣкахъ въ законѣ (ст. 1012) сказано, что онѣ принадлежатъ ему исключительно, съ правомъ пользоваться ими по своему усмотрѣнію“. Кромѣ того, положеніе, что дѣйствіе ст. 1013 ограничивается силою правилъ (статьи 1016—1030), устанавливающихъ для прибрежныхъ собственниковъ извѣстныя ограниченія въ интересахъ беспрепятственнаго пользованія для судоходства и сплава протекающими чрезъ ихъ владѣнія водами, находитъ подтвержденіе въ томъ, что Правительствующій Сенатъ въ указѣ отъ 27 ноября

1898 г. № 12044, по жалобѣ Айскуйскихъ дворохозяевъ на постановленіе Лифляндскаго Губернскаго Правленія, коимъ рѣчка Куя, на всемъ ея протяженіи, признана воднымъ путемъ, открытымъ для общаго пользованія и по ней разрѣшенъ сплавъ лѣса,—призналъ право общаго пользованія даже по отношенію къ каналу, устроенному Айскуйскими дворохозяевами для спрямленія р. Куи, мотивировавъ такое признаніе тѣмъ, что каналъ перехватилъ воду изъ рѣчки и повелъ ее по своему руслу; засимъ въ Сводѣ Мѣстныхъ Узаконеній не содержится указаній относительно того, какимъ образомъ какая нибудь рѣчка можетъ быть причислена къ водамъ общаго пользованія (къ общественнымъ, судоходнымъ и менѣе значительнымъ), а потому, согласно 2 ст. введенія (Св. Мѣстн. Узаконеній ч. I, изд. 1845 г.) дѣйствіе общихъ законовъ Имперіи имѣетъ въ Остзейскихъ губерніяхъ полную свою силу. Правильности такового утвержденія находится основаніе въ указѣ Правительствующаго Сената по дѣлу Пурина, въ каковомъ указѣ говорится, что р. Огеръ „должна быть открыта для общественнаго пользованія, помимо какого бы то ни было правительственнаго распоряженія, относительно коего въ Сводѣ Мѣстныхъ Узаконеній никакихъ постановленій не имѣется“, посему и въ виду указовъ Правительствующаго Сената, отъ 27 ноября 1898 г. №№ 12044 и 12053, по жалобамъ Пурина и Айскуйскихъ дворохозяевъ, дѣйствіе Высочайше утвержденнаго 13 іюня 1890 г. мнѣнія Государственнаго Совѣта, коимъ разъясненъ законъ о водахъ общаго пользованія, распространяется и на Остзейскія губерніи въ полномъ своемъ объемѣ. Законъ этотъ „долженъ быть исполняемъ по точному и буквальному смыслу онаго, безъ всякаго измѣненія или распространенія“ (ст. 65 Основн. Государств. Законовъ, т. I Св. Зак., изд. 1892 г.) и сила этого закона не отмѣняющаго никакихъ особенно изданныхъ для Остзейскихъ губерній постановленій, такъ какъ въ Сводѣ Мѣстныхъ Узаконеній соотвѣтствующаго постановленія нѣтъ (ст. 79 Основн. Государ. Закон.), распространяется и на времена, предшествовавшія его обнародованію (ст. 61 Основн. Государ. Зак.), согласно 1016 статьѣ ч. III Св. Мѣстн. Узаконеній „судоходными рѣчками каждый воленъ невозбранно пользоваться, для

плаванія по нимъ на всякаго рода судахъ, равно какъ и „для сплава лѣса“. Слово „невозбранно“ должно быть понимаемо въ обширномъ смыслѣ. Это логически вытекаетъ изъ того, что законъ не ограничиваетъ сплава даже и въ такой мѣрѣ, въ какой это было нужно для охраненія прибрежныхъ собственниковъ отъ ущербовъ, а только устанавливаетъ, что „ущербъ, могущій произойти отъ сплава для прибрежныхъ собственниковъ, долженъ быть вознагражденъ сплавщиками“ (ст. 1016). Въ этомъ же смыслѣ должна быть понимаема и установленная въ 1028 и 1030 статьяхъ тѣхъ узаконеній, сопряженная съ отягощеніемъ прибрежныхъ собственниковъ, дальнѣйшая льгота въ пользу сплава лѣса, состоящая въ томъ, что владѣльцы земель, „по берегамъ моря и большнхъ, не составляющихъ частной собственности, озеръ, а также судоходныхъ и такихъ рѣкъ, по которымъ сплавляется лѣсъ, должны оставлять соотвѣтственное пространство свободнымъ, незасѣяннымъ и незасаженымъ подъ бечевникъ для судоходцевъ и сплавщиковъ (статья 1028) въ безмездное пользованіе для причала, тяги и починки судовъ, а также для склада дровъ“ (статья 1030). Вообще въ Сводѣ Мѣстныхъ Узаконеній (ч. III статьи 1011 - 1030) не содержится никакихъ узаконеній относительно того, на какихъ рѣкахъ какой родъ пользованія ими допускается, закономъ, и единственнымъ ограниченіемъ для пользованія водами, какъ путями, является возмѣщеніе могущаго произойти, для прибрежныхъ владѣльцевъ отъ такового пользованія, ущерба. Сплавъ розсыпью или вольная гонка (Holzplötte), какъ это видно изъ вышеприведеннаго указа Правительствующаго Сената, отъ 3 марта 1864 г. за № 143336, допускается Лифляндскимъ Земскимъ Уложеніемъ по потокамъ, ручьямъ и рѣкамъ. Что подъ словомъ plötte (плоть, сплавка, гонка) нельзя понимать только плотъ ясно изъ того, что по потокамъ и ручьямъ сплавлять лѣсъ плотами весьма затруднительно и самымъ обычнымъ способомъ пользованія такими водами является гонка или сплавъ розсыпью. Изъ указа Правительствующаго Сената Министру Путей Сообщенія, отъ 4 декабря 1895 г. № 12223, по жалобѣ Баусской Городской Управы на постановленіе Курляндскаго Губернскаго по городскимъ дѣламъ Присутствія по предмету

обязательнаго развода моста черезъ рѣку Мемель, для пропуска сплавляемыхъ дровъ, усматривается, что Правительствующій Сенатъ, разрѣшая жалобу сплавщиковъ на неудобное для сплава дровъ розсыпью устройство моста на р. Мемель, призналъ жалобу правильною, не смотря на заявленіе Бауской Городской Управы, что неудобство для сплава не существовало бы, если бы послѣдній былъ производимъ въ плотахъ, а не розсыпью,—и этимъ рѣшеніемъ косвенно призналъ, что сплавъ розсыпью по рѣкамъ Остзейскихъ губерній не воспрещается. Допущеніе сплава розсыпью не состоитъ въ противорѣчьи съ предоставленнымъ мѣстными узаконеніями прибрежнымъ владѣльцамъ правомъ заграждать рѣки заколами, съ соблюденіемъ извѣстныхъ условій, указанныхъ въ 1018—1026-й статьяхъ ч. III Свода Мѣстныхъ Узаконеній. Подтвержденіе этому положенію находится въ упомянутомъ указѣ Правительствующаго Сената, отъ 4 декабря 1895 года № 12223. Правительствующій Сенатъ призналъ, что въ ст. 1023 тѣхъ же узаконеній, по коей въ Курляндіи ширина пространства, оставляемаго открытымъ по срединѣ рѣки, должна быть въ судоходныхъ рѣкахъ не менѣе 14, а въ прочихъ не менѣе 8-ти локтей подъ выраженіемъ „середина рѣки“ слѣдуетъ несомнѣнно понимать стрежень или ходовую часть рѣки, какъ естественный путь сплавляемыхъ дровъ. Такимъ образомъ Правительствующій Сенатъ призналъ, что устройство заоловъ какъ на судоходныхъ рѣкахъ, такъ и на прочихъ должно быть таково, чтобы сплавъ и гонка лѣса и дровъ не могли встрѣчать никакихъ препятствій. Наконецъ, если даже признать, что въ Сводѣ Мѣстныхъ Узаконеній не содержится вовсе указаній на допущеніе таковаго сплава, то согласно 2 статьи введенія (Сводъ Мѣстныхъ Узаконеній ч. I), вопросъ о правѣ сплавлять лѣсъ розсыпью или вольною гонкою долженъ быть разрѣшенъ на основаніи общихъ законовъ Имперіи. Въ постановленіяхъ Устава путей сообщенія, опредѣляющихъ ограниченія права частной собственности на воды и берега въ пользу водоходства, съ достаточной ясностью указывается, какъ одинъ изъ законныхъ видовъ общаго пользованія водяными путями подлежащій безпрепятственному допущенію со стороны прибрежныхъ собственниковъ наравнѣ

со всѣми другими видами водоходства, сплавъ розсыпью (гонка) лѣса и дровъ. Такъ, по ст. 358, бечевникъ предоставляется безвозмездно для складки на водопоемныхъ мѣстахъ дровъ до поднятія ихъ полою водою или со скидки ихъ съ береговъ, и для выгрузки дровъ и лѣса,—каковыя указанія очевидно имѣютъ въ виду, между прочимъ, розсыпной сплавъ; по 359 ст. „бечевникъ существуетъ на рѣкахъ, гдѣ производится или откроется сплавъ или гонка лѣса и дровъ“, равнымъ образомъ, гонка дровъ и лѣса поименована въ дополненіи и примѣчаніи къ ст. 359 (по прод.) и примѣчаніи къ ст. 360 (прод.), основанныхъ на позднѣйшемъ законѣ 1890 г.; примѣч. къ 377 ст. воспрещаетъ замѣнять бечевники набережными, „въ тѣхъ селеніяхъ и жилыхъ мѣстахъ, гдѣ производится выгрузка и складка дровъ и лѣса, сплаваемыхъ розсыпью“. Въ общемъ выводѣ изъ всѣхъ этихъ узаконеній вытекаетъ, что земельные собственники по водянымъ сообщеніямъ безусловно обязаны допускать общее пользованіе водами и берегами, между прочимъ, и для потребностей розсыпной гонки лѣса и дровъ, гдѣ она существуетъ или откроется. Розсыпной сплавъ, какъ и всякій другой видъ водоходства въ отношеніи ближайшихъ условій и порядка производства регулируется Уставомъ путей сообщенія лишь частными правилами для нѣсколькихъ отдѣльныхъ путей, изданными ранѣе 1881 года (примѣчан. 1 и 2 къ ст. 201 и п.п. 20 и 30 прил. А къ ст. 242 Устава путей сообщенія), съ каковаго времени изданіе дальнѣйшихъ правилъ по сему предмету предоставлено Министру Путей Сообщенія (прим. 2 къ ст. 89 прод. Устава путей сообщенія). Согласно названному закону, Министромъ Путей Сообщенія были изданы правила сплава по рѣкамъ: Сяси, Тихвинкѣ, по бассейну—Луги, по р. Двиницѣ, Пашѣ и др., въ каковыхъ правилахъ указаны и условія и срокъ производства сплава розсыпью по вышеуказаннымъ рѣкамъ. Правила эти были опубликованы Правительствующимъ Сенатомъ въ Собраніи узаконеній и распоряженій Правительства (№ 76 ст. 615—1882 г., № 52 ст. 420—1894 г., № 189 ст. 1431—1893 года, № 74 ст. 503—1895 г.), и слѣдовательно Правительствующій Сенатъ призналъ распоряженія Министра Путей Сообщенія о допущеніи

сплава розсыпью законными. Такъ какъ въ Сводѣ Мѣстныхъ Указаній (ч. III статьи 1011—1030) не содержится никакихъ указаній относительно того, на какихъ рѣкахъ какой родъ пользоваія ими допускается закономъ, то въ виду 2 ст введенія Св. Мѣстн. Узак. ч. I, сила прим. 2 къ ст. 89 Устава путей сообщенія (по прод.), предоставляющаго Министру Путей Сообщенія право изданія правилъ, опредѣляющихъ ближайшія условія и порядокъ производства сплава по рѣкамъ, пригоднымъ въ естественномъ своемъ состояніи къ оному,—распространяется въ полной мѣрѣ и на Остзейскія губерніи. Такимъ образомъ допущеніе или воспрещеніе сплава розсыпью, а также установленіе ерока и порядка таковаго сплава на рѣкахъ Остзейскихъ губерній принадлежатъ Министру Путей Сообщенія. Въ виду изложеннаго и принимая во вниманіе, что по свѣдѣніямъ, доставленнымъ Правленіемъ С.-Петербургскаго Округа путей сообщенія (30 сентября 1898 г. № 9181), сплавъ по р. Аввинормъ производится безпрепятственно уже слишкомъ 40 лѣтъ, а по заявленіямъ лѣсопромышленниковъ, сплавливающихъ лѣсъ по этой рѣкѣ и какъ видно изъ протокола, подписаннаго Начальникомъ 1-ой судоходной дистанціи, волостнымъ старшиной, десятникомъ и лѣсопромышленниками, „рѣка Аввинормъ сплавлнч весной, съ помощью прибылой воды, и сплавъ возможенъ только розсыпью, но никакъ не въ плотяхъ, такъ какъ рѣка узкая, извилистая, каменистая и притомъ очень мелкая и на ней расположено семь мельницъ, у которыхъ плотины мало приспособлены къ сплаву бревенъ и дровъ“, Правительствующій Сенатъ признаетъ: отказъ Лифляндскаго губернскаго начальства въ распоряженіи объ устраненіи препятствій, причиняемыхъ лѣсопромышленникамъ прибрежными владѣльцами р. Аввинорма при сплавѣ вольною гонкою лѣса, неправильнымъ, а жалобу Прибалтійскаго Управленія Государственными Имуществами на таковой отказъ—заслуживающею уваженія, а потому опредѣляетъ: состоявшіяся по сему поводу распоряженія Лифляндскихъ Губернатора и Губернскаго Правленія отмѣнить. О чемъ, для исполненія и сообщенія Прибалтійскому Управленію Государственныхъ Имуществъ, Лифляндскому Губернатору послать указъ, каковыми увѣдо-

мить Министровъ Внутреннихъ Дѣлъ и Путей Сообщенія.
Мая 5-го дня 1900 года.

359. *Юля 22-го. (Вѣстн. № 37). Приказъ по Министерству п. с. № 114.—* **Объ отмѣнѣ правилъ объ освидѣтельствovanіи, испытаніи и приѣмохъ заводскихъ издѣлій.**

На основаніи Высочайше утвержденнаго въ 3-й день мая 1899 г. Положенія о переобразованіи центральныхъ установленій Министерства Путей Сообщенія, бывшая Главная Заводская Инспекція переобразована въ Отдѣлъ по испытанію и освидѣтельствуванію заказовъ Министерства и паровыхъ котловъ на судахъ, съ измѣненіемъ по существу круга дѣятельности и обязанностей какъ сего Отдѣла, такъ и подвѣдомственныхъ ему чиновъ, принимающихъ на заводахъ издѣлія по заказамъ Министерства.

Въ виду сего, представлялось необходимымъ пересмотрѣть и соотвѣтственно измѣнить и дополнить все существующія инструкціи, правила и положенія относительно освидѣтельствovanія, испытанія и приѣмохъ заводскихъ издѣлій, какъ инженерами Отдѣла, такъ и другими чинами Министерства, на которыхъ будутъ возлагаемы таковыя обязанности, а также правила клеймленія и веденіе шнуровыхъ книгъ.

Одобреныя и утвержденныя нынѣ мною правила:

а) о надзорѣ за производствомъ издѣлій для надобностей Министерства и объ освидѣтельствovanіи и испытаніи ихъ, б) клейменія издѣлій и в) веденія шнуровыхъ книгъ, а также инструкціи инженерамъ Отдѣла по испытанію и освидѣтельствуванію заказовъ Министерства, предлагаю принять къ руководству по Министерству Путей Сообщенія.

Необходимыя детальныя разъясненія и разрѣшенія могущихъ встрѣтиться въ будущемъ вопросовъ по примѣненію на практикѣ настоящихъ правилъ предоставляется Главному инженеру Отдѣла по испытанію и освидѣтельствуванію заказовъ Министерства.

Настоящимъ приказомъ моимъ отмѣняются все раньше

бывшія распоряженія по сему предмету, изложенныя въ приказахъ моихъ отъ 5 февраля, 20 іюля и 24 августа 1898 г. за №№ 23, 93 и 105, а частью въ приказѣ отъ 20 іюня 1898 г. за № 94 (въ остальныхъ частяхъ приказъ № 94 замѣненъ правилами, изложенными въ приказѣ отъ 16 апрѣля 1900 г. за № 58).

Приложеніе къ приказу отъ
22 іюля 1900 г. за № 114.

П Р А В И Л А

о надзорѣ за производствомъ издѣлій для надобностей министерства и объ освидѣтельствovanіи и испытаніи ихъ *).

О Т Д Ѣ Л Ъ I.

Общія положенія объ освидѣтельствovanіи и испытаніи издѣлій.

1) Всѣ издѣлія, изготовляемыя для надобностей Министерства, какъ по новымъ заказамъ, такъ и по старымъ, равно какъ въ счетъ гарантіи или взамѣнъ оказавшихся, по прибытіи къ заказчику, не соотвѣтственными условіямъ заказа, подлежатъ освидѣтельствovanію или Инженерами учрежденнаго для сего при Министерствѣ Отдѣла или другими чинами, подвѣдомственными Министерству, по нормальнымъ техническимъ условіямъ или инымъ, утвержденнымъ Министерствомъ, и согласно настоящимъ правиламъ.

2) Всѣ металлы и металлическія издѣлія, отъ качества коихъ непосредственно зависитъ безопасность передвиженія по путямъ сообщенія, равно какъ и безопасность лицъ находящихся при паровыхъ и иныхъ котлахъ и двигателяхъ, обязательно испытываются и свидѣтельствуются Инженерами Отдѣла.

Къ этой категоріи издѣлій относятся: рельсы и ихъ скрѣпленія, переводы, мосты, вѣдуки, котлы паровозные и другіе,

*) Положеніе объ испытаніи и освидѣтельствovanіи паровыхъ котловъ на судахъ содержится въ особыхъ правилахъ.

паровозы, вагоны и платформы всѣхъ наименованій, запасныя части подвижного состава: оси, бандажи, колеса-центры, колесныя пары, цилиндры, мѣдныя и желѣзныя топки и ихъ части, прогарныя, водогрѣйныя и паровыя трубы ихъ, запасныя цѣпи, части движущаго механизма паровыхъ и иныхъ двигателей, сцѣпныхъ и упряжныхъ приборовъ; тормазы автоматическіе и ручные, части ихъ, а равно матеріалъ для всѣхъ этихъ издѣлій въ обработанномъ, а котельное и мостовое желѣзо и красная мѣдь—и въ сыромъ видѣ.

3) Испытаніе и освидѣтельствованіе этихъ издѣлій производится или на заводѣ, ихъ изготовляющемъ изъ сырья, или на заводѣ механическомъ, (обрабатывающемъ и сборочномъ) согласно пунк. 20 настоящихъ правилъ.

4) Освидѣтельствованіе и испытаніе поименованныхъ въ § 2 издѣлій допускается и черезъ другихъ чиновъ, подвѣдомственныхъ Министерству, но не иначе, какъ по особому каждому разъ сношенію съ Главнымъ Инженеромъ Отдѣла по испытанію заказовъ.

5) Металлическія издѣлія, заказываемыя для потребности учреждений, подвѣдомственныхъ Министерству, за исключеніемъ указанныхъ въ пунктѣ 2, могутъ испытываться и свидѣтельствоваться или Инженерами Отдѣла, въ случаѣ признанной къ тому Отдѣломъ возможности, или другими чинами, подвѣдомственными Министерству, на заводахъ, или же комиссиями по прибытіи предметовъ на дорогу-заказчику.

Къ этой категоріи издѣлій относятся: всѣ металлическія части гражданскихъ сооружений, предметы водоснабженій, нефтеснабженій и оборудованія мастерскихъ, (за исключеніемъ паровыхъ котловъ), сигнализациа станцій, проволока всѣхъ назначеній и т. п., всѣ мелкія запасныя части и предметы, отъ качества коихъ не зависитъ безопасность передвиженія, какъто: буксы, буфера, болты, котельная арматура и т. п.

6) Всѣ металлы не въ дѣлѣ, за исключеніемъ желѣза котельнаго и мостоваго, а также красной мѣди, свидѣтствуются агентами заказчиковъ или на заводахъ изготовляющихъ или по полученіи металловъ на мѣстѣ потребленія.

Примѣчаніе. Впредь до изданія техническихъ условій, которыми будутъ установлены испытанія тѣхъ готовыхъ

издѣлій, на которыя въ данное время техническихъ условій не имѣется, вслѣдствіе чего нынѣ испытывается сырой матеріалъ, изъ котораго части эти будутъ изготовлены—испытаніе сихъ послѣднихъ для заводовъ производится, или на заводѣ-производителѣ, или на заводѣ-потребителѣ, Инженерами Отдѣла или агентами заводовъ, съ разрѣшенія Главнаго Инженера Отдѣла.

7) Всѣ спеціальныя заказы, какъ на примѣръ, электрическая передача силы, электрическое освѣщеніе и т. п., испытываются и свидѣтельствуются агентами учреждений, давшихъ заказъ, или чинами Отдѣла, но въ послѣднемъ случаѣ, это дѣлается по предварительному соглашенію съ Отдѣломъ.

8) Для совмѣстнаго съ инженерами Отдѣла наблюденія за изготовленіемъ заказанныхъ предметовъ, равно какъ освидѣтельствванія и испытанія таковыхъ, могутъ быть командированы на заводы агенты частныхъ и казенныхъ желѣзныхъ дорогъ и другихъ учреждений, о чемъ Управленія дорогъ и другія учрежденія должны заблаговременно сообщать Главному Инженеру Отдѣла. Агенты эти обязаны во время работъ о замѣченныхъ ими неправильностяхъ изготовленія издѣлій немедленно сообщать Инженеру Отдѣла на данномъ заводѣ, не дѣлая заводу никакихъ по сему распоряженій. При этомъ вышеназванные агенты, при совмѣстномъ съ Инженеромъ Отдѣла наблюденіи за изготовленіемъ заказовъ, а равно въ случаяхъ недоразумѣній между ними и Инженеромъ Отдѣла, должны руководствоваться изданными на этотъ предметъ распоряженіями Министерства.

9) При освидѣтельствваніи, испытаніи и приѣмкѣ металлическихъ издѣлій, чины Министерства руководствуются полученными отъ подлежащихъ учреждений предложеніями, коніями договоровъ или нарядовъ, техническими условіями, утвержденными подлежащими установленіями Министерства, чертежами и другими документами, относящимися къ заказу. Въ случаѣ несвоевременнаго полученія и неимѣнія на заводѣ всѣхъ необходимыхъ данныхъ отъ вышеозначенныхъ учреждений, освидѣтельствваніе и испытаніе производится условно, на основаніи документовъ заказа, сообщенныхъ заказчикомъ заводу, но безъ выдачи заводу установленныхъ актовъ, впредь

до полученія всѣхъ данныхъ или соотвѣтственнаго предписанія, послѣ чего и выдается актъ, въ которомъ указывается время предъявленія каждой партіи издѣлій къ сдачѣ и дѣйствительнаго ея исполненія.

Примѣчаніе. Издѣлія, заказываемыя малыми партіями, могутъ быть для испытанія и освидѣтельствованія приспосабливаемы къ другимъ таковымъ же издѣліямъ, причемъ акты на нихъ выдаются отдѣльно по каждому заказу и предписанію.

10) Чиномъ Министерства предлагается распредѣлять свои занятія на заводахъ такъ, чтобы не вызывать задержекъ въ работѣ заводовъ.

11) Результаты всѣхъ испытаній, равно какъ и результаты наружныхъ освидѣтельствующихъ издѣлій, производимыхъ уполномоченными на это чинами Министерства, вносятся, за ихъ подписью, въ шнуровыя книги, имѣющіяся на заводахъ.

Въ эти же книги, за надлежащими подписями, вносятся и проверочныя испытанія, если таковыя будутъ производимы.

12) Издѣлія, признанныя годными, или забракованныя, клеймятся и отмѣчаются согласно указаннымъ ниже правиламъ.

13) Всѣ установленія, подвѣдомственныя Министерству, кои будутъ поручать своимъ чинамъ освидѣтельствованіе, испытаніе и приемку издѣлій, обязаны выдавать означеннымъ своимъ чинамъ клейма съ изображеніемъ Государственнаго герба, и началомъ инициаловъ учрежденія (не болѣе 3) для накладыванія на издѣлія въ удостовѣреніе годности и приемки ихъ.

14) Чины Министерства обязуются завѣренныя ими копіи записей, дѣлаемыхъ въ шнуровыхъ книгахъ, препровождать въ Отдѣлъ по испытанію заказовъ, равно какъ и заказчику, въ случаѣ его требованія. *Необходимое количество означенныхъ копій, равно какъ и копіи другихъ документовъ, изготовляется средствами заводовъ.*

15) Въ актахъ, выдаваемыхъ заводу на освидѣтельствованныя, испытанныя и принятые издѣлія, должно быть указано, что данныя издѣлія изготовлены по такому-то заказу, удовлетворяютъ требованіямъ договора и техническимъ усло-

віямъ, съ указаніемъ платежнаго вѣса, времени предъявленія и сдачи и окончательной ихъ приѣмки.

16) Одобренные образцы актовъ при семъ приложены для руководства при составленіи подобнаго рода документовъ. Измѣненіе по существу и дополиеніе сихъ актовъ, а равно и составленіе новыхъ формъ производится съ разрѣшенія подлежащаго учрежденія Министерства.

Примѣчаніе 1. По этимъ образцамъ составляются акты, какъ Инженерами Отдѣла на заводахъ, такъ и другими чинами Министерства, причемъ, если на заводѣ производится и приѣмка издѣлій, то къ словамъ „освидѣтельствовано“, „испытано“ въ соотвѣтственныхъ мѣстахъ добавляется „и принято“.

Примѣчаніе 2. Инженеры, выдающіе акты технической годности издѣлій, обязаны слѣдить, чтобы въ справкахъ заводууправленій находились полныя и точныя свѣдѣнія о количествѣ поставленныхъ по предыдущимъ актамъ тѣхъ же издѣлій, съ указаніемъ ихъ №№, равно какъ остающееся въ поставкѣ количество таковыхъ.

17) Если заводъ изготовляетъ издѣлія не изъ своего матеріала, а изъ матеріаловъ, изготовленныхъ на другихъ заводахъ, испытанныхъ другими чинами Министерства, то въ окончательномъ актѣ указываются тѣ акты, по коимъ матеріаль признанъ технически годнымъ, безъ прикладыванія копій таковыхъ, а въ актахъ, послужившихъ для составленія окончательнаго акта, дѣлается отмѣтка чернилами, что „матеріалы и издѣлія, поступившіе по сему акту въ количествѣ (такомъ-то), употреблены на изготовленіе (такихъ-то) издѣлій“. Отмѣтки эти дѣлаются до тѣхъ поръ, пока сумма всѣхъ частичныхъ расходовъ по данному акту не будетъ равна количеству (поштучно или по вѣсу) поступившихъ по этому же акту издѣлій съ другихъ заводовъ или съ того же самаго завода (при расходованіи издѣлій, изготовляемыхъ самимъ заводомъ въ запасъ).

18) Если матеріалы и издѣлія, поступившіе на одинъ заводъ съ другого завода, *окажутся негодными въ дѣло* и если на таковыя имѣется соотвѣтственный актъ технической годности, то объ этомъ, при участіи представителей завода-за-

казчика и, по возможности, завода изготовлявшего, составляется актъ, съ указаніемъ, гдѣ, кѣмъ по какому акту матеріалы испытаны и по какой причинѣ забракованы. Копія этого акта немедленно представляется на распоряженіе Главнаго Инженера Отдѣла.

19) Въ сомнительныхъ случаяхъ, когда чины Министерства не могутъ рѣшить вопроса о технической годности, а потому и приѣмки даннаго издѣлія своею властью, они должны, до составленія акта, немедленно сообщить о возникшихъ сомнѣніяхъ, почтою или по телеграфу, своему начальству.

20) Освидѣтельствованіе, испытаніе и приѣмка издѣлій можетъ производиться какъ на заводахъ изготовляющихъ, такъ и на заводахъ-потребителяхъ, что обуславливается въ договорахъ, но однако при томъ непремѣнномъ условіи, дабы заводъ, на которомъ, по его просьбѣ, будетъ производиться освидѣтельствованіе и испытаніе, имѣлъ для сего всѣ необходимые и установленные Министерствомъ приборы и приспособленія.

21) Въ тѣхъ случаяхъ, когда принятыя и доставленныя заказчику (заводу, частному лицу или учрежденію, подвѣдомственному Министерству) издѣлія окажутся не удовлетворяющими техническимъ условіямъ, заводы принимаютъ на себя отвѣтственность за сдѣланныя ошибки и исправляютъ недостатки, но притомъ, для переосвидѣтельствованія сихъ издѣлій должны быть назначаемы комиссіи изъ представителей отъ учрежденія, по заказу котораго издѣлія исполнены, отъ Отдѣла по испытанію и освидѣтельствованію заказовъ Министерства и отъ завода, исполнившаго заказъ, причемъ неприбытіе послѣдняго представителя не остаивливаетъ рѣшенія комиссіи.

22) Наблюденіе за цѣлостью и сохранностью издѣлій на заводѣ, равно какъ и отправка таковыхъ съ завода заказчику лежитъ на обязанности заводоуправленія, каковыя и являются отвѣтственными за цѣлость и сохранность испытанныхъ издѣлій, какъ въ количественномъ отношеніи, такъ и по вѣсу, съ момента выдачи Инженеромъ Отдѣла акта технической годности до момента приѣмки издѣлій заказчикомъ, а равно за отставку именно тѣхъ технически-годныхъ издѣлій, на которыя

Инженеромъ Отдѣла выданъ актъ и которыя относятся къ данному заказу. Издѣлія, отпавленные заводомъ ошибочно или не въ счетъ заказа, для котораго нужно было отправить, или несоотвѣтствующія техническимъ и инымъ условіямъ, возвращаются получателемъ обратно заводу за счетъ послѣдняго.

23) Заводскія издѣлія, заказанныя по извѣстнымъ условіямъ, могутъ быть освидѣтельствованы и испытаны и по другимъ условіямъ, если измѣненіе условій послѣдуетъ во время исполненія заказа, но только въ тѣхъ случаяхъ, когда эти измѣненія санкціонированы какъ учрежденіемъ, выдавшимъ заказъ, такъ и утвердившимъ первоначальныя условія заказа. Въ случаѣ же экстренной надобности въ заказанныхъ предметахъ, предоставляется телеграфировать учрежденію, утвердившему условія заказа, о разрѣшеніи на пріемъ издѣлій по измѣненнымъ условіямъ. Въ такихъ случаяхъ, къ актамъ технической годности издѣлій должны быть приложены копии документовъ, на основаніи коихъ допущены были измѣненія первоначальныхъ условій.

Примѣчаніе 1. Начальники дорогъ, въ силу предоставленнаго имъ въ нѣкоторыхъ случаяхъ права, сами, подъ своею отвѣтственностью, выясняютъ возникающія на заводѣ техническія недоразумѣнія при изготовленіи для ввѣренныхъ имъ дорогъ паровозныхъ котловъ и другихъ издѣлій, а равно вводятъ въ утвержденные уже проекты всѣ тѣ измѣненія, которыя вызываются необходимостью устраненія возникшихъ затрудненій въ техническомъ отношеніи, причѣмъ необходимость такихъ измѣненій должна быть подтверждена соотвѣтствующими актами; во всѣхъ же другихъ случаяхъ представляющейся необходимости измѣнить или дополнить выданные чертежи или же другія данныя, согласно которыхъ представлены уже заказы, имѣютъ входить о таковыхъ измѣненіяхъ и дополненіяхъ своевременно съ ходатайствами въ Управление желѣзныхъ дорогъ, отступая отъ этого порядка лишь тогда, когда требуется сообщить лишь пропущенные въ чертежахъ размѣры.

Примѣчаніе 2. О всѣхъ измѣненіяхъ въ заказѣ, ко-

торыя могутъ послѣдовать во время исполненія оего послѣдняго, заказчики сообщаютъ Отдѣлу своевременно, не ограничиваясь однимъ извѣщеніемъ о семь завода.

24) Для полученія перваго платежа, производимаго, согласно договоровъ, подъ заготовленные матеріалы, для даннаго заказа, заводоуправленія, должны предъявлять Инженерамъ Отдѣла извѣстный запасъ соотвѣтственнаго количества заготовленныхъ для этого заказа доброкачественныхъ полуготовыхъ частей въ черномъ видѣ или отдѣлкѣ, согласно условій договора, причемъ доброкачественность матеріаловъ опредѣляется по произведеннымъ на выдержку, по усмотрѣнію Инженеровъ Отдѣла, механическимъ и инымъ испытаніямъ, имѣя въ виду полное производство таковыхъ во время исполненія заказа. Всѣ подобныя издѣлія, подъ которыя выданы деньги, считаются собственностью заказчика и могутъ быть употреблены только на тотъ заказъ, въ счетъ котораго выданы деньги.

25) Составленіе актовъ и всѣхъ другихъ документовъ, равно какъ и снятіе надлежащаго количества копій съ нихъ, лежитъ на обязанности заводоуправленій; на Инженеровъ же Отдѣла возлагается отвѣтственность за правильное составленіе сихъ документовъ, правильность снятыхъ копій и своевременность представленія тѣхъ и другихъ заводомъ для надлежащаго разсмотрѣнія и подписи Инженеру Отдѣла.

„Утверждаю“

22 іюля 1900 года.

(Подписаль) Министръ Путей

Сообщенія *Кн. М. Хилковъ.*

И Н С Т Р У К Ц І Я

ИНЖЕНЕРАМЪ ОТДѢЛА ПО ОСВИДѢТЕЛЬСТВОВАНІЮ И
ИСПЫТАНІЮ ЗАКАЗОВЪ МИНИСТЕРСТВА.

І. Положенія общія.

1) Инженеры Отдѣла непосредственно подчинены Главному Инженеру, отъ котораго и получаютъ всѣ распоряженія,

какъ относительно освидѣтельствующія и испытанія заводскихъ издѣлій, такъ равно и тѣ распоряженія по Министерству, которыя преподаны къ руководству и касаются дѣятельности Инженеровъ Отдѣла. Распоряженія, преподанныя Министромъ Путей Сообщенія, Товарищемъ его, или Инженернымъ Совѣтомъ, публикуемыя въ Вѣстникѣ Министерства или въ особыхъ циркулярахъ, приводятся въ исполненіе безъ особыхъ предписаній Главнаго Инженера.

2) Инженеры Отдѣла назначаются изъ лицъ, получившихъ высшее техническое образованіе.

3) Инженеры Отдѣла должны находиться на Государственной службѣ и только въ исключительныхъ случаяхъ, по распоряженію Министра, могутъ быть приняты по вольному найму.

4) Опредѣленіе на службу Инженеровъ Отдѣла дѣлается Министромъ Путей Сообщенія, по докладамъ Главнаго Инженера.

5) Инженеры Отдѣла получаютъ содержаніе, опредѣленное имъ па штату, или по назначенію Министра; кромѣ того, они получаютъ при командировкѣ суточные деньги въ установленномъ размѣрѣ и билеты для бесплатнаго проѣзда по желѣзнымъ дорогамъ, или, если таковые билеты не выданы,— проѣздныя деньги.

6) Инженеры Отдѣла, при пріѣздѣ на заводы Министра, его Товарища и Главнаго Инженера, должны быть въ установленной формѣ и представлять этимъ лицамъ рапорты о состояніи заказовъ Министерства.

Примѣчаніе. Инженеры, коимъ присвоена форма вѣдомства, носятъ присвоенную этому вѣдомству форму, прочіе инженеры—форму чиновъ центральныхъ установлений Министерства.

7) При ревизіонныхъ объѣздахъ заводовъ Главнымъ Инженеромъ, его Замѣстителемъ или другимъ лицомъ, командированнымъ для ревизіи, Инженеры Отдѣла обязаны докладывать о состояніи заказовъ на заводахъ и о дѣятельности сихъ послѣднихъ, а также и о всѣхъ тѣхъ необходимыхъ мѣрахъ, которыя признаются полезными, какъ для устраненія причинъ запозданія сдачи въ срокъ заказовъ, такъ равно и

для усовершенствованій производства издѣлій по заказамъ Министерства и вообще о заводской правоспособности.

8) Инженеры Отдѣла, безъ разрѣшенія Главнаго Инженера, не имѣютъ права отлучаться съ инспектируемыхъ ими заводовъ; въ случаѣ же болѣзни или другихъ причинъ, вызывающихъ отлучки, доносятъ немедленно о семъ Отдѣлу.

II. Порядокъ сношеній и дѣлопроизводство.

9) Инженеры Отдѣла сносятся съ Главнымъ Инженеромъ и Отдѣломъ рапортами.

Въ рапортахъ излагаются:

а) вся текущая переписка, всѣ отвѣты на вопросы Главнаго Инженера и Отдѣла и всѣ запросы по этой перепискѣ;

б) всѣ ходатайства какъ о себѣ, такъ и о подчиненныхъ лицахъ, кои будутъ находиться въ распоряженіи Инженеровъ Отдѣла;

в) всѣ недоразумѣнія, которыя требуютъ какого либо разъясненія, какъ по техническимъ, такъ и по другимъ вопросамъ, встрѣчаемымъ при исполненіи данныхъ порученій;

г) при сокращенныхъ рапортахъ представляются документы какъ по освидѣтельствованію и испытанію заводскихъ издѣлій, такъ и составляемые по разнымъ случаямъ акты;

д) всѣ особо важные случаи, происшедшіе на заводахъ, пожары, наводненія, взрывы, стачки рабочихъ, остановки дѣйствій заводовъ и т. п. и вообще случаи, могущіе повліять на исполненіе заводами договоровъ, срочныхъ заказовъ, нарядовъ и т. п.;

е) всѣ свѣдѣнія, которыя требуются Отдѣломъ особыми циркулярами, какъ по состоянію заводовъ, такъ равно объ исполняемости заводами взятыхъ ими на себя обязательствъ и т. п.

Примѣчаніе. Рапорты должны составляться кратко и понятно, безъ употребленія излишнихъ словъ, какъ напр., почтительнѣйше и т. п.

10. Кромѣ рапортовъ, Инженеры Отдѣла представляютъ, по особо выработаннымъ формамъ, вѣдомости (см. приложенія).

Вѣдомости эти должны составляться Инженерами Отдѣла или администраціей завода и представляться Инженерами въ Отдѣлъ завѣренными, причемъ отсылка съ завода вѣдомостей должна быть произведена въ теченіе 3-хъ дней послѣ установленнаго для ихъ составленія времени.

Помимо сихъ вѣдомостей должны представляться тѣ, которыя будутъ требоваться особыми распоряженіями.

На представляемыхъ въ Отдѣлъ вѣдомостяхъ, кромѣ ихъ заглавія, вмѣсто препроводительныхъ рапортовъ, на 1-й страницѣ можетъ быть напечатано:

„Въ Отдѣлъ по испытанію и освидѣтельствуванію заказовъ Министерства Путей Сообщенія“.

. 190 . . . г.

№

Препровождается согласно

.

Подпись:

Примѣчаніе. Для наблюденія за своевременнымъ представленіемъ установленныхъ свѣдѣній, вѣдомостей и отчетовъ, Инженерами Отдѣла составляется по прилагаемой формѣ, табель срочныхъ доисесеній.

11) Всѣ сношенія Инженеровъ Отдѣла съ высшими установленіями Министерства Путей Сообщенія, равно какъ и другихъ Министерствъ, ведутся черезъ посредство Отдѣла. Этому же порядку подлежатъ ходатайства и жалобы, подаваемые на имя Министра Путей Сообщенія.

Примѣчаніе. Исключенія изъ сего правила допускаются лишь въ тѣхъ случаяхъ, когда отвѣты требуются Министромъ Путей Сообщенія, его Товарищемъ или, въ особыхъ случаяхъ, установленныхъ распоряженіями Министра.

12) Непосредственныя сношенія Инженеровъ Отдѣла съ Управленіями желѣзныхъ дорогъ и другими заказчиками, равно какъ и съ заводами, допускаются лишь по выясненію частныхъ вопросовъ и недоразумѣній по техническимъ условіямъ или договорамъ даннаго заказа, каковыя сношенія дѣлаются отношеніями.

13) Всѣ сношенія съ заводоуправленіемъ по приему заказовъ, а также всѣ свои замѣтки по сему поводу, равно какъ по заводской дѣятельности, касающейся исполненія заказовъ Министерства, Инженеры Отдѣла дѣлаютъ непосредственно директору или управляющему заводомъ, или лицу ими уполномоченному, но, они ни въ какомъ случаѣ не имѣютъ права сноситься по дѣлу службы съ другими лицами заводской администраціи.

14 Всякія сношенія Инженеровъ Отдѣла съ рабочими безусловно воспрещаются.

15) Инженеры отдѣла, если они производятъ освидѣтельствованіе и испытаніе издѣлій самостоятельно и сносятся непосредственно съ Отдѣломъ, должны вести по прилагаемымъ формамъ:

- а) журналъ входящихъ бумагъ;
- б) журналъ исходящихъ бумагъ;
- в) рассыльную книгу;
- г) журналъ предъявленныхъ и испытанныхъ издѣлій;
- д) шнуровую книгу для записи особо, по каждому заводу, выданныхъ документовъ;
- е) шнуровую книгу о приходѣ и расходѣ поступившихъ въ заводскій запасъ издѣлій;
- ж) книгу забракованныхъ издѣлій.

Въ журналъ входящихъ бумагъ вносятся, сокращенно, содержаніе всѣхъ поступающихъ къ Инженерамъ Отдѣла предписаній, предложеній, отношеній и т. п.;

въ журналъ исходящихъ бумагъ вносится, также сокращенно, содержаніе всѣхъ исходящихъ бумагъ (исходящія бумаги, рапорты, телеграммы, отношенія, вѣдомости и проч.);

въ рассыльную книгу—всѣ пакеты съ вышеозначенными исходящими бумагами и посылки къ онымъ;

въ журналы о предъявленныхъ и испытанныхъ издѣліяхъ вносятся ежедневно поступающія заявленія о семъ заводамъ, равно какъ и ежедневные результаты сихъ испытаній;

въ документальную книгу (д) записываются исключительно выданные документы, причемъ №№ ихъ должны быть порядковые, начиная съ № 1-го, хотя бы документы на данномъ заводѣ были выдаваемы разными Инженерами;

въ книгу (е) подъ наблюдениемъ Инженера Отдѣла записываются все изготовленные, освидѣтельствованные и приняты въ заводскій запасъ издѣлія, въ той же книгѣ записывается и расходъ этихъ издѣлій на основаніи полученныхъ разрѣшеній: а) отъ мѣстнаго Инженера—когда издѣлія обращаются на надобности того же завода для исполненія основныхъ заказовъ и б) отъ Отдѣла—когда издѣлія приобретаются изъ запаса другими учрежденіями и лицами;

въ книгу (ж) заносятся заводами, подъ наблюдениемъ Инженеровъ Отдѣла, все тѣ издѣлія, кои послѣдними бракуются.

16) Все входящія бумаги и отпуски (копіи) всехъ исходящихъ бумагъ должны быть подшиваемы въ заведенныя отдѣльно по каждому заводу дѣла.

Таксовыя бумаги, хотя бы онѣ и относились до различныхъ вопросовъ, но по одному и тому же заводу, могутъ составлять одно дѣло даннаго года, затѣмъ въ послѣдовательномъ порядкѣ по годамъ будутъ его части.

17) Все исходящія бумаги и посылки отправляются казенною почтою, для чего Инженерамъ Отдѣла выдается Отдѣломъ казенная гербовая печать. Инженеры Отдѣла обязаны снести письменно съ тѣмъ почтовымъ одѣленіемъ, чрезъ которое будутъ посылаться пакеты и посылки, чтобы оно принимало такковыя запечатанными казенною печатью, а также доставляло, по мѣсту жительства Инженеровъ Отдѣла, казенные и частные пакеты, посылки и телеграммы, адресуемые на ихъ имя.

18) Въ случаяхъ экстренной надобности, Инженеры Отдѣла могутъ сноситься телеграммами: по дѣламъ завода—за счетъ завода, по дѣламъ личнымъ—за свой счетъ, и если телеграмма вызвана какъ отвѣтъ на запросъ Главнаго Инженера или высшихъ чиновъ Министерства—за счетъ казны.

Все телеграммы должны быть составляемы кратко, но точно и понятно.

Примѣчаніе. Телеграммы за счетъ казны (если только не приняты желѣзнодорожнымъ телеграфомъ бесплатно) оплачиваются Отдѣломъ, по представленіи въ оный при рапортѣ: копіи телеграммы и квитанціи почтоваго одѣленія.

III Обязанности Инженеровъ Отдѣла.

19) Для ближайшаго надзора за производствомъ на заводахъ издѣлій, изготовляемыхъ для надобностей казенныхъ и частныхъ желѣзныхъ дорогъ, подъѣздныхъ путей общественнаго пользованія, шоссейныхъ и водяныхъ сообщеній и портовъ, назначаются на заводы старшіе и младшіе Инженеры Отдѣла.

20) На обязанности Инженеровъ Отдѣла лежитъ освидѣтельствованіе и испытаніе, съ опредѣленіемъ, въ указанныхъ случаяхъ, нормальнаго вѣса, всѣхъ заводскихъ издѣлій, кои, въ силу настоящихъ правилъ и могущихъ послѣдовать дальнѣйшихъ распоряженій Министерства, сему освидѣтельствуванію и испытанію будутъ подлежать.

Примѣчаніе. Взвѣшиваніе и приѣмка на заводахъ по вѣсу и счету издѣлій, а также завѣреніе желѣзнодорожныхъ документовъ объ отправкѣ ихъ по назначенію остаются на обязанности Инженеровъ Отдѣла лишь по нынѣ дѣйствующимъ договорамъ, въ коихъ обусловлены эти обязательства; за симъ, въ силу Высочайше утвержденнаго въ 3 деиь мая 1899 г. Положенія объ Отдѣлѣ, означенныя обязанности, за нѣкоторыми, ниже сего изложенными, исключеніями, снимаются съ Инженеровъ Отдѣла.

21) Инженеры Отдѣла должны испытывать и свидѣтельствовать матеріалы и издѣлія и удостовѣряться въ правильности и точности изготовленія заводами заказовъ, согласно съ чертежами, техническими условіями и другими данными технического характера и, если изготовленныя издѣлія соответствуютъ вышеуказаннымъ условіямъ, *выдавать акты технической годности*, въ которыхъ должно быть указано: заказъ (договоры, наряды), заказчикъ, чертежи, по каковымъ изготовлены предметы, и дни предьявленія ихъ къ освидѣтельствуванію, причемъ для болѣе крупныхъ предметовъ, какъ-то: подвижнаго состава, крупныхъ запасныхъ частей подвижнаго состава (оси, бандажи, колеса-центры, колесныя пары, топки, котлы, дымогарныя трубы, листовая мѣдь, топочные листы, мѣдныя трубы и т. д.), рельсовъ, станковъ,

переводовъ и т. п., должно быть указано и число ихъ по подсчету Инженера Отдѣла, а для остальныхъ предметовъ— число и вѣсъ ихъ по заявленію заводоуправленія.

22) На Инженерахъ Отдѣла остается обязанность выдачи заводоуправленіямъ:

а) по подвижному составу и мостамъ—удостовереній о предъявленіи къ испытанію и освидѣтельствуванію соответствующаго извѣстному наряду или договору, или части оныхъ, количества доброкачественныхъ полуготовыхъ частей въ черномъ или отдѣланномъ видѣ, согласно условій договора; б) по паровозамъ и котламъ разныхъ наименованій—свидѣтельство объ испытаніи котловъ гидравлическимъ давленіемъ, и в) по автоматическимъ тормазамъ—свидѣтельство о приѣмкѣ матеріаловъ и удостовѣреній и актовъ объ испытаніи и приѣмѣ тормазныхъ принадлежностей.

Примѣчаніе. По полученіи сихъ удостовѣреній и свидѣтельствъ, заводъ, оставаясь отпѣтственнымъ за цѣлость таковыхъ, можетъ расходовать эти издѣлія исключительно на исполненіе того договора, въ счетъ котораго они были предъявлены.

23) Инженеры Отдѣла должны опредѣлять нормальные и дѣйствительные вѣса рельсовъ, мѣдныхъ издѣлій, осей въ болванкахъ и вообще такого рода издѣлій, уплата за которыя производится на основаніи опредѣленія нормальнаго вѣса или зависитъ отъ допусковъ.

Опредѣленіе сихъ издѣлій для всѣхъ учреждений Министерства утверждается Министромъ, по представленіи соглашеній о семъ Отдѣла по испытанію заказовъ Министерства съ подлежащимъ учрежденіемъ.

24) Инженеры Отдѣла обязуются опредѣлять также вѣсъ и въ тѣхъ случаяхъ, когда таковой служить для опредѣленія годности издѣлій, напр. дымогарныхъ трубъ, нагрузку на оси паровозовъ, вагоновъ и т. п., тару вагоновъ и т. д.

Примѣчаніе. Въ предусмотрѣнныхъ предыдущими пунктами случаяхъ, равно какъ и вообще, отвѣтственность за количество и за валовой вѣсъ издѣлій, находящихся въ предъявленной Инженеру Отдѣла и подлежащей къ сдачѣ заказчику партіи, лежитъ на заводоуправленіи.

25) Инженеры Отдѣла имѣютъ во всякое время свободный доступъ во все отдѣленія и цехи завода.

26) Для сохраненія общаго надзора за изготовленіемъ заводами издѣлій по заказамъ Министерства, Инженеры Отдѣла обязаны осматривать заводы, испытывать издѣлія, или присутствовать во время испытанія ихъ специально командированными агентами и вообще слѣдить за дѣятельностью заводовъ и тогда, когда заводскія издѣлія не подлежатъ, согласно настоящимъ правиламъ, непосредственному освидѣтельствуванію и испытанію сихъ Инженеровъ, причемъ свои замѣчанія по изготовленію сихъ издѣлій представляютъ въ Отдѣлъ и сообщаютъ о нихъ Директору завода и командированному агенту.

27) Инженеры Отдѣла обязаны слѣдить, чтобы матеріалы, идущіе въ издѣлія по заказамъ Министерства, были русскаго происхожденія, если не имѣется разрѣшенія Министерства, допускающаго изготовленіе издѣлій изъ матеріаловъ заграничныхъ.

28) Кромѣ прямой обязанности по освидѣтельствуванію и испытанію заводскихъ издѣлій, дѣятельность Инженеровъ Отдѣла должна служить на пользу усовершенствованія въ подлежащихъ производству подъ ихъ надзоромъ издѣлій; поэтому они должны доносить Главному Инженеру о тѣхъ неудобствахъ, кои встрѣчаются на практикѣ въ примѣненіи тѣхъ или другихъ техническихъ условій и порядка освидѣтствованія и на желательныя въ тѣхъ и другихъ измѣненія примѣнительно къ мѣстнымъ заводскимъ условіямъ и согласно какъ своего опыта, такъ данныхъ практики другихъ Инженеровъ и науки.

29) Посему Инженеры Отдѣла обязаны слѣдить за научными работами по металлургіи, машиностроенію и другимъ предметамъ, въ которыхъ встрѣчается въ ихъ практикѣ надобность, а также обязаны знать утвержденныя Г. Министромъ постановленія Техническихъ Съѣздовъ представителей русскихъ желѣзныхъ дорогъ относительно техническихъ требованій для подвижнаго состава, пути и искусственныхъ сооружений, а также все постановленія Министерства, приказы, циркуляры, техническія условія на пріемъ желѣзнодорожныхъ

принадлежностей, для чего Инженерамъ Отдѣла вмѣняется въ обязанность выписывать Вѣстникъ Министерства Путей Сообщенія.

30) Инженеры Отдѣла должны составить себѣ вполне точное и опредѣленное представленіе о вѣреннѣхъ ихъ надзору заводахъ, какъ со стороны размѣра заводской производительности, такъ качества издѣлій, технической правоспособности и исполняемости обязательствъ по договорамъ ихъ съ учрежденіями Министерства и представлять свои заключенія по мѣрѣ надобности по симъ вопросамъ Главному Инженеру, дабы Министерство имѣло всѣ данныя для оцѣнки правоспособности заводовъ и на основаніи этихъ данныхъ имѣло возможность рѣшать вопросы, какіе именно заказы и въ какомъ количествѣ могутъ быть, безъ риска для интересовъ казны, предоставляемы заводамъ для надобностей Министерства. Поэтому, доставляемыя въ Отдѣлъ свѣдѣнія о годовой производительности заводовъ должны быть основаны на личномъ убѣжденіи Инженеровъ Отдѣла въ степени дѣйствительнаго въ данное время оборудованія завода всѣми необходимыми предметами, а также и на другихъ данныхъ объ имѣющихся у завода средствахъ для фактическаго исполненія заказовъ въ томъ количествѣ, какое указывается въ свѣдѣніяхъ о производительности заводовъ.

31) Помимо сказаннаго въ предыдущей статьѣ Инженеры Отдѣла должны доносить Главному Инженеру о мѣрахъ, принимаемыхъ заводами для улучшенія качества изготовляемыхъ издѣлій.

32) При могущихъ быть недоразумѣніяхъ между заказчиками и заводами Инженеры Отдѣла должны разсматривать дѣло по существу, руководствуясь дѣйствующими правилами, донося въ каждомъ даиномъ случаѣ свое рѣшеніе Главному Инженеру.

33) Инженеры Отдѣла должны имѣть строгій надзоръ за изготовленіемъ заводами всѣхъ вообще издѣлій, подлежащихъ ихъ освидѣтельствованію, но въ особенности рельсовъ, осей, бандажей, тяговыхъ аппаратовъ и паровыхъ котловъ, причемъ наружный осмотръ этихъ частей долженъ безусловно производиться лично Инженерами Отдѣла и испытаніе этихъ из-

дѣлій въ качественномъ отношеніи должно быть самое тщательное.

34) Передъ закладкою и сборкою сложныхъ издѣлій: котловъ, паровозовъ, вагоновъ, мостовъ и т. п. Инженеру Отдѣла предъявляются заводомъ въ необходимомъ количествѣ матеріалы для изготовленія этихъ предметовъ съ соответственными документами для убѣжденія, что всѣ эти матеріалы испытаны имъ или другими Инженерами Отдѣла.

35) Инженеры Отдѣла слѣдятъ за срочностью исполненія заказовъ, принимаютъ соответственныя мѣры къ ускоренію поставки издѣлій и наблюдаютъ, чтобы предъявляемыя разнородными договорами требованія согласовались съ дѣйствующими распоряженіями по Министерству, причемъ о запозданіи исполненія заказовъ на подвижной составъ, рельсы, скрѣпленія, мосты, мостовое желѣзо и запасныя части подвижнаго состава (если эти послѣднія заказаны въ большихъ количествахъ) доносятъ Отдѣлу какъ рапортами, такъ и установленными вѣдомостями. Въ этихъ рапортахъ и вѣдомостяхъ должно быть указано: заказъ или нарядъ, время заключенія условія, срокъ поставки, къ которому не выполненъ заказъ, не поставленное въ срокъ количество и причины неисполненія и запозданія, съ поясненіемъ, принимаются ли заводомъ и какія мѣры къ наивозможно скорому исполненію заказа и когда заводъ рассчитываетъ выполнить его.

36) Инженеры Отдѣла обязаны требовать, чтобы заводы были оборудованы всѣми предметами, необходимыми для производства механическихъ и химическихъ испытаній, а именно:

а) Лабораторіями:

1) *химической*, вполне оборудованною для химическаго изслѣдованія матеріаловъ, изъ которыхъ изготовляются желѣзнодорожныя принадлежности;

2) *для механическаго испытанія* металловъ, снабженною разрывною машиною системы Моръ и Федергафъ или другой точной системы, съ утвержденія Отдѣла.

Примѣчаніе. На заводахъ большой производительности, въ интересахъ самаго же завода, желательно было бы, чтобы таковая машина была не одна;

б) копрами, согласно утвержденныхъ Отдѣломъ чертежей, гдѣ таковыя копры необходимы для испытаній; рельсовъ, колесъ, осей, бандажей и т. п.,

в) десятичными вѣсами, хорошаго устройства, съ завѣреннымъ разновѣсомъ, равно какъ и тѣми, которые необходимы по роду изготавливаемыхъ издѣлій, какъ то: вѣсами Эргардта, Пола — для опредѣленія иагрузокъ на оси паровозовъ и т. п.;

г) контрольными манометрами и другими приспособленіями для вывѣрки прессовъ, а также ртутнымъ манометромъ для провѣрки контрольныхъ манометровъ (обязательны для заводовъ, изготавливающихъ паровые котлы);

д) всѣми тѣми приспособленіями, которыя потребны для испытаній, смотря по роду испытываемыхъ издѣлій, какъ то: прессы для испытанія рессоръ, упряжныхъ приборовъ, для испытанія паровыхъ котловъ и т. п.;

е) приспособленіями для провѣрки разрывныхъ машинъ гириями.

37) Инженеры Отдѣла должны имѣть въ своемъ распоряженіи полученные отъ завода:

а) метръ, завѣренный національной консерваторіей искусствъ и ремеслъ въ Парижѣ.

Примѣчаніе. Въ случаѣ невозможности получить завѣренный метръ Парижскою консерваторіей, то разрѣшается имѣть метръ, завѣренный Правительственнымъ учрежденіемъ въ Берлинѣ. (Abfertigungstelle 2 des königlichen Eichn ingsamts);

б) всѣ русскія мѣры длины и вѣса — футъ, аршинъ и сажень, фунтовой разновѣсъ и гири отъ 1 фунта до 1 пуда включительно, завѣренные Палатою мѣръ и вѣсовъ, въ которую Инженеры Отдѣла на заводахъ имѣютъ право обращаться съ просьбой о повѣркѣ и клейменіи на заводахъ означенныхъ мѣръ;

в) щипцы для пломбированія;

г) готовальню;

д) линейки, масштабы, и

е) всѣ вывѣренные шаблоны для рельсовъ, накладокъ, подкладокъ, швеллеровъ, осей, бандажей, для провѣрки центровъ скатовъ и насадки колесъ и т. п. и всѣ необходимыя

мѣрительные инструменты, а также все шаблоны на издѣлія, приемъ коихъ производится съ допусками по очертаніямъ.

38) Вѣрность сихъ темплетовъ и шаблоновъ должна быть удостовѣрена ими послѣ тщательной провѣрки съ чертежами. Равнымъ образомъ въ началѣ приемки должна быть провѣрена длина мѣры для рельсовъ, осей, швеллеровъ и т. п.

39) Приборы, служащіе для механическаго испытанія, вывѣряются Инженерами Отдѣла возможно чаще. Точность показаній прессы, служащаго для статическаго испытанія изгибомъ рельсовъ при измѣненіи стрѣлы прогиба въ предѣлахъ упругаго сопротивленія, должна быть, по крайней мѣрѣ $= 0,1$ мм. Копры съ бабой, служащей для испытанія ударомъ, должны быть всегда въ исправности и баба перемѣнена, если вѣсъ ея отклоняется болѣе чѣмъ на 5 фунт. противъ указаінаго въ техническихъ условіяхъ.

40) Прессы, на которыхъ производятся испытанія на разрывъ, должны быть лучшихъ системъ, и они должны быть провѣряемы періодически, чѣмъ чаще, тѣмъ лучше. Въ случаѣ неисправности приборовъ, Инженеры Отдѣла останавливаютъ приемъ до приведенія приборовъ въ надлежащій порядокъ, о чемъ составляется надлежащій актъ.

41) Провѣрка разрывныхъ прессовъ и другихъ испытательныхъ приборовъ, копровъ, мѣръ длины и вѣса, должна производиться Инженерами Отдѣла на заводахъ обязательно два раза въ годъ, совмѣстно съ представителями заводовъ; о результатахъ провѣрки составляются, за общими подписями, акты, которые къ 1 му мая и 1-му января представляются въ Отдѣлъ, а копіи выдаются представителямъ заводовъ.

42) При равеиствѣ правъ старшихъ и младшихъ Инженеровъ по надзору за производствомъ, а также по освидѣтельствованію, испытанію и выдачѣ актовъ технической годности издѣлій, на старшихъ Инженеровъ, *при нахожденіи на одномъ и томъ же заводѣ* и младшаго, для установленія извѣстнаго порядка, возлагается:

а) главнѣйшее наблюденіе и отвѣтственность за правильное веденіе дѣлопроизводства, шнуровыхъ и другихъ книгъ; доставленіе всехъ срочныхъ вѣдомостей и свѣдѣній, а также соображенія о мѣрахъ, ведущихъ къ усовершенствованію изго-

товленія заказовъ Министерства и вообще за всей текущей перепиской, при необходимомъ во всемъ этомъ содѣйствіи младшаго Инженера, и

5) разрѣшеніе недоразумѣній, могущихъ возникнуть по вопросамъ техническимъ между администраціею завода и младшимъ Инженеромъ.

43) При возложеніи Отдѣломъ на старшаго Инженера надзора за производствомъ издѣлій и на другихъ заводахъ, на которые назначены младшіе Инженеры, детально еще незнакомые съ своими обязанностями, старшій Инженеръ обязанъ:

а) посѣщать періодически заводы своего района для наблюденія за порядкомъ испытанія и освидѣтельствванія издѣлій;

б) разъяснять недоразумѣнія, встрѣчаемыя при примѣненіи на практикѣ распоряженій Министерства;

в) давать указанія въ техническихъ вопросахъ и принимать зависящія мѣры къ устраненію замѣченныхъ неправильныхъ дѣйствій со стороны младшихъ Инженеровъ и заводовъ.

г) разрѣшать разногласія между младшими Инженерами и заводами;

д) подвергать обсужденію вопросы, касающіеся мѣропріятій по усовершенствованію изготовленія заводскихъ издѣлій;

и е) во всякомъ случаѣ, при возникающихъ недоразумѣніяхъ между старшими и младшими Инженерами, ни тѣ, ни другіе не лишаются права просить разрѣшенія спорныхъ вопросовъ у Отдѣла.

IV. Порядокъ освидѣтельствваній и испытаній.

44) Требования о производствѣ освидѣтельствваній и испытаній со всѣми необходимыми указаніями относительно количества, назначенія, сроковъ поставки техническихъ условий и проч. Инженеры Отдѣла получаютъ отъ Отдѣла и отъ подлежащихъ учреждений, согласно имѣющихся на сей предметъ распоряженій.

Примѣчаніе. При полученіи отъ другихъ учреждений означенныхъ требованій, несогласныхъ съ дѣйствующими

правилами и распоряженіями Министерства, и вообще въ случаѣ встрѣтившихся затрудненій и недоразумѣній въ исполненіи даннаго порученія, Инженеры Отдѣла, не приводя этихъ требованій въ исполненіе, должны представить объ этомъ на разрѣшеніе Отдѣла.

45) Послѣдовательность освидѣтельствванія и испытанія издѣлій сообщается заводомъ Инженерамъ Отдѣла письменными заявками.

46) Заводъ представляетъ Инженерамъ Отдѣла издѣлія, согласно техническихъ условій разбивъ послѣдній на плавки, партіи и кучи съ готовыми ящиками или бочками для упаковки мелкихъ издѣлій.

Примѣчаніе. Если иѣтъ точныхъ указаній о количествѣ издѣлій, предъявляемыхъ къ приему за одинъ разъ, то опредѣленіе этого количества дѣлается Инженерами Отдѣла, соображаясь съ производительностью завода, родомъ издѣлій и т. п.

47) Всѣ негодныя и вообще несоотвѣтствующія по наружному виду своему назначенію издѣлія должны быть отдѣлены отъ годныхъ и послѣднія разсортированы по родамъ и типамъ *средствами завода ранѣе предъявленія ихъ для освидѣтельствванія и испытанія Инженеру Отдѣла.*

Примѣчаніе. Инженеры Отдѣла, нашедшіе неотсортированной хотя бы одну часть, имѣютъ полное право прекратить освидѣтельствованіе, съ предложеніемъ заводу отдѣлить годное отъ негоднаго.

При вторичномъ обнаруженіи того же факта заводу сообщается письменно, что если партія въ третій разъ будетъ предъявлена не отсортированной, то она будетъ забракована, что и исполняется, если дѣйствительно заводъ не исполнитъ требованія Инженера.

48) Инженеры Отдѣла обязаны производить освидѣтельствованіе и испытаніе съ такимъ расчетомъ, чтобы отнюдь не задерживать сдачу изготовленныхъ заводомъ предметовъ и чтобы заводъ, въ случаѣ просрочки, не могъ сослаться на промедленіе въ испытаніи. *Заводууправленія принимаютъ обязательства къ тому, чтобы производство освидѣтствованій и испытаній могло быть производимо безъ задержекъ и не спѣша.*

49) Въ случаѣ недоставленія достаточнаго числа рабочихъ, затрудненій и противодѣйствія законнымъ распоряженіямъ Инженеровъ Отдѣла, послѣдніе составляютъ о семъ акты; замѣчанія свои они сообщаютъ словесно или, въ случаѣ надобности, письменно, только Директору завода или уполномоченному представителю и въ Отдѣлѣ.

50) Если Инженерамъ Отдѣла поручается производить освидѣтельствованіе издѣлій на другихъ заводахъ, которые не входятъ въ районъ ихъ дѣятельности, то они, получивъ предписаніе, немедленно сносятся съ тѣмъ заводомъ, на которомъ должно быть произведено освидѣтельствованіе и испытаніе, запросивъ заводъ, къ какому приблизительно сроку будутъ готовы издѣлія, дабы можно было распредѣлять работы на заводахъ такъ, чтобы не произошло задержки въ освидѣтствованіи и испытаніи срочныхъ заказовъ и не было вызвано какихъ либо претензій заводоу, на коихъ Инженеры Отдѣла производятъ это освидѣтельствованіе постоянно.

51) Освидѣтельствованіе и испытаніе издѣлій производится на точномъ основаніи техническихъ условій и договора, заключеннаго съ заводомъ казною и частными обществами, съ соблюденіемъ, однако, того правила, чтобы техническія условія частныхъ заказовъ были одобрены Министерствомъ Путей Сообщенія, если опѣ въ чемъ либо отличаются отъ нормальныхъ условій, утвержденныхъ Министромъ Путей Сообщенія.

Примѣчаніе 1. Если условія договора несогласны съ настоящими правилами и другими распоряженіями Министерства относительно освидѣтствованія и испытанія издѣлій, то таковыя издѣлія не подлежатъ испытанію.

Примѣчаніе 2. Если въ препровожденныхъ Инженерамъ Отдѣла на заводахъ документахъ будетъ замѣчено отступленіе отъ законовъ, постановленій, циркуляровъ, правилъ и инструкцій, то Инженеры должны доводить о семъ до свѣдѣнія Отдѣла, не принимая однако, при этомъ никакихъ мѣръ, могущихъ задержать исполненіе заказа.

52) Испытанія должны быть производимы, непременно, лично Инженерами Отдѣла. Порученіе испытанія другимъ агентамъ, *а тѣмъ болѣе лицамъ заводской администраціи, ни въ какомъ случаѣ не должно быть допущено.* Результаты

испытаній записываются въ установленныя для сего шнуры и пилы.

53) При освидѣтельствованіи и испытаніи обязательно присутствуетъ представитель заводоуправленія, который подписываетъ журналы испытанія и акты освидѣтельствованія. Инженеры Отдѣла при освидѣтельствованіяхъ и испытаніяхъ должны руководствоваться исключительно имѣющимися по сему предмету распоряженіями и обязанностью получения издѣлій наилучшаго, соотвѣтственнаго техническимъ условіямъ, качества.

54) При могущихъ быть, при опредѣленіи качества издѣлій, несогласіяхъ на заводахъ во время освидѣтельствованія и испытанія заводскихъ издѣлій, предоставляется рѣшать спорные вопросы Инженеру Отдѣла, но заводоуправленіямъ предоставляется подавать Инженерамъ Отдѣла письменные протесты, представляемые послѣдними, съ надлежащими объясненіями, Главному Инженеру, которымъ, въ случаѣ надобности, командировается на заводъ для рѣшенія спорнаго вопроса особое лицо.

V. Выдача документовъ.

55) Послѣ освидѣтельствованія и испытанія заводскихъ издѣлій и признанія ихъ соотвѣтствующими условіямъ заказа, чертежамъ и техническимъ условіямъ, Инженеры Отдѣла выдаютъ заводоуправленіямъ акты технической годности и составляютъ тѣ документы, которые требуются распоряженіями Министерства. При этомъ руководствуются нижеслѣдующими правилами:

а) Акты и другіе документы должны быть составляемы: подлинныя только въ одномъ экземплярѣ, а копіи въ томъ количествѣ, которое указано въ настоящихъ правилахъ, или въ другихъ распоряженіяхъ.

б) Акты технической годности издѣлій составляются по утвержденнымъ формамъ, и они должны заключать въ себѣ:

1) Наименованіе завода или лица, обязаннаго къ сдачѣ предметовъ и вообще все тѣ свѣдѣнія, которыя требуются до-

говоромъ или заказомъ, формою актовъ, настоящими правилами и другими соответственными распоряженіями.

2) День предъявленія и день, въ который издѣлія признаны технически годными.

Примѣчаніе. Днемъ предъявленія надлежитъ считать тотъ день, когда предметъ предъявленъ къ сдачѣ въ томъ видѣ, въ которомъ этотъ предметъ будетъ признанъ подлежащимъ окончательной приемкѣ.

3) Количество испытанныхъ и освидѣтельствованныхъ издѣлій счетомъ, вѣсомъ и мѣрою по сортамъ и по стоимости заказанныхъ издѣлій.

Примѣчаніе. Если въ выдаиномъ поставщику актѣ имѣются означенныя свѣдѣнія и когда въ договорѣ не предусмотрено представленія поставщикомъ особыхъ квитанцій, а обусловлено именно представленіе актовъ технической годности, то выдача поставщику, кромѣ упомянутыхъ актовъ, еще особыхъ квитанцій воспрещается.

56) Въ составляемыхъ Инженерами актахъ, вѣсь освидѣтельствованныхъ и испытанныхъ издѣлій и другія количества, которыя, согласно условіямъ заказа, подлежатъ принятію въ основаніе денежныхъ расчетовъ съ заводами, обозначаются не только цифровыми знаками, но и прописью.

57) Акты должны составляться отдѣльно по каждому договору, наряду и предписанію Отдѣла. Исключеніе изъ сего допускается при освидѣтельствovanіи и испытаніи незначительнаго количества издѣлій, изготовляемыхъ:

а) въ заводскій запасъ и

б) взаиѣнъ невыслужившихъ срока гарантіи.

Въ томъ и другомъ случаѣ можетъ быть составляемъ одинъ актъ по нѣсколькимъ требованіямъ, но особо *для каждаго учрежденія или лица и лишь на однородные предметы*, свидѣтельствуемые въ общей партіи.

58) Акты на издѣлія, заказанныя по дополнительнымъ нарядамъ Управленія желѣзныхъ дорогъ, выдаются отдѣльно отъ актовъ на предметы, поставленные въ счетъ основнаго договора, причемъ и въ справкахъ заводоуправленій подъ актами должны приводиться расчеты о количествѣ постав-

ленныхъ по наряду издѣлій въ счетъ дополнительнаго заказа отдѣльно отъ основнаго.

Примѣчаніе. Въ тѣхъ случаяхъ, когда послѣдующими нарядами Управленія желѣзныхъ дорогъ измѣняются или типы издѣлій, или дороги назначенія,—въ актахъ надлежитъ ссылаться какъ на первоначальный, такъ и на измѣняющіе его наряды.

59) Инженеры Отдѣла выдаютъ акты и приложения къ нимъ лишь по оплатѣ таковыхъ надлежащимъ гербовымъ сборомъ по числу листовъ *).

60) При испытаніяхъ на заводахъ издѣлій въ необдѣланномъ видѣ, окончательная отдѣлка которыхъ предполагается въ желѣзнодорожныхъ мастерскихъ или на другихъ заводахъ, воспрещается выдавать условные акты съ оговоркою, „что, если, при окончательной отдѣлкѣ на желѣзной дорогѣ или на заводѣ—заказчикѣ, принятыя издѣлія будутъ забракованы, то поставщикъ обязуется безвозмездно замѣнить забракованные предметы новыми“. Издѣлія же, въ качествѣ коихъ Инженеры Отдѣла сомнѣваются, не должны выходить съ завода до тѣхъ поръ, пока Инженеры не увѣрятся обработкой или инымъ способомъ въ безусловно хорошемъ качествѣ издѣлій.

61) Если въ вышеуказанномъ случаѣ, не смотря на принятыя мѣры, будетъ все-таки оставаться сомнѣніе въ годности издѣлій, или когда нѣтъ ясныхъ указаній въ правилахъ или техническихъ условіяхъ, подлежатъ ли приѣмкѣ издѣлія, не-

*) Согласно Устава о гербовомъ сборѣ, должностныя лица, виновныя въ принятіи къ производству прошеній и приложений къ онымъ съ нарушеніемъ правилъ о гербовомъ сборѣ, а также къ выдачѣ бумагъ, вовсе непоплаченныхъ гербовымъ сборомъ, или не вполне имъ оплаченныхъ, исключая лишь тѣ случаи, въ коихъ сіе именно допускается правилами сего устава, обязаны возмѣстить причиненный казнѣ таковыми ихъ дѣйствіями убытокъ и, сверхъ того, подвергаются:

въ первый разъ—замѣчанію; во второй—строгому замѣчанію; въ третій—выговору, а въ четвертый разъ—удаленію отъ должности.

Такое же взысканіе налагается на Инженеровъ Отдѣла, если на представленныхъ въ Отдѣлъ и высылаемыхъ заказчикомъ, Начальникамъ дорогъ и другимъ лицамъ копійхъ документовъ не будетъ сдѣлано помѣтки, что подлинныя документы оплачены такого-то достоинства гербовою маркою.

соотвѣтствующія, по мнѣнію Инженера, своему назначенію, то такіи издѣлія, хотя и исключаются изъ очереди пріемовъ и отмѣчаются краскою или другимъ знакомъ, но не отмѣчаются клеймомъ „брака“, впредь до разъясненія по сему Отдѣла.

62) Если заводоуправленіе пожелаетъ имѣть засвидѣтельствованную копию акта или другого какого-либо платежнаго документа, то Инженеръ Отдѣла можетъ выдать просимую копию документа, какъ указано въ законѣ, только по особому ходатайству заводоуправленія, оплаченному установленнымъ гербовымъ сборомъ, и съ указаніемъ причины, для чего требуется подобная *официальная* копія платежнаго документа.

63) Такая копія должна быть тождественна съ подлинникомъ и на ней, послѣ завѣрки Инженера Отдѣла, должна быть примѣрно сдѣлана слѣдующая надпись:

„Настоящая копія выдана тѣмъ-то, за надлежащимъ подписаніемъ и приложеніемъ казенной печати, Директору или Управляющему такого то завода, вслѣдствіе его просьбы отъ 190 г., для представленія въ такое то учрежденіе, на предметъ такой то и эта копія не можетъ служить документомъ для уплаты денегъ и не можетъ быть заложена въ банкъ и др. подобномъ учрежденіи. Гербовый сборъ оплаченъ завода дня 190 г. Подпись . . .“.

64) Если же заводоуправленіемъ будетъ указана въ заявленіи причина для выдачи дубликатовъ: утрата подлинныхъ актовъ, или др. платежныхъ документовъ, то Инженеръ Отдѣла, предварительно выдачи дубликата платежныхъ документовъ, дѣлаетъ запросъ, телеграммою, за счетъ заводоуправленія, заказчику о томъ, не было ли имъ уплачено по подлиннымъ документамъ заводу денегъ, и если было, то въ выдачѣ такихъ дубликатовъ-документовъ отказываетъ или выдаетъ копіи ихъ, но дѣлаетъ надпись, что „по симъ копіямъ уплата не подлежитъ“.

Если же уплаты произведено не было, то Инженеръ Отдѣла извѣщаетъ заказчика о выдачѣ дубликата, съ обозначеніемъ, отъ какого времени и за какимъ № дубликатъ былъ выданъ.

65) Всѣ копіи выданныхъ заводо-управленію документовъ, равно какъ и сдѣланныхъ на ихъ надписей, завѣренныхъ подписью Инженеровъ Отдѣла, должны оставаться въ ихъ дѣлахъ. Кромѣ того, копіи эти препровождаются при краткихъ отпошеніяхъ заказчикамъ въ одномъ экземплярѣ и при рапортѣ въ Отдѣлъ въ слѣдующемъ количествѣ экземпляровъ: на издѣлія, освидѣтельствованныя и испытанныя по заказамъ Управленія желѣзныхъ дорогъ и по сооруженію жел. дор. по водянымъ сообщеніямъ и портовымъ сооруженіямъ,—въ 3 экземплярахъ, а по другимъ заказамъ—въ 2 экземплярахъ и не позже какъ черезъ 5 дней со дня составленія акта; во всякомъ случаѣ, отсылка таковыхъ копій: заказчикамъ, начальникамъ, строителямъ и управляющимъ дорогъ, должна быть производима съ такимъ расчетомъ, чтобы документы прибыли на дорогу, если не ранѣе, то одновременно съ предметами заказа, на которые выданы документы.

66) На издѣліяхъ, изготовляемыхъ заводами, освидѣтельствованныхъ и испытанныхъ Инженерами Отдѣла и оказавшихся въ техническомъ отношеніи годными, должны ставиться клейма или навѣшиваться свинцовыя пломбы установленнаго образца.

67) На партіи, не выдержавшія испытанія, составляется, по прилагаемой формѣ, актъ, который передается заводу, а копія съ него представляется въ Отдѣлъ. Невыдержавшія испытанія партіи отмѣчаются тѣми браковочными знаками, которые для сего установлены, съ тѣмъ, чтобы они не могли быть перемѣшаны съ другими партіями. Забракованныя издѣлія могутъ поступать, или въ передѣлъ, или въ продажу, но не для надобностей Министерства. Наблюденіе за исполненіемъ сего возлагается на заводахъ на Инженеровъ Отдѣла и на другихъ чиновъ мѣстныхъ установлений Министерства, при полученіи издѣлій на мѣстѣ назначенія, такъ какъ на принятыхъ издѣліяхъ должно находиться клеймо технической годности, а на забракованныхъ дѣлаются отмѣтки, согласно прилагаемыхъ при семъ правилъ клейменія.

68) Въ особыхъ случаяхъ, по письменной просьбѣ заводоуправленія, разрѣшается Инженерамъ Отдѣла временно не клеймить подлежащую бракованію партію, а опечатать, закра-

силь или вообще отмѣтить ее до получения отъ Отдѣла распоряженія: забраковать ли партію, переиспытать ее, или принять.

69) Въ случаяхъ включенія сказаннаго пункта въ договоръ, Инженеры Отдѣла должны выдавать заводамъ свидѣтельства и удостовѣренія, къ которымъ прилагаются, за общую съ заводоуправленіемъ подписью, подробныя вѣдомости испытанныхъ матеріаловъ и другіе документы, съ удостовѣреніемъ, что количество испытанныхъ матеріаловъ вполне соответствуетъ (или за исключеніемъ такого то количества такихъ-то матеріаловъ) такому то числу издѣлій, причемъ обязываются неуклонно слѣдить, чтобы принятый матеріалъ расходовался исключительно на тѣ заказы, въ счетъ коихъ производится уплата. Копіи означенныхъ свидѣтельствъ и удостовѣреній съ приложениями должны быть немедленно высылаемы заказчикамъ.

70) При выдачѣ Инженерами Отдѣла удостовѣреній (въ актахъ) о происхожденіи матеріаловъ (съ того или другаго завода), пошедшихъ на готовые издѣлія, предлагается:

а) Инженерамъ Отдѣла металлургическихъ, сталелитейныхъ желѣзодѣлательныхъ, прокатныхъ и иныхъ заводовъ, изготовляющихъ сырые продукты,—выдавать заводу одинъ актъ въ подлинникѣ и только одну копію съ него, съ надписью „для заводскаго архива“, другую копію этого акта высылать Инженеру Отдѣла на заводѣ, по заказу котораго металлургическій заводъ (или иной) изготовилъ матеріалы и предметы, необходимые для окончательнаго изготовленія по основному договору заказа, при этомъ должны быть препровождены: спецификаціи испытанныхъ издѣлій, съ указаніемъ №№ ихъ, а равно и №№ плавовъ, если указаніе это предусмотрено техническими условіями или иными распоряженіями.

б) Инженерамъ Отдѣла, свидѣтельствующимъ издѣлія, изготовленныя изъ матеріаловъ, принятыхъ на металлургическихъ и иныхъ, указанныхъ въ предыдущемъ пунктѣ, заводахъ, предлагается: въ копіяхъ полученныхъ актовъ вести учетъ порядкомъ, указанномъ въ Приказѣ Министра Путей Сообщенія отъ 16 Апрѣля 1900 г. за № 58 (стр. 9).

По сему Инженеры Отдѣла, при константированіи въ своихъ

окончательныхъ актахъ происхожденія матеріаловъ въ готовыхъ издѣліяхъ, руководствуются исключительно имѣющейсѣ копіей акта, полученной отъ Инженера на металлургическомъ или иномъ заводѣ; съ коего поступили издѣлія на изготовленіе заказа. Копія эта всегда должна находиться у Инженеровъ Отдѣла, выдающихъ окончательный актъ технической годности издѣлій въ собранномъ и окончательно изготовленномъ видѣ.

71) Учрежденія и лица, встрѣчающія надобность въ копіяхъ актовъ, могутъ получать таковыя, но при этомъ Инженеры Отдѣла обязуются на этихъ копіяхъ обозначать, для какой цѣли онѣ выданы и дѣлать надпись: „Означенная копія не можетъ предъявляться Инженерамъ Отдѣла, какъ удостовѣреніе въ происхожденіи матеріала“.

72) При поступленіи на заводы матеріаловъ, подлежащихъ обработкѣ, какъ то: листовъ сортоваго желѣза, стальныхъ и чугунныхъ отливокъ, трубъ, швеллеровъ, мѣдныхъ листовъ для топокъ и пр., съ другихъ заводовъ, можно считать достаточными доказательствами русскаго ихъ происхожденія: акты Инженеровъ Отдѣла, если матеріаль былъ предварительно освидѣтельствованъ на мѣстѣ производства, въ противномъ случаѣ марку или клеймо завода, или же удостовѣреніе подлежащаго учрежденія, или лица.

73) Въ отношеніи освидѣтельствоваиія и испытанія поступающихъ въ заводскій запасъ издѣлій, составленія актовъ, веденія учета о приходѣ и расходѣ сихъ издѣлій на заводѣ для исполненія основныхъ заказовъ и выпуска съ завода тѣхъ изъ нихъ, кой обращаются въ продажу, Инженеры Отдѣла руководствуются правилами, изложенными въ приказѣ Министра Путей Сообщенія отъ 16 Апрѣля 1900 г. за № 58.

Примѣчаніе. Копіи съ актовъ технической годности поступающихъ въ заводскій запасъ издѣлій Инженерами Отдѣла заводу не выдаются, а лишь въ 2-хъ экземплярахъ представляются въ Отдѣлъ для учета.

74) На предметы, изготовленные въ запасъ и получившіе, съ разрѣшенія Отдѣла, опредѣленное назначеніе виѣ завода, выдаются особые акты окончательной технической годности,

съ проставленіемъ въ нихъ учрежденія или лица, которое пріобрѣло пздѣлія изъ заводскаго запаса.

Примѣчаніе 1. Копіи съ этихъ актовъ выдаются, а также представляются въ Отдѣлъ общеустановленнымъ порядкомъ.

Примѣчаніе 2. На первой страницѣ акта внизу подъ чертой дѣлается помѣтка: „актъ и копіи съ него сданы для подписи Инженеру такого то числа“.

V. Порядокъ храненія на заводахъ изготовленныхъ и признанныхъ технически годными издѣлій.

75) Если принятыя издѣлія остаются на храненіи въ заводѣ на его отвѣтственности, то:

а) штабели рельсовъ занумеровываются соотвѣтственно №№ журналовъ и актовъ испытаній съ такимъ расчетомъ, чтобы безъ затрудненій можно было бы указать во всякое время въ складахъ партіи рельсовъ, соотвѣтствующія данному пріемочному документу;

б) скрѣпленія, накладки и подкладки, связанные въ пачки, а болты, костыли и шуруны, запакованные въ ящики или бочки, запломбируются и складываются въ крытыя помѣщенія;

в) подвижной составъ устанавливается на путяхъ, сообразно указаніямъ договора, или на открытомъ воздухѣ съ опредѣленнымъ прикрытіемъ, или же въ закрытыхъ помѣщеніяхъ;

г) бандажи, оси и пр. издѣлія, по составленіи вѣдомости съ указаніемъ №№ плавокъ и №№ издѣлій, если таковыя нумеруются, хранятся по роду издѣлій или на открытомъ воздухѣ, или въ крытомъ помѣщеніи.

76) Отпускъ изъ казенныхъ запасовъ производится заводоуправленіями, причемъ никакихъ вторичныхъ испытаній

разъ уже принятыхъ въ казну предметовъ не производится, если на то не послѣдуетъ особаго распоряженія.

77) О каждомъ отпускѣ заводууправленіемъ испытанныхъ и признанныхъ технически годными издѣлій и о приѣмкѣ ихъ агентами дорогъ и другихъ заказчиковъ на заводѣ, или на мѣстахъ назначенія, составляется надлежащій актъ за подписью представителя дороги или другого заказчика и уполномоченнаго заводууправленія, съ указаніемъ родовъ, количества и вѣса издѣлій, а также и актовъ, по коимъ издѣлія были признаны технически годными.

78) Заводъ ведетъ, подѣ своею отвѣтственности, счетъ отпущенному казенному имуществу, такъ, чтобы во всякое время можно было ясно видѣть наличное положеніе казенныхъ запасовъ.

VI. Порядокъ донесеній о происшествіяхъ и жалобахъ.

79) При пожарахъ, поломкахъ или другихъ какихъ либо несчастіяхъ, случающихся на заводахъ, Инженеры Отдѣла смотря по роду и величинѣ несчастія, доносятъ о нихъ Главному Инженеру, или телеграммою или рапортомъ, съ подробнымъ описаніемъ несчастія, причины его и вліянія его на исполненіе заказовъ Министерства, въ этихъ случаяхъ Инженеры Отдѣла выдаютъ заводамъ удостовѣренія въ фактѣ происшедшаго несчастія, но никоимъ образомъ не выдаютъ заводамъ удостовѣренія о вліяніи этого несчастія на исполненіе заказовъ, безъ особаго на то разрѣшенія Главнаго Инженера.

80) При возникающихъ недоразумѣніяхъ между Инженерами Отдѣла и заводууправленіемъ, заводууправленія могутъ подавать о семъ заявленія, оплаченныя установленнымъ гербовымъ сборомъ, на имя Главнаго Инженера.

Копію такого заявленія заводууправленіе обязуется препроводить тому Инженеру Отдѣла, до коего это касается; симъ же послѣднимъ объясненіе по этому заявленію представляется немедленно Главному Инженеру, не ожидая отъ него запроса по сему дѣлу.

360. *Августа 15-го. Собрание Узаконеній и Распоряженій Правительства № 90 ст. 1825.*— **Объ утвержденіи устава Общества Петербурго-Волжскаго пароходства и судоходства.**

На подлинномъ написано: „Государь Императоръ уставъ сей разсматривать и Высочайше утвердить соизволилъ, въ Царскомъ Селѣ, во 2 день іюня 1900 года“.

Подписаль: Управляющій дѣлами Комитета Министровъ, Статсъ-Секретарь *А. Куломзинъ.*

У С Т А В Ъ

ОБЩЕСТВА ПЕТЕРБУРГО-ВОЛЖСКАГО ПАРОХОДСТВА И СУДОХОДСТВА.

Цѣль учрежденія Общества, права и обязанности его.

§ 1. Учрежденное въ 1858 году Общество Петербурго-Волжскаго пароходства и судоходства продолжаетъ свои дѣйствія на основаніи настоящаго устава. Общество имѣетъ цѣлью перевозку грузовъ и пассажировъ по водянымъ путямъ сообщенія, начиная съ Волги и ея притоковъ до С.-Петербурга и Кронштадта, а также по Онежскому озеру, Валтійскому и другимъ, за исключеніемъ Каспійскаго моря.

Примѣчаніе. 1. Независимо отъ перевозки товаровъ и кладей по водянымъ путямъ, Обществу предоставляется принимать на себя транспортированіе грузовъ по желѣзнымъ, шоссейнымъ и грунтовымъ дорогамъ къ своимъ пристанямъ и отъ оныхъ.

Примѣчаніе. 2. Учредителями Общества были: капитанъ 2-го ранга Петръ Фалкъ и статскій Совѣтникъ Иванъ Гонзаго-Павличинскій.

§ 2. Обществу предоставляется право, съ соблюденіемъ существующихъ законовъ, постановленій и правъ частныхъ лицъ, и по испрошеніи, въ потребныхъ случаяхъ, разрѣшенія подлежащаго начальства, расширять имѣющіеся и приобрѣтать вновь въ собственность, а равно устраивать или арендовать

соотвѣтственные цѣли Общества строенія, пароходы, суда, пристани, краны, элинги, механическіе заводы и мастерскія и верфи, а также необходимые для сего земли и лѣса. Постройка на бечевникахъ пристаней, помѣщеній для людей, механическихъ мастерскихъ, складовъ топлива, товаровъ и грузовъ допускается на общемъ основаніи, по отводу мѣстнаго судоходнаго начальства и по соглашенію—въ городахъ—съ городскимъ общественнымъ управленіемъ, собственно на сей предметъ, временно и при томъ такъ, чтобы сооруженія эти ни въ какомъ случаѣ не заграждали пути для конныхъ и пѣшихъ сообщеній по всему протяженію бечевниковъ. Въ случаѣ неудобства подобныхъ временныхъ построекъ и необходимости устройства постоянныхъ, возведеніе таковыхъ дозволяется не иначе, какъ съ разрѣшенія Министра Путей Сообщенія и по соглашенію съ владѣльцами прибрежныхъ земель. Постройками этими можетъ быть занято не болѣе половины узаконенной ст. 358 и 359 Уст. пут. сообщ. (Св. Зак., т. XII, ч. 1, изд. 1857 г.) десятисаженной ширины бечевника.

Примѣчаніе 1. Приобрѣтеніе Обществомъ въ собственность или въ срочное владѣніе и пользованіе недвижимыхъ имуществъ въ мѣстностяхъ, гдѣ такое прибрѣтеніе воспрещается, по закону, иностранцамъ или лицамъ иудейскаго вѣроисповѣданія,—не допускается.

Примѣчаніе 2. На учрежденіе пароходства по каналамъ, искусственнымъ частямъ водяныхъ путей, а равно по тѣмъ водянымъ путямъ, гдѣ ранѣе не существовало пароходства, Общество обязано испрашивать каждый разъ особое разрѣшеніе Министра Путей Сообщенія и подчиняться всѣмъ условіямъ, кои будутъ на сей предметъ указаны.

§ 3. Общество обязано, отнюдь не стѣсняя всѣхъ видовъ судоходства, исполнять всѣ законоположенія, правила и вообще правительственныя распоряженія, о судоходствѣ и пароходствѣ, а также правила уставовъ строительнаго, торговаго и путей сообщенія, какъ нынѣ дѣйствующія, такъ и тѣ, какія будутъ изданы впослѣдствіи. Независимо отъ сего, по требованію Министерства Путей Сообщенія, въ тѣхъ прибрежныхъ мѣстахъ рѣчныхъ и озерныхъ путей, гдѣ будутъ находиться постоянные агенты Общества, оно обязывается, чрезъ этихъ

агентовъ, производить наблюденія за горизонтомъ воды, по правиламъ, преподаннымъ Министерствомъ Путей Сообщенія, и сообщать таковыя наблюденія сему Министерству. Относительно судоходно-полицейскаго распорядка при плаваніи судовъ, разстановки ихъ въ мѣстахъ стоянокъ, пропуска, чрезъ искусственныя сооруженія, соблюденія установленныхъ отличительныхъ знаковъ и огней, приспособленія пароходовъ къ правильному и безопасному плаванію, подачи помощи при несчастныхъ случаяхъ на водѣ и на пристаняхъ и вообще правилъ благоустройства по судоходству, пароходы и суда Общества подчиняются какъ существующимъ, такъ и впредь могущимъ быть изданными постановленіямъ, а равно и правиламъ, издаваемымъ Министерствомъ Путей Сообщенія.

§ 4. Общество отвѣчаетъ за цѣлость и сохранность довѣренныхъ ему грузовъ какъ въ пути, такъ и при нагрузкѣ, и выгрузкѣ, а равно за подмочку мѣстъ и вещей, происшедшую отъ небреженія служащихъ у него лицъ, но за порчу и утрату происшедшія не по винѣ Общества, при цѣлости наружной укупорки, отъ самага свойства укупоренныхъ вещей, отъ доказанной аварии или отъ гибели судна по волѣ Божіей—Общество отвѣтственности не подлежитъ. Подробныя правила о порядкѣ и условіяхъ приема, храненія, передвиженія и сдачи кладей и товаровъ, а также объ отвѣтственности Общества за цѣлость оныхъ передъ кладчиками и товарохозяевами, а также о порядкѣ и условіяхъ перевозки пассажировъ, Общество представляетъ на утверженіе Министра Финансовъ, по предварительному соглашенію съ Министрами Путей Сообщенія и Внутреннихъ Дѣлъ. Правила эти, по ихъ утвержденіи, должны быть отпечатаны на оборотѣ провозной квитанціи, замѣняя собою договоръ о перевозкѣ между отправителями и Обществомъ, кромѣ случаевъ, когда о семъ будетъ заключень особый письменный договоръ, не содержащій въ себѣ какихъ-либо условій, противорѣчащихъ общимъ законамъ гражданскимъ.

Примѣчаніе. Въ случаѣ пропажи отправленныхъ чрезъ Общество кладей, правленіе и агенты его обязаны принять всѣ зависящія мѣры къ отысканію оныхъ.

§ 5. Приемъ кладей отъ отправителей производится по

накладнымъ, адресуемымъ на имя правленія Общества, или его конторъ и агенто́въ и подписаннымъ товароотправителями, а при неграмотности сихъ послѣднихъ—уполномоченными и рукоприкладчиками. Въ накладныхъ должны быть съ точностью обозначены: родъ, число мѣстъ и вѣсъ товара, а равно званіе, имя, отчество и фамилія товароотправителя. Званіе, имя, отчество и фамилія товарополучателя означаются лишь въ томъ случаѣ, если отправитель желаетъ получить именную квитанцію.

Примѣчаніе. Правленіе и уполномоченные агенты Общества не имѣютъ права брать писемъ, денегъ и мало-вѣсныхъ посылокъ, подлежащихъ перевозкѣ по почтѣ. Въ случаѣ, если такіе предметы будутъ найдены въ сданныхъ кладяхъ или товарныхъ мѣстахъ, Общество обязано тотчасъ же отправить ихъ въ ближайшую почтовую контору, съ показаніемъ имени и фамиліи, а если можно, то и мѣста жительства отправителя и получателя. Для предупрежденія же вложенія писемъ, денегъ и посылокъ, подлежащихъ отправленію по почтѣ, въ нескрываемыя Обществомъ мѣста, Общество должно на всѣхъ выдаваемыхъ имъ отправителямъ квитанціяхъ означать, что, за допущеніе отступленія въ семъ случаѣ отъ предписанныхъ правилъ, виновные подвергаются законной отвѣтственности.

§ 6. При приѣмѣ кладей для перевозки правленіе, конторы и агенты Общества выдаютъ отправителямъ квитанціи на печатныхъ бланкахъ. Замѣняя собой договоръ съ отправителемъ, квитанціи эти могутъ быть именныя или на предъявителя. Въ нихъ означается родъ посылаемыхъ вещей или товаровъ, вѣсъ оныхъ, количество или мѣра, число мѣстъ и всѣ условія перевозки, а равно отвѣтственность Общества за несвоевременную доставку, порчу и утрату груза, происходящая отъ недосмотра управленія. Копія квитанціи хранится при дѣлахъ Общества, а подлинная квитанція должна быть возвращена ему при сдачѣ клади на мѣстѣ ея назначенія. Поэтому въ случаѣ утраты квитанціи, или неумышленного ея истребленія, лицо, у котораго она находилась, обязано опубликовать о томъ троекратно въ теченіе двухъ недѣль въ мѣстныхъ вѣдомостяхъ.

Засимъ, по прошествіи мѣсяца со дня позднѣйшей публикаціи, кладъ выдается упомянутому лицу, по предъявленіи имъ Обществу удостовѣренія о своей личности, если квитанція именная, или же удостовѣренія отправителя о принадлежности ему кладу, означенной въ утраченной безыменной квитанціи.

Примѣчаніе. Погрузка товаровъ и кладей на суда и пароходы Общества производится или средствами отправителей или по соглашенію ихъ съ управленіемъ и агентами Общества, средствами сего послѣдняго.

§ 7. Грузы, непринятые въ теченіе тридцати дней со дня ихъ прибытія къ мѣсту назначенія, считаются не востребовавшими. По прошествіи означеннаго срока о непринятомъ грузѣ посылаются увѣдомленія отправителю и троекратно, въ продолженіе двухъ недѣль, публикуется въ мѣстныхъ вѣдомостяхъ. Засимъ, въ случаѣ неявки получателя въ теченіе четырехъ мѣсяцевъ со дня послѣдней публикаціи, не востребоваанные грузы продаются съ публичнаго торга. Вырученныя за кладъ деньги обращаются на удовлетвореніе Общества за расходы по продажѣ имущества, провозъ и полежалое; остальные же затѣмъ деньги отсылаются въ кредитныя установленія для обращенія изъ процентовъ, съ которыми и выдаются владельцу товара въ случаѣ предъявленія имъ о томъ требованія, до истеченія десятилѣтняго срока со дня продажи кладу.

Примѣчаніе 1. Продажа кладу производится отъ Общества, съ соблюденіемъ правилъ, постановленныхъ въ ст. 359, 363, 370—377 пол. о взыск. гражд. (Св. Зак. т. XVI, ч. II, изд. 1892 г.) или въ соответствующихъ имъ статьяхъ Уст. Гражд. Судопр. (Суд. Уст. Императора Александра II, изд. 1892 г.), смотря по тому, какіе законы дѣйствуютъ въ той мѣстности, гдѣ производится продажа, причемъ взыскиваются всѣ сборы (въ пользу аукціонистовъ, аукціонныхъ мѣотъ и городскихъ доходовъ, о которыхъ упоминается въ ст. 377 пол. о взыск. гражд. изд. 1892 г.).

Примѣчаніе 2. Клады, легко подвергающіяся порчѣ, въ случаѣ неявки пріемщика или отказа отъ принятія оныхъ, могутъ быть проданы, не выжидая установленныхъ въ семъ параграфѣ сроковъ, при посредствѣ мѣст-

ной полиціи, но, по обнаруженіи порчи, о семъ долженъ быть составленъ надлежащій актъ, съ немедленнымъ извѣщеніемъ товарохозяина по мѣсту его жительства, если оно извѣстно правленію Общества.

Примѣчаніе 3. До продажи клади съ публичнаго торговаго владѣлецъ оной въ правѣ явиться въ мѣсто продажи, уплатить всѣ накопившіеся расходы и платежи и получить кладь.

§ 8. Обществу предоставляется право продажи съ публичнаго торговаго, съ заявленіемъ о томъ въ предѣлахъ Имперіи мѣстной полиціи, а въ иностранномъ портѣ Россійскому консулу и съ разрѣшенія мѣстныхъ властей, по законамъ страны, поврежденныхъ и неповрежденныхъ товаровъ и вещей, принятыхъ, согласно условіямъ перевозки, отъ отправителей, при расчетахъ съ ними за убытки или вслѣдствіе неуплаты своевременно условленныхъ въ пользу Общества платежей, но не ранѣе какъ по истеченіи одного мѣсяца со дня публикаціи о такой продажѣ въ мѣстныхъ вѣдомостяхъ.

§ 9. Если предложенною на первыхъ торгахъ вышеоцѣнною не покроются причитающіеся Обществу платежи вмѣстѣ съ расходами по продажѣ, то отъ усмотрѣнія Общества зависитъ въ теченіе мѣсяца со дня первыхъ торговъ назначить вторые торги, которые признаются окончательными. Если же на вторичномъ торгѣ вещи не будутъ проданы за отсутствіемъ желающихъ торговаться, то Общество оставляетъ ихъ за собою, прекращая всѣ расчеты съ владѣльцемъ товара. Засимъ поступившее на семъ основаніи въ собственность Общества имущество продается имъ или съ аукціона, или по вольной цѣнѣ за свой счетъ.

§ 10. Владѣлецъ товара, принятаго Обществомъ для перевозки, можетъ, съ согласія Общества, поручить ему продать свой товаръ или часть его съ аукціона или за опредѣленную плату. Порядокъ производства продажи устанавливается правленіемъ Общества, причемъ Общество получаетъ за такую продажу плату за комиссію по утверждаемой правленіемъ таксѣ. Общество можетъ также принимать на себя, по порученію товарохозяина, очищеніе его товаровъ таможенными пошлинами.

§ 11. Общество можетъ выдавать, подѣ отправляемые черезъ его посредство застрахованные и неподлежающіе скорой порчѣ товары, краткосрочныя ссуды на время нахождения товаровъ въ пути или въ складахъ Общества, по особымъ соглашеніямъ съ отправителями, въ размѣрѣ, непревышающемъ 60% стоимости товара, опредѣляемой по соображеніи съ цѣнами ближайшаго торговаго пункта.

Условія ссудъ означаются на документахъ въ приемѣ товаровъ для отправленія.

Въ случаѣ неуплаты въ срокъ ссуды, выданной подѣ отправленные чрезъ посредство Общества товары, заемщику дается, безъ особаго о томъ предваренія, семидневный льготный срокъ для платежа, со взысканіемъ, вмѣсто процентовъ, за просрочку пени въ полпроцента съ суммы, за нимъ въ долгу состоящей.

Если заемщикъ не внесетъ денегъ въ теченіе льготной недѣли, то товары, подѣ которые выдана ссуда, продаются, по распоряженію Общества, съ публичнаго торга. Вмѣсто же упомянутой выше пени взыскиваются установленные по ссудѣ проценты за время отъ окончанія срока ссуды по день уплаты Обществу, считая каждыя начавшіеся 15 дней за полмѣсяца и, сверхъ того, расходы по продажѣ залога, два процента со всей ссуды, въ видѣ неустойки, и плата за храненіе и страхованіе имущества за время просрочки.

Сумма, вырученная отъ продажи товара, за вычетомъ издержекъ продажи и провозной платы (если таковая не была уплачена при отправленіи), обращается на удовлетвореніе долга по ссудѣ и всѣхъ вышеуказанныхъ платежей, причитающихся Обществу, преимущественно передъ всѣми прочими долгами товарохранителя, хотя бы сей послѣдній былъ объявленъ несостоятельнымъ должникомъ. Но и до продажи на представленныя въ обезпеченіе Общества товары не могутъ быть обращаемы никакія частныя, казенныя или общественныя взысканія, и товары эти не могутъ быть включаемы въ конкурсную массу должника Общества до уплаты всей выданной подѣ оныя ссуды, вмѣстѣ съ провозной платой и другими причитающимися Обществу платежами.

§ 12. Обществу разрѣшается производить страхованіе перевозимыхъ на его судахъ грузовъ и товаровъ въ страховыхъ обществахъ, но лишь за счетъ послѣднихъ.

§ 13. Для удовлетворенія надобностей Правительства, связанныхъ съ приведеніемъ арміи и флота на военное положеніе (мобилизаціей), а равно и по другимъ обстоятельствамъ, вызываемымъ военными потребностями или соображеніями, всякое судно Общества, по требованію Правительства, можетъ быть изъято изъ владѣнія Общества во временное пользованіе или въ полную собственность Правительства. За изъятія во временное пользованіе суда Правительство производитъ Обществу за все время пользованія оными вознагражденіе по расчету 5% годовыхъ съ первоначальной стоимости и 6% съ современной балансовой стоимости этихъ судовъ. Въ случаѣ порчи пароходовъ и судовъ во время пользованія ими Правительствомъ, послѣднее обязывается произвести ремонтъ ихъ на свой счетъ до обратной сдачи пароходовъ и судовъ Обществу. Если же во время пользованія пароходъ или судно погибнетъ, то Правительство уплачиваетъ Обществу стоимость его по современному балансу, согласно опредѣленію о семь комисіи, составляемой изъ представителей отъ Министерствъ Финансовъ, Военнаго, Морскаго и Путей Сообщенія и депутатовъ отъ Общества. На томъ же основаніи Общество вознаграждается и за суда, поступающія по распоряженію Правительства въ полную его собственность. Правительство имѣетъ право на взятыхъ имъ въ свое распоряженіе судахъ дѣлать тѣ приспособленія, какія оно признаетъ полезнымъ, но съ тѣмъ, чтобы суда были сданы Обществу въ прежнемъ ихъ видѣ. Общество, въ случаѣ надобности предоставляетъ Правительству имѣющіеся у него въ складахъ предметы и матеріалы, необходимые для плаванія, съ уплатою Обществу дѣйствительной стоимости сихъ предметовъ.

Примѣчаніе. Общество обязано подчиняться всеѣмъ правиламъ, которыя будутъ изданы Правительствомъ для пароходныхъ предпріятій на случай мобилизаціи войскъ.

§ 14. Общество въ правѣ выбирать служащихъ всеѣхъ разрядовъ какъ изъ русскихъ подданныхъ, такъ и изъ иностранцевъ, подчиняясь въ послѣднемъ случаѣ дѣйствующимъ

въ Россіи общимъ объ иностранцахъ правиламъ. На должности капитановъ, машинистовъ, судовъ управителей и рулевыхъ должны быть назначаемы лица, обладающія необходимыми знаніями и опытностью, причемъ всѣ поименованныя должности, а равно береговыя должности и команды судовъ должны быть замѣщаемы исключительно русскими подданными. При этомъ на мѣста, гдѣ служащіе имѣютъ соприкосновеніе съ публикою, должны быть назначаемы непременно лица, свободно владѣющія русскимъ языкомъ.

Въ случаѣ распоряженій и дѣйствій конторъ или агентовъ Общества во вредъ интересамъ правительственнымъ или общественнымъ, правленіе Общества, по требованію подлежащаго Министерства, немедленно устраняетъ беспорядки, а въ случаѣ продолженія оныхъ, удаляетъ виновныхъ лицъ. Всякаго рода имущественная отвѣтственность за дѣйствія управленія, агентовъ и служащихъ Общества остается на самомъ Обществѣ, которое, удовлетворивъ Правительство или частныхъ лицъ, вѣдается съ виновными на основаніи общихъ законовъ. Если подлежащее Министерство, въ случаяхъ, признанныхъ имъ нужными, потребуетъ увольненія кого-либо изъ служащихъ въ Обществѣ, то сіе послѣднее обязано исполнить такое требованіе неотлагательно и безпрекословно.

§ 15. Всѣ пароходы и суда Общества должны быть достаточной прочности, содержимы въ полной исправности и чистотѣ и приспособлены для удобнаго помѣщенія пассажировъ и передвиженія товаровъ, а буксирные—для буксированія судовъ. Опредѣленіе допускаемаго на пароходахъ Общества предѣльнаго числа пассажировъ, количества балласта и грузовъ, а также способа размѣщенія послѣднихъ производится лицами, командиркуемыми для этой цѣли подлежащимъ начальствомъ.

Пароходамъ Общества разрѣшается плавать не иначе, какъ по предъявленіи мѣстному начальству актовъ о произведенномъ, на основаніи существующихъ узаконеній, освидѣтельствованіи пароходовъ со стороны прочности ихъ корпусовъ, исправности паровыхъ котловъ, наличности всѣхъ установленныхъ для паровыхъ судовъ принадлежностей и соблюденія другихъ обязательныхъ для пароходовъ правилъ.

Для удостовѣренія въ прочности и надлежащей исправности принадлежащихъ Обществу пароходовъ и судовъ таковыя подлежатъ ежегодно, передъ началомъ навигаціи и во время оной, когда это будетъ признано необходимымъ, освидѣтельствуванію лицами, командируемыми для сей цѣли начальствомъ. Пароходы и суда, которые по освидѣтельствуванію окажутся неблагонадежными, къ плаванію не допускаются. Освидѣтельствованіе не освобождаетъ, однако, Общество отъ отвѣтственности за поврежденія, происшедшія отъ неудовлетворительной постройки самыхъ пароходовъ и судовъ, отъ неисправнаго ихъ содержанія и ремонта, или отъ несвоевременнаго исправленія случившихся въ нихъ поврежденій.

На каждомъ пароходѣ, перевозящемъ пассажировъ, долженъ находиться аптечный ящикъ съ общеупотребительными медикаментами и перевязочными средствами, для подачи командирами пароходовъ или ихъ помощниками первоначальной врачебной помощи заболѣвшимъ пассажирамъ.

На принадлежащихъ Обществу пристаняхъ, пароходахъ и судахъ должны находиться въ постоянной готовности и исправности огнегасительные снаряды и другія средства тушенія пожара. При возникновеніи таковаго на берегу, пристани и другихъ судахъ, агенты Общества обязаны немедленно оказывать помощь къ тушенію и прекращенію онаго какъ помянутыми огнегасительными снарядами, такъ и самими пароходами съ командою, подчиняясь въ сихъ случаяхъ распоряженіямъ и указаніямъ мѣстнаго судоходнаго и полицейскаго начальства.

Кромѣ того, пароходы и суда должны быть снабжены всеми спасательными средствами и приспособленіями, а также имѣть вполне достаточное число шлюпокъ для перевозки команды и пассажировъ во время могущаго произойти на пароходѣ несчастія.

Примѣчаніе. Во всеѣхъ главныхъ пунктахъ остановки пароходовъ, Общество обязывается устроить и содержать въ полной исправности прочныя и удобныя пристани. При остановкѣ пароходовъ, для спуска или приѣма пассажировъ, обязательна подача иадылежаще устроенныхъ прочныхъ сходней.

§ 16. На каждомъ пассажирскомъ пароходѣ Общества должна находиться книга для жалобъ, прошнурованная и за печатью инспектора судоходства на пароходахъ, совершающихъ плаваніе по внутреннимъ воднымъ путямъ, и мѣстной полиціи на морскихъ пароходахъ. Книга эта хранится у капитана парохода или его помощника и предъявляется по первому требованію пассажира, желающаго занести жалобу. Объявленіе объ этой книгѣ должно быть вывѣшено на видномъ мѣстѣ.

§ 17. О всѣхъ происшедшихъ во время плаванія несчастныхъ случаяхъ съ пассажирами и командой, равно какъ о поврежденіяхъ въ пароходѣ, вызвавшихъ остановку онаго, капитаны пароходовъ и судовъ Общества обязаны сообщать немедленно по прибытіи къ ближайшей пристани или въ русскій портъ—мѣстному полицейскому или судоходному начальству, а въ иностранный портъ—Россійскому консулу.

§ 18. Общество, его конторы и агенты подчиняются относительно платежа государственнаго промысловаго налога, таможенныхъ, судовыхъ, гербовыхъ и другихъ мѣстныхъ и общихъ сборовъ всѣмъ правиламъ и постановленіямъ, какъ общимъ, такъ и относительно предпріятія Общества нынѣ въ Имиеріи дѣйствующимъ, равно тѣмъ, какія впредь будутъ на сей предметъ изданы.

§ 19. Публикаціи Общества во всѣхъ указанныхъ въ законѣ и въ настоящемъ уставѣ случаяхъ, за исключеніемъ особо поименованныхъ, дѣлаются въ „Правительственномъ Вѣстникѣ“, „Вѣстникѣ финансовъ, промышленности и торговли“ (указателѣ правительственныхъ распоряженій по Министерству Финансовъ), „Вѣстникѣ Министерства Путей Сообщенія“, вѣдомостяхъ обѣихъ столицъ и „Вѣдомостяхъ С.-Петербургскаго Градоначальства и столичной полиціи“, съ соблюденіемъ установленныхъ правилъ.

§ 20. Общество имѣетъ печать съ изображеніемъ его наименованія (§ 1).

Капиталь Общества, акціи, права и обязанности владѣльцевъ акцій.

§ 21. Основной капиталъ Общества, сполна оплаченный,

состоить изъ 700.000 рублей, раздѣленныхъ на 2.800 акцій, по 250 рублей каждая.

§ 22. Впослѣдствіи, при развитіи дѣлъ Общества, оно можетъ, сообразно потребности увеличить свой капиталъ посредствомъ выпуска дополнительныхъ акцій, по прежней цѣнѣ, на общую сумму, не превышающую сумму, указаннаго въ § 21, основнаго капитала (700.000 рублей), но не иначе, какъ по постановленію общаго собранія акціонеровъ и съ особаго каждый разъ разрѣшенія Министра Финансовъ, по предварительному соглашенію съ Министромъ Путей Сообщенія, порядкомъ утверждаемымъ Министромъ Финансовъ.

Примѣчаніе. Хотя дополнительные акціи Общества выпускаются по прежней цѣнѣ, но при этомъ по каждой изъ вновь выпускаемыхъ Обществомъ акцій должна быть внесена пріобрѣтателемъ оной сверхъ номинальной цѣны, еще извѣстная премія, равная, по крайней мѣрѣ, причитающейся на каждую изъ акцій предыдущихъ выпусковъ части запаснаго капитала Общества по послѣднему балансу съ обращеніемъ собранныхъ такимъ путемъ премій, на увеличеніе того же запаснаго капитала.

§ 23. При послѣдующихъ выпускахъ акцій, преимущественное право на пріобрѣтеніе оныхъ имѣютъ, владѣльцы акцій предыдущихъ выпусковъ, соотвѣтственно числу имѣющихся у нихъ акцій; если же акціи новаго выпуска не будутъ разобраны владѣльцами акцій предыдущихъ выпусковъ сполна, то на остальную часть оныхъ открывается, съ разрѣшенія Министра Финансовъ и на условіяхъ, подлежащихъ предварительному его утвержденію, публичная подписка.

§ 24. Акціи Общества могутъ быть, по желанію владѣльцевъ ихъ, именныя или на предъявителя. На именныхъ акціяхъ обозначаются званіе, имя, отчество и фамилія владѣльца. Акціи вырѣзываются изъ книгъ, означаются номерами по порядку и выдаются за подписью трехъ членовъ правленія, бухгалтера и кассира, съ приложеніемъ печати Общества.

Примѣчаніе. Акціи Общества и купонные листы къ нимъ должны быть печатаемы въ Экспедиціи Заготовленія Государственныхъ Бумагъ.

§ 25. Къ каждой акціи прилагается листъ купоновъ на получеііе по нимъ дивиденда въ теченіе десяти лѣтъ. На купонахъ этихъ означаются нумера акцій, къ коимъ каждый изъ нихъ принадлежитъ, и года въ послѣдовательномъ порядкѣ. По истеченіи десяти лѣтъ владѣльцамъ акцій имѣютъ быть выданы новые листы купоновъ, въ томъ же порядкѣ, на слѣдующія десять лѣтъ и т. д.

§ 26. Передача именныхъ акцій отъ одного владѣльца другому, а также стороннимъ лицамъ дѣлается передаточною надписью па акціяхъ, которыя при соотвѣтственномъ объявленіи должны быть предъявлены правленію для отмѣтки передачи въ его книгахъ. Само правленіе дѣлаетъ передаточную надпись на акціяхъ только въ случаяхъ, предусмотрѣнныхъ въ п. 1 ст. 2167 т. X, ч. 1 Св. Зак., изд. 1887 г., по судебному опредѣленію. Передача отъ одного лица другому акцій Общества на предъявителя совершается безъ всякихъ формальностей, и владѣльцемъ акцій на предъявителя признается всегда то лицо, въ рукахъ котораго онѣ находятся.

Примѣчаніе. Биржевое обращеніе акцій допускается не иначе, какъ, съ разрѣшенія Министра Финансовъ.

§ 27. Купоны къ именованнымъ акціямъ не могутъ быть передаваемы отдѣльно отъ акцій, за исключеніемъ купоновъ за текущій годъ; въ этомъ послѣднемъ случаѣ не требуется никакихъ передаточныхъ надписей на купонахъ или объявленій о передачѣ ихъ.

§ 28. Утратившій именныя акціи или купоны къ нимъ, за исключеніемъ купоновъ за текущій годъ, долженъ письменно объявить о томъ правленію, съ означеніемъ номеровъ утраченныхъ акцій или купоновъ. Правленіе производитъ за счетъ его публикацію. Если, по прошествіи шести мѣсяцевъ со дня публикаціи, не будетъ доставлено никакихъ свѣдѣній объ утраченныхъ акціяхъ или купонахъ, то выдаются новые акціи или купоны, подъ прежними номерами и съ надписью, что они выданы взаменъ утраченныхъ. Объ утратѣ купоновъ за текущій годъ къ именованнымъ акціямъ, а равно акцій на предъявителя и купоновъ къ нимъ, правленіе никакихъ заявленій не принимаетъ, и утратившій означенные купоны лишается права на получеііе по нимъ дивиденда. По наступле-

нии же срока выдачи новыхъ купонныхъ листовъ по акціямъ на предъявителя, таковыя выдаются владѣльцамъ акцій на предъявителя.

§ 29. Въ случаѣ смерти акціонера и учрежденія надъ имѣніемъ его опеки, опекуны, по званію своему, въ дѣлахъ Общества никакихъ особыхъ правъ не имѣютъ и подчиняются, наравнѣ съ прочими владѣльцами акцій, общимъ правиламъ сего устава.

Правленіе Общества, права и обязанности его.

§ 30. Управление дѣлами Общества принадлежитъ правленію, находящемуся въ г. С.-Петербургѣ и состоящему пзъ трехъ директоровъ, избираемыхъ общимъ собраніемъ владѣльцевъ акцій изъ среды своей,

Примѣчаніе. Директорами правленія, кандидатами къ нимъ и директоромъ-распорядителемъ могутъ быть русскіе подданные.

§ 31. Для замѣщенія кого-либо изъ директоровъ на время продолжительной отлучки или болѣзни, а равно въ случаѣ смерти или выбытія директора до срока, выбираются общимъ собраніемъ акціонеровъ два къ нимъ кандидата, которые за время занятія должности директора пользуются всеми правами и преимуществами, сей должности присвоенными.

§ 32. Въ директоры и кандидаты избираются лица, имѣющія на свое имя не менѣе двадцати акцій, которыя и хранятся въ кассѣ Общества или въ учрежденіяхъ Государственнаго Банка во все время бытности избранныхъ лицъ въ упомянутыхъ званіяхъ и не могутъ быть никому передаваемы до утвержденія отчета и баланса за послѣдній годъ пребыванія владѣльцевъ акцій директорами и кандидатами. Общему собранію предоставляется въ случаѣ неимѣнія въ виду владѣльцевъ акцій съ вышеозначеннымъ числомъ акцій, которые поступили бы въ директоры и кандидаты, избирать, по ближайшему своему усмотрѣнію, въ упомянутыя должности и лицъ, не имѣющихъ опредѣленнаго количества акцій, но съ тѣмъ, чтобы избираемый, по избраніи въ должность, пріобрѣлъ

на свое имя, въ теченіе одного мѣсяца, установленное выше количество акцій.

§ 33. Директоры и кандидаты выбываютъ по одному ежегодно, по старшинству вступленія, и на мѣсто выбывающихъ избираются новые директоръ и кандидатъ. Выбывшіе директоръ и кандидаты могутъ быть избираемы вновь.

§ 34. Кандидатъ, поступившій на мѣсто выбывшаго директора, остается въ составѣ правленія до окончанія срока, на который былъ избранъ выбывшій директоръ, но не свыше срока, на который избранъ самъ кандидатъ.

§ 35. Общее собраніе акціонеровъ назначаетъ, по своему усмотрѣнію, изъ директоровъ правленія предсѣдателя правленія и заступающаго его мѣсто.

§ 36. Члены правленія за труды свои по завѣдыванію дѣлами Общества могутъ получать какъ опредѣленное содержаніе, такъ и процентное изъ чистой прибыли вознагражденіе (§ 53), по назначенію общаго собранія акціонеровъ.

§ 37. Правленіе распоряжается всѣми дѣлами и капиталами Общества, по примѣру благоустроеннаго коммерческаго дома; къ обязанности его относится: а) приемъ поступившихъ за акціи Общества денегъ и выдача самыхъ акцій; б) устройство, по обряду коммерческому, бухгалтеріи, кассы и писмоводства, а равно и составленіе, на основаніи §§ 48—50, годовыхъ отчета, баланса, смѣты и плана дѣйствій; в) опредѣленіе необходимыхъ для службы по Обществу лицъ, съ назначеніемъ имъ предметовъ занятій и содержанія, а равно и ихъ увольненіе; г) наемъ и сдача въ аренду пароходовъ и судовъ, а равно наемъ складовъ, квартиръ и другихъ помѣщеній; д) страхование имущества Общества; е) открытіе и закрытіе конторъ и агентствъ Общества, ревизія ихъ и наблюденіе за ихъ дѣйствіями; ж) опредѣленіе условій перевозки пассажировъ и грузовъ, съ соблюденіемъ правилъ въ семъ уставѣ постановленныхъ; з) установленіе порядка производства продажи товаровъ по коммисіоннымъ порученіямъ и выдачи подъ оныя ссудъ, согласно §§ 10 и 11 устава Общества; и) выдача и принятіе къ платежу векселей и другихъ срочныхъ обязательствъ, въ предѣлахъ, установленныхъ общимъ собраніемъ; і) дисконтъ векселей, поступившихъ на имя Об-

щества; к) заключеніе отъ имени Общества договоровъ и условій какъ съ казенными вѣдомствами и управленіями, такъ и съ частными обществами и товариществами, а равно городскими, земскими и сословными учрежденіями и частными лицами; л) снабженіе довѣренностями лицъ, опредѣляемыхъ правленіемъ на службу Общества, не исключая и тѣхъ, которыя будутъ назначены на такую службу общимъ собраніемъ; м) совершеніе закоиныхъ актовъ на приобрѣтеніе и отчужденіе недвижимой собственности и пароходовъ, и н) созваніе общихъ собраній акціонеровъ и вообще завѣдываніе и распоряженіе всѣми безъ исключенія дѣлами, до Общества относящимися, въ предѣлахъ, установленныхъ общимъ собраніемъ. Ближайшій порядокъ дѣйствій правленія, предѣлы правъ и обязанностей его опредѣляются инструкціею, утверждаемою и измѣняемою общимъ собраніемъ акціонеровъ.

§ 38. Для ближайшаго завѣдыванія дѣлами Общества, правленіе, съ утвержденія общаго собранія акціонеровъ, можетъ избрать изъ среды своей, или же изъ стороннихъ лицъ особаго директора-распорядителя, съ опредѣленіемъ ему вознагражденія по усмотрѣнію общаго собранія акціонеровъ. Директоръ-распорядитель, если онъ изъ членовъ правленія, долженъ представить, сверхъ опредѣленныхъ въ § 32 двадцати акцій, еще не менѣе двадцати акцій, которыя хранятся на указанныхъ въ томъ же параграфѣ основаніяхъ. Правленіе снабжаетъ директора-распорядителя инструкціею, утверждаемою и измѣняемою общимъ собраніемъ акціонеровъ. Директоръ-распорядитель созываетъ правленіе по всѣмъ тѣмъ дѣламъ, разрѣшеніе коихъ не предоставлено ему по инструкціи.

Примѣчаніе. Если директоръ-распорядитель будетъ назначенъ не изъ состава правленія, то кругъ правъ и обязанностей его, а равно размѣръ вносимаго имъ залога опредѣляются особымъ контрактомъ. Такой директоръ-распорядитель присутствуетъ въ засѣданіяхъ правленія съ правомъ лишь совѣщательнаго голоса.

§ 39. Правленіе производитъ расходы по смѣтамъ, ежегодно утверждаемымъ общимъ собраніемъ акціонеровъ. Общему собранію предоставляется опредѣлить, до какой суммы правленіе можетъ расходовать сверхъ смѣтнаго назначенія, въ

случаяхъ, иетерпящихъ отлагательства, съ отвѣтственностью предъ общимъ собраніемъ акціонеровъ за необходимость и послѣдствія сего расхода; о каждомъ такомъ расходѣ должно быть представляемо на усмотрѣніе ближайшаго общаго собранія.

§ 40. Поступающія въ правленіе суммы, не предназначенныя къ немедленному расходованію, вносятся правленіемъ въ одно изъ кредитныхъ установленій на имя Общества, а получаемые на эти суммы билеты и вообще всѣ документы хранятся въ правленіи.

§ 41. Вся переписка по дѣламъ Общества производится отъ имени правленія, за подписью одного изъ директоровъ.

§ 42. Векселя, довѣренности, договоры, условія, купчія крѣпости и другіе акты, равно требованія на обратное полученіе суммъ Общества изъ кредитныхъ установленій, должны быть подписываемы, по крайней мѣрѣ, двумя директорами. Чеки по текущимъ счетамъ подписываются однимъ изъ директоровъ, уполномоченнымъ на то постановленіемъ правленія. Для полученія съ почты денежныхъ суммъ, посылокъ и документовъ достаточно подписи одного изъ директоровъ, съ приложеніемъ печати Общества.

Примѣчаніе 1. Вся переписка по дѣламъ Общества, всѣ по онимъ сношенія и счетоводство въ предѣлахъ Россійской Имперіи производятся на русскомъ языкѣ.

Примѣчаніе 2. При измѣненіи числа подписи какъ на выдаваемыхъ правленіемъ документахъ, такъ и на требованіяхъ на обратное полученіе суммъ Общества изъ кредитныхъ установленій, правленіемъ, съ утвержденія Министра Финансовъ, опредѣляется срокъ, съ котораго означенныя распоряженія вступаютъ въ силу, о чемъ правленіе обязано поставить въ извѣстность подлежащія кредитныя установленія.

§ 43. Въ необходимыхъ по дѣламъ Общества случаяхъ, правленію предоставляется право ходатайствовать въ присутственныхъ мѣстахъ и у должностныхъ лицъ, безъ особой на то довѣренности; равно дозволяется правленію уполномочивать на сей предметъ одного изъ директоровъ или стороннее лицо; но въ дѣлахъ, производящихся въ судебныхъ устано-

вленіяхъ, образованныхъ на основаніи уставовъ Императора Александра II, соблюдается ст. 27 Уст. Гражд. Судопр.

§ 44. Правленіе можетъ уполномочивать за себя особою довѣренностью директора-распорядителя во всѣхъ тѣхъ случаяхъ, гдѣ необходимо общее директоровъ дѣйствіе, за исключеніемъ подписи на акціяхъ (§ 24), съ отвѣтственностью правленія предъ Обществомъ за всѣ распоряженія, которыя будутъ совершены на этомъ основаніи директоромъ-распорядителемъ.

§ 45. Правленіе собирается по мѣрѣ надобности, но, во всякомъ случаѣ, не менѣе одного раза въ мѣсяць. Для дѣйствительности рѣшеній правленія требуется присутствіе трехъ членовъ правленія. Засѣданіямъ правленія ведутся протоколы, которые подписываются всѣми присутствовавшими членами.

§ 46. Рѣшенія правленія постановляются по большинству голосовъ, а когда не состоится большинства, то спорный вопросъ переносится на разрѣшеніе общаго собранія акціонеровъ, которому представляются также всѣ тѣ вопросы, по коимъ правленіе или ревизіонная комиссія (§ 50) признаютъ необходимымъ дѣйствовать съ общаго согласія акціонеровъ, или кои, на основаніи сего устава и утвержденной общимъ собраніемъ инструкціи, не подлежатъ разрѣшенію правленія.

Примѣчаніе. Если директоръ, не согласившійся съ постановленіемъ правленія, потребуетъ занесенія своего несогласія въ протоколъ, то съ него слагается отвѣтственность за состоявшееся постановленіе.

§ 47. Члены правленія исполняютъ свои обязанности на основаніи общихъ законовъ и постановленій, въ семъ уставѣ заключающихся, и въ случаѣ распоряжейій законопротивныхъ, превышенія предѣловъ власти, бездѣйствія и нарушенія какъ сего устава, такъ и постановленій общихъ собраній акціонеровъ, подлежатъ отвѣтственности на общемъ основаніи законовъ.

Примѣчаніе 1. Члены правленія могутъ быть смѣняемы, по опредѣленію общаго собранія акціонеровъ, и до окончанія срока ихъ службы.

Примѣчаніе 2. Заключающіяся въ настоящемъ отдѣлѣ устава постановленія, опредѣляющія: мѣстопробываніе правленія, число членовъ правленія и сроки ихъ избранія

(§§ 30, 31 и 33), число акцій, представляемыхъ членами правленія и директоромъ-распорядителемъ въ кассу Общества при вступленіи въ должность (§§ 32 и 38), порядокъ замѣщенія выбывающихъ директоровъ (§ 34), порядокъ избранія предсѣдательствующаго въ правленіи (§ 35), порядокъ веденія переписки по дѣламъ Общества и подписи выдаваемыхъ правленіемъ документовъ (§§ 41 и 42), и сроки обязательнаго созыва правленія (§ 45),—могутъ быть измѣняемы по постановленію общаго собранія акціонеровъ, съ утвержденія Министра Финансовъ, по предварительному соглашенію съ Министромъ Путей Сообщенія.

Отчетность по дѣламъ Общества, распредѣленіе прибыли и выдача дивиденда.

§ 48. Операционный годъ Общества считается съ перваго января по первое января. За каждый минувшій годъ правленіемъ Общества составляется, для представленія на разсмотрѣніе и утвержденіе обыкновеннаго годоваго общаго собранія акціонеровъ, подробный годовой отчетъ объ операціяхъ Общества и балансъ его оборотовъ. Печатные экземпляры годовыхъ отчета и баланса раздаются въ правленіи Общества за двѣ недѣли до годоваго общаго собранія всѣмъ акціонерамъ, заявляющимъ о желаніи получить таковыя. Съ того же времени открываются акціонерамъ, для обозрѣнія въ часы присутствія правленія, книги правленія со всѣми счетами, документами и приложеніями, относящимися къ отчету и балансу.

Примѣчаніе. Порядокъ исчисленія операционнаго года можетъ быть измѣняемъ по постановленію общаго собранія акціонеровъ, съ утвержденія Министра Финансовъ, по предварительному соглашенію съ Министромъ Путей Сообщенія.

§ 49. Отчетъ долженъ содержать въ подробности слѣдующія главныя статьи: а) состояніе капитала основнаго, запаснаго и на погашеніе стоимости имущества, причемъ капиталы Общества, заключающіеся въ процентныхъ бумагахъ, должны

быть показываемы не свыше той цѣны, по которой бумаги эти приобрѣтены; если же биржевая цѣна въ день составленія баланса ниже покупной цѣны, то стоимость бумагъ показывается по биржевому курсу, состоявшемуся въ день заключенія счетовъ; б) общій приходъ и расходъ за то время, за которое отчетъ представляется; в) счетъ издержекъ на жалованье служащимъ въ Обществѣ и на прочіе расходы по управленію; г) счетъ наличнаго имущества Общества и принадлежащихъ ему запасовъ; д) счетъ долговъ Общества на другихъ лицахъ и сихъ послѣднихъ на самомъ Обществѣ; е) счетъ доходовъ и убытковъ, и ж) счетъ чистой прибыли и примѣрное распределение оной.

§ 50. Для повѣрки отчета и баланса за истекшій годъ общее собраніе акціонеровъ назначаетъ, за годъ впередъ, ревизіонную комиссію, изъ трехъ или болѣе акціонеровъ, не состоящихъ ни членами правленія, ни въ другихъ должностяхъ по управленію дѣлами Общества. Комиссія эта собирается обязательно не позже, какъ за мѣсяць до слѣдующаго годичнаго общаго собранія, и, по обревизованіи отчета и баланса за истекшій годъ, относящихся къ нимъ книгъ, счетовъ, документовъ и приложений, вноситъ отчетъ и балансъ, съ своимъ заключеніемъ, въ общее собраніе, которое и постановляетъ по опыту окончательное рѣшеніе. Комиссіи этой предоставляется, если она признаетъ нужнымъ или общимъ собраніемъ ей будетъ поручено, производить также осмотръ и ревизію всего имущества Общества на мѣстахъ и повѣрку сдѣланныхъ въ теченіе года работъ, а равно произведенныхъ расходовъ по возобновленію или ремонту сего имущества и вообще производить необходимыя изысканія для заключенія о степени пользы, своевременности и выгоды для Общества какъ произведенныхъ работъ и сдѣланныхъ расходовъ, такъ и всѣхъ оборотовъ Общества. Для исполненія вышеизложеннаго, правленіе обязано предоставить комиссіи всѣ необходимыя способы. На предварительное той же комиссіи разсмотрѣніе представляются смѣта и планъ дѣйствій на иастунившій годъ, которые комиссія вноситъ, также съ своимъ заключеніемъ, въ общее собраніе акціонеровъ. Независимо отъ сего комиссіи предоставляется требовать отъ правленія, въ случаѣ признанной ею

необходимости, созыва чрезвычайныхъ общихъ собраній акціонеровъ (§ 59).

§ 51. Отчетъ и балансъ, по утвержденіи общимъ собраніемъ, публикуются въ всеобщее свѣдѣніе и представляются въ трехъ экземплярахъ въ Министерства Финансовъ и Путей Сообщенія.

§ 52. Въ отношеніи представленія въ мѣстную казенную палату годового отчета и баланса и въ редакцію „Вѣстника финансовъ, промышленности и торговли“ для публикаціи заключительнаго баланса и извлеченія изъ годового отчета правленіе Общества руководствуется ст. ст. 102, 103, 104, 107 и 110 Высочайше утвержденнаго 8 іюня 1898 года Положенія о государственномъ промысловомъ налогѣ (Собр. узак. и расп. Правит. ст. 964, 1898 г.), отвѣтствуя за неисполненіе по ст. 104 и 164 того же Положенія.

§ 53. По утвержденіи отчета общимъ собраніемъ изъ годового чистаго дохода, т. е. суммы, остающейся за покрытіемъ всѣхъ расходовъ и убытковъ, если таковая сумма окажется, отчисляется не менѣе пяти процентовъ въ запасный капиталъ, не болѣе пяти процентовъ первоначальной стоимости каменныхъ строеній и желѣзныхъ и стальныхъ судовъ и десяти процентовъ стоимости прочаго недвижимаго и движимаго имущества на погашеніе стоимости сего имущества, впредь до полнаго погашенія оной. Остальная сумма, за выдачею изъ нея вознагражденія членамъ правленія, обращается въ дивидендъ по акціямъ и на другія надобности Общества, по усмотрѣнію общаго собранія акціонеровъ.

- § 54. Обязательное отчисленіе въ запасный капиталъ продолжается, пока онъ не будетъ равняться одной трети основнаго капитала. Обязательное отчисленіе возобновляется, если часть запаснаго капитала будетъ израсходована.

Примѣчаніе. Запасному капиталу можетъ быть дано лишь такое помѣщеніе, которое обезпечивало бы возможность безпрепятственной его реализаціи.

§ 55. Запасный капиталъ назначается исключительно на покрытіе непредвидѣнныхъ расходовъ. Расходование запаснаго капитала производится не иначе, какъ по опредѣленію общаго собранія акціонеровъ.

§ 56. О времени и мѣстѣ выдачи дивиденда правленіе публикуетъ во всеобщее свѣдѣніе.

§ 57. Дивидендъ, не потребованный въ теченіе десяти лѣтъ, обращается въ собственность Общества, за исключеніемъ тѣхъ случаевъ, когда теченіе земской давности считается по закону приостановленнымъ. Въ такихъ случаяхъ съ дивидендными суммами поступаютъ согласно судебному о нихъ рѣшенію или распоряженію опекунскихъ учрежденій. На неполученныя своевременно дивидендныя суммы, хранящіяся въ кассѣ правленія, проценты не выдаются.

Примѣчаніе. Правленіе не входитъ въ разбирательство—дѣйствительно ли купонъ принадлежитъ предъявителю онаго, за исключеніемъ тѣхъ случаевъ, когда на выдачу дивиденда по купонамъ наложено судебною властью запрещеніе, или когда предъявленный купонъ окажется однимъ изъ тѣхъ, объ утратѣ которыхъ подано въ правленіе Общества заявленіе.

Общія собранія акціонеровъ.

§ 58. Общія собранія акціонеровъ бываютъ обыкновенныя и чрезвычайныя. Обыкновенныя собранія созываются правленіемъ ежегодно, не позже апрѣля мѣсяца, для рзсмотрѣнія и утвержденія отчета и баланса за истекшій годъ, смѣты расходовъ и плана дѣйствій наступившаго года, а равно избранія членовъ правленія и ревизіонной комисіи. Въ сихъ собраніяхъ обсуждаются и рѣшаются также и другія дѣла, превышающія власть правленія, или тѣ, кои правленіемъ будутъ предложены общему собранію.

§ 59. Чрезвычайныя собранія созываются правленіемъ или по собственному его усмотрѣнію, или по требованію владѣльцевъ акцій, имѣющихъ въ совокупности не менѣе десяти голосовъ, или ревизіонной комисіи (§ 50). Такое требованіе владѣльцевъ акцій или ревизіонной комисіи о созывѣ чрезвычайнаго общаго собранія приводится въ исполненіе правленіемъ не позже одного мѣсяца по заявленіи онаго.

§ 60. Общее собраніе разрѣшаетъ, согласно сему уставу,

все вопросы, до дѣлъ Общества относящіеся. Но непремѣнному вѣдѣнію его подлежатъ постановленія: о пріобрѣтеніи судовъ и недвижимыхъ имуществъ для Общества, продажѣ и залогѣ таковыхъ имуществъ, Обществу принадлежащихъ, а равно о расширеніи предпріятія. Общему собранію предоставляется, при расширеніи предпріятія, или пріобрѣтеніи судовъ и недвижимаго имѣнія, опредѣлить порядокъ погашенія таковыхъ затратъ.

§ 61. О времени и мѣстѣ общаго собранія акціонеры извѣщаются посредствомъ публикаціи, по крайней мѣрѣ, за мѣсяць до дня собранія, причемъ въ публикаціи должны быть точно объяснены предметы, подлежащіе разсмотрѣнію общаго собранія. О томъ же правленіе доводитъ каждый разъ до свѣдѣнія мѣстнаго полицейскаго начальства.

§ 62. Въ общемъ собраніи акціонеры участвуютъ лично или черезъ довѣренныхъ, причемъ въ послѣднемъ случаѣ правленіе должно быть письменно о томъ увѣдомлено. Довѣреннымъ можетъ быть токъко акціонеръ и одно лицо не можетъ имѣть болѣе двухъ довѣренностей.

§ 63. Каждый владѣлецъ акцій имѣетъ право присутствовать въ общемъ собраніи, участвовать въ обсужденіи предлагаемыхъ собранію вопросовъ лично или чрезъ довѣренныхъ, но въ постановленіяхъ общаго собранія участвуютъ только акціонеры, пользующіеся правомъ голоса. Каждая десять акцій даютъ право на одинъ голосъ, но одинъ акціонеръ не можетъ имѣть по своимъ акціямъ болѣе того числа голосовъ, на которое даетъ право владѣніе одною десятою частью всего оснoвнаго капитала Общества, считая при этомъ по одному голосу на каждая десять акцій.

§ 64. Акціонеры, имѣющіе менѣе десяти акцій, могутъ соединять, по общей довѣренности, свои акціи для полученія права на одинъ и болѣе голосовъ, до предѣла, въ § 63 указаннаго.

§ 65. По именованнымъ акціямъ, переданнымъ отъ одного лица другому, право голоса предоставляется новому ихъ владѣльцу не прежде трехъ мѣсяцевъ со времени отмѣтки правленіемъ передачи. Для полученія права присутствія въ общемъ собраніи и подачи въ немъ голоса, владѣльцы акцій

иа предъявителя обязаны представить въ правленіе ие позяе, какъ за пятнадцать дней до дня общаго собранія, свои акціи, или росписки въ храненіи или залогѣ сихъ акцій какъ государственныхъ, такъ и дѣйствующихъ на основаніи Правительствомъ утвержденныхъ уставовъ кредитныхъ учреждений и тѣхъ изъ заграничныхъ сего рода учреждений, которыя будутъ указаны общимъ собраніемъ акціонеровъ и одобрены Министерствомъ Финансовъ. Въ роспискахъ должны быть означены номера акцій.

Примѣчаніе. Иностранныя кредитныя учрежденія, росписки коихъ, согласно этому параграфу, могутъ быть представляемы правленію взаи́мнъ подлинныхъ акцій, должны быть поименованы въ публикаціяхъ, дѣлаемыхъ правленіемъ о созывѣ общихъ собраній.

§ 66. Если акціи достанутся по наслѣдству или другимъ путемъ въ общее владѣніе нѣсколькимъ лицамъ, то право участія въ общемъ собраніи предоставляется, лишь одному изъ нихъ, по ихъ избранію; равно и торговые дома могутъ имѣть въ общемъ собраніи не болѣе одного представителя, но безъ какихъ-либо относительно числа голосовъ преимуществъ.

§ 67. Для дѣйствительности общихъ собраній требуется, чтобы въ оныя прибыли владѣльцы акцій, или ихъ довѣренныя (§§ 62—64), представляющіе въ совокупности не менѣе половины основнаго капитала, а для рѣшенія вопросовъ о расширеніи предпріятія, объ увеличеніи или уменьшеніи основнаго капитала, объ измѣненіи устава и ликвидаціи дѣлъ, требуется прибытіе акціонеровъ, представляющихъ три четверти основнаго капитала. Постановленія общаго собранія получаютъ обязательную силу, когда приняты будутъ большинствомъ трехъ четвертей голосовъ участвовавшихъ въ подачѣ голоса акціонеровъ или ихъ довѣренныхъ, при исчисленіи сихъ голосовъ на основаніи § 63; избраніе же членовъ правленія и ревизіонной комисіи производится простымъ большинствомъ голосовъ. Если собраніе не будетъ удовлетворять въ отношеніи количества предъявленныхъ въ оное акцій вышеозначеннымъ условіямъ, при которыхъ оно считается законностоявшимся, или если при рѣшеніи дѣлъ въ общемъ собраніи не окажется трехъ четвертей

голосовъ одного мнѣнія, не считая случаевъ, когда достаточно простаго большинства голосовъ, то не ранѣе, какъ черезъ двѣ педѣли дѣлается, указаннымъ въ § 61 порядкомъ, вызовъ во вторичное общее собраніе, которое считается законно-состоявшимся, а рѣшеніе его окончательнымъ, не взирая на число акцій, предъявленныхъ прибывшими въ оное акціонерами, о чемъ правленіе обязано предварять акціонеровъ въ самомъ приглашеніи на собраніе. Въ такомъ вторичномъ собраніи могутъ быть разматриваемы лишь тѣ дѣла, которыя подлежали обсужденію или остались неразрѣшенными въ первомъ общемъ собраніи, причемъ дѣла эти рѣшаются простымъ большинствомъ голосовъ. Рѣшенія, принятые общимъ собраніемъ, обязательны для всѣхъ акціонеровъ, какъ присутствовавшихъ, такъ и отсутствовавшихъ.

Примѣчаніе. Подача голосовъ въ общемъ собраніи производится, по усмотрѣнію самаго собранія, баллотированіемъ шарами или закрытыми записками, а указанное большинство исчисляется по отношенію голосовъ утвердительныхъ къ общему числу голосовъ, дѣйствительно поданныхъ акціонерами по каждому отдѣльному вопросу.

§ 68. Дѣла, подлежащія разсмотрѣнію въ общемъ собраніи, поступаютъ въ оное не иначе, какъ черезъ посредство правленія, почему акціонеры, желающіе сдѣлать какое-либо предложеніе общему собранію должны письменно обратиться съ онымъ въ правленіе не позже семи дней до общаго собранія. Если предложеніе сдѣлано окціонерами, имѣющими въ совокупности не менѣе десяти голосовъ, то правленіе обязано, во всякомъ случаѣ, представить такое предложеніе слѣдующему общему собранію, съ своимъ заключеніемъ.

§ 69. Для правильнаго хода дѣлъ въ общемъ собраніи, акціонеры выбираютъ изъ среды своей предсѣдательствующаго. До сего избранія предсѣдательствуетъ въ общемъ собраніи предсѣдатель правленія или лицо, заступающее его мѣсто.

§ 70. Постановленія общихъ собраній удостоверяются протоколами, подписываемыми предсѣдательствовавшимъ въ собраніи, всѣми наличными въ собраніи членами правленія и, до крайней мѣрѣ, тремя акціонерами изъ числа присут-

ствовавшихъ въ собраніи, представившими наибольшее число акцій.

Примѣчаніе. Постановленія настоящаго отдѣла устава, опредѣляющія: срокъ созыва обыкновенныхъ годовыхъ общихъ собраній (§ 58), порядокъ созыва чрезвычайныхъ общихъ собраній (§ 59), число акцій, дающее право голоса въ общемъ собраніи (§§ 63 и 64), срокъ, съ котораго предоставляется право голоса новымъ акціонерамъ (§ 65), срокъ предъявленія Правленію предложеній акціонеровъ (§ 68) и, наконецъ, порядокъ подписи протоколовъ общихъ собраній (§ 70), могутъ быть измѣняемы по постановленію общаго собранія акціонеровъ, съ утвержденія Министра Финансовъ, по предварительному соглашенію съ Министромъ Путей Сообщенія.

Разборъ споровъ по дѣламъ Общества, отвѣтственность и прекращеніе дѣйствій его.

§ 71. Всѣ споры по дѣламъ Общества между акціонерами и между ними и членами правленія, а равно споры между членами правленія и прочими выборными по Обществу лицами и споры Общества съ другими обществами и частными лицами, рѣшаются или въ общемъ собраніи акціонеровъ, если обѣ спорящія стороны будутъ на то согласны, или разбираются общимъ судебнымъ порядкомъ.

§ 72. Отвѣтственность Общества ограничивается принадлежащимъ ему движимымъ и недвижимымъ имуществомъ и капиталами, а потому, въ случаѣ неудачи предпріятія Общества, или при возникшихъ на оное искахъ, каждый изъ акціонеровъ отвѣчаетъ только вкладомъ своимъ, поступившимъ уже въ собственность Общества, въ размѣрѣ 250 руб. на акцію, и сверхъ того, ни личной отвѣтственности, ни какому-либо дополнительному платежу по дѣламъ Общества подвергаемъ быть не можетъ.

§ 73. Срокъ существованія Общества не назначается. Если по ходу дѣлъ закрытіе Общества признано будетъ необходимымъ, то дѣйствія его прекращаются по постановленію общаго

собрания акціонеровъ. Если по балансу Общества окажется потеря двухъ пятыхъ основнаго капитала, и владѣльцы акцій не пополнятъ онаго въ теченіе одного года со дня утвержде- нія общимъ собраніемъ отчета, изъ котораго обнаружился не- достатокъ капитала, то Общество прекращаетъ свои дѣйствія.

Примѣчаніе. Если, при потерѣ двухъ пятыхъ основ- наго капитала и при выраженномъ большинствомъ акціо- неровъ желаніи пополнить оный, кто-либо изъ акціоне- ровъ не внесетъ, въ теченіе указаннаго въ семь пара- графѣ времени, причитающагося по принадлежащимъ ему акціямъ дополнительнаго платежа, то акціи эти объявляют- ся уничтоженными, о чемъ публикуется во всеобщее свѣ- дѣніе, и замѣняются новыми, подъ тѣми же нумерами, акціями, которыя и продаются правленіемъ Общества чрезъ мѣстнаго маклера. Изъ вырученной отъ продажи сихъ акцій суммы, за покрытіемъ причитающихся по продажѣ и публикаціи расходовъ, часть, равная дополнительному по акціямъ взносу, обращается на пополненіе основнаго капитала, а остатокъ выдается бывшему владѣльцу уни- чоженныхъ акцій.

§ 74. Въ случаѣ прекращенія дѣйствій Общества, общее собраніе акціонеровъ избираетъ изъ среды своей не менѣе трехъ лицъ въ составъ ликвидационной комисіи и опредѣ- ляетъ порядокъ ликвидаціи дѣлъ Общества. Коммисія эта принимаетъ дѣла отъ правленія. Ликвидаторы вызываютъ чрезъ повѣстки и публикацію кредиторовъ Общества, прини- маютъ мѣры къ полному ихъ удовлетворенію, производятъ реализацію имущества Общества и вступаютъ въ соглашенія и мировыя сдѣлки съ третьими лицами, на основаніи и въ предѣлахъ, указанныхъ общимъ собраніемъ. Суммы, слѣдую- щія на удовлетвореніе кредиторовъ, а равно необходимыя для обезпеченія полнаго удовлетворенія снорныхъ требованій, вносятся ликвидаторами, за счетъ кредиторовъ, въ учрежденія Государственнаго Банка, до того времени не можетъ быть приступлено къ удовлетворенію акціонеровъ, соразмѣрно остаю- щимся въ распоряженіи Общества средствамъ. О дѣйствіяхъ своихъ ликвидаторы представляютъ общему собранію отчеты въ сроки, собраніемъ установленные, и независимо отъ того,

по окончаніи ликвидаціи, представляютъ общій отчетъ. Если, при окончаніи ликвидаціи, не всё подлежащія выдачѣ суммы будутъ вручены по принадлежности, за неявкою лицъ, коимъ онѣ слѣдуютъ, то общее собраніе опредѣляетъ, куда деньги эти должны быть отданы на храненіе впредь до выдачи ихъ, и какъ съ ними надлежитъ поступить по истеченіи срока давности, въ случаѣ неявки собственника.

§ 75. Какъ о приступѣ къ ликвидаціи, такъ и объ окончаніи оной, съ объясненіемъ послѣдовавшихъ распоряженій, въ первомъ случаѣ—правленіемъ, а въ послѣднемъ—ликвидаторами доносится Министрамъ Финансовъ и Путей Сообщенія, а также дѣлаются надлежащія иубликаціи для свѣдѣнія акціонеровъ и всѣхъ лицъ, къ дѣламъ Общества прикосновенныхъ.

§ 76. Въ случаяхъ, не предусмотрѣнныхъ симъ уставомъ, Общество руководствуется правилами, для акціонерныхъ компаній и пароходныхъ предпріятій постановленными, а равно общими узаконеніями, какъ нынѣ дѣйствующими, такъ и тѣми, кои будутъ впослѣдствіи изданы.

361. *Августа 5-го. (Вѣстн. 32). Извѣщеніе отъ Управленія В. и Ш. С. и Т. П.—Опринятіи части рѣки Южнаго Буга отъ г. Вознесенска до дер. Александровки въ завѣдываніе Министерства п. с.*

Господинъ Министръ Путей Сообщенія, по докладу Управленія водяныхъ и шоссейныхъ сообщеній и торговыхъ портовъ отъ 18 іюля 1900 года за № 504, изволилъ разрѣшить принять часть рѣки Южнаго Буга отъ г. Бознесенска до дер. Александровки, на протяженіи 32 вер., въ непосредственное завѣдываніе Министерства Путей Сообщенія, со включеніемъ ея въ Екатеринославское отдѣленіе Кіевскаго Округа путей сообщенія, во 2-й технической и 4-й инспекціонный участки и 5-ю судоходную дистанцію сего отдѣленія.

362. *Августа 10-го. Собрание Узаконеній и Распоряженій Исполнительства № 93 ст. 1865.*—Объ измѣненіи сроковъ созыва земскихъ собраний и распредѣленія между казною и земскими учрежденіями поземельныхъ сборовъ.

Его Императорское Величество воспомятовавшее мнѣніе въ Общемъ Собраніи Государственного Совѣта, объ измѣненіи сроковъ созыва земскихъ собраний и распредѣленія между казною и земскими учрежденіями поземельныхъ сборовъ, Высочайше утвердить соизволилъ и повелѣлъ исполнить.

Подписаль: Предсѣдатель Государственного Совѣта *МИХАИЛЬ*.

10 июня 1900 года.

МНѢНІЕ ГОСУДАРСТВЕННОГО СОВѢТА.

Выписано изъ журналовъ Соединенныхъ Департаментовъ Законовъ и Государственной Экономіи 15 апрѣля и Общаго Собранія 27 мая 1900 года.

Государственный Совѣтъ, въ соединенныхъ Департаментахъ Законовъ и Государственной Экономіи и въ Общемъ Собраніи, рассмотрѣвъ представленіе Министра Внутреннихъ Дѣлъ, объ измѣненіи сроковъ созыва земскихъ собраний и распредѣленія между казною и земскими учрежденіями поземельныхъ сборовъ, *мнѣніемъ положили:*

Въ измѣненіе подлежащихъ узаконеній постановить:

1) Очередныя земскія собранія созываются одинъ разъ въ годъ: губерскія—не позднѣе 1 декабря, а уѣздныя—не позднѣе 1 октября. Распоряженія о своевременномъ созывѣ и открытіи земскихъ собраний дѣлаются земскими управами съ разрѣшенія губернатора.

2) Расчетъ долей, подлежащихъ отчисленію въ доходъ казны и земства изъ поземельныхъ сборовъ, производится казенною палатою ежегодно не позднѣе 15 января на основаніи свѣдѣній объ окладныхъ казенныхъ и земскихъ сборовъ на предстоящій годъ и сообщается подлежащимъ казначействамъ, а также губернской и уѣзднымъ земскимъ управамъ.

Подлинное мнѣніе подписано Предсѣдателями и Членами.

363. *Августа 15-го. Собрание Узаконеній и Распоряженій Правительства № 96 ст. 1944.*—**О** распространеніи ст. 608—615 уст. горнаго на всякаго рода трубопроводы, устраиваемые для нуждъ нефтяной промышленности.

Его Императорское Величество воспослѣдовавшее мнѣніе въ Общемъ Собраніи Государственнаго Совѣта, о распространеніи ст. 608—615 уст. горн. на всякаго рода трубопроводы, устраиваемые для нуждъ нефтяной промышленности, Высочайше утвердить соизволилъ и повелѣлъ исполнить.

Подписалъ: Предсѣдатель Государственнаго Совѣта *МИХАИЛЬ*.

10 июня 1900 г.

МНѢНІЕ ГОСУДАРСТВЕННОГО СОВѢТА.

Выписано изъ журналовъ Соединенныхъ Департаментовъ Промышленности, наукъ и Торговли, Гражданскихъ и Духовныхъ Дѣлъ и Государственной Экономіи 10 мая и Общаго Собранія 27 мая 1900 года.

Государственный Совѣтъ, въ Соединенныхъ Департаментахъ Промышленности, Наукъ и Торговли, Гражданскихъ и Духовныхъ Дѣлъ и Государственной Экономіи и въ Общемъ Собраніи, рассмотрѣвъ представленіе Министра Земледѣлія и Государственныхъ Имуществъ о распространеніи ст. 608—615 уст. горн. на всякаго рода трубопроводы, устраиваемые для нуждъ нефтяной промышленности, *мнѣніемъ положилъ:*

Дѣйствию ст. 608—615 устава горнаго распространить на всякаго рода трубопроводы (водопроводы, керосинопроводы, трубопроводы, назначаемые для перекачки нефтяныхъ остатковъ и т. п.), устраиваемые для нуждъ нефтяной промышленности.

Подлинное мнѣніе подписано въ журналахъ Предсѣдателями и Членами.

364. *Августа 15-го. Собрание Узаконеній и Распоряженій Правительства № 96 ст. 1919.*—**Объ** измѣненіи условій расходования запаснаго капитала русскаго общества пароходства и торговли.

Его Императорское Величество воспослѣдо-

вавшее мнѣніе въ Общемъ собраніи Государственного Совѣта объ измѣненіи условій расходованія запаснаго капитала русскаго общества пароходства и торговли, Высочайше утвердить соизволимъ и повелѣлъ исполнить.

Подписалъ: Предсѣдатель Государственного Совѣта *МИХАИЛЬ*.

5 іюня 1900 г.

МНѢНІЕ ГОСУДАРСТВЕННОГО СОВѢТА.

Выписано изъ журналовъ Соединенныхъ Департаментовъ Промышленности, Наукъ и Торговли, Гражданскихъ и духовныхъ Дѣлъ и Государственной Экономіи 28 апрѣля и Общаго Собранія 22 мая 1900 года.

Государственный Совѣтъ, въ Соединенныхъ Департаментахъ Промышленности, Наукъ и Торговли, Гражданскихъ и Духовныхъ Дѣлъ и Государственной Экономіи въ Общемъ Собраніи, рассмотрѣвъ представленіе Министра Финансовъ объ измѣненіи условій расходованія запаснаго капитала русскаго общества пароходства и торговли, *мнѣніемъ положилъ:*

Въ видѣ временной мѣры, до 1 января 1906 г., разрѣшить русскому обществу пароходства и торговли расходовать, по постановленіямъ общаго собранія его акціонеровъ, изъ суммъ запаснаго капитала, не свыше двухсотъ тысячъ рублей въ годъ на пополненіе дивиденда до тридцати рублей на акцію, въ тѣ годы, когда при распредѣленіи прибыли, согласно ст. 89 устава общества, дивидендъ этотъ не будетъ достигать означеннаго размѣра.

Подлинное мнѣніе подписано въ журналахъ Предсѣдателями и Членами.

365. *Августа 15-го. Собраніе Узаконеній и Распоряженій Правительства № 96 ст. 1912.—Объ установленіи въ пользу г. Ахтырки сбора съ товаровъ.*

Его Императорское Величество воспослѣдовавшее мнѣніе въ Общемъ Собраніи Государственного Совѣта,

объ установленіи въ пользу г. Ахтырки сбора съ товаровъ, Высочайше утвердить соизволилъ и повелѣлъ исполнить.

Подписалъ Предсѣдатель Государственнаго Совѣта *МИХАИЛЪ*.

5 июня 1900 г.

МНѢНІЕ ГОСУДАРСТВЕННОГО СОВѢТА.

Выписано изъ журна-
ловъ Департамента Госу-
дарственной Экономіи 20
апрѣля и Общаго Собра-
нія 22 мая 1900 года.

Государственный Совѣтъ, въ Департа-
ментѣ Государственной Экономіи и въ Об-
щественной Экономіи 20
Министра Внутреннихъ Дѣлъ объ установ-
леніи въ пользу города Ахтырки сбора съ
товаровъ, *мнѣніемъ положили:*

Разрѣшить общественному управленію г. Ахтырки взимать въ пользу городскихъ доходовъ, временный въ теченіе пяти лѣтъ сборъ съ грузовъ, привозимыхъ въ городъ и вывозимыхъ изъ него по Харьковско-Николаевской желѣзной дорогѣ, на слѣдующихъ основаніяхъ:

1) сборъ предназначается исключительно на покрытие издержекъ города по замощенію и улучшенію подъѣздныхъ къ желѣзнодорожной станціи путей.

2) размѣръ сбора опредѣляется отъ *одной четверти копѣйки* до *одной копѣйки* съ пуда груза, смотря по роду товара и не свыше *одной четверти копѣйки* съ пуда хлѣба.

3) отъ платежа сбора освобождаются: всѣ транзитные грузы, а также грузы, не пользующіеся городскими путями, почтовая кладь, пассажирскій багажъ и товары, перевозимые въ пассажирскихъ и товаро-пассажирскихъ поѣздахъ по багажнымъ квитанціямъ, дрова, лѣсные строительные матеріалы, каменный уголь, коксъ, торфъ, кирпичъ, кромѣ огнеупорнаго, камень простой не въ дѣлѣ, земля, кромѣ красильной, песокъ, глина, кромѣ красильной и огнеупорной, руды, земледобри- тельные туки, сырая нефть и нефтяные остатки, грузы, пере- возимые по распоряженію правительства или для надобностей желѣзныхъ дорогъ, кромѣ поставляемыхъ подрядчиками, воен- ные и арестантскіе грузы, а также предметы, предназначае- мые для церквей, богоугодныхъ и благотворительныхъ заве- деній и разрѣшенные къ льготному провозу на осіованіи п. 3

отд. I Высочайше утвержденного 19 января 1893 г. мнѣнія Государственнаго Совѣта (Собр. узак., ст. 400).

4) подробная такса сбора, съ распредѣленіемъ грузовъ по разрядамъ обложенія устанавливается Городскою Думою, постановленія коей по сему предмету подлежатъ утвержденію Министра Внутреннихъ Дѣлъ, по соглашенію съ Министрами Финансовъ и Путей Сообщенія.

Примѣчаніе. Номенклатура перечисленныхъ въ таксѣ товаровъ должна соответствовать номенклатурѣ желѣзнодорожныхъ грузовъ.

5) городское общественное управленіе ведетъ поступленіямъ и расходамъ сбора отдѣльный отъ другихъ городскихъ доходовъ и расходовъ счетъ.

и 6) порядокъ и способъ взиманія сбора опредѣляются правилами, составляемыми городскимъ общественнымъ управленіемъ, по соглашенію съ управленіемъ Харьковско-Николаевской желѣзной дороги и представляемыми на утвержденіе Министра Внутреннихъ Дѣлъ, который предварительно входитъ по сему предмету въ соглашеніе съ Министрами Финансовъ и Путей Сообщенія.

Подлинное мнѣніе подписано въ журналахъ Предсѣдателями и Членами.

366. *Августа 15-го. Собраніе Узаконеній и Распоряженій Правительства № 97, ст. 1960.*—**О разрѣшеніи лицамъ, принадлежащимъ къ экипажамъ русскихъ судовъ, выѣзжать за-границу, для поступленія на эти суда, по видамъ на жительство, выданнымъ имъ для проживанія внутри Имперіи.**

Государь Императоръ, по положенію Комитета Министровъ, въ 16 день іюня 1900 года, Высочайше соизволилъ на разрѣшеніе лицамъ, принадлежащимъ къ экипажамъ русскихъ судовъ, выѣзжать за-границу, для поступленія на эти суда, по видамъ на жительство, выданнымъ имъ для проживанія внутри Имперіи.

367. *Августа 15-го. Собрание Узаконеній и Распоряженій Правительства № 96, ст. 1953.*—Объ измѣненіи устава акціонернаго пароходнаго Общества подъ фирмою „Общество Она“.

Вслѣдствіе ходатайства акціонернаго пароходнаго Общества подъ фирмою „Общество Ока“, Государь Императоръ, по положенію Комитета Министровъ въ 30 день іюня 1900 года Высочайше повелѣтъ соизволилъ:

I. Предоставить акціонерному пароходному Обществу подъ фирмою „Общество Ока“ право выпустить облигаціи на нарицательный капиталъ не свыше 750 тысячъ рублей.

II. Сдѣлать въ дѣйствующемъ уставѣ Общества слѣдующія измѣненія и дополненія:

A) Включить послѣ § 36 два новыхъ параграфа (37 съ двумя примѣчаніями и 38) такого содержанія:

§ 37 (новый). Обществу предоставляется, для образованія оборотнаго капитала, выпустить облигаціи на нарицательный капиталъ, не превышающій цѣности пріобрѣтеннаго Обществомъ въ собственность недвижимаго имущества и пароходовъ и во всякомъ случаѣ на сумму не свыше половины основнаго капитала, съ тѣмъ: 1) чтобы нарицательная цѣна каждой облигаціи была не менѣе двухсотъ пятидесяти рублей; 2) чтобы уплата процентовъ по облигаціямъ и погашенія по облигаціямъ, вышедшимъ въ тиражъ, была обезпечена преимущественно предъ всѣми долгами Общества: а) всѣми доходами Общества; б) запаснымъ капиталомъ и в) всѣмъ движимымъ и недвижимымъ имуществомъ Общества и пароходами съ ихъ принадлежностями, какъ нынѣ ему принадлежащими, такъ и тѣми, которые впредь имъ пріобрѣтены будутъ. Согласно сему облигаціи выпускаются только по наложеніи на все недвижимое имущество Общества запрещенія въ полной суммѣ выпускаемыхъ облигацій и по учиненіи на судовыхъ свидѣтельствахъ пароходовъ надписей о томъ, что означенными въ сихъ документахъ судами обезпечиваются облигаціи на всю сумму стоимости каждаго судна; причемъ все означенное имущество, при самомъ выпускѣ облигацій, очищается отъ всѣхъ могущихъ быть на немъ долговъ. Вмѣстѣ съ симъ

Общество, въ лицѣ своего правленія, обязывается подпискою сообщать Министерству Финансовъ о всякомъ вновь приобретаемомъ имуществѣ для наложенія на оное запрещенія. Въ случаѣ несостоятельности Общества и ликвидаціи его дѣлъ, владѣльцы облигацій удовлетворяются преимущественно предъ прочими кредиторами Общества, за исключеніемъ долговъ, причисленныхъ, по п. п. 1, 2, 4—10 ст. 599 Уст. Суд. Торг. (Св. Зак. т. XI, ч. 2, изд. 1893 года), къ первому разряду. Что касается размѣра процентовъ, уплачиваемыхъ по облигаціямъ, условій ихъ выпуска, формы облигацій, сроковъ и способа погашенія оныхъ, то таковыя, предварительно самаго выпуска облигацій, должны быть представлены на утвержденіе Министра Финансовъ.

Примѣчаніе 1. По точному смыслу этой статьи, Общество не можетъ уже совершать послѣ выпуска облигацій какихъ либо другихъ закладныхъ на принадлежащее ему имущество.

Примѣчаніе 2. Облигаціи Общества и купонные къ нимъ листы должны быть печатаемы въ Экспедиціи Заготовленія Государственныхъ бумагъ.

§ 38 (новый). Объ утратѣ облигацій или купоновъ къ нимъ правленіе никакихъ заявленій не принимаетъ, и, утратившій купоны лишается права на полученіе по нимъ процентовъ. По наступленіи же срока выдачи новыхъ купонныхъ листовъ по облигаціямъ, таковыя выдаются владѣльцамъ облигацій.

Б) §§ 23, 44, 54, 58, 60 и 62 изложить слѣдующимъ образомъ:

§ 23. Основной капиталъ Общества состоитъ изъ 1.500.000 рублей, раздѣленныхъ на 15.000 акцій, по 100 рублей каждая, — сполна оплаченныхъ.

§ 44 „Правленіе распоряжается всеми дѣлами и капиталами Общества, по примѣру благоустроеннаго коммерческаго дома. Къ обязанности его относится: а) приемъ отъ учредителей поступившихъ за акціи Общества денегъ и выдача самыхъ акцій, а также наблюденіе за исправною уплатою процентовъ и погашенія по облигаціямъ; б) устройство, по обряду коммерческому“., и т. д. безъ измѣненія.

§ 54. „Отчетъ долженъ содержать въ подробности слѣдующія главные статьи: а) состояніе капиталовъ основнаго, запаснаго, на погашеніе стоимости имущества и облигаціоннаго, съ указаніемъ уплаты по послѣднему процентовъ и погашенія; приче́мъ капиталы Общества, заключающіеся“... и т. д. безъ измѣненія.

§ 58. „По утвержденіи отчета общимъ собраніемъ, изъ годоваго чистаго дохода, т. е. суммы, остающейся за покрытіемъ всѣхъ расходовъ и убытковъ и за уплатою процентовъ и погашенія по облигаціямъ, если таковая сумма окажется, отчисляется“... и т. д. безъ измѣненія.

§ 60. Запасный капиталъ предназначается исключительно на уплату той суммы процентовъ и погашенія по облигаціямъ, которая останется непокрытою по случаю недостатка на сіе доходовъ Общества, а равно на покрытіе непредвидѣнныхъ расходовъ и на пополненіе изъ онаго дивиденда, если въ какомъ либо году дивидендъ на акціи составитъ менѣе пяти процентовъ на дѣйствительно внесенный по акціямъ капиталъ. Расходо́ваніе запаснаго капитала на эти послѣдніе предметы (покрытіе непредвидѣнныхъ расходовъ и на пополниеніе дивиденда) производится не иначе, какъ по опредѣленію общаго собранія владѣльцевъ акцій и лишь тогда, когда уплата процентовъ и погашенія по облигаціямъ вполнѣ обезпечена доходами Общества.

Примѣчаніе. Въ тѣ годы, когда доходовъ Общества будетъ недостаточно для уплаты процентовъ и погашенія по облигаціямъ и недостающая сумма не можетъ быть покрыта изъ имѣющагося запаснаго капитала, то для таковой уплаты обращается въ продажу сначала движимое, а потомъ недвижимое имущество Общества.

§ 62. Дивидендъ по акціямъ, проценты по облигаціямъ, и капиталъ по облигаціямъ, вышедшимъ въ тиражъ, не потребованные въ теченіе десяти лѣтъ, обращаются въ собственность Общества, за исключеніемъ тѣхъ случаевъ, когда теченіе земской давности считается по закону пріостановленнымъ; въ такихъ случаяхъ со всѣми вышеупомянутыми суммами поступаютъ согласно судебному о нихъ рѣшенію или распоряженію опекунскихъ учреждений. На всѣ вышеозначен-

ныя суммы, не взятыя въ срокъ и хранящіяся въ кассѣ правленія, проценты не выдаются.

NB. Примѣчаніе къ сему параграфу остается въ силѣ.

и В) Исключить изъ устава Общества примѣчаніе 2 къ § 1 (наименовавъ примѣчаніе 1 къ сему параграфу примѣчаніемъ къ § 1) и §§ 24, 25 съ примѣчаніемъ и 26, измѣнивъ соответственно сему, а также включеніе въ уставъ Общества двухъ новыхъ параграфовъ, нумерацію прочихъ параграфовъ устава и встрѣчающихся въ нихъ ссылокъ на оныя.

368. *Августа 15-го. Собраніе Узаконеній и Распоряженій Правительства № 96 ст. 1904.*—Объ измѣненіи правилъ объ испрошеніи Высочайшихъ наградъ

ИМЕННОЙ ВЫСОЧАЙШІЙ УКАЗЪ ПРАВИТЕЛЬСТВУЮЩЕМУ СЕНАТУ.

Изложенныя въ Указѣ, данномъ Нами 28 минувшаго Мая Правительствующему Сенату, новыя постановленія объ условіяхъ пріобрѣтенія правъ потомственного дворянства чрезъ пожалованіе чиновъ и орденовъ вызываютъ необходимость нѣкоторыхъ измѣненій въ утвержденныхъ Нами 1 Августа 1898 года Правилахъ объ испрошеніи Высочайшихъ Наградъ.

Нынѣ, признавъ за благо утвердить составленныя, по Нашему повелѣнію, въ Собственной Канцеляріи Нашей и рассмотрѣнныя Комитетомъ о службѣ чиновъ гражданскаго вѣдомства и о наградахъ предположенія о таковыхъ измѣненіяхъ, повелѣваемъ:

1) Статью 13 Правиль 1 Августа 1898 года дополнить примѣчаніемъ 2-ымъ слѣдующаго содержанія: „Для получения чина Дѣйствительнаго Статскаго Совѣтника требуется про служеніе въ классныхъ чинахъ не менѣе двадцати лѣтъ“.

2) Пунктъ *г* ст. 17 означенныхъ Правиль и примѣчаніе къ оной отмѣнить, а пунктъ *д* этой статьи изложить слѣдующимъ образомъ: „орденъ Св. Владиміра 3 степени и Св. Станислава 1 степени лицамъ, занимающимъ должности ниже V класса и состоящимъ въ чинахъ ниже Дѣйствительнаго Статскаго Совѣтника“.

3) Въ статьяхъ 18, 20 и 32 упомянутыхъ Правиль указаніе на орденъ Св. Владиміра 3 степени замѣнить указаніемъ на тотъ же орденъ 4 степени.

4) Статью 21 Правиль изложить такъ: „Лицамъ, занимающимъ такія должности, кои, по закону, разрѣшается замѣщать лицами, не имѣющими соотвѣтственныхъ чиновъ, или вовсе ихъ не имѣющими, или же и не пользующимися правами государственной службы, испрашивается награжденіе орденами, но не выше ордена Св. Владиміра 4 степени, сообразно классамъ занимаемыхъ сими лицами должностей, если они, по происхожденію своему или полученному образованію, имѣютъ вообще право на полученіе орденовъ и если при томъ они прослужили на государственной службѣ слѣдующіе сроки: лица съ высшимъ образованіемъ—для полученія ордена Св. Анны 3 степени—не менѣе трехъ лѣтъ, для полученія ордена Св. Станислава 2 степени—не менѣе шести лѣтъ, для полученія ордена Св. Анны 2 степени—не менѣе девяти лѣтъ и для полученія ордена Св. Владиміра 4 степени—не менѣе двѣнадцати лѣтъ; лицамъ съ среднимъ образованіемъ сроки эти увеличиваются на 3 года, а для получившихъ образованіе ниже средняго, таковыя увеличиваются на 6 лѣтъ“.

Примѣчаніе къ сей (21) статьѣ оставить въ силѣ.

5) Изложеніе статьи 28 Правиль измѣнить слѣдующимъ образомъ: „Не дозволяется представлять и за выдающіяся отличія къ чину Дѣйствительнаго Статскаго Совѣтника до истеченія двадцатилѣтняго срока службы въ классныхъ чинахъ и къ ордену Св. Владиміра 3 степени—лицъ, занимающихъ должности ниже пятаго класса и состоящихъ въ чинѣ ниже Дѣйствительнаго Статскаго Совѣтника“.

6) Примѣчаніе 1 къ ст. 32 упомянутыхъ Правиль изложить такимъ образомъ: „Лица, состоящія въ чинѣ IV класса, могутъ быть награждаемы въ порядкѣ постепенности и орденами Св. Владиміра 3 степени и Св. Станислава 1 степени, а имѣющія чинъ III класса—въ порядкѣ постепенности также орденами Св. Анны 1 степени и Св. Владиміра 2 степени“.

Къ исполненію сего Правительствующій Сенатъ не оставитъ учинить надлежащее распоряженіе.

На подлинномъ Собственною Его Императорскаго Величества рукою написано: „НИКОЛАЙ“

Въ Петергофѣ.
августа 2 дня 1900 г.

369. *Августа 18-го. Собрание Узаконеній и Распоряженій Правительства № 98 ст. 1972.*—Объ утвержденіи временныхъ правилъ о новомъ судостроеніи въ С.-Петербургскомъ портѣ.

Его Императорское Величество воспослѣдовавшее мнѣніе въ Общемъ Собраніи Государственного Совѣта, по проекту временныхъ правилъ о новомъ судостроеніи въ С.-Петербургскомъ портѣ, Высочайше утвердить соизволилъ и повелѣлъ исполнить.

Подписаль: Предсѣдатель Государственного Совѣта *МИХАИЛЬ*.

МНѢНІЕ ГОСУДАРСТВЕННОГО СОВѢТА.

5 іюня 1900 года.

Выписано изъ журналовъ Соединенныхъ Департаментовъ Законовъ и Государственной Экономіи 18 марта и Общаго Собранія 22 мая 1900 года.

Государственный Совѣтъ, въ Соединенныхъ Департаментахъ Законовъ и Государственной Экономіи и въ Общемъ Собраніи, рассмотрѣвъ представленіе Управляющаго Морскимъ Министерствомъ по проекту временныхъ правилъ о новомъ судостроеніи въ С.-Петербургскомъ портѣ, *мнѣніемъ положилъ:*

1. Отдѣливъ новое судостроеніе въ С.-Петербургскомъ портѣ отъ ремонта судовъ, установить временно до 1 января 1905 г. относительно означеннаго судостроенія слѣдующія правила:

1) Новое судостроеніе въ С.-Петербургскомъ портѣ находится въ непосредственномъ и полномъ вѣдѣніи главнаго корабельнаго инженера.

2) Главному корабельному инженеру, какъ начальнику судостроенія, подчиняются все должностныя лица, служащія

въ портѣ по новому судостроенію, и назначенныя для онаго мастерскія.

3) На главнаго корабельнаго инженера возлагается вся техническая и хозяйственная часть новаго судостроенія, а равно отвѣтственность за успѣшную постройку судовъ. На семь основаніи онъ: а) избираетъ и представляетъ командиру порта въ установленномъ порядкѣ о назначеніи въ должность строителей судовъ, ихъ помощниковъ и всѣхъ вообще служащихъ по новому судостроенію; б) представляетъ о назначеніи содержанія вольнонаемнымъ служащимъ; в) непосредственно руководитъ строителями судовъ, наблюдая за правильнымъ и цѣлесообразнымъ веденіемъ построекъ; г) самостоятельно разрѣшаетъ возникающіе при судостроеніи техническіе вопросы и утверждаетъ чертежи и частныя смѣты безъ представленія оныхъ въ морской технической комитетъ, за исключеніемъ тѣхъ, которые, по постановленію комитета, утвержденному Управляющимъ Морскимъ Министерствомъ, будутъ признаны подлежащими разрѣшенію комитета; д) самостоятельно даетъ наряды мастерскимъ; е) утверждаетъ условія по задѣльнымъ работамъ, на которыя нѣтъ выработанныхъ цѣнъ, и рѣшаетъ по этимъ работамъ всѣ вопросы, подлежащіе, въ общемъ порядкѣ, разрѣшенію командира порта; ж) разрѣшаетъ отпускъ матеріаловъ по требованіямъ строителей; з) представляетъ хозяйственной комиссіи (ст. 6) о своевременномъ заготовленіи матеріаловъ, предметовъ и устройствъ, необходимыхъ для судостроенія; и) лично докладываетъ морскому техническому комитету вопросы по новому судостроенію въ С.-Петербургскомъ портѣ, подлежащіе разрѣшенію комитета (п. г), а въ особыхъ случаяхъ и Управляющему Морскимъ Министерствомъ, съ вѣдома о томъ командира порта.

4) Для содѣйствія главному корабельному инженеру въ исполненіи возложенныхъ на него обязанностей къ нему назначаются два помощника, на которыхъ возлагается исполненіе всѣхъ порученій главнаго корабельнаго инженера и сверхъ того: а) утвержденіе условій по задѣльнымъ работамъ, на которыя имѣются выработанныя цѣны; б) намъ мастеровыхъ (пріемъ ихъ, испытаніе и т. д.), и в) составленіе смѣтъ

на постройку судовъ и вѣдомостей матеріаловъ, необходимыхъ для судостроенія.

5) Въ распоряженіи главнаго корабельнаго инженера состоятъ: а) два инженеръ-механика для производства работъ по установкѣ всякаго рода вспомогательныхъ механизмовъ, проводки трубъ и составленія чертежей водоотливной, вентиляціонной, водопроводной, отопляющей и другихъ системъ для строящихся судовъ; б) артиллерійскій офицеръ для разработки и выполненія артиллерійскихъ устройствъ; в) минный офицеръ для выполненія такихъ же работъ по минной части; г) дѣлопроизводитель (можетъ быть корабельный инженеръ или изъ гражданскихъ чиновъ) съ необходимымъ числомъ конторщиковъ, и д) мастера судостроительнаго цеха клепальнаго и сборочнаго, по одному на каждое адмиралтейство.

Примѣчаніе. Всѣ штатныя должности по новому судостроенію могутъ быть замѣщаемы по вольному найму.

6) Подъ предсѣдательствомъ командира порта образуется хозяйственная коммисія изъ одного изъ старшихъ помощниковъ командира порта, члена-техника, избираемаго Управляющимъ Морскимъ Министерствомъ изъ корабельныхъ инженеровъ или инженеръ-механиковъ, главнаго корабельнаго инженера и представителя Государственнаго Контроля. Въ случаѣ болѣзни или отсутствія главнаго корабельнаго инженера его замѣняетъ одинъ изъ его помощниковъ.

7) Дѣла въ хозяйственной коммисіи рѣшаются простымъ большинствомъ голосовъ, причемъ въ случаѣ равенства ихъ, голосъ предсѣдателя даетъ перевѣсъ. Представитель Государственнаго Контроля пользуется въ коммисіи лишь правомъ совѣщательнаго голоса. Особое мнѣніе, поданное кѣмъ либо изъ членовъ коммисіи, не останавливаетъ приведенія въ исполненіе ея рѣшенія, но состоявшійся по такому дѣлу журналъ, вмѣстѣ съ особымъ мнѣніемъ, представляется на усмотрѣніе Управляющаго Морскимъ Министерствомъ.

8) На хозяйственную коммисію возлагаются: а) заготовленіе и заказъ потребныхъ для новаго судостроенія матеріаловъ и предметовъ, а также устройствъ по чертежамъ и частнымъ смѣтамъ, утвержденнымъ главнымъ корабельнымъ инженеромъ (ст. 3 пп. г. и з), и б) передача заготовленій и заказовъ,

по соглашенію съ главнымъ управленіемъ кораблестроенія и снабженій, сему послѣднему въ тѣхъ случаяхъ, когда это представляется болѣе выгоднымъ для казны и для успѣха судостроенія.

Примѣчаніе. Заготовленіе и заказъ матеріаловъ, предметовъ и устройствъ могутъ быть производимы за границей ие иначе, какъ съ разрѣшенія Управляющаго Морскимъ Министерствомъ.

9) Дѣлопроизводство хозяйственной комисіи возлагается на одного изъ дѣлопроизводителей С.-Петербургской портовой конторы. Порядокъ сего дѣлопроизводства опредѣляется ипструкціею, утверждаемою Управляющимъ Морскимъ Министерствомъ по соглашенію съ Государственнымъ Контролеромъ.

10) Командиру С.-Петербургскаго порта предоставляются: а) утвержденіе въ должностяхъ лицъ, служащихъ по новому судостроенію, и представленіе объ ихъ утвержденіи Управляющему Морскимъ Министерствомъ въ случаяхъ, выходящихъ изъ предѣловъ предоставленной ему закономъ власти; б) назначеніе размѣра содержанія лицамъ, приглашаемымъ по вольному найму по соглашенію съ ними, но не свыше указаннаго въ приложеніи къ ст. 11; в) разрѣшеніе всякихъ вообще расходовъ по судостроенію въ предѣлахъ ассигнованныхъ на новое судостроеніе кредитовъ; г) представленіе Управляющему Морскимъ Министерствомъ о назначеніи премій за успѣшное судостроеніе (ст. 13).

11) Лица, состоящія по новому судостроенію, получаютъ оклады содержанія и добавочные оклады согласно прилагаемой при семъ вѣдомости. Добавочный окладъ представителю Государственнаго Контроля производится изъ суммъ Морскаго Министерства.

12) Главному корабельному инженеру, его помощникамъ и остальнымъ корабельнымъ инженерамъ время состоянія при новомъ судостроеніи зачисляется въ цензъ по расчету, утверждаемому Адмиралтействъ-Совѣтомъ.

13) Управляющему Морскимъ Министерствомъ предоставляется въ случаѣ успѣшности судостроенія, выражающейся въ хорошемъ качествѣ работъ и быстротѣ ихъ, при умѣренности цѣнъ, выдавать, по предварительномъ сношеніи съ Ми-

нистромъ Финансовъ и Государственнымъ Контролеромъ, преміи корабельнымъ инженерамъ и другимъ лицамъ, принимавшимъ участіе въ постройкѣ (кроме мастеровыхъ), какъ по спускѣ судовъ, такъ и по окончательной ихъ сдачѣ.

14) Счетоводство и отчетность по новому судостроенію ведется отдѣльно отъ остальныхъ оборотовъ порта.

II. Освободивъ временно, въ теченіе дѣйствія постановленныхъ въ отд. I правилъ, главнаго корабельнаго инженера отъ завѣдыванія ремонтомъ судовъ и прочихъ лежащихъ на немъ обязанностей, за исключеніемъ новаго судостроенія, возложить эти обязанности на одного изъ старшихъ или младшихъ судостроителей порта, избираемаго командиромъ порта и утверждаемаго въ должности портоваго корабельнаго инженера установленнымъ порядкомъ.

III. Расходы, предусмотрѣнные въ отд. I, относить на кредиты, ассигнуемые по смѣтѣ Морскаго Министерства на судостроеніе.

Подлинное мнѣніе подписано въ журналахъ Предсѣдателями и Членами.

370. *Сентября 1-го. Собраніе Узаконеній и Распоряженій Правительства № 103, ст. 2059.*—**Объ измѣненіи устава Русско-Балтійскаго общества пароходства.**

Вслѣдствіе ходатайства Русско-Балтійскаго Общества пароходства *) и на основаніи Высочайше утвержденнаго 15 февраля 1897 г. положенія Комитета Министровъ, Министромъ Финансовъ, 1 іюля 1900 г., разрѣшено увеличить основной капиталъ названнаго Общества на 250.000 рублей посредствомъ выпуска тысячи дополнительныхъ акцій на слѣдующихъ основаніяхъ:

а) означенныя дополнительные акціи выпускаются по прежней цѣнѣ, т. е. по 250 руб., но при этомъ по каждой

*) Уставъ утвержденъ 18 февраля 1899 года.

изъ сихъ акцій вносится пріобрѣтателемъ оной, сверхъ номинальной цѣны, еще премія въ 25 руб., съ обращеніемъ собранныхъ такимъ путемъ премій на увеличеніе запаснаго капитала;

б) слѣдующія за означенныя акціи деньги вносятся сполна не позже шести мѣсяцевъ со дня воспослѣдованія разрѣшенія на выпускъ сихъ акцій, и

в) въ остальныхъ отношеніяхъ къ вновь выпускаемымъ акціямъ примѣняются постановленія, изложенныя въ уставѣ Общества.

371. Сентября 2-го. (Вѣстникъ № 36). Извѣщеніе отъ Управленія В. и Ш. С. и Т. II.—0 росписаніи инспекціонныхъ участковъ Казанскаго округа п. с.

1-й Костромской участокъ.

Главные пути: р. Волга отъ верхней границы Рыбинской пристани (д. Омуть) до с. Климовецъ 247 вер., а также р. Шексна отъ д. Кастовецъ до впаденія въ Волгу 8 вер.

Второстепенные пути: притоки р. Волги: Черемха на протяженіи 2 вер. отъ устья, р. Которость отъ Ярославской мануфактуры до впаденія въ Волгу 5 вер., р. Кострома отъ гор. Солигалича до устья 291 вер., р. Немда отъ с. Никольскаго до устья 49 вер., притокъ Костромы р. Векса отъ озера Галицаго до впаденія въ Кострому 70 вер.

Завѣдывающій участкомъ, участковый инспекторъ судоходства, въ г. Костромѣ.

2-й Кинешемскій участокъ.

Главные пути: р. Волга отъ с. Климовецъ до впаденія р. Оки (стрѣлка) въ Нижнемъ-Новгородѣ 224 вер.

Второстепенные пути: р. Унжа отъ границы Вологодской губ. до впаденія въ Волгу 369 вер.

Завѣдывающій участкомъ, участковый инспекторъ судоходства, въ г. Нижнемъ-Новгородѣ.

3-й Нижегородский участокъ.

Главные пути: р. Волга отъ впаденія р. Оки до г. Козьмодемьянска (включительно) 210 вер. и р. Ока на протяженіи 10 вер. отъ устья.

Второстепенные пути: р. Суиловикъ на протяженіи 5¹/₂ вер. отъ устья и р. Сура отъ устья р. Кадоды до впаденія въ Волгу 711 вер., р. Ветлуга отъ с. Кожедова до впаденія въ Волгу 592 вер. и р. Рутка отъ мельницы Образцова до устья 3 вер.

Завѣдывающій участкомъ, участковый инспекторъ судоходства, въ г. Нижнемъ-Новгородѣ.

4-й Казанскій участокъ.

Главные пути: р. Волга отъ Козьмодемьянска до г. Симбирска включительно 409 вер.

Второстепенные пути: р. Цивиль отъ д. Ельниковой до устья 15 вер., р. Свяга отъ с. Чернаева до устья 55 вер., р. Казанка отъ г. Казани до устья 7 вер., р. Вездна отъ гор. Спасска до устья 24 вер. и р. Майна отъ устья р. Утки до впаденія въ Волгу 5 вер.

Завѣдывающій участкомъ, участковый инспекторъ судоходства, въ г. Казани.

5-й Самарскій участокъ.

Главные пути: р. Волга отъ г. Симбирска до г. Хвалынска включительно 426 вер.

Второстепенные пути: р. Сокъ отъ с. Краснаго Яра до устья 28 вер., р. Самарка на протяженіи 60 вер. отъ устья и р. Кинель на протяженіи 160 вер. отъ устья.

Завѣдывающій участкомъ, участковый инспекторъ судоходства, въ г. Самарѣ.

6-й Саратовскій участокъ.

Главные пути: р. Волга отъ г. Хвалынска до г. Камышина включительно 431 вер.

Второстепенные пути: р. Большой Иргизъ отъ г. Николаевска до впаденія въ Волгу 259 вер.

Завѣдывающій участкомъ, участковый инспекторъ судоходства, въ г. Саратовѣ.

7-й Царицынскій участокъ.

Главные пути: р. Волга отъ г. Камышина до г. Енотаевска 491 вер.

Второстепенные пути: р. Ахтуба отъ истока изъ р. Волги до г. Царева 77 вер.

Завѣдывающій участкомъ, участковый инспекторъ судоходства, въ г. Царицынѣ.

8-й Приморскій участокъ.

Главные пути: р. Волга отъ г. Енотаевска до 12 футоваго рейда на Каспійскомъ морѣ 267 вер.

Второстепенные пути: судоходные притоки и рукава въ дельтѣ р. Волги.

Завѣдывающій участкомъ, участковый инспекторъ судоходства, въ г. Астрахани.

9-й Пермскій участокъ.

Главные пути: р. Кама отъ устья р. Вишеры до устья р. Вѣлой 781 вер., р. Вишера отъ устья р. Колвы до впаденія въ р. Каму 66 вер. и р. Колва отъ г. Чердыни до впаденія въ р. Вишеру 7 вер.

Второстепенные пути: р. Кама отъ с. Афанасьевского до устья р. Вишеры 508 вер., р. Вишера отъ Кутымскаго завода до устья р. Колвы 186 вер., р. Южная Кельтма отъ Екатерининскаго канала до впаденія въ р. Каму 128 вер. и р. Чусовая отъ устья р. Ревды до впаденія въ Каму 576 вер.

Завѣдывающій участкомъ, участковый инспекторъ судоходства, въ г. Перми.

10-й Елабужскій участокъ.

Главные пути: р. Кама отъ устья р. Бѣлой включительно до впаденія въ р. Волгу 358 вер. и р. Бѣлая отъ г. Уфы до впаденія въ Каму 465 вер.

Второстепенные пути: р. Бѣлая отъ границы Уфимской губ. до г. Уфы 801 вер.

Завѣдывающій участкомъ, участковый инспекторъ судоходства, въ г. Елабугѣ.

11-й Мамадышскій участокъ.

Главные пути: р. Вятка отъ г. Вятки до впаденія въ р. Каму 647 вер.

Второстепенные пути: р. Вятка отъ устья р. Омутницы до г. Вятки 401 вер.

Завѣдывающій участкомъ, участковый инспекторъ судоходства, въ г. Мамадышѣ.

372. *Сентября 29-го. Собрание Узаконеній и Распоряженій Правительства № 113, ст. 2356.*—**0** продленіи срока для взноса денегъ за акціи Общества торговли и пароходства по рѣкѣ Ленѣ и ея притокамъ.

Вслѣдствіе ходатайства учредителей „Общества торговли и пароходства по рѣкѣ Ленѣ и ея притокамъ“ и на основаніи Высочайше утвержденнаго 15 февраля 1897 года положенія Комитета Министровъ, Министерствомъ Финансовъ разрѣшено истекающій 17 августа 1900 года срокъ для первоначальнаго взноса слѣдующихъ за акціи названнаго Общества денегъ продолжить на шесть мѣсяцевъ, т. е. по 17 февраля 1901 года, съ тѣмъ, чтобы о семъ учредителями опубликовано было въ поименованныхъ въ уставѣ Общества изданіяхъ.

373. *Октября 6-го. Собрание Узаконеній и Распоряженій Правительства № 115 ст. 2436.*—Объ устройствѣ нефтянаго городка въ Батумѣ.

Комитетъ Министровъ, выслушавъ въ засѣданіяхъ 6, 13 и 20 іюня 1900 года внесенное Военнымъ Министромъ дѣло объ устройствѣ нефтянаго городка въ Батумѣ, полагалъ:

I. Предположенія Высочайше учрежденной Егo Императорскимъ Величествомъ Коммисіи по устройству нефтянаго городка въ Батумѣ, относительно изданія временныхъ правилъ объ устройствѣ и содержаніи сего городка, привести въ исполненіе, повергнувъ на Высочайшее Егo Императорскаго Величества благовоззрѣніе проектъ главныхъ основаній означенныхъ правилъ.

II. Поручить Миинистрамъ: Военному, Внутреннихъ Дѣлъ, Финансовъ и Юстиціи и Главнoначальствующему Гражданскою частью на Кавказѣ, по взаимному соглашенію, озаботиться разработкою спеціальныхъ, соотвѣтствующихъ особымъ условіямъ существованія Батумскаго нефтянаго городка, правилъ объ отвѣтственности за нарушеніе предъявляемыхъ къ обывателямъ сказаннаго городка требованій относительно соблюденія всѣхъ мѣръ, имѣющихъ быть введенными въ дѣйствіе на основаніи предположеній упомянутой въ ст. I Коммисіи, съ тѣмъ, чтобы выработанныя на изъясненный предметъ постановленія впоследствии были представлены на утверженіе въ установленномъ порядкѣ; и

III. Предоставить Министру Внутреннихъ Дѣлъ:

1) По сношеніи съ министрами: Военнымъ и Финансовъ и Главнoначальствующимъ Гражданскою частью на Кавказѣ представить въ установленномъ порядкѣ свои соображенія относительно: а) приведенія въ исполненіе предположенія упомянутой въ ст. I Коммисіи относительно дозволенія сноса, распоряженіемъ полицейской власти, обывательскихъ построекъ, не относящихся къ нефтепромышленнымъ заведеніямъ нефтянаго городка и не убранныхъ ихъ собственниками въ теченіе пятилѣтняго срока по распубликованіи правилъ объ устройствѣ означеннаго городка и б) источника, изъ котораго

представлялось бы возможным покрывать сопряженные съ примѣненіемъ этой мѣры расходы.

2) По соглашенію съ Миѣистрами Путей Сообщенія и Финансовъ, примѣнительно къ порядку, установленному Высочайше утвержденнымъ Его Императорскимъ Величествомъ, 6 марта 1900 года, мнѣніемъ Государственнаго Совѣта о продолженіи взысканія попуднаго сбора съ товаровъ, проходящихъ черезъ Батумскій портъ, войти въ соображеніе вопроса объ отнесеніи на $\frac{1}{3}$ часть упомянутаго сбора, отчисляемую въ доходъ г. Батума, расходовъ по устройству и содержанию: а) водопровода въ Батумѣ; б) пожарной команды въ нефтяномъ городкѣ, и в) улицъ въ этомъ послѣднемъ.

3) Уполномочить Главнначальствующаго Гражданскою частью на Кавказѣ ввести въ дѣйствіе инструкціоннымъ порядкомъ: а) предположенія Высочайше учрежденной Его Императорскимъ Величествомъ Коммисіи по устройству нефтянаго городка въ Батумѣ, выработанныя въ развитіе упомянутыхъ въ ст. I главныхъ основаній устройства и содержанія названнаго городка, исключая тѣхъ постановленій, о которыхъ упоминается въ ст. II и п.п. 1 и 2 ст. III настоящаго положенія и б) проектированныя тою-же Коммиссіею правила о храненіи нефтяныхъ продуктовъ въ специальныхъ устройствахъ Батумскаго нефтянаго городка, принявъ при этомъ во вниманіе сдѣланныя Комитетомъ Министровъ въ послѣднеуказанныхъ правилахъ дополненія и не выходя изъ предѣловъ упомянутыхъ въ ст. I настоящаго положенія главныхъ основаній.

4) Совмѣстно съ поименованными въ п. 2 Министрами, по принадлежности, принять всѣ мѣры къ обезпеченію возможности безотлагательнаго осуществленія предположеній упомянутой въ ст. 1. Коммисіи, касающихся: а) сооруженія казенныхъ запасныхъ керосинохранилищъ близъ ст. Кобулеты, Закавказской желѣзной дороги; б) перенесенія на новое мѣсто Батумской сортировочной станціи той же дороги; в) переустройства Батумской распредѣлительной станціи керосинопровода Михайлово-Батумъ и улучшенія условій погрузки и стоянки судовъ въ Батумскомъ портѣ; и

5) По соглашенію съ Военнымъ Министромъ и Главноначальствующимъ Гражданскою частью на Кавказѣ, дать надлежащій въ установленномъ порядкѣ ходъ дѣлу объ исключеніи изъ территоріи Кутаисской губерніи Батумскаго и Артинскаго округовъ, съ образованіемъ изъ нихъ особаго—на правахъ губернскаго—управленія, съ центромъ онаго въ Батумѣ.

Государь Императоръ на положеніе Комитета Высочайше соизволилъ, а проектъ главныхъ осиованій удостоенъ разсмотрѣнія и утвержденія Его Величества въ Петергофѣ, въ 19 день іюня 1900 года.

На подлинныхъ написано: „Государь Императоръ разсматривать и Высочайше утвердить соизволилъ, въ Петергофѣ, въ 19 день іюня 1900 года“.

Подписаль: Управляющій дѣлами Комитета Министровъ, Статсъ-Секретарь *А. Куломзинъ*.

ГЛАВНЫЯ ОСНОВАНІЯ

будущаго устройства и порядка оодержанія нефтянаго городна
въ г. Батумѣ.

1) Нефтяной городокъ, составляющій часть г. Батума, предназначается для нефтепромышленныхъ заведеній, производящихъ отпускъ всякаго рода нефтяныхъ продуктовъ: а) наливомъ и б) въ тарѣ съ выдѣлкою для нихъ посуды. Отпускъ наливомъ обыкновеннаго керосина производится на основаніи правилъ, вводимыхъ въ дѣйствіе распоряженіемъ Главноначальствующаго гражданскою частью на Кавказѣ; равнымъ образомъ и порядокъ храненія нефтяныхъ продуктовъ въ особыхъ устройствахъ нефтянаго городка устанавливается соответствующими распоряженіями Главноначальствующаго.

Опредѣленіе границъ нефтянаго городка и застройка его въ предѣлахъ означенныхъ границъ должна производиться не иначе, какъ по плану, утвержденному Главноначальствующимъ гражданскою частью на Кавказѣ, который при этомъ принимаетъ къ руководству постановленія по изъясненному

предмету Высочайше учрежденной Коммисіи объ устройствѣ нефтянаго городка въ Батумѣ.

Застройка нефтянаго городка на востокъ отъ военнаго шоссе на укрѣпленіе № 2 обывательскими постройками, не относящимися къ дѣятельности нефтепромышленныхъ наливныхъ станцій и заводовъ, не дозволяется.

Владѣльцамъ нефтепромышленныхъ наливныхъ станцій и заводовъ и ихъ группъ разрѣшается возводить, въ предѣлахъ нефтянаго городка, кромѣ зданій, необходимыхъ для дѣятельности принадлежащихъ имъ заведеній, также и всякія другія постройки для школъ, больницъ, казармъ для рабочихъ и другихъ потребностей, указанныхъ въ Уставѣ Промышл. (Св. Зак. Р. И. т. XI, ч. II, изд. 1893 г., ст. 52 п. 1, 88, 112, 140 и 141), но отнюдь не въ видахъ общаго пользованія съ торгово-промышленными цѣлями.

Существующія въ восточной части нефтянаго городка обывательскія постройки, не относящіяся къ дѣятельности нефтепромышленныхъ наливныхъ станцій и заводовъ, могутъ быть поддерживаемы въ ихъ настоящемъ видѣ лишь посредствомъ починокъ впредь до ихъ обветшанія, но не далѣе пятилѣтняго срока со дня распубликованія сихъ постановленій. По прошествіи пятилѣтняго срока владѣлецъ недопускаемой означенными постановленіями постройки обязывается таковую постройку убрать въ назначенный представителемъ мѣстной губернской власти срокъ. Капитальное возобновленіе или перестройка упомянутыхъ въ этомъ примѣчаніи зданій разрѣшается: а) если постройки эти переходятъ въ пользованіе нефтепромышленной наливной стаиціи или завода, возникающихъ на участкѣ, гдѣ эти постройки находились, и б) если эти постройки представляютъ мастерскія или заводы, хотя и самостоятельные, но имѣющіе отношеніе къ дѣятельности нефтепромышленныхъ наливныхъ станцій или заводовъ и являющіеся для послѣднихъ вспомогательными.

2) Улицы въ городкѣ должны быть проводимы не иначе, какъ по направленіямъ, указаннымъ на утвержденномъ вышеозначеннымъ порядкомъ (ст. 1) планѣ онаго. Открытіе новыхъ улицъ должно производиться въ сроки, устанавливаемые

Главнoначальствующимъ гражданскою частью на Кавказѣ, по представленію мѣстной административной власти. Мощеніе улицъ и переулковъ должно быть выполнено Батумскимъ городскимъ управленіемъ по возможности въ годичный срокъ со дня ихъ открытія, причемъ отчужденіе частныхъ земель подъ означенныя улицы и переулки производится порядкомъ, установленнымъ дѣйствующими на этотъ предметъ узаконеніями.

3) Новые желѣзнодорожные подъѣздные пути частнаго пользованія не могутъ быть устраиваемы вдоль улицъ.

4) При устройствѣ въ г. Батумѣ новаго водопровода владѣльцы всѣхъ существующихъ нефтепромышленныхъ наливныхъ станцій и заводовъ обязываются имѣющіяся на этихъ станціяхъ и заводахъ сѣти водопроводныхъ трубъ связывать, для пожарныхъ цѣлей, на собственный счетъ, съ магистралями этого водопровода, ко дню его открытія, или непосредственно, или черезъ сѣти водопроводныхъ трубъ сосѣдей; владѣльцы, которые на своихъ станціяхъ или заводахъ не имѣютъ водопроводной сѣти, обязываются таковую водопроводную сѣть устроить и связать, къ означенному времени и также на свой собственный счетъ, съ магистралями городского водопровода. Въ случаѣ неисполненія владѣльцами нефтепромышленныхъ заведеній этого требованія, городскимъ Батумскимъ общественнымъ управленіемъ, по предложенію представителя мѣстной административной власти, дѣлается распоряженіе о производствѣ требуемыхъ работъ по прокладкѣ водопроводно-пожарныхъ трубъ черезъ городского техника, со взысканіемъ съ подлежащаго владѣльца произведенныхъ за его счетъ расходовъ по сему предмету судебнымъ порядкомъ. Послѣ устройства въ Батумѣ новаго городского водопровода вновь возникающія наливныя станціи и заводы могутъ открывать свои дѣйствія не ранѣе, какъ по устройствѣ водопроводной заводской сѣти и по соединеніи ея съ магистралями городского водопровода.

5) Для тушенія пожаровъ, возникающихъ въ нефтяномъ городкѣ, въ послѣднемъ учреждается, по изысканіи Батумскимъ городскимъ управленіемъ необходимыхъ для сего средствъ, особая пожарная команда съ постояннымъ составомъ

пожарныхъ и съ постройкою въ нефтяномъ городкѣ особыхъ зданій для команды и ея имущества. Команда эта, состоя въ ближайшемъ завѣдываніи особаго брандмейстера, подчиняется полиціймейстеру г. Батума. Составъ команды опредѣляется особыми штатами, а количество инструментовъ и, вообще, имущество команды—особою табелью. Штаты и табель утверждаются Главнначальствующимъ гражданскою частью на Кавказѣ по представленію мѣстной администраціи. Пожарная команда предназначается исключительно для пожаровъ нефтянаго городка; по отношенію къ самому г. Батуму эта пожарная команда имѣетъ значеніе резервной и выѣзжаетъ на городскіе пожары лишь въ случаяхъ, когда требуется присутствіе резервовъ и при томъ по особо установленнымъ и утвержденнымъ представителемъ мѣстной административной власти правиламъ, выработаннымъ при участіи владѣльцевъ нефтепромышленныхъ иаливныхъ станцій и заводовъ.

6) Стѣны строеній нефтепромышленныхъ иаливныхъ станцій и заводовъ, обращенныя на улицы и переулки, должны быть изъ негоряемаго матеріала.

7) Въ нефтяномъ городкѣ могутъ быть возводимы, какъ одно-этажныя, такъ и двухъ этажныя строенія, причемъ высота послѣднихъ не должна превосходить 6 саж., считая отъ поверхности земли до конька крыши. Стѣны зданій, въ случаѣ ихъ устройства изъ бетона, не должны превышать въ толщину $1\frac{1}{2}$ фут. Заводскія трубы и башни для пожарной сигнализациі (каланчи) допускаются высотой, соотвѣтственно дѣйствительной въ томъ потребности.

8) Внѣшніе склады досокъ и клепокъ должны быть располагаемы отдѣльно отъ заводовъ на особыхъ участкахъ. Каждый внѣшній лѣсной складъ долженъ быть снабженъ пожарнымъ водопроводомъ съ пожарными кранами.

9) Нефтяные продукты для топлива должны храниться въ особыхъ закрытыхъ чанахъ или резервуарахъ, поставленныхъ внѣ строеній. Чаны, емкостью не свыше 150 пуд., съ топливомъ для паяльныхъ печей, допускается устанавливать и внутри помѣщеній, числомъ не болѣе двухъ въ каждомъ помѣщеніи. Уголь долженъ храниться въ особыхъ изолирован-

ныхъ помѣщеніяхъ или отдѣльно, или при кузницахъ и при томъ въ количествѣ, не превышающемъ недѣльную потребность.

Скопляющееся топливо, въ видѣ стружекъ, щепы и опилокъ, также должно храниться въ особомъ помѣщеніи.

10) Освѣщеніе всѣхъ строеній и дворовъ нефтепромышленныхъ наливныхъ станцій и заводовъ должно быть исключительно электрическое.

11) На каждой нефтепромышленной наливной станціи и на каждомъ заводѣ должны быть заведены особые инструменты для тушенія пожаровъ до прибытія пожарной команды. Родъ и количество такихъ инструментовъ опредѣляется табелями, составляемыми мѣстнымъ губернскимъ начальствомъ и утвержденными Главноначалъствующимъ гражданскою частью на Кавказѣ.

12) Наблюденіе за исполненіемъ сихъ постановленій возлагается на лицо, состоящее во главѣ мѣстнаго административнаго управленія, и осуществляется при содѣйствіи особаго „Комитета по дѣламъ объ устройствѣ и содержаніи нефтянаго городка въ Батумѣ“ и чиновъ полиціи.

Означенный въ сей статьѣ Комитетъ образуется подъ предѣдательствомъ главнаго представителя мѣстной административной власти, изъ его помощника, товарища прокурора Кутаисскаго окружнаго суда, помощника начальника Кутаисскаго губернскаго жандармскаго управленія, окружнаго акцизнаго надзирателя и четырехъ членовъ отъ мѣстныхъ фабрикантовъ и заводчиковъ.

Коменданту крѣпости предоставляется, въ случаѣ замѣченныхъ имъ нарушеній и неисполненій настоящихъ правилъ, доводить объ этомъ до свѣдѣнія мѣстной администраціи. Въ случаяхъ разномыслія между представителемъ этой послѣдней и комендантомъ по предмету заявленій коменданта, дѣло представляется на окончательное разрѣшеніе Главноначалъствующаго гражданскою частью и Командующаго войсками на Кавказѣ.

13) Возведеніе всякаго рода предусмотрѣнныхъ настоящими постановленіями построекъ въ предѣлахъ нефтянаго городка, а равно капитальная перестройка и переиосъ суще-

ствующихъ построекъ производится по разрѣшенію мѣстной административной власти.

14) По отношенію къ расположеннымъ въ предѣлахъ нефтянаго городка сооружениямъ Закавказкой желѣзной дороги настоящія постановленія распространяются лишь на устройство Батумской распредѣлительной станціи керосинопровода, а также на такія сооружения, кои могутъ быть возведены распоряженіемъ дороги въ будущемъ, въ видахъ образованія складовъ нефтяныхъ продуктовъ или устройствъ, относящихся къ нефтепромышленности. На желѣзнодорожныя же сооружения общаго характера, какъ существующія въ предѣлахъ нефтянаго городка, такъ и могущія быть возведенными въ этомъ районѣ, настоящія постановленія не распространяются.

15) Срокъ вступленія въ силу каждаго изъ означенныхъ постановленій ближайшимъ образомъ опредѣляется Главнoначальствующимъ гражданскою частью на Кавказѣ.

374. *Октября 7-го. (Вѣстн. № 41). Извѣщеніе отъ Отдѣла по испытанію пароводныхъ котловъ.— О мѣстѣ постоянного жительства пароводнаго техника.*

Его Сіятельство Господинъ Министръ Путей Сообщенія, по докладу Отдѣла, изволилъ назначить городъ Пермь мѣстомъ постоянного жительства пароводному технику, инженеръ-механику *Вульфиусу*, имѣющему въ настоящее время пребываніе въ городѣ Казани.

Въ виду изложеннаго, требованія объ освидѣтельствованіи пароводныхъ котловъ, какъ равно ходатайства о разрѣшеніи на установку новыхъ котловъ для судовъ, зимующихъ у Казани и въ границахъ всего бассейна рѣки Камы—вмѣсто предвидѣнной росписаніемъ приложеннымъ къ приказу по Министерству Путей Сообщенія отъ 28 февраля 1896 года, за № 24, г. Казани, съ 15 октября сего 1900 года—должны быть адресованы пароводному технику въ г. Пермь.

375. *Октября 13-го. Собрание Узаконений и Распоряжений Правительства № 117, ст. 2540.*—**О** разрѣшеніи вопроса о томъ, какимъ порядкомъ должны быть производимы на основаніи закона 9 іюня 1873 года вычеты изъ содержанія въ томъ случаѣ, когда одновременно съ введеніемъ въ вѣдомствѣ новыхъ штатовъ, нѣкоторые изъ чиновниковъ того-же вѣдомства получаютъ повышение въ должности.

1900 года мая 3 дня. По указу Его Императорскаго Величества, Правительствующій Сенатъ слушали: 1) рапортъ Министра Финансовъ отъ 11 ноября 1899 года за № 4239, коимъ ходатайствуетъ о распубликованіи опредѣленія Правительствующаго Сената, состоявшагося 28 апрѣля 1899 года по рапорту Министра Финансовъ отъ 3 марта 1898 года за № 640 о разрѣшеніи вопроса о томъ, какимъ порядкомъ должны быть производимы на основаніи закона 9 іюня 1873 года вычеты изъ содержанія въ томъ случаѣ, когда одновременно съ введеніемъ въ вѣдомствѣ новыхъ штатовъ, нѣкоторые изъ чиновниковъ того же вѣдомства получаютъ повышение въ должности, и 2) справку, по которой оказалось, что Правительствующій Сенатъ, рассмотрѣвъ 28 апрѣля 1899 года дѣло по рапорту Министра Финансовъ отъ 3 марта 1898 г. за № 640, коимъ испрашивается разрѣшеніе по вопросу о томъ, какимъ порядкомъ должны быть производимы на основаніи закона 9 іюня 1873 г. вычеты изъ содержанія въ томъ случаѣ, когда одновременно съ введеніемъ въ вѣдомствѣ новыхъ штатовъ, нѣкоторые изъ чиновниковъ того же вѣдомства получаютъ повышение въ должности, нашелъ, что ст. 273 Уст. Пошл. (Св. Зак. т. V, изд. 1892 г.) установленъ вычетъ изъ содержанія въ размѣрѣ трехмѣсячной разницы между прежнимъ и новымъ окладомъ при всякомъ увеличеніи денежнаго содержанія чиновника, причемъ въ ст. 279 того же Уст. сказано, что правило это примѣняется при назначеніи чиновниковъ въ должности, которымъ присвоены высшіе оклады содержанія, и, засимъ, въ прим. 3 къ ст. 273 содержится исключеніе о непримѣненіи этого закона (9 іюня 1873 г.) при увеличеніи содержанія вслѣдствіе изданія новыхъ штатовъ,

и въ такихъ случаяхъ, „новые оклады производятся со дня введенія новыхъ штатовъ или сроковъ, въ штатахъ или Высочайшихъ повелѣнiяхъ указанныхъ“. Изъ точнаго смысла приведенныхъ статей слѣдуетъ заключить, что установленное прим. 3 къ ст. 273 Уст. Пошл. правило сбора за повышение содержанiя по случаю введенія новыхъ штатовъ, относится только къ тѣмъ лицамъ, которыя занимали соотвѣтствующiя должности въ томъ самомъ учрежденiи, по которому введены новые штаты, и остались на тѣхъ же должностяхъ, но съ измѣненiемъ оклада (увеличеннаго по новому штату) содержанiя. Во всѣхъ же другихъ случаяхъ должно оставаться въ силѣ общее правило, ст. 273 Уст. Пошл. устанавливаемое, о взиманiи сбора при всякомъ увеличенiи денежнаго содержанiя чиновника. Признавая, въ виду сего, согласно съ заключенiемъ Министра Финансовъ, что вычетъ въ доходъ казны за повышение въ должности одновременно съ введенiемъ новыхъ штатовъ надлежитъ производить въ размѣрѣ трехмѣсячной разности между окладами, положенными для прежней и новой должностей по новому штату, Правительствующiй Сенатъ опредѣлить: о вышеизложенномъ, въ разрѣшенiе рапорта за № 640, Министру Финансовъ дать знать указомъ, каковымъ увѣдомить и Государственнаго Контролера. О чемъ указы посланы 22 сентября 1899 года. При ка за ли: Усматривая изъ рапорта Министра Финансовъ, что подобный вопросъ, какъ это показываетъ практика, можетъ возникать не только въ вѣдомствѣ Министерства Финансовъ, но также и въ другихъ вѣдомствахъ, а равно и въ видахъ единообразнаго примѣненiя закона 9 iюня 1873 г., къ случаямъ повышения въ должности одновременно съ введенiемъ новыхъ штатовъ, Правительствующiй Сенатъ опредѣляетъ: настоящее опредѣленiе съ изложеннымъ въ справкѣ опредѣленiемъ Правительствующаго Сената, состоявшимся 28 апрѣля 1899 года, опубликовать во всеобщее свѣдѣнiе и о семъ, въ разрѣшенiе рапорта за № 4239, Министра Финансовъ увѣдомить указомъ, для припечатанiя же упомянутаго опредѣленiя Правительствующаго Сената, въ установленномъ порядкѣ, въ Собранiи узаконенiй и распоряженiй Правительства, Сенатской Типографiи дать извѣстiе.

376. *Октябрь 14-го.* (Вѣстникъ № 42). *Извѣщеніе отъ Управленія В. и Ш. С. и Т. П.*—О порядкѣ передвиженія крупнаго рогатаго скота и овецъ въ предѣлахъ Европейской и нѣкоторыхъ мѣстностяхъ Азіатской Россіи.

На основаніи п. 8 утвержденныхъ 30-го декабря 1899 г. по соглашенію Министерствъ Внутреннихъ Дѣлъ, Военнаго, Финансовъ, Иностранныхъ Дѣлъ, Путей Сообщенія и Земледѣлія и Государственныхъ Имуществъ, правилъ о порядкѣ передвиженія крупнаго рогатаго скота и овецъ въ предѣлахъ Европейской и нѣкоторыхъ мѣстностяхъ Азіатской Россіи Министръ Внутреннихъ Дѣлъ, по соглашенію съ Министромъ Путей Сообщенія, разрѣшилъ нагрузку и выгрузку крупнаго рогатаго скота на нижеслѣдующихъ пристаняхъ и въ портахъ:

1) въ Астраханской губерніи на пристаняхъ рѣки Волги въ сл. Владиміровкѣ и Калмыцкомъ Базарѣ;

2) въ Бакинской губерніи—въ портѣ Бакинскомъ на Каспійскомъ морѣ;

3) въ Вологодской губерніи на пристаняхъ р. Сѣверной Двины въ г. Красноборскѣ, с. Котласѣ и г. Великомъ Устюгѣ, на пристани р. Сухоны въ г. Тотъмѣ и на пристани р. Вологды въ г. Вологдѣ;

4) въ Кутаисской губерніи въ портахъ: Батумскомъ, Потійскомъ и Сухумскомъ на Черномъ морѣ;

5) въ Костромской губерніи на пристани р. Волги въ г. Кинешмѣ;

6) въ Плоцкой губерніи на пристани р. Вислы въ гор. Плоцкѣ;

7) въ Херсонской губерніи въ портахъ Одесскомъ и Николаевскомъ и на пристаняхъ р. Днѣпра въ гг. Бериславѣ, Херсонѣ и Очаковѣ;

8) въ Черноморской губерніи въ портахъ: Туапсинскомъ, Новороссійскомъ, Геленджикскомъ и Сочинскомъ;

9) на Борской пристани р. Волги Семеновскаго уѣзда—рогатаго скота, предназначеннаго для выпаса и

10) на пристаняхъ р. Волги въ Васильсурскѣ, Лысковѣ, Балахнѣ—сельско-хозяйственнаго рогатаго скота.

377. Октября 28-го. (Вѣстникъ № 44). *Извѣщеніе отъ Управленія В. и Ш. С. и Т. Ц.*—**О** принятіи р. р. Перновой и Дубиссу въ завѣдываніе Министерства п. с.

Господинъ Министръ Путей Сообщенія, по докладу Управленія водяныхъ и шосейныхъ сообщеній и торговыхъ портовъ отъ 10 октября 1900 г. за № 685, изволилъ разрѣшить принять р. р. Пернову и Дубиссу въ непосредственное завѣдываніе Министерства Путей Сообщенія со включеніемъ ихъ: р. Перновы отъ истока до предѣловъ Перновскаго порта въ Лепельское отдѣленіе Ковенскаго Округа путей сообщенія въ составъ путей 3-го участка сего отдѣленія, а р. Дубиссы притока рѣки Нѣмана,—въ Гродненское отдѣленіе того же округа, въ составъ путей 3-го участка и 1 судоходной дистанціи сего отдѣленія.

378. Октября 31-го. (Вѣстн. № 46). *Циркуляръ Канцеляріи Министра п. с. Начальникамъ и Управляющимъ желѣзныхъ дорогъ, Начальникамъ Округовъ п. с. и иныхъ мѣстныхъ учреждений Министерства п. с. № 8984.*—**О** кружкахъ по сбору пожертвованій въ пользу дѣтскихъ приютовъ.

Московскій Совѣтъ дѣтскихъ приютовъ вѣдомства учреждений Императрицы Маріи обратился въ Министерство Путей Сообщенія съ предложеніемъ помѣщать въ подвѣдомственные сему Совѣту приюты и ремеоленныя отдѣленія дѣтей недостаточныхъ служащихъ вѣдомства путей сообщенія, причемъ просилъ оказать Совѣту поддержку со стороны Министерства въ установкѣ кружечъ для сбора пожертвованій на желѣзнодорожныхъ станціяхъ, пароходныхъ пристаняхъ, шосейныхъ заставахъ и вообще въ учрежденіяхъ и мѣстахъ, подвѣдомственныхъ Министерству.

Съ признательностью принявъ вышеизложенное предложеніе Московскаго Совѣта дѣтскихъ приютовъ, Министерство Путей Сообщенія, по соглашенію съ представителемъ Московскаго Совѣта, выработало по сему предмету рядъ положеній,

сообщенныхъ подлежащимъ учрежденіямъ и лицамъ циркуляромъ отъ 19 сентября 1896 года за № 9026.

Въ настоящее время, согласно съ ходатайствомъ Московскаго Совѣта, въ дополненіе къ вышеозначенному циркуляру, предлагаю начальствующимъ лицамъ ввѣреннаго мнѣ вѣдомства къ исполненію и руководству нижеслѣдующія распоряженія:

1. Начальникамъ *вновь* открываемыхъ линій и дорогъ вмѣняется въ обязанность обращаться въ Совѣтъ съ требованіемъ кружекъ для сбора пожертвованій по расчету станцій, полустанцій и службъ, имѣющихся на линіи.

2. Днемъ вскрытія кружекъ по учрежденіямъ Министерства устанавливается 8-ое ноября каждаго года.

3. Начальникамъ и Управляющимъ желѣзныхъ дорогъ, Начальникамъ Округовъ путей сообщенія и иныхъ мѣстныхъ учреждений вѣдомства путей сообщенія предписывается:

а) удовлетворять всѣ просьбы Совѣта относительно доставленія свѣдѣній о кружкахъ, а также о сборѣ изъ оныхъ безотлагательно, и

б) въ случаѣ взлома и порчи кружекъ чинить таковыя мѣстными средствами и при присылкѣ актовъ вскрытія кружекъ въ Совѣтъ прилагать краткую вѣдомость о расходахъ на ремонтъ кружекъ, а деньги, оказавшіяся во взломанныхъ кружкахъ, опускать въ исправленную кружку.

379. *Ноября 6-го. (Вѣстн. № 47). Циркуляръ Учебнаго Отдѣла № 2873.—О распредѣленіи училищъ Министерства п. с. на три Округа.*

Въ измѣненіе распоряженія, объявленнаго въ циркулярѣ Учебнаго Отдѣла Министерства Путей Сообщенія отъ 12 мая 1887 года за № 482, Господину Министру Путей Сообщенія 24 октября сего года угодно было приказать:

а) распредѣлить всѣ училища Министерства Путей Сообщенія на три округа (первый, второй и третій) слѣдующимъ образомъ:

I округъ—училище кондукторовъ путей сообщенія въ

Вышнемъ-Волочкѣ, техническія желѣзнодорожныя училища: Первое Имени Императора Александра II-го въ Ельцѣ, Асхабадское, Бологовское, Борисоглѣбское, Воронежское, Ковровское, Московско-Брестское, Пензенское, Ревельское, Ростовское, Саратовское, Тифлисское и рѣчныя училища Нижегородское и Рыбинское;

II округъ—техническія желѣзнодорожныя училища: Варшаво-Вѣнское, Виленское, Гомельское, Дельвиговское, Донецкое, Калужское, Кіевское, Конотопское, Кременчугское, Московско-Казанское, Николаевское, Одесское, Рославльское, Севастопольское, Тульское, Харьковское и Холмское;

III округъ—техническія желѣзнодорожныя училища: Первое Сибирское Имени Императора Николая II-го въ Красноярскѣ, Омское, Пермское, Самарское и Хабаровское;

б) подчинить вышеозначенныя учебныя заведенія окружнымъ инспекторамъ училищъ Министерства Путей Сообщенія: I округа—статскому совѣтнику Дормидонтову, II округа—статскому совѣтнику Тумскому и III округа—коллежскому совѣтнику Добрынину.

380. *Ноября 15-го. (Вѣстн. № 49). Циркуляръ Отдѣла по испытанію и освидѣтельствованію паровыхъ котловъ № 739.—О предоставленіи вѣдомостей о зимующихъ паровыхъ судахъ.*

Въ виду значительныхъ запозданій въ представленіи свѣдѣній о зимующихъ паровыхъ судахъ—имѣвшихъ мѣсто въ текущемъ году,—Отдѣлъ по испытанію паровыхъ котловъ, въ дополненіе циркуляра своего, отъ 26 октября прошлаго года за № 961, имѣетъ честь покорнѣйше просить Гг. Начальниковъ Округовъ путей сообщенія не отказать въ принятіи соотвѣтственныхъ мѣръ къ составленію мѣстнымъ судоходнымъ надзоромъ и къ своевременному представленію въ Отдѣлъ упомянутыхъ выше вѣдомостей, необходимыхъ для заблаговременнаго составленія росписаній о предстоящихъ, съ открытія навигаціи, техническихъ осмотрахъ судовъ.

381. *Ноября 24-го. Собрание Узаконений и Распоряжений Правительства № 130, ст. 2774.*—О продлении срока для первоначального взноса денег по акціям Общества пароходства и торговли „Океанъ“.

Вслѣдствіе ходатайства учредителей акціонернаго Общества пароходства и торговли „Океанъ“ *) о продлении срока первоначального взноса по акціямъ и на основаніи Высочайше утвержденнаго 15 февраля 1897 года положенія Комитета Министровъ, Министерствомъ Финансовъ разрѣшено истекающей 30 ноября 1900 года срокъ первоначального взноса по акціямъ Общества продолжить на шесть мѣсяцевъ т. е. по 30 мая 1901 года, съ тѣмъ, чтобы о семъ учредителями было опубликовано въ поименованныхъ въ уставѣ Общества изданіяхъ.

382. *Декабря 8-го. Собрание Узаконений и Распоряжений Правительства № 134 ст. 2847.*—Объ измѣненіи устава акціонернаго Общества „Русское Восточно-Азіатское пароходство“.

Вслѣдствіе ходатайства правленія акціонернаго Общества „Русское Восточно-Азіатское пароходство“ о перенесеніи мѣсто-пребыванія правленія Общества изъ Риги въ С.-Петербургъ и на основаніи примѣчанія 2 къ § 54 устава сего Общества, Министромъ Финансовъ разрѣшено § 37 устава названнаго Общества изложить слѣдующимъ образомъ:

„Управление дѣлами Общества принадлежитъ правленію, находящемуся въ г. С.-Петербургѣ и состоящему изъ пяти директоровъ, избираемыхъ общимъ собраніемъ акціонеровъ изъ среды своей на пять лѣтъ“.

383. *Декабря 9-го. (Вѣстн. № 50). Извѣщеніе отъ Управленія В. и Ш. С. и Т. П.*—О порядкѣ передвиженія крупнаго рогатаго скота и овецъ.

На основаніи п. 8 утвержденныхъ 30-го декабря 1899 г.,

*) Уставъ утвержденъ 11 апрѣля 1900 года.

по соглашенію Министерствъ Внутреннихъ Дѣлъ, Военнаго, Финансовъ, Иностранныхъ Дѣлъ, Путей Сообщенія и Земледѣлія и Государственныхъ Имуществъ, правилъ о порядкѣ передвиженія крупнаго рогатаго скота и овецъ въ предѣлахъ Европейской и нѣкоторыхъ мѣстностяхъ Азіатской Россіи, Министръ Внутреннихъ Дѣлъ, по соглашенію съ Министромъ Путей Сообщенія, разрѣшилъ нарузку и выгрузку крупнаго рогатаго скота на нижеслѣдующихъ пристаняхъ:

- 1) во Владимірской губерніи на пристани р. Оки въ с. Ляхахъ;
- 2) въ Рязанской губерніи на пристаняхъ р. Оки въ с. Киструсь и г. Касимовъ, и
- 3) въ Симбирской губерніи на пристани р. Волги въ г. Симбирскѣ.

384. *Декабря 9-го. (Вѣстн. № 50). Извѣщеніе отъ Управленія В. и Ш. С. и Т. П.—Объ учрежденіи въ С.-Петербургскомъ Округѣ п. с. должности Начальника судоходной дистанціи IX класса.*

Господинъ Министръ Путей Сообщенія, по докладу Управленія водяныхъ и шоссейныхъ сообщеній и торговыхъ портовъ отъ 21 ноября 1900 г. за № 763, изволилъ разрѣшить учредить въ С.-Петербургскомъ Округѣ путей сообщенія, съ 1 января 1901 г., на бассейнѣ Чудскаго и Псковскаго озеръ, вновь одну должность Начальника судоходной дистанціи (IX класса).

385. *Декабря 15-го. Собраніе Узаконеній и Распоряженій Правительства № 136 ст. 2889.—О дополненіи Временныхъ правилъ объ употребленіи взрывчатыхъ веществъ при горныхъ работахъ.*

Министръ Земледѣлія и Государственныхъ Имуществъ призналъ необходимымъ дополнить § 1 Временныхъ правилъ объ употребленіи взрывчатыхъ веществъ, утвержденныхъ Министромъ Государственныхъ Имуществъ, 2 мая 1887 года и опубликованныхъ въ № 92 Собр. узак. и распоряженій

Правительства за 1887 годъ, примѣчаніемъ 2-мъ, слѣдующаго содержания: „На каждомъ патронѣ взрывчатыхъ веществъ, употребляемыхъ при горныхъ работахъ, должны обозначаться годъ приготовления и подробный составъ содержащагося въ немъ сорта взрывчатого вещества. Въ частности же, для взрывчатого вещества, извѣстнаго подъ именемъ „Прометей“, составъ и годъ приготовления должны быть обозначены не только на патронахъ, но также и на посудѣ, въ которой поступаетъ въ продажу служащая для пропитыванія патроновъ жидкость„.

Требованія объ исполненіи сего примѣчанія должны быть введены въ дѣйствіе съ 1 января 1902 года.

О семъ Министръ Земледѣлія и Государственныхъ Имуществъ, 1 декабря 1900 г., донесъ Правительствующему Сенату для опубликованія.

386. *Декабря 16-го. (Вѣстн. № 51). Извѣщеніе отъ Управленія В. и Ш. С. и Т. П.—О росписаніи судоходныхъ дистанцій Гродненскаго отдѣленія Ковенскаго Округа п. с.*

Господинъ Министръ Путей Сообщенія, по докладу Управленія водяныхъ и шоссейныхъ сообщеній и торговыхъ портовъ отъ 21 ноября 1900 г. за № 759, изволилъ разрѣшить: 1) раздѣлить Гродненское отдѣленіе Ковенскаго Округа путей сообщенія, съ 1-го января будущаго 1901 г., вмѣсто существующихъ нынѣ двухъ, на четыре судоходныхъ дистанціи, согласно прилагаемому у сего росписанію, и 2) учредить въ названномъ Округѣ, съ того же времени, вновь двѣ должности Начальниковъ судоходныхъ дистанцій (IX класса).

РОСПИСАНІЕ

судоходныхъ дистанцій Гродненскаго отдѣленія Ковенскаго Округа путей сообщенія.

1-я дистанція.

Начальникъ дистанціи въ г. Ковно.

Ковенская и Юрбургская пристани, р. Нѣманъ отъ м. Меречь до Прусской границы 296 вер., притоки Нѣмана: Поверхня, Страва, Невяжа, Дубисса, Митва и Мерчанка съ притокомъ Сольчею.

2-я дистанція.

Начальникъ дистанціи въ г. Вильно.

Виленская пристань, р. Вилія отъ истока до впаденія въ р. Нѣманъ 657 вер., и притоки Виліи: Двиноса, Сервечь, Рыбченка (Вязынь) съ притоками Иліею и Удранкою, Нарочь, Уша, Ошмяика, съ притокомъ Лошею, Страча, Жеймяна, съ притомъ Мерею, Вилейка и Свента, съ притокомъ Ширвинтою.

3-я дистанція.

Начальникъ дистанціи въ г. Гродно.

Гродненская пристань, р. Нѣманъ отъ моста Вильно-Ровенской желѣзной дороги до м. Меречь 267 вер., и притоки Нѣмана: Молчадь, Лебеда, Зельвянка съ притокомъ Рожанкою, Россъ, Свислочь, Котра съ притокомъ Пыранкою и Черная Ганжа.

4-я дистанція.

Начальникъ дистанціи въ м. Столбцахъ.

Столбцкая пристань, р. Нѣманъ отъ истока до моста Вильно-Ровенской желѣзной дороги 223 вер., и притоки Нѣмана: Лоша, Усса съ притокомъ Уздянкою, Сула, Уша, Сервечь, Усса съ рукавомъ Выстрою, Береза съ притокомъ Ислочью, Гавія съ притокомъ Жижмою и Дитва.

1901 Г.

387. *Января 9-го. Собрание Узаконений и Распоряжений Правительства № 3, ст. 22.*—**0** продленіи срока для первоначального взноса капитала по акціямъ акціонернаго Общества пароходства „Русь“.

Вслѣдствіе ходатайства учредителей „акціонернаго Общества пароходства „Русь“ о продленіи срока первоначального взноса по акціямъ, и на основаніи Высочайше утвержденного 15 февраля 1897 года положенія Комитета Министровъ, Министерствомъ Финансовъ разрѣшено истекшій 4 августа 1900 года срокъ первоначального взноса по акціямъ продолжить на шесть мѣсяцевъ, т. е. по 4 февраля 1901 года съ тѣмъ, чтобы о семъ учредителями было опубликовано въ поименованныхъ въ уставѣ Общества изданіяхъ.

388 *Февраля 5-го. (Вѣстн. № 9). Циркуляръ Управленія В. и Ш. С. и Т. П. Управленіямъ Округовъ п. с. № 1210/172*—**0** шосейномъ сборѣ съ автомобилей.

Правленіе Кіевскаго Округа путей сообщенія возбудило вопросъ о томъ, долженъ ли быть взимаемъ и въ какомъ размѣрѣ шосейный сборъ съ автомобилей.

По докладѣ о семъ Комитету Управленія водяныхъ и шосейныхъ сообщеній и торговыхъ портовъ, послѣдній нашель, что хотя дорожному сбору подлежатъ дилижансы и всякіе другіе существующіе и впредь могущіе учредиться для перевозки пассажировъ и тяжестей экипажи и повозки, и потому таковому сбору подлежали бы повидимому и автомобили, но, обратясь къ самому способу взиманія сего сбора, производящегося на основаніи особыхъ установленныхъ въ законѣ табелей по числу запряженныхъ лошадей, Комитетъ принялъ

въ соображеніе, что шоссейный сборъ не можетъ быть взимаемъ съ самодвижущихся экипажей на основаніяхъ, указанныхъ въ дѣйствующемъ законѣ. Принимая къ тому же во вниманіе, что по своему устройству автомобили не портятъ шоссе и сравнительно съ конными экипажами весьма маломѣстительны, что шоссейный сборъ не взимается съ нихъ и на земскихъ дорогахъ и что, въ видахъ поощренія этого полезнаго способа передвиженія, нынѣ весьма мало еще развито, представлялось бы преждевременнымъ входить въ законодательномъ порядкѣ съ предположеніями объ основаніяхъ для обложенія онаго, — Комитетъ пришелъ къ заключенію, что самодвижущіеся экипажи, впредь до особыхъ распоряженій, надлежитъ вовсе освободить отъ шоссейнаго сбора, а потому, журналомъ отъ 22-го декабря 1900 г. за № 19—2, положилъ: разъяснить Правленіямъ Округовъ, что движеніе по казеннымъ шоссе самодвижущихся экипажей не подлежитъ, впредь до особыхъ распоряженій, оплатѣ шоссейнымъ сборомъ.

О такомъ постановленіи Комитета, утвержденномъ Г. Министромъ Путей Сообщенія, Управление водяныхъ и шоссейныхъ сообщеній и торговыхъ портовъ сообщаетъ Правленіямъ Округовъ для свѣдѣнія и руководства.

389. *Февраля 6-го. Собраніе Узаконеній и Распоряженій Правительства № 15 ст. 156.*—**О разрѣшеніи Императорскому Обществу судоходства учредить отдѣленіе въ городѣ Саратовѣ.**

Вслѣдствіе ходатайства Императорскаго Общества судоходства, Министромъ Финансовъ, по соглашенію съ Министромъ Внутреннихъ Дѣлъ, разрѣшено сему Обществу учредить отдѣленіе онаго въ городѣ Саратовѣ, на основаніи ст. 48 Высочайше утвержденнаго 19 марта 1898 года устава сего Общества.

390. *Февраля 9-го. Собраніе Узаконеній и Распоряженій Правительства № 16, ст. 183.*—**Объ отсрочкѣ открытія пароходства на озерѣ Гонча.**

Его Императорское Величество воспослѣдо-

вавшее мнѣніе въ Общемъ Собраніи Государственнаго Совѣта, объ отсрочкѣ открытія пароходства на о. Гокча, Высочайше утвердить соизволилъ и повелѣлъ исполнить.

Подписалъ Предсѣдатель Государственнаго Совѣта *МИХАИЛЬ*.

14 декабря 1900 г.

МНѢНІЕ ГОСУДАРСТВЕННОГО СОВѢТА.

Выписано изъ журналовъ Департамента Промышленности, наукъ и Торговли, 18 октября и Общаго Собранія 30 октября 1900 года.

Государственный Совѣтъ, въ Департаментѣ Промышленности, Наукъ и Торговли и въ Общемъ Собраніи, разсмотрѣвъ представленіе Министерства Путей Сообщенія объ отсрочкѣ открытія пароходства на о. Гокча, *мнѣніемъ положилъ:*

Разрѣшить Тифлисскому Торговому дому „братя Цовьяновы и К^о“ отсрочку открытія пароходныхъ сообщений на о. Гокча, Эриванской губерніи, до 29 іюля 1902 года.

Подлинное мнѣніе подписано въ журналахъ Предсѣдателями и Членами.

391. *Февраля 9-го. Собраніе Узаконеній и Распоряженій Правительства № 16 ст. 185.*—**О** предоставленіи ратникамъ ополченія, состоящимъ на государственной гражданской службѣ, въ случаѣ призыва ихъ въ учебные сборы, правъ, предоставленныхъ имъ при призывѣ на дѣйствительную военную службу.

Его Императорское Величество воспослѣдовавшее мнѣніе въ Общемъ Собраніи Государственнаго Совѣта, о предоставленіи ратникамъ ополченія, состоящимъ на государственной гражданской службѣ, въ случаѣ призыва ихъ въ учебные сборы, правъ, предоставленныхъ имъ при призывѣ на дѣйствительную военную службу, Высочайше утвердить соизволилъ и повелѣлъ исполнить.

Подписалъ: Предсѣдатель Государственнаго Совѣта *МИХАИЛЬ*.

14 декабря 1900 г.

МНѢНІЕ ГОСУДАРСТВЕННОГО СОВѢТА.

Выписано изъ журна-
ловъ Департамента Зако-
новъ 7 и Общаго Собра-
нія 16 октября 1900 г.

Государственный Совѣтъ, въ Департа-
ментѣ Законовъ и въ Общемъ Собраніи, раз-
смотрѣвъ представленіе Военнаго Министра
о предоставленіи ратникамъ ополченія, со-
стоящимъ на государственной гражданской
службѣ, въ случаѣ призыва ихъ въ учебные сборы, правъ,
предоставленныхъ имъ при призывѣ на дѣйствительную воен-
ную службу, *мнѣніемъ положили*:

Въ измѣненіе и дополненіе подлежащихъ узаконеній по-
становить:

Состоящіе на государственной гражданской службѣ рат-
ники ополченія, призываемые въ учебные сборы, сохраняютъ
за собою всѣ тѣ права, которыя предоставлены имъ на осно-
ваніи статьи 359 устава о воинской повинности, изд. 1897 г.,
въ случаѣ призыва ихъ на дѣйствительную военную службу.

Подлинное мнѣніе подписано въ журналахъ Предсѣда-
тельстввавшими и Членами.

392. *Февраля 27-го. Собраніе Узаконеній и Распоряженій
Правительства № 22, ст. 312.*—О продленіи дѣйствія штатовъ
Одесскаго, Бердянскаго, Батумскаго и Рижскаго портовыхъ управ-
леній.

Его Императорское Величество воспослѣдо-
вавшее мнѣніе въ Общемъ Собраніи Государственного Совѣта,
о продленіи дѣйствія штатовъ Одесскаго, Бердянскаго, Батум-
скаго и Рижскаго портовыхъ управленій, Высочайше утвер-
дить соизволилъ и повелѣлъ исполнить.

Подписалъ: Предсѣдатель Государственного Совѣта *МИХАИЛЬ*.

14 декабря 1900 года.

МНѢНІЕ ГОСУДАРСТВЕННОГО СОВѢТА.

Выписано изъ журна-
ловъ Департамента Зако-

Государственный Совѣтъ, въ Департа-
ментѣ Законовъ и въ Общемъ Собраніи, раз-

новъ 7 и Общаго Собра- смотрѣвъ представленіе Министерства Внут-
 нія 16 октября 1900 года. реннихъ Дѣлъ о продленіи дѣйствія штатовъ
 Одесскаго, Бердянскаго, Батумскаго и Риж-
 скаго портовыхъ управленій *мнѣніемъ поло-*
жилъ:

I. Дѣйствіе временныхъ штатовъ Одесскаго, Бердянскаго, Батумскаго и Рижскаго портовыхъ управленій (собр. узак. 1889 г., ст. 180; 1897 г., ст. 232; 1896 г., ст. 335 и 372, и 1893 г., ст. 959) продлить: первыхъ трехъ до 1 января, а послѣдняго до 8 іюня 1902 года.

II. Потребные на содержаніе названныхъ (отд. I) управленій до истеченія срока дѣйствія ихъ штатовъ *сто десять тысячъ двести шестьдесятъ* рублей отпустить изъ государственнаго казначейства, съ возмѣщеніемъ казнѣ расхода по содержанію Батумскаго портоваго управленія (21.700 р.) изъ отчисляемой въ пользу города Батума части поступленій по пуднаго сбора съ проходящихъ чрезъ мѣстный портъ товаровъ, а расхода по содержанію Рижскаго портоваго управленія (25.000 р.)—изъ суммъ взимаемаго въ пользу Рижскаго биржеваго комитета сбора съ привозимыхъ и вывозимыхъ чрезъ Рижскій портъ товаровъ.

Подлинное мнѣніе подписано въ журналахъ Предсѣдательствававшими и Членами.

393. *Февраля 27-го. Собраніе Узаконеній и Распоряженій Правительства № 22, ст. 311.—Объ упраздненіи Джаджурской шоссейной заставы.*

Его Императорское Величество воспо- слѣдовавшее мнѣніе въ Общемъ Собраніи Государственнаго Совѣта, объ упраздненіи Джаджурской шоссейной заставы, Высочайше утвердить соизволилъ и повелѣлъ исполнить.

Подписалъ: Предсѣдатель Государственнаго Совѣта *МИХАИЛЬ.*

14 декабря 1900 г.

МНѢНІЕ ГОСУДАРСТВЕННОГО СОВѢТА.

Выписано изъ журна-
 ловъ Департамента Зако-

Государственный Совѣтъ, въ Департа-

новъ 7 и Общаго Собрания 16 октября 1900 года. мнѣніемъ положили:

ментъ Закономъ и въ Общемъ Собраніи, разсмотрѣвъ представленіе Министра Путей Сообщенія объ упраздненіи Джаджурской шоссейной заставы.

I. Джаджурскую шоссейную заставу упразднить, съ прекращеніемъ взиманія шоссейнаго сбора на участкѣ, находящемся въ завѣдываніи этой заставы.

II. Чиновъ упраздняемой заставы (отд. I), если они не получаютъ новаго назначенія, оставить за штатомъ на общемъ основаніи.

Подлинное мнѣніе подписано въ журналахъ Предсѣдательствовавшими и Членами.

394. *Февраля 27-го. Собрание Узаконеній и Распоряженій Правительства № 22, ст. 323.*—Объ утвержденіи устава Плоцкаго акціонернаго пароходнаго Общества по р. Вислѣ и ея притокамъ „Станиславъ Гурницкій“.

На подлинномъ написано: „Государь Императоръ разсматривать и Высочайше утвердить соизволилъ, въ Ливадіи, въ 14 декабря 1900 года“.

Подписаль: Управляющій дѣлами Комитета Министровъ, Статсъ-Секретарь *А. Куломзинъ*.

У С Т А В Ъ

ПЛОЦКАГО АКЦИОНЕРНАГО ПАРОХОДНАГО ОБЩЕСТВА ПО Р. ВИСЛѢ И ЕЯ ПРИТОКАМЪ „СТАНИСЛАВЪ ГУРНИЦКІЙ“.

Цѣль учрежденія Общества, права и обязанности его.

§ 1. Для пріобрѣтенія принадлежащихъ обывателю г. Плоцка Станиславу Феликсовичу Гурницкому пароходовъ, судовъ и недвижимости въ г. Плоцкѣ съ находящейся въ оной судостроительною мастерскою, а также для содержанія и развитія пароходнаго сообщенія по р. Вислѣ и ея притокамъ, какъ въ Царствѣ Польскомъ, такъ и за границую, съ цѣлью перевозки пассажировъ и грузовъ, учреждается акціонерное

Общество, подъ наименованіемъ: Плоцкое акціонерное пароходное Общество по р. Вислѣ и ея притокамъ „Станиславъ Гурницкій“.

Примѣчаніе 1. Учредитель Общества обыватель г. Плоцка Станиславъ Феликсовичъ Гурницкій.

Примѣчаніе 2. Передача до образованія Общества учредителемъ другимъ лицамъ своихъ правъ и обязанностей по Обществу, присоединеніе новыхъ учредителей и исключеніе изъ числа учредителей котораго либо изъ нихъ допускается не иначе, какъ по испрошеніи на то всякій разъ разрѣшенія Министра Путей Сообщенія по соглашенію съ Министромъ Финансовъ.

Примѣчаніе 3. Если Общество пожелаетъ въ предѣлахъ его дѣйствій приступить къ открытію пароходнаго движенія на рѣкахъ и притокахъ, гдѣ до образованія Общества не существовало пароходства, то оно обязано испросить на сіе каждый разъ разрѣшеніе Министерства Путей Сообщенія и подчиниться всѣмъ условіямъ, кои будутъ на сей предметъ указаны.

§ 2. Указанное въ предыдущемъ параграфѣ имущество со всѣми контрактами, условіями и обязательствами передается владѣльцемъ онаго на законномъ основаніи въ собственность Общества съ соблюденіемъ всѣхъ существующихъ на сей предметъ законоположеній.

Окончательное опредѣленіе цѣны означенному имуществу предоставляется соглашенію перваго законносостоявшагося общаго собранія акціонеровъ съ владѣльцемъ имущества, причемъ если такового соглашенія не послѣдуетъ, то Общество считается несостоявшимся.

Вопросы объ отвѣтственности за всѣ возникшіе до передачи имущества Обществу долги и обязательства, лежащіе какъ на прежнемъ владѣльцѣ сего имущества, такъ и на самомъ имуществѣ, равно переводъ таковыхъ долговъ и обязательствъ, съ согласія кредиторовъ на Общество, разрѣшаются на точномъ основаніи существующихъ законовъ.

§ 3. Обществу предоставляется право пріобрѣтать въ собственность, а равно устраивать или арендовать, гдѣ надобность и польза укажутъ, соотвѣтственные цѣли его пароходы,

суда, краны, эллинги, механическія мастерскія и верфи, съ соблюденіемъ при этомъ существующихъ постановленій и правъ частныхъ лицъ, и по испрошеніи въ надлежащихъ случаяхъ разрѣшенія Правительства. Постройка на бечевникахъ пристапей, механическихъ мастерскихъ, складовъ топлива, товаровъ и грузовъ допускается на общемъ основаніи по отводу мѣстнаго судоходнаго начальства и по соглашенію въ городахъ съ городскимъ общественнымъ управленіемъ, собственно на сей предметъ временно, и притомъ такъ, чтобы сооруженія эти ни въ какомъ случаѣ не заграждали пути для конныхъ и пѣшихъ сообщеній по всему протяженію бечевника. Въ случаѣ неудобства подобныхъ временныхъ построекъ и необходимости сооруженій постоянныхъ, возведеніе таковыхъ дозволяется не иначе, какъ съ разрѣшенія Министра Путей Сообщенія и по соглашенію съ владѣльцами прибрежныхъ земель. Постройками этими можетъ быть занято не болѣе половины указанной ст. 358 и 359 Уст. Пут. Сообщ. (Свод. Зак. т. XII, ч. 1) десятисаженной ширины бечевника

При устройствѣ вновь механическихъ мастерскихъ, верфей и эллинговъ, мѣста расположенія этихъ сооружений должны быть избраны по соглашенію со штабомъ Варшавскаго военнаго округа.

Примѣчаніе. Приобрѣтеніе Обществомъ въ собственность или въ срочное владѣніе и пользованіе земель внѣ городскихъ поселеній за исключеніемъ тѣхъ пространствъ которыя необходимы для устройства параконныхъ пристаней и сооружений, воспрещается.

§ 4. Общество обязано, отнюдь не стѣсняя всѣхъ видовъ судоходства, исполнять всѣ законоположенія, правила и вообще правительственныя распоряженія о судоходствѣ и пароконствѣ, а также правила Уставовъ Строительнаго, Торговаго и Путей Сообщенія, какъ нынѣ дѣйствующія, такъ и тѣ, кои будутъ изданы впослѣдствіи. Независимо сего, по требованію Министерства Путей Сообщенія, въ тѣхъ прибрежныхъ мѣстахъ рѣчныхъ путей, въ которыхъ будутъ находиться постоянные агенты Общества, оно обязывается производить чрезъ этихъ агентовъ наблюденія надъ горизонтомъ воды по правиламъ, преподаннымъ Министерствомъ Путей Сообщенія, и сообщать

таковыя наблюденія сему Министерству. Относительно судоходно-полицейскаго распорядка при плаваніи судовъ, разстановки ихъ въ мѣстахъ стоянокъ, пропуска черезъ искусственныя сооруженія, соблюденія установленныхъ отличительныхъ знаковъ и огней, приспособленія пароходовъ къ правильному и безопасному плаванію, подачи помощи при несчастныхъ случаяхъ на водѣ и пристаняхъ и вообще правилъ благоустройства по судоходству, пароходы и суда Общества подчиняются какъ существующимъ, такъ и впредь могущимъ быть изданными постановленіямъ, а равно правиламъ, издаваемымъ Министерствомъ Путей Сообщенія.

§ 5. Общество отвѣтствуетъ за цѣлость и сохранность довѣренныхъ ему грузовъ какъ въ пути, такъ и при нагрузкѣ и выгрузкѣ, а равно за подмочку мѣсть и вещей, происшедшую отъ небреженія служащихъ у него лицъ. Но за порчу и утрату, происшедшія не по винѣ Общества, при цѣлости наружной укупорки, отъ самаго свойства укупоренныхъ вещей, отъ доказанной аваріи или отъ гибели судна по волѣ Божіей — Общество отвѣтственности не подлежитъ. Подробныя правила о порядкѣ и условіяхъ пріема, храненія, передвиженія и сдачи кладей и товаровъ, а равно объ отвѣтственности Общества за цѣлость оныхъ передъ кладчиками и товарохозяевами, а также о порядкѣ и условіяхъ перевозки пассажировъ Общество представляетъ на Утвержденіе Министра Путей Сообщенія, по предварительному соглашенію съ Министрами Финансовъ и Внутреннихъ Дѣлъ. Правила эти, по ихъ утвержденіи, должны быть отпечатаны на оборотѣ фрахтовой квитанціи, замѣняя собою договоръ о перевозкѣ между отправителями и Обществомъ, кромѣ случаевъ, когда о семъ будетъ заключенъ особый письменный договоръ, не содержащій въ себѣ какихъ либо условій, противорѣчащихъ общимъ законамъ гражданскимъ и постановленіямъ настоящаго устава.

Примѣчаніе. Въ случаѣ пропажи отправленныхъ чрезъ Общество кладей, правленіе и агенты его обязаны принять всѣ зависящія мѣры къ отысканію оныхъ.

§ 6. Пріемъ кладей отъ отправителей производится по накладнымъ и коносаментамъ, адресуемымъ на имя правленія Общества, его конторъ и агентовъ и подписаннымъ товаро-

отправителями, а при неграмотности сихъ послѣднихъ, уполномоченными или рукоприкладчиками. Въ накладныхъ и коносаментяхъ должны быть съ точностью обозначены: родъ, число мѣстъ и вѣсъ товара, а равно званіе, имя и фамилія товароотправителя, а если квитанція, именная, то и товарополучателя.

Примѣчаніе. Правленіе и уполномоченные агенты Общества не имѣютъ права брать писемъ, денегъ и маловѣсныхъ посылокъ, подлежащихъ перевозкѣ по почтѣ. Въ случаѣ, если такіе предметы будутъ найдены въ сданныхъ кладяхъ или товарныхъ мѣстахъ, Общество обязано тотчасъ же отправить ихъ въ ближайшую почтовую контору, съ показаніемъ имени и фамиліи, а если можно, то и мѣстожительства отправителя и получателя. Для предупрежденія же вложенія писемъ, денегъ и посылокъ, подлежащихъ отправленію по почтѣ, въ невскрываемаыя Обществомъ мѣста, Общество должно на всѣхъ выдаваемыхъ имъ отправителямъ квитанціяхъ означать, что за отправленіе на пароходахъ Общества писемъ, денегъ и маловѣсныхъ посылокъ, подлежащихъ отправленію по почтѣ, виновные подвергаются отвѣтственности на основаніи законовъ.

§ 7. При приѣмѣ кладя для транспортированія, правленіе, конторы и агенты Общества выдаютъ отправителямъ квитанцію на печатномъ бланкѣ. Въ квитанціи сей, копія съ которой остается въ Обществѣ, должны быть означены: родъ посылаемыхъ вещей или товаровъ, вѣсъ оныхъ, количество или мѣра, число мѣстъ и всѣ условія перевозки, а равно и отвѣтственность Общества за несвоевременную доставку, порчу и утрату вещей, происходящія отъ недосмотра управленія. Квитанція эта замѣняетъ договоръ съ отправителемъ кладя и можетъ быть именная или на предъявителя. Квитанція должна быть возвращена Обществу при сдачѣ кладя на мѣстѣ ея назначенія. Въ случаѣ утраты квитанціи или неумышленного ея истребленія, лицо, у котораго она находилась, обязано опубликовать о томъ двукратно въ теченіе двухъ недѣль въ мѣстныхъ вѣдомостяхъ. Засимъ по прошествіи мѣсяца со дня позднѣйшей публикаціи, кладъ выдается упомянутому лицу

по предъявленіи имъ Обществу удостовѣренія о своей личности, если квитанція именная, или же удостовѣренія отправителя о принадлежности ему клади, означенной въ утраченной безыменной квитанціи.

Примѣчаніе. Погрузка товаровъ и кладей на суда и пароходы Общества и выгрузка производится или средствами отправителей, или, по соглашенію ихъ съ управленіемъ и агентами Общества, средствами сего послѣдняго.

§. 8. Грузы, не принятыя въ теченіе тридцати дней со дня ихъ прибытія къ мѣсту назначенія, считаются невостребованными. По прошествіи означеннаго срока о непринятомъ грузѣ посылается увѣдомленіе отправителю и тоекратно въ продолженіи двухъ недѣль публикуется въ мѣстныхъ вѣдомостяхъ. Засимъ, въ случаѣ неявки получателя въ теченіе четырехъ мѣсяцевъ со дня послѣдней публикаціи, невостребованные грузы продаются съ публичнаго торга. Вырученныя за кладь денги обращаются на удовлетвореніе Общества за расходы по продажѣ имущества, провозъ и полежалое, остальные же затѣмъ деньги отсылаются въ кредитныя установленія для обращенія изъ процентовъ, съ которыми и выдаются владѣльцу товара въ случаѣ предъявленія имъ о томъ требованія до истеченія десятилѣтняго срока со дня продажи клади.

Примѣчаніе. 1. Продажа клади производится отъ Общества съ соблюденіемъ правилъ, постановленныхъ въ ст. ст. 359, 363, 370—377 Пол. о взыск. гражд. (Свод. Зак. т. XVI, ч. II, изд. 1892 г.), или въ соотвѣтствующихъ имъ статьяхъ Устава Гражданскаго Судопроизводства (Суд. Уст. Императора Александра II, изд., 1892 г.), смотря по тому, какіе законы дѣйствуютъ въ той мѣстности, гдѣ производится продажа, причемъ взыскиваются всѣ сборы (въ пользу аукціонистовъ, аукціонныхъ мѣстъ и городскихъ доходовъ, о которыхъ упоминается въ ст. 377 Пол. о взыск. гражд., изд. 1892 г.).

Примѣчаніе. 2. Клади, легко подвергающіяся порчѣ, въ случаѣ неявки пріемщика или отказа отъ принятія оныхъ, могутъ быть проданы, не выжидая установленныхъ въ семъ параграфѣ сроковъ, при посредствѣ мѣстной полиціи, но, по обнаруженіи порчи, о семъ долженъ

быть составленъ надлежащій актъ, съ немедленнымъ извѣщеніемъ товарохозяина по мѣсту его жительства, если оно извѣстно правленію Общества.

Примѣчаніе 3. До продажи клади съ публичнаго торга владѣлецъ оной въ правѣ явиться въ мѣсто продажи, уплатить всѣ накопившіеся расходы и платежи и получить кладь

§ 9. Если предложенною на первыхъ торгахъ вышею цѣною не покроются причитающіеся Обществу платежи вмѣстѣ съ расходами по продажѣ, то отъ усмотрѣнія Общества зависить въ теченіе мѣсяца со дня первыхъ торговъ назначить вторые торги, которые признаются окончательными. Если же на вторичномъ торгѣ вещи не будутъ проданы за отсутствіемъ желающихъ торговаться, то Общество оставляетъ ихъ за собою, прекращая всѣ расчеты съ владѣльцемъ товара. Засимъ поступившее на семь основаніи въ собственность Общества имущество продается или съ аукціона, или по вольной цѣнѣ за свой счетъ.

§ 10. Обществу предоставляется право продажи съ публичнаго торга, съ заявленіемъ о томъ въ предѣлахъ Имперіи мѣстной полиціи, а за границею россійскому консулу и съ разрѣшенія мѣстныхъ властей, по законамъ страны, поврежденныхъ и неповрежденныхъ товаровъ и вещей, принятыхъ, согласно условіямъ перевозки отъ отправителей, при расчетахъ съ ними за убытки или вслѣдствіе неуплаты своевременно условленныхъ въ пользу Общества платежей, но не ранѣе, какъ по истеченіи одного мѣсяца со дня публикаціи о такой продажѣ въ мѣстныхъ вѣдомостяхъ.

§ 11. Общество въ правѣ выбирать служащихъ всѣхъ разрядовъ по своему усмотрѣнію, съ тѣмъ: а) чтобы лица, назначаемыя на должности капитановъ, механиковъ на пароходахъ, судостроителей и рулевыхъ, обладали должными познаніями и опытностью; б) чтобы на мѣста, гдѣ служащіе имѣютъ соприкосновеніе съ публикою, были назначаемы не премѣнно лица, свободно владѣющія русскимъ языкомъ, и в) чтобы въ числѣ всѣхъ безъ исключенія служащихъ Общества не находилось иностранныхъ подданныхъ и лицъ іудейскаго вѣроисповѣданія.

§ 12. Въ случаѣ распоряженій или дѣйствій разныхъ управленій Общества или агентовъ его во вредъ интересамъ правительственнымъ или общественнымъ, правленіе Общества, по требованію Министра Путей Сообщенія, немедленно устраняетъ беспорядки, а въ случаѣ продолженія оныхъ—удаляетъ виновныхъ лицъ. Всякаго рода имущественная отвѣтственность за дѣйствія управления, агентовъ и служащихъ Общества остается на самомъ Обществѣ, которое, удовлетворивъ Правительство или частныхъ лицъ, вѣдается съ виновными на основаніи общихъ законовъ.

Если Министерство Путей Сообщенія въ случаяхъ, признанныхъ имъ нужными, потребуетъ увольненія кого либо изъ служащихъ въ Обществѣ, то сіе послѣднее обязано исполнить такое требованіе неотлагательно и безпрекословно.

§ 13. Общество, его конторы и агенты подчиняются относительно платежа государственнаго промысловаго налога, таможенныхъ, гербовыхъ, судовыхъ, судоходныхъ, консульскихъ пошлинъ и другихъ общихъ и мѣстныхъ сборовъ всеѣмъ правиламъ и постановленіямъ, какъ общимъ, такъ и относительно предпріятія Общества нынѣ въ Имперіи дѣйствующимъ, равно тѣмъ, какія впредь будутъ на сей предметъ изданы.

§ 14. Для удовлетворенія надобностей Правительства, связанныхъ съ приведеніемъ арміи и флота на военное положеніе (мобилизаціей), а равно и по другимъ обстоятельствамъ, вызываемымъ военными потребностями или соображеніями, всякое судно Общества, по требованію Правительства, можетъ быть изъято изъ его владѣнія во временное пользованіе или въ полную собственность Правительства. За изъятія во временное пользованіе суда Правительство производитъ Обществу за все время пользованія оными вознагражденіе по расчету 5% годовыхъ съ первоначальной стоимости и 6% съ современной балансовой стоимости этихъ судовъ. Въ случаѣ порчи судовъ (паровыхъ и непаровыхъ) во время пользованія ими Правительствомъ, послѣднее обязуется произвести ремонтъ ихъ на свой счетъ до обратній сдачи судовъ Обществу. Если во время пользованія судно погибнетъ, то Правительство уплачиваетъ Обществу стоимость его по современному балансу, согласно специальному опредѣленію комиссіи, составляемой

изъ представителей Министерствъ: Финансовъ, Морскаго, Путей Сообщенія и Военнаго и депутатовъ отъ Общества. То же правило о вознагражденіи Общества примѣняется и къ судамъ, поступающимъ по распоряженію Правительства въ полную его собственность. Правительство имѣетъ право на взятыхъ имъ въ свое распоряженіе судахъ дѣлать тѣ приспособленія, какія признаетъ полезнымъ, съ тѣмъ, что оно обязано сдать суда обратно Обществу, въ прежнемъ ихъ видѣ. Общество, въ случаѣ надобности, предоставляетъ Правительству имѣющіеся у него въ складахъ предметы, необходимые для плаванія, съ уплатою Обществу дѣйствительной стоимости сихъ предметовъ.

Примѣчаніе 1. Общество обязано подчиняться всѣмъ правиламъ, которыя будутъ изданы Правительствомъ для пароходныхъ предпріятій, на случай мобилизаціи войскъ.

Примѣчаніе 2. Съ объявленіемъ мобилизаціи суда Общества, по требованію военнаго начальства, прекращаютъ рейсы за государственную границу, а, въ случаѣ особаго указація военнаго начальства ограничиваютъ рейсы назначенными симъ начальствомъ пунктами. Въ случаѣ нарушенія этого постановленія капитаны судовъ, перешедшихъ государственную границу или назначенные пункты, подлежатъ отвѣтственности по закону военнаго времени, согласно ст. 17 постановленій о мѣстностяхъ, объявленныхъ на военномъ положеніи.

§ 15. Всѣ пароходы и суда Общества должны быть достаточной прочности, содержимы въ полной исправности и чистотѣ и приспособлены для удобнаго помѣщенія пассажировъ и передвиженія товаровъ, а буксирные—для буксированія судовъ. Опредѣленіе допускаемаго на пароходахъ Общества предѣльнаго числа пассажировъ, количества балласта и грузовъ, а также способа размѣщенія послѣднихъ производится лицами, командируемыми для этой цѣли судоводнымъ начальствомъ.

Пароходамъ Общества разрѣшается плавать не иначе, какъ по предъявленіи мѣстному судоводному начальству актовъ о произведенномъ, на основаніи существующихъ узаконеній, освидѣтельствованіи пароходовъ со стороны прочности

ихъ корпусовъ, исправности паровыхъ котловъ, наличности всѣхъ установленныхъ для паровыхъ судовъ принадлежностей и соблюденія другихъ обязательныхъ для пароходовъ правилъ.

Для удостовѣренія въ прочности и надлежащей исправности принадлежащихъ Обществу пароходовъ и судовъ, таковыя подлежатъ ежегодно передъ началомъ навигаціи и во время навигаціи, когда это будетъ признано необходимымъ, освидѣтельствуванію лицами, командируемыми для сей цѣли судоходнымъ начальствомъ. Пароходы и суда, которые по освидѣтельствуванію окажутся неблагонадежными, къ плаванію не допускаются. Освидѣтельствованіе не освобождаетъ, однако, Общество отъ отвѣтственности за поврежденія, происшедшія отъ неудовлетворительной постройки самыхъ пароходовъ и судовъ, отъ неисправнаго ихъ содержанія и ремонта, или отъ несвоевременнаго исправленія случившихся въ нихъ поврежденій.

Во всѣхъ постоянныхъ пунктахъ остановки пароходовъ, Общество обязывается устроить надлежащія прочныя и удобныя пристани, которыя должны содержаться въ исправномъ видѣ. При остановкѣ пароходовъ, для спуска и приема пассажировъ, обязательна подача надлежаще устроенныхъ прочныхъ сходней.

На каждомъ пароходѣ, перевозящемъ пассажировъ, долженъ находиться аптечный ящикъ съ общеупотребительными медикаментами и перевязочными средствами для подачи первоначальной врачебной помощи заболѣвшимъ пассажирамъ.

На принадлежащихъ Обществу пристаняхъ, пароходахъ и судахъ должны находиться въ постоянной готовности и исправности огнегасительные снаряды и другія средства тушенія пожара. При возникновеніи такового на берегу, пристани и другихъ судахъ, служащіе Общества обязаны немедленно оказывать помощь въ тушеніи и прекращеніи онаго какъ помянутыми огнегасительными снарядами, такъ и самими пароходами съ командою, подчиняясь въ сихъ случаяхъ распоряженіямъ и указаніямъ мѣстнаго судоходнаго и полицейскаго начальства.

Кромѣ того, пароходы и суда должны быть снабжены спасательными средствами и приспособленіями, а также имѣть вполне достаточное число шлюпокъ для перевозки команды и пассажировъ во время могущаго произойти на пароходѣ несчастія.

§ 16. На каждомъ пассажирскомъ пароходѣ Общества должна находиться, на видномъ мѣстѣ, книга для жалобъ, прошнурованная и за печатью инспектора судоходства. Книга эта, съ четкою на ней надписью, должна находиться вмѣстѣ съ пишущимъ приборомъ въ особо устроенной для того, запертой конторкѣ, ключъ отъ которой хранится у капитана парохода и предъявляется по первому требованію пассажира, желающаго занести жалобу.

Объявленіе объ этой книгѣ должно быть вывѣшено на видномъ мѣстѣ.

§ 17. О всѣхъ происшедшихъ во время плаванія несчастныхъ случаяхъ съ пассажирами и командою, равно какъ о поврежденіяхъ въ пароходѣ, вызвавшихъ остановку онаго, капитаны судовъ и пароходовъ Общества обязаны сообщать немедленно по прибытіи къ ближайшей пристани мѣстному судоходному или полицейскому начальству, за границей же— Россійскому консулу.

§ 18. Публикаціи Общества во всѣхъ указанныхъ въ законѣ и въ настоящемъ уставѣ, за исключеніемъ указанныхъ въ §§ 8 и 10, случаяхъ дѣлаются въ „Правительственномъ Вѣстникѣ“, „Вѣстникѣ Министерства Путей Сообщенія“, „Вѣстникѣ финансовъ, промышленности и торговли“, въ вѣдомостяхъ обѣихъ столицъ и въ „Варшавскомъ Дневникѣ“, а также въ мѣстныхъ губернскихъ вѣдомостяхъ, съ соблюденіемъ установленныхъ правилъ.

§ 19. Общество имѣетъ печать съ изображеніемъ его наименованія (§ 1).

Капиталь Общества, акціи, права и обязанности владѣльцевъ акцій.

§ 20. Основной капиталъ Общества назначается въ 450.000 руб., раздѣленныхъ на 900 акцій по 500 руб. каждая.

§ 21. Все означенное въ предыдущемъ параграфѣ количество акцій распреждается между учредителемъ и приглашенными имъ къ участию въ предпріятіи лицами, по взаимному соглашенію, причемъ, взаи́мнъ передаваемого Обществу указаннаго въ § 1 имущества, владѣльцу онаго разрѣшается получить акціи Общества, по нарицательной ихъ цѣнѣ, въ числѣ, опредѣляемомъ по взаимному его соглашенію съ первымъ общимъ собраніемъ акціонеровъ, съ оплатою этихъ акцій взаи́мнъ денегъ, упомянутымъ имуществомъ.

Примѣчаніе. Оставленные за учредителемъ временныя свидѣтельства или акціи вносятся правленіемъ Общества на храненіе въ учрежденія Государственнаго Банка и не могутъ быть передаваемы третьимъ лицамъ до утвержденія установленнымъ порядкомъ отчета за первый операціонный годъ.

§ 22. По распубликованіи настоящаго устава вносятся участниками не далѣе, какъ въ теченіе шести мѣсяцевъ на каждую акцію, за исключеніемъ тѣхъ акцій, кои, согласно предыдущему параграфу, будутъ выданы за передаваемое Обществу имущество, по 200 р. съ запискою внесенныхъ денегъ въ установленныя книги и съ выдачею въ полученіи денегъ росписокъ за подписью учредителя, а впоследствии временныхъ именныхъ свидѣтельствъ. Полученныя за акціи деньги вносятся учредителемъ вкладомъ въ учрежденія Государственнаго Банка, гдѣ и остаются до востребованія правленіемъ Общества. Затѣмъ, по представленіи Министру Финансовъ удостовѣренія о поступленіи въ учрежденія Государственнаго Банка первоначальнаго взноса на акціи, Общество открываетъ свои дѣйствія. Въ противномъ случаѣ Общество считается несостоявшимся и внесенныя по акціямъ деньги возвращаются сполна по принадлежности. Сроки и размѣръ послѣдующихъ взносовъ назначаются по постановленіямъ общаго собранія акціонеровъ, по мѣрѣ надобности, съ тѣмъ, чтобы полная уплата всей слѣдующей за каждую акцію суммы (500 руб.) произведена была не позже двухъ лѣтъ со дня открытія Обществомъ своихъ дѣйствій. Въ случаѣ неисполненія сего, Общество обязано ликвидировать свои дѣла. О срокахъ и размѣрахъ взносовъ публикуется, по крайней мѣрѣ, за три мѣ-

сяца до начала означенныхъ сроковъ. Взносы по акціямъ отмѣчаются на временныхъ свидѣтельствахъ, которыя, при послѣднемъ взносѣ, замѣняются акціями.

Примѣчаніе. Книжки для записки суммъ, вносимыхъ за акціи, ведутся съ соблюденіемъ правилъ, указанныхъ въ п. п. 4—10 ст. 2166 т. X, ч. I, Свод. Зак., изд. 1887 г., и представляются для приложенія къ шнуру оныхъ печати и для скрѣпы по листамъ и надписи Плоцкому Городскому Магистрату.

§ 23. Если кто либо изъ владѣльцевъ временныхъ свидѣтельствъ не внесетъ потребованныхъ денегъ къ сроку, то ему дается одинъ мѣсяцъ льготы, съ уплатою въ пользу Общества одного процента въ мѣсяцъ на невнесенную къ сроку сумму. Если же и затѣмъ деньги по свидѣтельствамъ не будутъ внесены, то эти свидѣтельства уничтожаются, о чемъ публикуется во всеобщее свѣдѣніе, и замѣняются новыми, подъ тѣми же номерами, свидѣтельствами, которыя продаются правленіемъ Общества. Изъ вырученныхъ за такія свидѣтельства суммъ, за покрытіемъ оставшихся въ недоимкѣ взносовъ съ процентами за просрочку и расходовъ по продажѣ и публикаціи, остатокъ выдается бывшему владѣльцу уничтоженныхъ свидѣтельствъ.

§ 24. Объ учрежденіи и открытіи Общества, или же о томъ, что оно не состоялось (§§ 2 и 22) въ первомъ случаѣ правленіе, а въ послѣднемъ учредитель Общества увѣдомляютъ Министровъ Путей Сообщенія и Финансовъ и публикуютъ во всеобщее свѣдѣніе.

§ 25. Впослѣдствіи, при развитіи дѣлъ Общества и по полной оплатѣ первоначально выпущенныхъ акцій, Общество можетъ, сообразно потребности, увеличить свой капиталъ посредствомъ выпуска дополнительныхъ акцій по прежней цѣнѣ, на общую сумму, не превышающую суммы первоначальнаго выпуска (450.000 р.), но не иначе какъ по постановленію общаго собранія акціонеровъ и съ особаго каждаго разъ разрѣшенія Министра Финансовъ, по предварительномъ соглашеніи съ Министромъ Путей Сообщенія, порядкомъ, утверждаемымъ Министромъ Финансовъ.

Примѣчаніе. Хотя дополнительныя акціи Общества выпускаются по прежней цѣнѣ, но при этомъ по каждой изъ вновь выпускаемыхъ акцій должна быть вносима пріобрѣтателемъ оной сверхъ номинальной цѣны еще извѣстная премія, равная, по крайней мѣрѣ, причитающейся на каждую изъ акцій предыдущихъ выпусковъ части запаснаго капитала Общества по послѣднему балансу, съ обращеніемъ собранныхъ такимъ путемъ премій на увеличеніе того же запаснаго капитала.

§ 26. При послѣдующихъ выпускахъ акцій, преимущественное право на пріобрѣтеніе оныхъ имѣютъ владѣльцы акцій предыдущихъ выпусковъ, соотвѣтственно числу имѣющихся у нихъ акцій; если же акціи новаго выпуска не будутъ разобраны владѣльцами акцій предыдущихъ выпусковъ сполна, то на остальную часть оныхъ открывается, съ разрѣшенія Министра Финансовъ и на условіяхъ, подлежащихъ предварительному его утвержденію, публичная подписка.

§ 27. Акціи Общества могутъ быть, по желанію владѣльцевъ ихъ, именныя или на предъявителя. На именныхъ акціяхъ означаются званіе, имя и фамилія владѣльца. Акціи вырѣзываются изъ книги, означаются номерами по порядку и выдаются за подписью трехъ членовъ правленія, бухгалтера и кассира, съ приложеніемъ печати Общества.

Примѣчаніе. Акціи Общества и купонныя къ нимъ листы (§ 28) должны быть печатаемы въ Экспедиціи Заготовленія Государственныхъ Бумагъ.

§ 28. Къ каждой акціи прилагается листъ купоновъ на полученіе по онымъ дивиденда въ теченіе десяти лѣтъ; на купонахъ этихъ означаются номерами акцій, къ коимъ каждый изъ нихъ принадлежитъ, и года въ послѣдовательномъ порядкѣ. По истеченіи десяти лѣтъ, владѣльцамъ акцій имѣютъ быть выданы новые листы купоновъ, въ томъ же порядкѣ, на слѣдующія десять лѣтъ и т. д.

§ 29. Передача какъ временныхъ свидѣтельствъ, такъ и именныхъ акцій отъ одного владѣльца другому, а также стороннимъ лицамъ, дѣлается передаточною надписью на свидѣтельствахъ или акціяхъ, которыя при соотвѣтственномъ

объявленіи должны быть предъявлены правленію Общества для отмѣтки передачи въ его книгахъ.

Само правленіе дѣлаетъ передаточную надпись на свидѣтельствахъ или акціяхъ только въ случаяхъ, предусмотрѣнныхъ въ п. 1 ст. 2167 т. X. ч. I, Свод. Зак., изд. 1887 г., и по судебному опредѣленію. Передача отъ одного лица другому акцій Общества на предъявителя совершается безъ всякихъ формальностей, и владѣльцемъ акцій на предъявителя признается всегда то лицо, которое имѣетъ ихъ въ своихъ рукахъ.

§ 30. Временное свидѣтельство, на которомъ не будетъ означено полученіе правленіемъ взноса, срокъ которому, согласно § 23, истекъ, не можетъ быть передаваемо или уступасемо другому лицу, и всякая сдѣлка по такому свидѣтельству признается недѣйствительною. Условіе это должно быть означено на самыхъ свидѣтельствахъ.

§ 31. Виржевое обращеніе временныхъ свидѣтельствъ или акцій допускается не ранѣе опубликованія отчета за первый операціонный годъ Общества, и, во всякомъ случаѣ, не иначе какъ съ разрѣшенія Министра Финансовъ.

§ 32. Купоны къ именованнымъ акціямъ не могутъ быть передаваемы отдѣльно отъ акцій, за исключеніемъ купоновъ за текущій годъ. Въ этомъ послѣднемъ случаѣ не требуется никакихъ передаточныхъ надписей на купонахъ или объявленій о передачѣ ихъ.

§ 33. Утратившій временныя свидѣтельства или именныя акціи или купоны къ нимъ, за исключеніемъ купоновъ за текущій годъ, долженъ письменно объявить о томъ правленію, съ означеніемъ номеровъ утраченныхъ свидѣтельствъ или акцій или купоновъ. Правленіе производитъ за счетъ его публикацію. Если по прошествіи шести мѣсяцевъ со дня публикаціи не будетъ доставлено никакихъ свѣдѣній объ утраченныхъ свидѣтельствахъ или акціяхъ или купонахъ, то выдаются новые свидѣтельства или акціи или купоны подъ прежними номерами и съ надписью, что они выданы взаменъ утраченныхъ. Объ утратѣ купоновъ за текущій годъ къ именованнымъ акціямъ, а равно акцій на предъявителя или купоновъ къ нимъ, правленіе никакихъ заявленій не принимаетъ, и

утратившій означенные купоны лишается права на получение по нимъ дивиденда. По наступленіи же срока выдачи новыхъ купонныхъ листовъ по акціямъ на предъявителя, таковые выдаются владѣльцамъ акцій на предъявителя.

§ 34. Въ случаѣ смерти владѣльца временныхъ свидѣтельствъ или акцій и учрежденія надъ имѣніемъ его опеки, опекуны, по званію своему, въ дѣлахъ Общества никакихъ особыхъ правъ не имѣютъ и подчиняются, паравнѣ съ прочими владѣльцами временныхъ свидѣтельствъ или акцій, общимъ правиламъ сего устава.

Правленіе Общества, права и обязанности его.

§ 35. Управленіе дѣлами Общества принадлежит правленію, находящемуся въ Плоцкѣ и состоящему изъ трехъ директоровъ, избираемыхъ общимъ собраніемъ акціонеровъ изъ своей среды.

§ 36. Для замѣщенія кого либо изъ директоровъ на время продолжительной отлучки или болѣзни, а равно въ случаѣ смерти или выбытія директора до срока, избирается общимъ собраніемъ акціонеровъ ежегодно одинъ кандидатъ, который за время занятія должности директора пользуется всѣми правами и преимуществами, сей должности присвоенными.

§ 37. Въ директоры и кандидаты избираются лица, имѣющія на свое имя не менѣе двадцати акцій, которыя и хранятся въ кассѣ Общества или въ учрежденіяхъ Государственнаго Банка во все время бытности избранныхъ лицъ въ помянутыхъ званіяхъ и не могутъ быть никому передаваемы до утвержденія отчета и баланса за послѣдній годъ пребыванія владѣльцевъ акцій директорами и кандидатами. Общему собранію предоставляется, въ случаѣ неимѣнія въ виду акціонеровъ съ вышеозначеннымъ числомъ акцій, которые поступили бы въ директоры и кандидаты, избирать, по ближайшему своему усмотрѣнію, въ помянутыя должности и лицъ, не имѣющихъ опредѣленнаго количества акцій, но съ тѣмъ, чтобы избираемый, по избраніи въ должность, приобрѣлъ на

свое имя, въ теченіе одного мѣсяца, установленное выше количество акцій.

§ 38. По прошествіи одного года отъ первоначальнаго избранія директоровъ, выбываетъ ежегодно одиъ директоръ, сначала по жребію, а затѣмъ по старшинству вступленія. Кандидатъ выбываетъ ежегодно. На мѣсто выбывающихъ директоровъ и кандидатовъ избираются новые директора и кандидаты. Выбывшіе директора и кандидаты могутъ быть избираемы вновь.

§ 39. Кандидатъ, поступившій на мѣсто выбывшаго директора, остается въ составѣ правленія до окончанія срока, на который былъ избранъ выбывшій директоръ, но не свыше срока, на который избранъ самъ кандидатъ.

§ 40. Послѣ перваго собранія, созваннаго учредителемъ, и затѣмъ ежегодно, послѣ годичнаго общаго собранія, директора избираютъ изъ среды своей предѣдателя и заступающаго его мѣсто.

§ 41. Члены правленія за труды свои по завѣдыванію дѣлами Общества могутъ получать, кромѣ процентнаго изъ чистой прибыли вознагражденія (§ 58), и определенное содержаніе, по назначенію общаго собранія акціонеровъ.

§ 42. Правленіе распоряжается всеми дѣлами и капиталами Общества, по примѣру благоустроеннаго коммерческаго дома. Къ обязанности его относятся: а) приѣмъ поступившихъ за акціи Общества денегъ и выдача именныхъ временныхъ свидѣтельствъ, а по полной оплатѣ оныхъ—и самыхъ акцій; б) устройство, по обряду коммерческому, бухгалтеріи, кассы и письменоводства, а равно и составленіе, на основаніи §§ 53—55, годовыхъ отчета, баланса и плана дѣйствій; в) определеніе необходимыхъ для службы по Обществу лицъ, съ назначеніемъ имъ предметовъ занятій и содержанія, а равно и ихъ увольненіе; г) покупка матеріаловъ и продажа издѣлій какъ за наличныя деньги, такъ и въ кредитъ; наемъ и сдача въ аренду пароходовъ и судовъ; д) наемъ складовъ, квартиръ и другихъ помѣщеній; открытіе и закрытіе конторъ и агентствъ Общества, ревизія ихъ и наблюденіе за ихъ дѣйствіями, определеніе условій перевозки пассажировъ и грузовъ, съ соблюденіемъ правилъ, въ семь уставѣ постановленныхъ; е) стра-

хованіе имущества Общества; ж) выдача и принятіе къ платежу векселей и другихъ срочныхъ обязательствъ въ предѣлахъ, установленныхъ общимъ собраніемъ; з) дисконтъ векселей, поступившихъ на имя Общества; и) заключеніе отъ имени Общества договоровъ и условій какъ съ казенными вѣдомствами и управленіями, такъ и съ частными обществами и товариществами, а равно городскими, земскими и сословными учрежденіями и частными лицами; і) снабженіе довѣренностями лицъ, опредѣляемыхъ правленіемъ на службу Общества, не исключая и тѣхъ, которыя будутъ назначены на таковую службу общимъ собраніемъ; к) совершеніе законныхъ актовъ на приобрѣтеніе и отчужденіе недвижимой собственности, и л) созваніе общихъ собраній и вообще завѣдываніе и распоряженіе всѣми безъ исключенія дѣлами, до Общества относящимися, въ предѣлахъ, установленныхъ общимъ собраніемъ. Ближайшій порядокъ дѣйствиі правленія, предѣлы правъ и обязанности его опредѣляются инструкціею, утверждаемою и измѣняемою общимъ собраніемъ акціонеровъ.

§ 43. Для ближайшаго завѣдыванія дѣлами Общества, правленіе съ утвержденія общаго собранія владѣльцевъ акцій, можетъ избрать изъ среды своей, или же изъ стороннихъ лицъ, особаго директора-распорядителя, съ опредѣленіемъ ему вознагражденія по усмотрѣнію общаго собранія акціонеровъ. Директоръ-распорядитель, если онъ изъ числа членовъ правленія, долженъ представить, сверхъ опредѣленныхъ въ § 37 двадцати акцій, еще не менѣе двадцати акцій, которыя и хранятся на указанныхъ въ томъ же параграфѣ основаніяхъ. Правленіе снабжаетъ директора-распорядителя инструкціею, утверждаемою общимъ собраніемъ акціонеровъ. Директоръ-распорядитель созываетъ правленіе по всѣмъ тѣмъ дѣламъ, разрѣшенія коихъ не предоставлено ему по инструкціи.

Примѣчаніе. 1. Если директоръ-распорядитель будетъ назначенъ не изъ состава правленія, то кругъ правъ и обязанностей его, а равно размѣръ вносимаго имъ залога опредѣляются особымъ контрактомъ. Такой директоръ-распорядитель присутствуетъ въ засѣданіяхъ правленія съ правомъ лишь совѣщательнаго голоса.

Примѣчаніе 2. Директорами правленія Общества, кандидатами къ нимъ и директоромъ-распорядителемъ и завѣдующими и управляющими недвижимымъ имуществомъ Общества не могутъ быть иностранные подданные и лица іудейскаго вѣроисповѣданія (§§ 35, 36 и 43).

§ 44. Правленіе производитъ расходы по смѣтамъ ежегодно утверждаемымъ общимъ собраніемъ акціонеровъ, которому предоставляется опредѣлить, до какой суммы правленіе можетъ расхочовать сверхъ смѣтнаго назначенія, въ случаяхъ, не терпящихъ отлагательства, съ отвѣтственностью предъ общимъ собраніемъ акціонеровъ за необходимость и послѣдствія сего расхода; о каждомъ такомъ расходѣ должно быть представляемо на усмотрѣніе ближайшаго общаго собранія.

§ 45. Поступающія въ правленіе суммы, не предназначенныя къ немедленному расходованію, вносятся правленіемъ въ одно изъ кредитныхъ установленій на имя Общества, а получаемые на эти суммы билеты и вообще всѣ документы хранятся въ правленіи.

§ 46. Вся переписка по дѣламъ Общества производится отъ имени правленія за подписью одного изъ директоровъ.

§ 47. Векселя, довѣренности, договоры, условія, купчія крѣпости и другіе акты, равно требованія на обратное получение суммъ Общества изъ кредитныхъ установленій, должны быть подписываемы, по крайней мѣрѣ, двумя членами правленія. Чеки по текущимъ счетамъ подписываются однимъ изъ директоровъ, уполномоченнымъ на то постановленіемъ правленія. Для получения съ почты денежных суммъ, посылокъ и документовъ, достаточно подписи одного изъ членовъ правленія съ приложеніемъ печати Общества.

Примѣчаніе 1. Вся переписка по дѣламъ Общества, всѣ по онымъ сношенія и счетоводство въ предѣлахъ Россійской Имперіи производятся на русскомъ языкѣ. Въ частности въ Привислянскихъ губерніяхъ, въ отношеніи переписки, сношеній и счетоводства, Общество соблюдаетъ слѣдующія правила; а) всѣ вообще сношенія Общества и его уполномоченныхъ съ правительственными учрежденіями и лицами должны происходить на русскомъ языкѣ; б) на всѣ запросы, ходатайства и требованія какъ пись-

менные, такъ и словесные, поступающіе отъ другихъ частныхъ обществъ или лицъ и изложенные по-русски, Общество должно отвѣчать на томъ же русскомъ языкѣ; в) все внутреннее дѣлопроизводство Общества, не исключая протоколовъ и журналовъ засѣданій, счетоводство и отчетность должны быть ведены на одномъ лишь русскомъ языкѣ. При томъ упомянутыя требованія, насколько таковыя относятся къ счетоводству и отчетности ограничиваются составленіемъ на русскомъ языкѣ бухгалтерскихъ книгъ и отчетовъ, воспроизводящихъ ихъ данныя; публикации же отчетныхъ данныхъ во всеобщее свѣдѣніе могутъ быть допускаемы и въ переводѣ на польскій языкъ, съ тѣмъ лишь условіемъ, чтобы польскій переводъ печатался параллельно съ русскимъ текстомъ (en regard), и г) сношенія Общества съ другими частными обществами и лицами допускаются на польскомъ языкѣ.

Примѣчаніе 2. При измѣненіи числа подписей какъ на выдаваемыхъ правленіемъ документахъ, такъ и на требованіяхъ на обратное полученіе суммъ Общества изъ кредитныхъ установленій, правленіемъ, съ утвержденія Министра Финансовъ, опредѣляется срокъ, съ котораго означенныя распоряженія вступаютъ въ силу, о чемъ правленіе обязано поставить въ извѣстность подлежащія кредитныя установленія.

§ 48. Въ необходимыхъ по дѣламъ Общества случаяхъ правленію предоставляется право ходатайства въ присутственныхъ мѣстахъ и у должностныхъ лицъ безъ особой на то довѣренности; равно дозволяется правленію уполномочивать на сей предметъ одного изъ директоровъ или стороннее лицо; но въ дѣлахъ, производящихся въ судебныхъ установленіяхъ, образованныхъ на основаніи судебныхъ уставовъ Императора Александра II, соблюдается ст. 27 Уст. Гражд. Судопр.

§ 49. Правленіе можетъ уполномочивать за себя особою довѣренностью директора-распорядителя во всѣхъ тѣхъ случаяхъ, гдѣ необходимо общее директоровъ дѣйствіе, за исключеніемъ подписи на акціяхъ (§ 27), съ отвѣтственностью правленія передъ Обществомъ за всѣ распоряженія, которыя

будуть совершены на этомъ основаніи директоромъ-распорядителемъ.

§ 50. Правленіе собирается по мѣрѣ надобности, но, во всякомъ случаѣ, не менѣе одного раза въ мѣсяць. Для дѣйствительности рѣшеній правленія требуется присутствіе трехъ членовъ правленія. Засѣданіямъ правленія ведутся протоколы, которые подписываются всеми присутствующими членами.

§ 51. Рѣшенія правленія постановляются по большинству голосовъ, а когда не состоится большинства, то спорный вопросъ переносится на разрѣшеніе общаго собранія, которому представляются также все тѣ вопросы, по коимъ правленіе или ревизіонная коммисія (§ 55) признаютъ необходимымъ дѣйствовать съ общаго согласія акціонеровъ, или кои, на основаніи сего устава и утвержденной общимъ собраніемъ инструкціи не подлежатъ разрѣшенію правленія.

Примѣчаніе. Если директоръ, не согласившійся съ постановленіемъ правленія, потребуеть занесенія своего несогласія въ протоколъ, то съ него слагается отвѣтственность за состоявшееся постановленіе.

§ 52. Члены правленія исполняютъ свои обязанности на основаніи общихъ законовъ и постановленій, въ семь уставѣ заключающихся, и въ случаѣ распоряженій законопротивныхъ, превышенія предѣловъ власти, бездѣйствія и нарушенія какъ сего устава, такъ и постановленій общихъ собраній акціонеровъ, подлежатъ отвѣтственности на общемъ основаніи закона.

Примѣчаніе 1. Члены правленія могутъ быть смѣняемы, по опредѣленію общаго собранія акціонеровъ, и до окончанія срока ихъ службы.

Примѣчаніе 2. Заключающіяся въ настоящемъ отдѣлѣ устава постановленія, опредѣляющія: мѣстопребываніе правленія, число членовъ правленія и сроки ихъ избранія (§§ 35, 36 и 38), число акцій, представляемыхъ членами правленія и директоромъ-распорядителемъ въ кассу Общества при вступленіи ихъ въ должность (§§ 37 и 43), порядокъ замѣщенія выбывающихъ директоровъ (§ 39),

порядокъ избрація предсѣдательствующаго въ правленіи (§ 40), порядокъ веденія переписки по дѣламъ Общества и подписи выдаваемыхъ правленіемъ документовъ (§§ 46 и 47) и сроки обязательнаго созыва правленія (§ 50), могутъ быть измѣняемы по постановленіямъ общаго собранія акціонеровъ съ утвержденія Министра Финансовъ, по предварительному соглашенію съ Министромъ Путей Сообщенія.

Отчетность по дѣламъ Общества, распредѣленіе прибыли и выдача дивиденда.

§ 53. Операціонный годъ Общества считается съ 1 января по 31 декабря. За каждый минувшій годъ правленіемъ составляются, для представленія на разсмотрѣніе и утвержденіе обыкновеннаго годоваго общаго собранія акціонеровъ (§ 63), подробный годовой отчетъ объ операціяхъ Общества и балансъ его оборотовъ. Печатные экземпляры годовыхъ отчета и баланса раздаются въ правленіи Общества за двѣ недѣли до годоваго общаго собранія всѣмъ акціонерамъ, заявляющимъ о желаніи получить таковыя. Съ того же времени открываются акціонерамъ, для обозрѣнія въ часы присутствія правленія, книги правленія со всѣми счетами, документами и приложеніями, относящимися къ отчету и балансу.

Примѣчаніе. Порядокъ исчисленія операціоннаго года можетъ быть измѣняемъ по постановленію общаго собранія акціонеровъ съ утвержденія Министра Финансовъ, по предварительному соглашенію съ Министромъ Путей Сообщенія.

§ 54. Отчетъ долженъ содержать въ подробности слѣдующія главныя статьи: а) состояніе капитала основнаго, съ показаніемъ въ пассивѣ въ отдѣльности капитала, внесеннаго наличными деньгами и выданнаго акціями за пріобрѣтенное Обществомъ имущество, согласно § 21, а также капиталовъ запаснаго, на погашеніе стоимости имущества и страховаго; причемъ капиталы Общества, заключающіеся въ процентныхъ бумагахъ, должны быть показываемы не свыше той цѣны, по

которой бумаги эти приобретены; если же биржевая цѣна въ день составленія баланса ниже покупной цѣны, то стоимость бумагъ показывается по биржевому курсу, состоявшемуся въ день заключенія счетовъ; б) общій приходъ и расходъ за то время, за которое отчетъ представляется; в) счетъ издержекъ на жалованье служащимъ въ Обществѣ и на прочіе расходы по управленію; г) счетъ наличнаго имущества Общества и принадлежащихъ ему запасовъ; д) счетъ долговъ Общества на другихъ лицахъ и сихъ послѣднихъ на самомъ Обществѣ; е) счетъ доходовъ и убытковъ, и ж) счетъ чистой прибыли и прѣмѣрное распределеніе оной.

§ 55. Для повѣрки отчета и баланса, общее собраніе акціонеровъ назначаетъ, за годъ впередъ, ревизионную комиссію изъ трехъ или болѣе акціонеровъ, не состоящихъ ни членами правленія, ни въ другихъ должностяхъ по управленію дѣлами Общества. Комиссія эта собирается обязательно не позже, какъ за мѣсяць до слѣдующаго годичнаго общаго собранія, и, по сбревизованіи отчета и баланса за истекшій годъ и относящихся къ нимъ книгъ, счетовъ, документовъ и приложений, вноситъ отчетъ и балансъ, съ своимъ заключеніемъ, въ общее собраніе, которое и постановляетъ по онымъ окончательное рѣшеніе. Комиссіи этой предоставляется, если она признаетъ нужнымъ, или общимъ собраніемъ ей будетъ поручено, производить также осмотръ и ревизію всего имущества Общества на мѣстахъ и повѣрку сдѣланныхъ въ теченіе года работъ, а равно произведенныхъ расходовъ по возобновленію или ремонту сего имущества, и вообще производить всѣ необходимыя изысканія, для заключенія о степени пользы и своевременности, а равно выгоды для Общества какъ произведенныхъ работъ и сдѣланныхъ расходовъ, такъ и всѣхъ оборотовъ Общества. Для исполненія вышензложеннаго правленіе обязано предоставить комиссіи всѣ необходимые способы. На предварительное той же комиссіи разсмотрѣніе представляются смѣта и планъ дѣйствій на наступившій годъ, которые комиссія вноситъ, также съ своимъ заключеніемъ, въ общее собраніе акціонеровъ. Независимо отъ сего комиссіи предоставляется требовать отъ правленія, въ случаѣ признанной

ею необходимости, созыва чрезвычайныхъ общихъ собраній акціонеровъ (§ 64).

§ 56. Отчетъ и балансъ, по утвержденіи общимъ собраніемъ, публикуются во всеобщее свѣдѣніе и представляются въ трехъ экземплярахъ въ Министерства Финансовъ и Путей Сообщенія.

§ 57. Въ отношеніи представленія въ мѣстную казенную палату годоваго отчета и баланса и въ редакцію „Вѣстника финансовъ, промышленности и торговли“ для публикаціи заключительнаго баланса и извлеченія изъ годоваго отчета, правленіе Общества руководствуется ст. ст. 102, 103, 104, 107 и 110 Высочайше утвержденнаго, 8 іюня 1898 г., Положенія о государственномъ промысловомъ налогѣ (Собр. узак. и расп. Прав. ст. 964, 1898 г.), отвѣтствуя за неисполненіе по ст. 104 и 164 того же Положенія.

§ 58. По утвержденіи отчета общимъ собраніемъ, изъ годоваго чистаго дохода, т. е. суммы, остающейся за покрытіемъ всѣхъ расходовъ и убытковъ, если таковая сумма окажется, отчисляется не менѣе пяти процентовъ въ запасный капиталъ, не болѣе пяти процентовъ первоначальной стоимости каменныхъ строеній и десяти процентовъ — прочаго недвижимаго и движимаго имущества на погашеніе стоимости сего имущества, впредь до полного погашенія оной, и опредѣленная общимъ собраніемъ сумма въ страховой капиталъ на страховку отъ огня движимаго и недвижимаго имущества Общества. Остальная сумма за выдачею изъ нея не болѣе восьми процентовъ въ вознагражденіе членовъ правленія и служащихъ въ Обществѣ, обращается въ дивидендъ по акціямъ, насколько таковая сумма можетъ быть распределена по акціямъ полными процентами, остатокъ же присоединяется къ чистой прибыли слѣдующаго года.

Примѣчаніе. Ближайшія правила относительно употребленія капитала, составляемаго на погашеніе стоимости имущества, опредѣляются соотвѣтственно цѣли сего капитала, первымъ общимъ собраніемъ акціонеровъ.

§ 59. Обязательное отчисленіе въ запасный капиталъ продолжается, пока онъ не будетъ равняться одной трети ос-

новнаго капитала. Обязательное отчисленіе возобновляется, если часть запаснаго капитала будетъ израсходована.

Примѣчаніе. Запасному капиталу можетъ быть дано лишь такое помѣщеніе, которое обезпечивало бы возможность безпрепятственной его реализаціи.

§ 60. Запасный капиталъ предназначается исключительно на покрытіе непредвидѣнныхъ расходовъ. Расходование запаснаго капитала производится не иначе, какъ по опредѣленію общаго собранія акціонеровъ.

§ 61. О времени и мѣстѣ выдачи дивиденда правленіе публикуетъ во всеобщее свѣдѣніе.

§ 62. Дивидендъ, не потребованный въ теченіе десяти лѣтъ, обращается въ собственность Общества, за исключеніемъ тѣхъ случаевъ, когда теченіе земской давности считается по закону пріостановленнымъ; въ такихъ случаяхъ съ дивидендными суммами поступаютъ согласно судебному о нихъ рѣшенію или распоряженію опекунскихъ учрежденій. На неполученныя своевременно дивидендныя суммы, хранящіяся въ кассѣ правленія, проценты не выдаются.

Примѣчаніе. Правленіе не входитъ въ разбирательство, дѣйствительно ли купонъ принадлежитъ предъявителю оного, за исключеніемъ тѣхъ случаевъ, когда на выдачу дивиденда по купонамъ наложено судебною властью запрещеніе, или когда предъявленный купонъ окажется однимъ изъ тѣхъ, объ утратѣ которыхъ подано въ правленіе Общества заявленіе.

Общія собранія акціонеровъ.

§ 63. Общія собранія акціонеровъ бываютъ обыкновенныя и чрезвычайныя. Обыкновенныя собранія созываются правленіемъ ежегодно не позже 1 марта мѣсяца для разсмотрѣнія и утвержденія отчета и баланса за истекшій годъ, смѣты расходовъ и плана дѣйствій наступившаго года, а также для избранія членовъ правленія и ревизионной коммисіи. Въ сихъ собраніяхъ обсуждаются и рѣшаются также и другія дѣла, превышающія власть правленія, или тѣ, кои правленіемъ будутъ предложены общему собранію.

§ 64. Чрезвычайныя собранія созываются правленіемъ или по собственному его усмотрѣнію или по требованію акціонеровъ, имѣющихъ въ совокупности не менѣе десяти голосовъ, или ревизіонной комисіи (§ 55). Такое требованіе акціонеровъ или ревизіонной комисіи о созваніи чрезвычайнаго общаго собранія приводится въ исполненіе правленіемъ не позже одного мѣсяца по заявленіи онаго.

§ 65. Общее собраніе разрѣшаетъ, согласно сему уставу, всѣ вопросы, до дѣлъ Общества относящіяся. Но непремѣнному вѣдѣнію его подлежатъ постановленія: о приобрѣтеніи, продажѣ и залогѣ недвижимыхъ имуществъ, пароходовъ, баржей и судовъ, а также о расширеніи предпріятія. Общему собранію предоставляется, при расширеніи предпріятія или приобрѣтеніи недвижимаго имѣнія и подвижнаго состава, опредѣлить порядокъ погашенія таковыхъ затратъ.

§ 66. О времени и мѣстѣ общаго собранія акціонеры извѣщаются посредствомъ публикацій, по крайней мѣрѣ, за мѣсяць до дня собранія, причемъ въ публикаціи должны быть точно объяснены предметы, подлежащіе разсмотрѣнію общаго собранія. О томъ же правленіе доводитъ, каждый разъ, до свѣдѣнія мѣстнаго полицейскаго начальства.

§ 67. Въ общемъ собраніи акціонеры участвуютъ лично или чрезъ довѣренныхъ, причемъ въ послѣднемъ случаѣ правленіе должно быть письменно о томъ увѣдомлено. Довѣреннымъ можетъ быть только акціонеръ, и одно лицо не можетъ имѣть болѣе двухъ довѣренностей.

§ 68. Каждый акціонеръ имѣетъ право присутствовать въ общемъ собраніи и участвовать въ обсужденіи предлагаемыхъ собранію вопросовъ лично или чрезъ довѣренныхъ, но въ постановленіяхъ общаго собранія участвуютъ только акціонеры, пользующіеся правомъ голоса. Каждая десятъ акцій даютъ право на голосъ, но одинъ акціонеръ не можетъ имѣть по своимъ акціямъ болѣе того числа голосовъ, на которое даетъ право владѣніе одною десятою частью всего основнаго капитала Общества, считая при этомъ по одному голосу на каждая десятъ акцій.

§ 69. Акціонеры, имѣющіе менѣе десяти акцій, могутъ соединять по общей довѣренности свои акціи для полученія

права на одинъ и болѣе голосовъ, до предѣла, въ § 68 указанного.

§ 70. По именованнымъ акціямъ, переданнымъ отъ одного лица другому, право голоса предоставляется новому ихъ владѣльцу не прежде трехъ мѣсяцевъ со времени отмѣтки правленіемъ передачи. Для полученія права присутствія въ общемъ собраніи и подачи въ немъ голоса, владѣльцы акцій на предъявителя обязаны представить въ правленіе не позже, какъ за пятнадцать дней до дня общаго собранія, свои акціи или росписки въ храненіи или залогъ сихъ акцій, какъ государственныхъ, такъ и дѣйствующихъ на основаніи Правительствомъ утвержденныхъ уставовъ кредитныхъ учрежденій и тѣхъ изъ заграничныхъ сего рода учрежденій, которыя будутъ указаны общимъ собраніемъ акціонеровъ и одобрены Министерствомъ Финансовъ. Въ роспискахъ должны быть означены номера акцій.

Примѣчаніе. Иностранныя кредитныя учрежденія, росписки коихъ, согласно этому параграфу, могутъ быть представляемы правленію взамѣнъ подлинныхъ акцій, должны быть поименованы въ публикаціяхъ, дѣлаемыхъ правленіемъ о созывѣ общихъ собраній.

§ 71. Если акціи достанутся по наслѣдству или другимъ путемъ въ общее владѣніе нѣсколькимъ лицамъ, то право участія въ общемъ собраніи предоставляется лишь одному изъ нихъ, по ихъ избранію, равно и торговые дома могутъ имѣть въ общемъ собраніи не болѣе одного представителя, но безъ какихъ либо относительно числа голосовъ преимуществъ.

§ 72. Для дѣйствительности общихъ собраній требуется, чтобы въ оныя прибыли акціонеры или ихъ довѣренныя (§§ 67 и 69), представляющіе въ совокупности не менѣе половины основнаго капитала, а для рѣшенія вопросовъ: о расширеніи предпріятія, объ увеличеніи или уменьшеніи основнаго капитала, объ измѣненіи устава и ликвидаціи дѣлъ, требуется прибытіе владѣльцевъ акцій представляющихъ три четверти основнаго капитала. Постановленія общаго собранія получаютъ обязательную силу, когда приняты будутъ большинствомъ трехъ четвертей голосовъ участвовавшихъ въ подачѣ голоса акціонеровъ или ихъ довѣренныхъ, при исчисленіи

сихъ голосовъ на основаніи § 68; избраніе же членовъ правленія и ревизіонной комиссіи производится простымъ большинствомъ голосовъ. Если собраніе не будетъ удовлетворять въ отношеніи количества представленныхъ въ оное акцій означеннымъ выше условіямъ, при которыхъ оно считается законно-состоявшимся, или если при рѣшеніи дѣлъ въ общемъ собраніи не окажется трехъ четвертей голосовъ одного мнѣнія, не считая случаевъ, когда достаточно простаго большинства голосовъ, то не ранѣе, какъ черезъ двѣ недѣли, дѣлается, указаннымъ въ § 66 порядкомъ, вызовъ во вторичное общее собраніе, которое считается законно-состоявшимся, а рѣшеніе его окончательнымъ, не взирая на число акцій, представленное прибывшими въ оное акціонерами, о чемъ правленіе обязано предвѣщать акціонеровъ въ самомъ приглашеніи на собраніе. Въ такомъ вторичномъ собраніи могутъ быть разсматриваемы лишь тѣ дѣла, которыя подлежали обсужденію или остались неразрѣшенными въ первомъ общемъ собраніи, причѣмъ дѣла эти рѣшаются простымъ большинствомъ голосовъ. Рѣшенія, принятыя общимъ собраніемъ, обязательны для всѣхъ акціонеровъ какъ присутствовавшихъ, такъ и отсутствовавшихъ.

Примѣчаніе. Подача голосовъ въ общемъ собраніи производится, по усмотрѣнію самаго собранія, баллотированіемъ шарами или закрытыми записками, а указанное большинство исчисляется, по отношенію голосовъ утвердительныхъ къ общему числу голосовъ, дѣйствительно поданныхъ акціонерами по каждому отдѣльному вопросу,

§ 73. Дѣла, подлежащія разсмотрѣнію въ общемъ собраніи, поступаютъ въ оное не иначе, какъ черезъ посредство правленія, почему акціонеры, желающіе сдѣлать какое-либо предложеніе общему собранію, должны письменно обратиться съ онымъ въ правленіе не позже семи дней до общаго собранія. Если предложеніе сдѣлано акціонерами, имѣющими въ совокупности не менѣе десяти голосовъ, то правленіе обязано во всякомъ случаѣ, представить такое предложеніе слѣдующему общему собранію, со своимъ заключеніемъ.

§ 74. Для правильнаго хода дѣлъ въ общемъ собраніи, акціонеры избираютъ изъ среды своей предсѣдательствующаго. До сего избранія предсѣдательствуетъ въ общемъ собраніи

предсѣдатель правленія или лицо, заступающее его мѣсто.

Примѣчаніе. Въ первомъ общемъ собраніи, до выбора предсѣдателя, предсѣдательствуетъ учредитель,

§ 75. Постановленія общихъ собраній удостоверяются протоколами, подписываемыми предсѣдательствовавшимъ въ собраніи, всѣми наличными въ собраніи членами правленія и, по крайней мѣрѣ, тремя акціонерами изъ числа присутствовавшихъ въ собраніи, предъявившими наибольшее число акцій.

Примѣчаніе. Постановленія настоящаго отдѣла устава касающіяся: срока созыва обыкновенныхъ годовыхъ общихъ собраній (§ 63), порядка созыва чрезвычайныхъ общихъ собраній (§ 64), числа акцій, дающаго право голоса въ общихъ собраніяхъ (§§ 68 и 69), срока, съ котораго предоставляется право голоса новымъ акціонерамъ (§ 70), срока предъявленія правленію предложеній акціонеровъ (§ 73) и, наконецъ, порядка подписи протоколовъ общихъ собраній (§ 75),—могутъ быть измѣняемы, по постановленію общаго собранія акціонеровъ, съ утвержденія Министра Финансовъ, по предварительному соглашенію съ Министромъ Путей Сообщенія.

Разборъ споровъ по дѣламъ Общества, отвѣтственность и прекращеніе дѣйствій его.

§ 76. Всѣ споры по дѣламъ Общества между акціонерами и между ними и членами правленія, а равно споры между членами правленія, и прочими выборными по Обществу лицами и споры Общества съ другими обществами и частными лицами рѣшаются или въ общемъ собраніи акціонеровъ, если обѣ спорящія стороны будутъ на это согласны, или разбираются общимъ судебнымъ порядкомъ.

§ 77. Отвѣтственность Общества ограничивается принадлежащимъ ему движимымъ и недвижимымъ имуществомъ и капиталами, а потому, въ случаѣ неудачи предпріятія Общества или при возникшихъ на оное искахъ каждый изъ акціонеровъ отвѣчаетъ только вкладомъ своимъ, поступившимъ

уже въ собственность Общества, въ размѣрѣ 500 р. на акцію, и, сверхъ того, ни личной отвѣтственности, ни какому либо дополнительному платежу по дѣламъ Общества подвергаемъ быть не можетъ.

§ 78. Срокъ существованія Общества не назначается. Если по ходу дѣлъ закрытіе Общества признано будетъ необходимымъ, то дѣйствія его прекращаются по постановленію общаго собранія акціонеровъ. Если по балансу Общества окажется потеря двухъ пятыхъ основнаго капитала, и акціонеры не пополняютъ онаго въ теченіе одного года со дня утвержденія общимъ собраніемъ отчета, изъ котораго обнаружился недостатокъ капитала, то Общество прекращаетъ свои дѣйствія.

Примѣчаніе. Если, при потерѣ двухъ пятыхъ основнаго капитала и при выраженномъ большинствомъ акціонеровъ желаніи пополнить оный, кто либо изъ акціонеровъ не внесетъ въ теченіе указаннаго въ семь параграфѣ времени причитающагося по принадлежащимъ ему акціямъ дополнительнаго платежа, то акціи эти объявляются уничтоженными, о чемъ публикуется во всеобщее свѣдѣніе, и замѣняются новыми, подъ тѣми же номерами, акціями, которыя продаются правленіемъ Общества чрезъ мѣстнаго маклера. Изъ вырученной отъ продажи сихъ акцій суммы, за покрытіемъ причитающихся по продажѣ и публикаціи расходовъ, часть, равная дополнительному по акціямъ взносу, обращается на пополненіе основнаго капитала, а остатокъ выдается бывшему владѣльцу уничтоженныхъ акцій.

§ 79. Въ случаѣ прекращенія дѣйствій Общества, общее собраніе акціонеровъ избираетъ изъ среды своей не менѣе трехъ лицъ въ составъ ликвидационной комиссіи и опредѣляетъ порядокъ ликвидаціи дѣлъ Общества. Комиссія эта принимаетъ дѣла отъ правленія. Ликвидаторы вызываютъ, чрезъ повѣстки и публикаціи, кредиторовъ Общества, принимаютъ мѣры къ полному ихъ удовлетворенію, производятъ реализацію имущества Общества и вступаютъ въ соглашеніе и мировыя сдѣлки съ третьими лицами, на основаніи и въ предѣлахъ, указанныхъ общимъ собраніемъ. Суммы, слѣдующія на удовлетвореніе кредиторовъ, а равно необходимыя для

обезпеченія полнаго удовлетворенія спорныхъ требованій, вносятся ликвидаторами, за счетъ кредиторовъ, въ учрежденія Государственнаго Банка; до того времени не можетъ быть приступлено къ удовлетворенію акціонеровъ, соразмѣрно остающимся въ распоряженіи Общества средствамъ. О дѣйствіяхъ своихъ ликвидаторы представляютъ общему собранію отчеты въ сроки, собраніемъ установленные, и, независимо отъ того, по окончаніи ликвидаціи представляютъ общій отчетъ. Если при окончаніи ликвидаціи не все подлежащія выдачѣ суммы будутъ вручены по принадлежности, за паявою лицъ, коимъ онѣ слѣдуютъ, то общее собраніе опредѣляетъ, куда эти деньги должны быть отданы на храненіе, впредь до выдачи ихъ, и какъ съ ними надлежитъ поступить по истеченіи срока давности въ случаѣ паявки собственника.

§ 80. Какъ о приступѣ къ ликвидаціи, такъ и объ окончаніи оной съ объясненіемъ послѣдовавшихъ распоряженій, въ первомъ случаѣ правленіемъ, а въ послѣднемъ—ликвидаторами доносится Министрамъ Путей Сообщенія и Финансовъ, а также дѣлаются надлежащія публикаціи для свѣдѣнія акціонеровъ и всехъ лицъ, къ дѣламъ Общества прикосновенныхъ.

§ 81. Въ случаяхъ, не предусмотрѣнныхъ симъ уставомъ, Общество руководствуется правилами, для акціонерныхъ компаній и пароходныхъ предпріятій постановленными, а равно общими узаконеніями, какъ нынѣ дѣйствующими, такъ и тѣми, кои будутъ впослѣдствіи изданы.

395. *Марта 2-го. Собраніе Узаконеній и Распоряженій Правительства № 23, ст. 383.—Объ образованіи въ г. Астрахани особаго комитета по дѣламъ, относящимся до нуждъ мѣстнаго судоходства.*

Комитетъ Министровъ, рассмотрѣвъ представленіе Министерства Внутреннихъ Дѣлъ, полагалъ: временно, впредь до разрѣшенія въ установленномъ порядкѣ вопроса о введеніи въ г. Астрахани портоваго управленія и рѣчной полиціи, образовывать въ названномъ городѣ особый комитетъ по дѣламъ,

относящимся до нуждъ мѣстнаго судоходства, на основаніи составленнаго для сего положенія, проектъ коего поднести на Высочайшее Его Императорскаго Величества благовозрѣніе.

Государь Императоръ на положеніе Комитета Высочайше соизволилъ, а проектъ положенія удостоенъ разсмотрѣнія и утвержденія Его Величества въ Ливадіи, во 2 деиь января 1901 года.

На подлинномъ написано: „Государь Императоръ разсматривать и Высочайше утвердить соизволилъ, въ Ливадіи, въ 2 день января 1901 года“.

Подписалъ: Управляющій дѣлами Комитета Министровъ, Статсъ-Секретарь *А. Куломзинъ*.

П О Л О Ж Е Н І Е

объ особомъ въ г. Астрахани комитетѣ по дѣламъ, относящимся до нуждъ мѣстнаго судоходства.

I. Временно, впредь до разрѣшенія въ установленномъ порядкѣ вопросовъ о введеніи въ г. Астрахани портового управленія и рѣчной полиціи, въ г. Астрахани учреждается подъ предсѣдательствомъ Губернатора особый комитетъ по дѣламъ, относящимся до нуждъ мѣстнаго судоходства.

II. Составъ означеннаго комитета опредѣляется изъ слѣдующихъ лицъ: вице-губернатора, прокурора Астраханскаго окружнаго суда или его товарища, управляющаго Каспійско-Волжскими рыбными и тюленьими промыслами, управляющаго таможенею, инспектора Приморскаго судоходнаго участка р. Волги, двухъ его помощниковъ; одного по Астраханскимъ городскимъ пристанямъ, а другаго по Астраханскому рейду, и представителя техническаго надзора Министерства Путей Сообщенія, Астраханскаго полиціймейстера, Астраханскаго уѣзднаго исправника, городского головы, двухъ гласныхъ по выбору думы (избираются на 1 годъ), предсѣдателя биржеваго комитета, трехъ представителей отъ судовладѣльцевъ и трехъ отъ грузоотправителей по избранію биржеваго собранія (на 1 годъ) и представителя отъ Бакинской биржи (на 1 годъ).

Сверхъ сего Губернатору предоставляется приглашать въ комитетъ съ правомъ голоса врачебнаго инспектора, губернскаго инженера и другихъ лицъ при разрѣшеніи дѣлъ, до ихъ специальности относящихся.

III. Къ обязанности комитета относятся:

а) составленіе и пзданіе, по утвержденіи Губернаторомъ, обязательныхъ для частныхъ лицъ и обществъ постановленій: 1) касающихся мѣръ предосторожности отъ пожаровъ на судахъ и плотяхъ, бечевникахъ, набережныхъ, пристаняхъ и надводныхъ сооруженіяхъ; 2) объ устройствѣ и порядкѣ содержанія въ исправности бечевниковъ, набережныхъ, пристаней, надводныхъ сооруженій, мостовъ, каналовъ, канавъ и естественныхъ протоковъ (не исключая и тѣхъ, которые находятся на земляхъ, принадлежащихъ частнымъ лицамъ, учрежденіямъ и вѣдомствамъ), переправъ и перевозовъ; 3) о мѣрахъ къ упорядоченію судоходства и сплава и о распредѣленіи и разстановкѣ судовъ у пристаней и вообще въ районахъ усиленнаго судоходнаго надзора на Астраханскихъ рѣчныхъ (въ томъ числѣ и городскихъ) и морскихъ водахъ, и 4) о санитарныхъ мѣрахъ, устройствѣ кухонъ для судорабочихъ и т. п.;

б) составленіе проектовъ инструкцій чинамъ Астраханскаго усиленнаго судоходнаго надзора, которыя утверждаются Министромъ Путей Сообщенія по соглашенію съ Министромъ Внутреннихъ Дѣлъ;

в) наблюденіе чрезъ своихъ членовъ, особымъ постановленіемъ комитета къ тому уполномоченныхъ, за исполненіемъ упомянутыхъ выше обязательныхъ постановленій и инструкцій (безъ права вмѣшательства въ распоряженія судоходнаго надзора), и

г) разсмотрѣніе подаваемыхъ частными лицами и обществами заявленій по предметамъ, вошедшимъ въ изданныя обязательныя постановленія, и постановленіе по этимъ заявленіямъ рѣшеній.

IV. Въ отношеніи веденія особымъ комитетомъ дѣлъ устанавливается слѣдующій порядокъ:

а) дѣла рѣшаются простымъ большинствомъ голосовъ присутствующихъ членовъ, а если голоса раздѣлятся поровну, то

согласно тому изъ мнѣній, которое принято предсѣдателемъ комитета;

б) въ случаѣ несогласія Губернатора съ мнѣніемъ большинства членовъ комитета по изданію обязательнаго постановленія, Губернаторъ, пріостановивъ исполненіе опредѣленія комитета, представляетъ немедленно все дѣло Министру Путей Сообщенія, которымъ такое и разрѣшается по соглашенію съ Министромъ Внутреннихъ Дѣлъ;

в) въ случаѣ несогласія съ издаваемымъ обязательнымъ постановленіемъ инспектора судоходства Приморскаго участка или замѣняющаго его лица, т. е., въ подлежащихъ случаяхъ, завѣдывающаго Астраханскими пристанями или Астраханскимъ рейдомъ, а также управляющаго Каспійско-Волжскими рыбными и тюленными промыслами, опредѣленіе особаго комитета не пріостанавливается исполненіемъ, но несогласившійся съ послѣднимъ представитель Министерствъ Путей Сообщенія или Земледѣлія и Государственныхъ Имуществъ доноситъ объ обстоятельствахъ дѣла, съ представленіемъ Астраханскому Губернатору копіи своего донесенія, Министру Путей Сообщенія, отъ котораго, по соглашенію съ Министромъ Внутреннихъ Дѣлъ, или же Министромъ Земледѣлія и Государственныхъ Имуществъ, по принадлежности, и послѣдуетъ окончательное по дѣлу распоряженіе;

г) жалобы частныхъ лицъ или Обществъ на утвержденныя Губернаторомъ обязательныя постановленія особаго комитета приносятся въ мѣсячный, со дня распубликованія постановленія, срокъ Министру Путей Сообщенія и разрѣшаются послѣднимъ по соглашенію съ Министромъ Внутреннихъ Дѣлъ. Жалобы представляются въ Министерство Путей Сообщенія чрезъ комитетъ, съ надлежащими по онымъ объясненіями послѣдняго, и не прежде, какъ по оплатѣ надлежащимъ гербовымъ сборомъ.

У. Помощнику инспектора Приморскаго участка, на котораго будетъ возложенъ надзоръ въ предѣлахъ Астраханскихъ пристаней, предоставляются права начальника рѣчной полиціи (приложеніе къ ст. 654 Общ. Губ. Учр., т. II, Свод. Зак., изд. 1892 г.), а второму помощнику того-же инспектора, надзору коего будетъ порученъ Астраханскій рейдъ, во всей

его совокупности, права по завѣдыванію рейдомъ Астраханскаго порта, изложенныя въ ст. 1162 и приложенія къ ней Уст. Таможен. (т. VI Свѣд. Зак., изд. 1892 года), съ освобожденіемъ означеннаго въ сей статьѣ таможеннаго чиновника отъ лежащихъ на немъ нынѣ, въ силу указаціи закона, обязанностей.

396. *Марта 9-го. Собраніе Узаконеній и Распоряженій Правительства № 25 ст. 502.*—**Объ измѣненіи устава пароходнаго Общества по Волгѣ.**

Вслѣдствіе ходатайства правленія пароходнаго Общества по Волгѣ, учред. въ 1843 г. и руководствуясь примѣчаніемъ къ § 60 Высочайше утвержденнаго 10 апрѣля 1887 г. устава означеннаго Общества *) и примѣч. 1 къ ст. 2153 Св. Зак. т. X, ч. 1 Зак. Гражд. изд. 1887 г. Министромъ Путей Сообщенія по соглашенію съ Министромъ Финансовъ, утверждено нижеслѣдующее изложеніе §§ 48, 49, 53 и 54 упомянутаго устава;

§ 48. „Чрезвычайныя общія собранія созываются Правленіемъ или по собственному его усмотрѣнію, или по требованію: а) десяти акціонеровъ, имѣющихъ въ совокупности не менѣе пятидесяти голосовъ, б) ревизіонной комисіи и в) Министра Путей Сообщенія. Таковое требованіе акціонеровъ, ревизіонной комисіи, а также Министра Путей Сообщенія, приводятся въ исполненіе правленіемъ, не позже одного мѣсяца по заявленію онаго“.

§ 49. „Дѣла, подлежащія разсмотрѣнію общихъ собраній, поступаютъ не иначе, какъ чрезъ посредство правленія. По сему акціонеры, желающіе сдѣлать какое-либо предложеніе общему собранію, должны обратиться съ нимъ въ правленіе не позже семи дней до общаго собранія. Если предложеніе сдѣлано не менѣе десяти акціонерами имѣющими въ совокупности не менѣе пятидесяти голосовъ, то правленіе обязано,

*) Собр. узак. и расп. Прав. 1887 г. № 70 ст. 664.

во всякомъ случаѣ представить таковое предложеніе слѣдующему общему собранію, со своимъ заключеніемъ“.

§ 53. „Каждый акціонеръ имѣетъ право присутствовать въ общемъ собраніи и участвовать въ обсужденіи предлагаемыхъ собранію вопросовъ лично или черезъ довѣренныхъ, но въ постановленіяхъ общаго собранія участвуютъ только акціонеры, пользующіеся правомъ голоса. Каждая двадцать пять акцій даютъ право на голосъ, но одинъ акціонеръ не можетъ имѣть по своимъ акціямъ болѣе того числа голосовъ, на которое даетъ право владѣніе одною десятою частью всего основнаго капитала Общества, считая при этомъ по одному голосу на каждая двадцать пять акцій“.

§ 54. „Акціонеры, имѣющіе менѣе двадцати пяти акцій, могутъ соединять, по общей довѣренности акціи свои для полученія права на одинъ и болѣе голосовъ до предѣла, указаннаго въ § 53“.

397. *Марта 9-го. Собраніе Узаконеній и Распоряженій Правительства № 25 ст. 490.—Объ измѣненіи Временныхъ правилъ объ употребленіи взрывчатыхъ матеріаловъ при горныхъ работахъ.*

Министръ Земледѣлія и Государственныхъ Имуществъ призналъ необходимымъ § 12 Временныхъ правилъ объ употребленіи взрывчатыхъ матеріаловъ при горныхъ работахъ (распубликованныхъ въ № 92 Собранія узаконеній и распор. Правительства за 1887 г.) изложить такъ: „Магазины для храненія взрывчатыхъ матеріаловъ въ количествѣ свыше 10 пудовъ не могутъ быть устраиваемы внутри рудниковъ. Магазины эти могутъ быть двухъ родовъ: а) для храненія отъ 10 до 50 пудовъ и б) для храненія свыше 50 и до 150 пуд. взрывчатыхъ матеріаловъ. Разстояніе отъ жилыхъ домовъ и вообще отъ такихъ строеній, въ которыхъ находятся очаги и печи, а равно отъ грунтовыхъ дорогъ и другихъ магазиновъ взрывчатыхъ матеріаловъ опредѣляется: для магазиновъ перваго рода—не менѣе 25 сажень, а для магазиновъ втораго рода—не менѣе 50 сажень.“

Строенія для магазиновъ могутъ быть, какъ земляныя, каменные или кирпичныя, такъ и бревенчатыя. Строенія эти могутъ быть обынаемы землею или навозомъ достаточной толщины для предохраненія дипамита отъ замерзанія. Равнымъ образомъ, съ разрѣшенія и по указаніямъ мѣстнаго горнаго начальства, магазины для храненія взрывчатыхъ матеріаловъ могутъ быть устраиваемы въ оврагахъ и старыхъ отвалахъ, а также быть углублены въ землю, но съ тѣмъ, чтобы входъ въ магазинъ былъ съ боковой стѣны.

Полъ въ магазинахъ настиляется изъ досокъ безъ гвоздей, или же дѣлается глиняный.

Примѣчаніе. Согласно ст. 153 Общаго Устава Россійскихъ желѣзныхъ дорогъ, означенные въ семь параграфѣ магазиновъ взрывчатыхъ веществъ, должны отстоять отъ границы, отчуждаемой подъ желѣзную дорогу земли, не менѣе какъ на 80 сажень“.

О семъ Министръ Земледѣлія и Государственныхъ Имуществъ, 2 февраля 1901 г., донесъ Правительствующему Сенату, для расцубликованія.

398. *Марта 13-го. Собраніе Узаконеній и Распоряженій Правительства № 26, ст. 521.—Объ учрежденіи должности помощника управляющаго С.-Петербургскою рѣчною полиціею.*

Его Императорское Величество воспослѣдовавшее мнѣніе въ Общемъ Собраніи Государственнаго Совѣта, объ учрежденіи должности помощника управляющаго С.-Петербургскою рѣчною полиціею, Высочайше утвердить соизволилъ и повелѣлъ исполнить.

Подписалъ: Предсѣдатель Государственнаго Совѣта *МИХАИЛЬ*.

30 января 1901 г.

МНѢНІЕ ГОСУДАРСТВЕННОГО СОВѢТА.

Выписано изъ журна- Государственный Совѣтъ, въ Департа- ловъ Департамента Зако- ментъ Законовъ и въ общемъ Собраніи, раз- новъ 11 ноября 1900 г. смотрѣвъ представленіе Министерства Вну-

и Общаго Собранія 8 января 1901 года. — треннихъ Дѣлъ объ учрежденіи должности помощника управляющаго С.-Петербургскою рѣчною полиціею, *мнѣніемъ положили*:

I. Высочайше утвержденный 9 апрѣля 1885 г. штатъ С.-Петербургской рѣчной полиціи (собр. узак. 385) дополнить одною должностію помощника управляющаго рѣчною полиціею, съ присвоеніемъ оной служебныхъ правъ и оклада содержания, на основаніи упомянутаго штата.

II. Вызываемый указанною (отд. I) мѣрою расходъ, въ количествѣ двухъ тысячъ девятисотъ рублей, относить, съ 1 января 1901 г., на средства государственнаго казначейства, прекративъ съ того-же срока отпускъ положеннаго по Высочайше утвержденному 9 апрѣля 1885 г. штату кредита въ суммѣ 980 р. на выдачу добавочнаго содержанія двумъ офицерамъ, командируемымъ Морскимъ Министерствомъ для усиленія С.-Петербургской рѣчной полиціи въ навигаціонное время.

III. Вторую часть статьи 894 общ. губ. учр. (св. зак. т. II, изд. 1892 г.) отмѣнить.

Подлинное мнѣніе подписано въ журналахъ Предсѣдателями и Членами.

399. *Марта 15-го. Предложеніе Управленія В. и Ш. С. и Т. Ш. Правленія округовъ п. с. и Управленія: Томскаго округа п. с., водными путями Амурскаго бассейна и Строительнаго частію въ коммерческихъ портахъ Новороссійскаго края, Инспекторамъ казенныхъ шоссе, переданныхъ въ завѣдываніе земствъ, Начальникамъ работъ, партій и изысканій и Завѣдывающимъ работами, портовыми сооружениями и землечерпательнымъ караваномъ, № 3317.—Объ исполнвннн отношенія Начальника Главнаго Управленія почтъ и телеграфовъ на имя г. Директора Канцеляріи Министра п. с. отъ 5 Марта 1901 г. за № 10311. О мѣрахъ къ обезпеченію цѣлости казенныхъ пакетовъ.*

Постоянное увеличеніе поступающей на почту заказной и простой корреспонденціи съ одной стороны и возрастающая потребность въ ускореніи и учащеніи почтовыхъ сношеній съ

другой — вызвали необходимость установить пересылку упомянутой корреспонденции по желѣзнымъ дорогамъ не только въ почтовыхъ вагонахъ, но и въ багажныхъ вагонахъ поѣздовъ курьерскихъ, скорыхъ и пассажирскихъ, вслѣдствіе чего требуется особенно тщательная задѣлка корреспонденціи, дабы она не повреждалась при пересылкѣ.

Между тѣмъ, произведенными за послѣднее время разслѣдованіями о весьма нерѣдкихъ случаяхъ поврежденія въ пути простыхъ казенныхъ писемъ, установлено, что причиною этого прежде всего служитъ непрочность ихъ оболочекъ (конвертовъ), а иногда слишкомъ большой форматъ послѣднихъ, не соотвѣтствующій размѣрамъ пересылаемыхъ въ нихъ бумагъ, которыя въ такихъ случаяхъ, при перекладкѣ почтовыхъ вещей съ корреспонденціей, протираютъ края оболочекъ, чему способствуетъ также и то, что вѣсъ такихъ казенныхъ писемъ нерѣдко превышаетъ предѣльный вѣсъ (одинъ фунтъ), установленный для нихъ почтовыми правилами.

Въ видахъ устраненія подобныхъ случаевъ, Главнымъ Управленіемъ почтъ и телеграфовъ подтверждено почтовымъ чинамъ о принятіи всѣхъ, зависящихъ отъ нихъ мѣръ къ охраненію упомянутой корреспонденціи отъ поврежденій, а вмѣстѣ съ тѣмъ и о строгомъ наблюденіи за точнымъ исполненіемъ правилъ, согласно коихъ сдаваемые на почту письма должны быть по своей формѣ удобны къ пересылкѣ, а превышающія установленный вѣсъ вовсе не должны приниматься.

Сообщая объ изложенномъ Вашему Превосходительству, имѣю честь покорнѣйше просить, въ предупрежденіе возникающихъ по означенному предмету жалобъ и недоразумѣній, не отказать въ содѣйствіи, чтобы учрежденія и должностныя лица вѣдомства Путей Сообщенія, въ видахъ обезпеченія цѣлости сдаваемыхъ ими на почту казенныхъ писемъ, *задѣлывали* ихъ въ оболочки, изготовленныя изъ прочной бумаги и при томъ соотвѣтствующія размѣрамъ и вѣсу пересылаемаго въ нихъ вложенія; секретныя же и другія особой важности бумаги заключали, по возможности въ конверты подклеенные холстомъ.

400. *Марта 16-го. Собрание Узаконеній и Распоряженій Правительства № 27, ст. 549.*—Объ условіяхъ представленія къ награжденію званіемъ личнаго и потомственнаго почетнаго гражданина.

Въ Монаршей заботливости о поддержаніи на должной высотѣ значенія Всемиловѣйше жалуемыхъ наградъ, Его Императорское Величество, въ 22 день января 1901 года, призналъ за благо указать начальствамъ всѣхъ вѣдомствъ *на необходимость соблюденія строгой оцѣнки фода дѣятельности и общественнаго положенія лицъ*, представляемыхъ къ возведенію въ личное, а особенно въ потомственное почетное гражданство, и пояснить при этомъ, что установленное ст. 6 Высочайше утвержденныхъ Его Величествомъ 1 августа 1898 года наградныхъ правилъ для сего условіе *продолжительной полезной, на разныхъ поприщахъ, дѣятельности* должно быть понимаемо исключительно въ смыслѣ принесенія означенною дѣятельностью *общей пользы*.

О такомъ Высочайшемъ повелѣніи, сообщенномъ Главнo-управляющимъ Собственною Его Императорскаго Величества Канцелярією, Министръ Юстиціи, 3 февраля 1901 г., предложилъ Правительствующему Сенату, для распубликованія.

401. *Марта 17-го. (Вѣстн. № 11). Извѣщеніе отъ Управленія В. и Ш. С. и Т. П.*—Объ образованіи Виленскаго Отдѣленія въ Ковенскомъ округѣ п. с.

Господинъ Министръ Путей Сообщенія, по докладу Управленія водяныхъ и шосейныхъ сообщеній и торговыхъ портовъ отъ 25 февраля 1901 г. за № 92, признавъ полезнымъ перенести мѣстопробываніе Инспектора судоходства, исполняющаго нынѣ обязанности Начальника Гродненскаго Отдѣленія Ковенскаго округа путей сообщенія, изъ г. Гродно въ г. Вильно,—изволилъ приказать: изъ путей, составляющихъ въ настоящее время Гродненское Отдѣленіе Ковенскаго округа путей сообщенія, образовать въ семь округѣ Виленское Отдѣленіе, съ назначеніемъ мѣстожителства Инспектора судоход-

ства, исполняющаго обязанности Начальника сего отдѣленія, въ г. Вильно.

402. *Марта 23-го. Собрание Узаконеній и Распоряженій Правительства № 29, ст. 594.*—О продленіи срока первоначальнаго взноса денегъ по акціямъ акціонернаго Общества пароходства „Русь“.

Вслѣдствіе ходатайства учредителей акціонернаго Общества пароходства „Русь“ о предоставленіи второй отсрочки для оплаты первоначальнаго взноса по акціямъ Общества и на основаніи Высочайше утвержденного 15 февраля 1897 года положенія Комитета Министровъ, Министерствомъ Финансовъ разрѣшено истекшій 4 февраля 1901 года срокъ первой отсрочки первоначальнаго взноса по акціямъ Общества продолжить еще на шесть мѣсяцевъ, т. е. по 4 августа 1901 года съ тѣмъ, чтобы учредителями было распубликовано о семъ въ поименованныхъ въ уставѣ Общества изданіяхъ.

403. *Марта 23-го. Собрание Узаконеній и Распоряженій Правительства № 29, ст. 601.*—О продленіи срока для первоначальнаго взноса денегъ за акціи Общества торговли и пароходства по рѣкѣ Ленѣ и ея притокамъ.

Вслѣдствіе ходатайства учредителя „Общества торговли и пароходства по рѣкѣ Ленѣ и ея притокамъ“ *) и на основаніи Высочайше утвержденного 15 февраля 1897 года положенія Комитета Министровъ, Министерствомъ Финансовъ разрѣшено истекшій 17 февраля 1901 года срокъ для первоначальнаго взноса слѣдующихъ за акціи названнаго Общества денегъ продолжить на шесть мѣсяцевъ, т. е. по 17 августа 1901 года, съ тѣмъ, чтобы о семъ учредителемъ распубликовано было въ поименованныхъ въ уставѣ Общества изданіяхъ.

*) Уставъ утвержденъ 15 апрѣля 1899 года.

404. *Апрѣля 7-го. (Вѣстн. № 13—14). Извѣщеніе отъ Управленія В. и Ш. С. и Т. П.—*Объ учрежденіи при Управленіи водными путями Амурскаго бассейна должности Инспектора судоходства VI класса.

Распоряженіемъ Г. Министра Путей Сообщенія, послѣдовавшимъ по докладу Управленія водяныхъ и шоссейныхъ сообщений и торговыхъ портовъ, отъ 15 марта 1901 г. за № 129, при Управленіи водными путями Амурскаго бассейна учреждена должность Инспектора судоходства (VI класса).

405. *Апрѣля 13-го. Собраніе Узаконеній и Распоряженій Правительства № 35, ст. 687.—*О порядкѣ выдачи прогонныхъ денегъ состоящимъ на службѣ въ Царствѣ Польскомъ русскимъ чиновникамъ при командировкахъ и перемѣщеніяхъ.

ОПРЕДѢЛЕНІЕ ПРАВИТЕЛЬСТВУЮЩАГО СЕНАТА.

1897 года, февраля 6 дня и 1900 года марта 22 дня. По указу Его Императорскаго Величества, Правительствующій Сенатъ слушали: дѣло по жалобѣ Коммисара по крестьянскимъ дѣламъ Варшавскаго уѣзда, Статскаго Совѣтника князя Трубецкаго на Министра Финансовъ за отказъ въ ходатайствѣ о выдачѣ ему прогоновъ по чину Статскаго Совѣтника. Приказали: Изъ дѣла видно, что Варшавскимъ Губернскимъ по воинской повинности Присутствіемъ предположено было выдать Коммисару по крестьянскимъ дѣламъ Варшавскаго уѣзда, Статскому Совѣтнику князю Трубецкому, согласно циркуляру Министра Внутреннихъ Дѣлъ 22 августа 1894 года за № 23, прогонную плату на разѣзды по приему новобранцевъ 1894 г. на 6 лошадей, по чину Статскаго Совѣтника, но Варшавская Казенная Палата удовлетворила князя Трубецкаго прогонами только на 3 лошади по присвоенному занимаемой имъ должности VI классу. Князь Трубецкой ходатайствовалъ передъ Министромъ Финансовъ объ отмѣнѣ этого распоряженія и о выдачѣ ему дополнительныхъ прогонныхъ денегъ въ суммѣ 64 руб. 32 коп., ссылаясь въ подкрѣпленіе своего ходатай-

ства, на указы Правительствующаго Сената по дѣламъ Статскихъ Совѣтниковъ Стеценко и Добродѣева, въ коихъ было выражено, что Высочайше утвержденное 12 мая 1870 года постановленіе Комитета по дѣламъ Царства Польскаго объ удовлетвореніи служащихъ въ этомъ краѣ прогонами по классамъ должностей, а не по чинамъ, относится лишь къ служащимъ польскаго происхожденія. Министръ Финансовъ, основываясь на указахъ Правительствующаго Сената отъ 2 апрѣля 1885 года за № 4047 и 14 февраля 1895 г. за № 1389, призналъ, что, согласно точному смыслу п.п. 1 и 2 приведеннаго узаконенія 12 мая 1870 года, правило это дѣйствуетъ по отношенію ко всѣмъ находящимся на гражданской службѣ въ Царствѣ Польскомъ должностнымъ лицамъ, слѣдовательно оно одинаково касается чиновниковъ, какъ польскаго, такъ и русскаго происхожденія; а потому оставилъ ходатайство князя Трубецкаго безъ удовлетворенія. Въ жалобѣ Правительствующему Сенату князь Трубецкой объясняетъ, что служебныя права его опредѣляются не уставомъ о гражданской службѣ въ Царствѣ Польскомъ, но положеніемъ объ особыхъ преимуществахъ гражд. службы въ отд. мѣстн., а также въ губ. Царства Польскаго 13 іюня 1886 года и т. III Свода Законовъ, въ который эти правила включены, и что узаконеніе 12 мая 1870 года не можетъ къ нему относиться, такъ какъ указами Правительствующаго Сената по дѣламъ Стеценко и Добродѣева разъяснено, что узаконеніе это относится только къ чиновникамъ польскаго происхожденія, а чиновники русскаго происхожденія должны получать прогонныя деньги примѣнительно къ ст. 613 Уст. о службѣ гражд. (Св. Зак. т. III изд. 1876 г.), Сообразивъ вышеизложенную жалобу съ законами, Правительствующій Сенатъ находитъ, что въ п. 2 узаконенія 12 мая 1870 года содержится указаніе, что прогоны служащимъ въ губерніяхъ Царства польскаго выдаются по классамъ должностей, причемъ не слѣдано никакой оговорки относительно изъятія изъ этого правила лицъ русскаго происхожденія, а потому слѣдуетъ признать, что законъ этотъ долженъ примѣняться ко всѣмъ чиновникамъ, состоящимъ на гражданской службѣ въ губерніяхъ Царства Польскаго; что правильность такого заключенія подтверждается и представлеіемъ по этому

вопросу бывшего Статсъ-Секретаря по дѣламъ Царства Польскаго въ Учредительный Комитетъ по дѣламъ Царства, въ каковомъ представленіи сказано: въ виду тѣхъ затрудненій и недоразумѣній, которыя могутъ возникнуть изъ установленія такого разнообразія въ самомъ существѣ закона и способѣ его примѣненія, предполагалось, въ видѣ временной мѣры, постановить: „всѣ лица, состоящія въ гражданской службѣ въ этомъ краѣ, во время служебныхъ командировокъ и переездовъ, получаютъ въ установленныхъ закономъ случаяхъ и размѣрахъ, пособія и денежное довольствіе соотвѣтственно классамъ занимаемыхъ ими должностей“; изъ содержанія же этого представленія и составились статьи дѣйствующаго закона о выдачѣ путевого довольствія по классамъ должностей; и что Правительствующій Сенатъ въ рѣшеніяхъ своихъ по вопросу о выдачѣ путевого довольствія чиновникамъ Царства Польскаго, разъяснялъ: 1) что законъ 12 мая 1870 года установилъ упомянутое довольствіе для служащихъ въ губ. Царства Польскаго соотвѣтственно классу должностей (указъ 2 апрѣля 1885 года № 4047) и 2) что, „въ отличіе отъ общихъ имѣющихъ силу въ Имперіи постановленій, въ Царствѣ Польскомъ служащія лица получаютъ прогоны соотвѣтственно классамъ занимаемыхъ ими должностей, и согласно точному смыслу п. 1 и 2 Высочайше утверждениаго Положенія 12 мая 1870 года начало это дѣйствуетъ по отношенію ко всѣмъ находящимся на гражданской службѣ въ Царствѣ Польскомъ должностнымъ лицамъ, слѣдовательно оно одинаково касается какъ чиновниковъ польскаго, такъ и русскаго происхожденія“ (указъ Правительствующаго Сената 14 февраля 1895 года № 1389). Принимая во вниманіе, что толкованіе п. 1 и 2 законенія 12 мая 1870 года въ смыслѣ примѣненія таковаго лишь къ должностнымъ лицамъ польскаго происхожденія явилось бы преимуществомъ лишь для нѣкоторой небольшой части чиновниковъ русскаго происхожденія, состоящихъ въ классныхъ чинахъ, превышающихъ классы занимаемыхъ ими должностей, и наоборотъ, повело бы къ существенному уменьшенію путевого довольствія для должностныхъ лицъ съ чинами ниже классовъ занимаемыхъ ими должностей, или тѣхъ у которыхъ совсѣмъ нѣтъ чиновъ, Правительствующій Сенатъ

признаетъ жалобу князя Трубецкаго на невыдачу ему въ 1894 года прогоновъ при разъѣздахъ по приему новобранцевъ по чину Статскаго Совѣтника незаслуживающей уваженія, а потому опредѣляетъ: оставить таковую безъ послѣдствій. О чемъ, для объявленія просителю, а равно и въ разрѣшеніе рапортовъ за №№ 8290 и 2892, Министру Финансовъ послать указъ, каковымъ увѣдомить и Министра Внутреннихъ Дѣлъ и Государственнаго Контролера, въ виду же установленія единообразнаго и закономѣрнаго порядка выдачи прогонныхъ денегъ состоящимъ на службѣ въ Царствѣ Польскомъ русскимъ чиновникомъ при командировкахъ, такъ и при перемѣщеніяхъ въ предѣлахъ этого края, приведенное опредѣленіе распубликовать, установленнымъ порядкомъ, во всеобщее свѣдѣніе, о чемъ Сенатской Типографіи дать извѣстіе.

406. *Апрѣля 17-го. Собраніе Узаконеній и Распоряженій Правительства № 36, ст. 727.*—Объ изданіи **Временныхъ санитарныхъ правилъ для судовъ и плотовъ, плавающихъ по внутреннимъ воднымъ путямъ.**

Государь Императоръ, по всеподданнѣйшему докладу Министра Путей Сообщенія, въ 26 день января 1901 г., Высочайше соизволилъ на предоставленіе ему, Министру, права изданія, по предварительномъ сношеніи съ подлежащими вѣдомствами и впредь до предстоящаго пересмотра соответствующихъ отдѣловъ Устава Путей Сообщенія, временныхъ санитарныхъ правилъ для судовъ и плотовъ, плавающихъ по внутреннимъ воднымъ путямъ Имперіи.

Составленные на основаніи сего Высочайшаго повелѣнія правила, Министръ Путей Сообщенія, представилъ въ Правительствующій Сенатъ, для распубликованія.

На подлинныхъ написано: „*Утверждены Министромъ Путей Сообщенія 9 апрѣля 1901 года*“.

Временныя санитарныя правила для судовъ и плотовъ, плавающихъ по внутреннимъ воднымъ путямъ.

§ 1. Дѣйствіе настоящихъ правилъ распространяется на

всѣ суда, какъ паровыя, такъ и непаровыя, и на плоты, а постановленія о пароходахъ или паровыхъ судахъ относятся ко всѣмъ судамъ, приводимымъ въ движеніе машинами. Паровыя суда, перевозящія другихъ лицъ, кромѣ владѣльца судна съ его семействомъ и прислугой, считаются пассажирскими пароходами. Изъ сего исключаются пароходы, принявшіе людей съ судовъ, потерпѣвшихъ бѣдствіе, или перевозящіе пассажировъ съ одного парохода на другой черезъ перекаты во время мелководія.

§ 2. Число пассажирскихъ мѣстъ въ каютахъ всѣхъ классовъ на пассажирскихъ пароходахъ опредѣляется:

а) въ общихъ каютахъ—числомъ мѣстъ для сидѣнія на диванахъ, скамейкахъ, стульяхъ и табуретахъ, считая на каждое мѣсто на диванахъ и скамейкахъ по 2¹/₂ фута длины при 2 футахъ ширины и

б) въ отдѣльныхъ каютахъ—числомъ мѣстъ на койкахъ, диванахъ и скамейкахъ, считая на каждое мѣсто пространство не менѣе 6 фут. (2 арш. 9 вершк.) длины и достаточной для помѣщенія человѣка въ лежачемъ положеніи ширины—не менѣе, однако 2 фут. 4 дюймовъ (1 арш.).

§ 3. Для опредѣленія числа палубныхъ пассажировъ на пароходѣ обязательно имѣть схематическій чертежъ всѣхъ палубъ, предназначенныхъ для пассажирскихъ помѣщеній, съ показаніемъ на немъ сходныхъ и свѣтлыхъ люковъ, рубокъ, кожуха пароваго котла, постоянныхъ скамеекъ или наръ и прочихъ устройствъ на палубѣ. Разность, полученная отъ вычитанія площади, занимаемой означенными предметами, изъ общей поверхности палубы (разсчетъ производится въ квадратныхъ футахъ) дастъ свободную площадь палубы, которая можетъ быть предоставлена для размѣщенія пассажировъ. Если на этой площади будетъ помѣщенъ грузъ, то занимаемая имъ поверхность палубы вычитается каждый разъ изъ пространства свободной площади, предоставленной для размѣщенія пассажировъ.

При опредѣленіи числа мѣстъ для палубныхъ пассажировъ слѣдуетъ принимать въ разсчетъ лишь палубы и мостики, имѣющіе сверху и съ боковъ закрытіе отъ непогоды, хотя-бы съемными тентами или полками.

Примѣчаніе. Въ исключительныхъ случаяхъ съ разрѣшенія Правленій Округовъ въ расчетъ опредѣленія числа пассажировъ могутъ быть принимаемы и незакрытыя пространства палубы.

§ 4. Число палубныхъ пассажировъ опредѣляется:

а) числомъ спальныхъ мѣстъ, если таковыя имѣются, на скамейкахъ и нарахъ, полагая на каждое мѣсто по 6 фут. длины и не менѣе $2\frac{1}{3}$ фут. ширины и мѣсть для сидѣнія на скамейкахъ, полагая на каждого человѣка мѣсто не менѣе $2\frac{1}{3}$ фут. въ длину и 2 футъ въ ширину.

и б) раздѣленіемъ на 8, выраженной въ квадратныхъ футахъ свободной площади палубы, предоставляемой для пассажировъ, согласно § 3.

Опредѣленное по п. б пространство назначается для сидѣнія пассажировъ, помѣщеніе ихъ ручнаго багажа и необходимыхъ проходовъ.

Примѣчаніе. При опредѣленіи допускаемаго къ приему на пароходъ числа пассажировъ и количества груза, должно принимать во вниманіе наибольшую осадку парохода, а при размѣщеніи ихъ—его остойчивость.

§ 5. Объявленіе о числѣ пассажировъ, допускаемыхъ къ перевозкѣ на основаніи вышеприведенныхъ правилъ, подписанное командиромъ парохода и утвержденное судоходнымъ надзоромъ, должно быть вывѣшено на видномъ мѣстѣ каждаго отдѣльнаго или общаго пассажирскаго помѣщенія.

§ 6. Машинныя, кочегарныя, командныя и пассажирскія помѣщенія на пароходахъ, находящіяся какъ на палубѣ, такъ и въ каютахъ, а равно проходы (коридоры) и лѣстницы (трапы) должны освѣщаться отъ наступленія темноты до разсвѣта, а тѣ изъ нихъ, которые недостаточно освѣщаются дневнымъ свѣтомъ—и въ теченіе дня, но въ отдѣльныхъ пассажирскихъ каютахъ освѣщеніе можетъ быть прекращено во всякое время по желанію занимающихъ ихъ пассажировъ.

Въ закрытыхъ помѣщеніяхъ (столовыя, каюты пассажирскія и командныя, буфеты, клозеты и проч.) должна быть устроена хотя-бы простѣйшая вентиляція съ приспособленіемъ для регулированія ея изнутри помѣщеній.

Въ холодное время всѣ командныя и каютныя пассажир-

скія помѣщенія должны быть отапливаемы паромъ. Температура въ нихъ должна быть отъ $+12^{\circ}$ до $+15^{\circ}$ R.

§ 7. Всѣ пассажирскія и коmaidныя помѣщенія, съ находящимися въ нихъ предметами обстановки, должны содержаться въ чистотѣ и исправности. Употребленіе джутовой, кокосовой и иной, быстро воспламеняющейся, матеріи на обивку мебели, занавѣсы и ковры воспрещается. Имѣющіеся въ настоящее время на пароходахъ предметы изъ указанныхъ матеріаловъ должны быть замѣнены другими въ срокъ, назначенный Министеромъ Путей Сообщенія.

Стѣны, потолки и полы въ каютахъ всѣхъ классовъ должны быть деревянные, окрашенные масляною краскою или лакомъ, или имѣть обшивку изъ матеріала, не препятствующаго содержанію ихъ въ чистотѣ и производству, въ случаѣ надобности, дезинфекціи.

Умывальники и уборныя должны содержаться въ чистотѣ, съ наливою, гдѣ слѣдуетъ, водою въ баки. Въ общихъ умывальникахъ для палубныхъ пассажировъ должно быть не менѣе одного крана на 50 человекъ. Общіе умывальники не должны находиться въ одномъ помѣщеніи съ ватерклозетами и ретирадами.

Спальныя мѣста, обитыя матеріей, должны быть покрыты чистыми моющимися чехлами.

На пароходахъ, совершающихъ продолжительные рейсы, по окончаніи каждаго рейса въ одну сторону, всѣ помѣщенія должны быть тщательно очищены и провѣтрены; мягкая мебель, матрацы и ковры—выбиты и провѣтрены, а полы, нары и скамейки—вымыты. Трюмная вода должна быть удалена, а пространство, въ которомъ она скопляется, должно быть тщательно очищено и промыто. На пароходахъ же, совершающихъ короткіе рейсы, полная чистка должна производиться не менѣе одного раза въ недѣлю, а обыкновенная, по возможности чаще, трюмныя-же помѣщенія должны быть тщательно очищаемы ежедневно.

Крысы, а также паразиты (клопы, блохи), на судахъ должны быть истребляемы.

На пассажирскихъ палубахъ обязательно имѣть ведра или кадки съ водою для отбросовъ и окурковъ.

Въ каютныхъ помѣщеніяхъ ставятся въ достаточномъ количествѣ плевальницы съ водою или дезинфекціонною жидкостью и пеньельницы.

§ 8. Помѣщенія, служащая для храненія (ледники, кладовыя), приготовленія (кухни) и отпуска (буфеты) пищевыхъ продуктовъ, должны содержаться въ чистотѣ; самые продукты должны быть свѣжими и доброкачественными, ледники должны быть обиты цинкомъ или оцинкованнымъ желѣзомъ и имѣть стоки для воды; столы въ кухняхъ должны быть безъ трещинъ. Для приготовленія пиши полагается имѣть на столахъ особыя съемныя доски. Устройство кухонь, кладовыхъ и ледниковъ должно быть таково, чтобы не было препятствій къ возможно частому мытью сихъ помѣщеній.

Повара, кухонная, буфетная и каютная прислуга, должны быть одѣты опрятно. Повара во время приготовленія и отпуска пиши должны надѣвать чистые передники и колпаки.

Въ буфетахъ закуски должны быть покрыты колпаками.

Столовое бѣлье и посуда должны подаваться чистыми.

Бѣлье и посуда, предназначенныя для надобностей пассажировъ, не должны храниться въ помѣщеніяхъ, назначенныхъ для сна.

Отводить для жилья, сна и мытья посуды помѣщенія, въ конхъ находятся свѣтные припасы, воспрещается.

Употребленіе на кухнѣ мѣдной нелуженой и свинцовой посуды, а равно всякой, вредной для здоровья, воспрещается.

Помѣщенія, служащая для храненія, приготовленія и отпуска пищевыхъ продуктовъ, не должны быть смежны съ ретирадами.

§ 9. Какъ прислуга, такъ и команда на пароходахъ подлежатъ врачебному осмотру; изъ нихъ больные, представляющіе опасность для общественнаго здоровья, удаляются.

§ 10. Вода для питья и приготовленія пиши и кипятка на пароходахъ должна сохраняться въ безвредныхъ, чисто содержимыхъ закрытыхъ резервуарахъ и сосудахъ и быть чистою, прозрачною, свѣжей, безъ запаха и вкуса. Мутную воду, до употребленія, надлежитъ отстаивать и фильтровать. Пользованіе водою должно производиться изъ водоразборныхъ крановъ. Для бесплатнаго пользованія желающихъ пассажи-

ровъ долженъ быть ежедневно приготавливаемъ запасъ свѣжей прокипяченной и остуженной воды.

§ 11. Лица, могущія представить по своему болѣзненному состоянію опасность пассажирамъ или причинить сильное безнокойство (напр. душевно-больные) перевозятся на пароходахъ не иначе, какъ въ отдѣльномъ помѣщеніи и съ провожатымъ. Равнымъ образомъ только въ отдѣльномъ помѣщеніи дозволяется проѣздъ лицамъ, могущимъ возбуждать своимъ внѣшнимъ видомъ, по болѣзненному состоянію, общее отвращеніе.

Если присутствіе такихъ лицъ на пароходѣ обнаружится въ пути, при несоблюденіи указанныхъ для перевозки ихъ условій, то они высаживаются на ближайшей пристани, гдѣ есть возможность сдать ихъ на руки полиціи, или существуютъ условія, допускающія временное пребываніе или дальнѣйшее слѣдованіе ихъ инымъ способомъ.

§ 12. Завѣдомо остро-заразные больные на пароходѣ не допускаются. Если же такіе больные окажутся на пароходѣ въ пути, то командиръ парохода обязанъ принять всевозможныя мѣры для изоляціи ихъ и затѣмъ удалить съ парохода и сдать полиціи на ближайшей пристани, находящейся въ мѣстности, гдѣ существуютъ больницы. Въ помѣщеніе, гдѣ находился заразный больной на пароходѣ или пристани, пассажиры не допускаются впредь до дезинфекціи оного, которая должна производиться подъ наблюденіемъ врача.

Когда заболѣвшему въ пути необходима немедленная медицинская помощь, то больному, если того потребуетъ врачъ, должно быть отведено отдѣльное помѣщеніе.

На пассажирскихъ пароходахъ предоставляется имѣть, по усмотрѣнію администраціи пароходства, санитарныя каюты.

Примѣчаніе. Дѣйствіе сего § приостанавливается въ томъ случаѣ, когда, вслѣдствіе появленія какихъ-либо эпидемическихъ заболѣваній, будутъ изданы на сей предметъ особыя правила.

§ 13. Командныя помѣщенія на пароходахъ должны быть защищены отъ непогоды и имѣть удобный входъ. Помѣщенія съ желѣзными стѣнами должны быть обшиты деревомъ. На каждаго человѣка полагается спальное мѣсто, на деревянныхъ

скамейкахъ или нарахъ, отгороженное хотя-бы невысокой перегородкой. Деревянная обшивка стѣнъ и спальныя мѣста съ перегородками должны быть окрашены масляной краской.

Высота команднаго помѣщенія должна быть не менѣе 5½ фут. между сланью и палубой. Нижняя сторона наръ должна отстоять отъ слани не менѣе какъ на ½ аршина; если нары двухъ-ярусныя, то верхній ярусъ долженъ находиться въ разстояніи не менѣе 1 аршина какъ отъ потолка каюты, такъ и отъ нижняго яруса. Помѣщеніе, занимаемое командой, должно имѣть не менѣе 72 куб. футовъ на каждого человѣка.

Правленіямъ Округовъ Путей Сообщенія, въ зависимости отъ размѣровъ пароходовъ и продолжительности рейсовъ предоставляется разрѣшать не имѣть на пароходахъ помѣщеній, предназначенныхъ для жилья команды.

Машинныя и кочегарныя отдѣленія пароходовъ не должны служить для жилья команды. Отступленія отъ сего правила могутъ быть допущены лишь съ особаго разрѣшенія Правленія Округа.

Командныя помѣщенія на непаровыхъ судахъ должны быть защищены отъ непогоды. Помѣщенія, находящіяся въ трюмѣ (подъ палубой) должны имѣть полъ (слань), возвышающійся не менѣе какъ на 4 вершка надъ обыкновеннымъ уровнемъ трюмной воды.

Нары должны отстоять отъ пола не менѣе какъ на ½ аршина. Помѣщенія, находящіяся на палубѣ непаровыхъ судовъ, могутъ быть отапливаемы въ тѣхъ случаяхъ, когда сіе не воспрещается „Временными правилами для плаванія“.

На плотяхъ и гонкахъ, гдѣ это возможно по размѣрамъ плота или гонки, для защиты рабочихъ отъ непогоды, должны быть устроены будки, полъ которыхъ долженъ возвышаться не менѣе, какъ на 6 вершковъ надъ поверхностью плота.

§ 14. На пассажирскихъ пароходахъ въ каждомъ классѣ обязательно имѣть по крайней мѣрѣ по одному ватерклозету, снабженному писсуаромъ съ водянымъ орошеніемъ,

Ретирады для палубныхъ пассажировъ, мужскіе отдѣльно отъ женскихъ на пассажирскихъ пароходахъ, а также командныя на буксирныхъ пароходахъ должны устраиваться въ над-

лежаще вентилируемыхъ и настолько просторныхъ помѣщеніяхъ, чтобы пользованіе сидѣньями не препятствовало пользованію писсуаромъ.

Сидѣнья въ ретирадахъ съ нѣсколькими очками раздѣляются невысокими обшитыми желѣзомъ, перегородками, причемъ на 50 палубныхъ пассажировъ полагается одно очко. Отступленія отъ сего правила допускаются съ разрѣшенія Правленія Округа Путей Сообщенія.

Писсуары должны быть такого устройства, чтобы можно было удобно ихъ промывать.

Полъ въ ретирадахъ долженъ быть металлическій или покрытъ прочною металлическою обшивкою или залитъ асфальтомъ, съ наклономъ и желобами для свободного и быстрого стока. Стѣны въ ретирадныхъ помѣщеніяхъ до высоты 2 арш. отъ полу должны быть залиты асфальтомъ или обиваются желѣзомъ, покрытымъ каменноугольной или дегтярной смолою. Для содержанія ретирадъ въ чистотѣ и порядкѣ къ нимъ назначается вахта.

Примѣчаніе. Если выводныя отверстія трубъ ретирадовъ, помѣщенныхъ въ корпусѣ парохода, не расположены на 1 аршинъ выше грузовой ватерлиніи, то части трубъ, отъ ихъ отверстій до этой высоты, должны быть сдѣланы изъ какого либо прочнаго металла, но только не изъ чугуна и свинца. Это же правило распространяется на всякія трубы съ отверстиями, расположенными не выше 1 аршина надъ грузовой ватерлиніей.

§ 15. На пассажирскіе пароходы могутъ быть принимаемы къ перевозкѣ животныя лишь отдѣльными экземплярами или въ небольшомъ числѣ, въ спеціально для сего устроенныхъ помѣщеніяхъ. Помѣщенія эти должны быть устроены преимущественно на кормѣ, наглухо отгорожены отъ каютныхъ и палубныхъ пассажировъ и имѣть стоки для нечистотъ.

Послѣ выгрузки животныхъ помѣщенія, въ коихъ они находились, должны быть обмыты горячею водою и дезинфицированы.

§ 16. Предметы, могущіе причинить вредъ для здоровья или распространяющіе зловоніе, допускаются къ перевозкѣ

лишь при соблюденіи условій, исключających возможность причиненія вреда или распространенія зловонія.

§ 17. На пароходахъ должны быть устроены поручни или фальшборты для охраны наметчика.

На всѣхъ судахъ, перевозящихъ пассажировъ, палубы и мостики должны ограждаться бортомъ или прочными перилами, выходы которыхъ не должны открываться наружу. Отверстія люковъ и сходныя лѣстницы, служащія для сообщенія съ помѣщеніями команды и пассажировъ, должны быть устроены достаточно просторными и удобными для быстрого выхода людей въ случаѣ пожара или другой экстренной надобности. Всякіе палубные люки и отверстія обносятся постоянными или съемными поручнями.

§ 18. Пристани для пассажирскихъ пароходовъ (дебаркадеры), а также принадлежащія къ нимъ сходни, отхожія мѣста и проч., должны содержаться въ опрятности, въ темное время освѣщаться, а сходни и лѣстницы въ морозное время посыпаться пескомъ.

Въ зависимости отъ размѣровъ и характера пассажирскаго движенія, близости дебаркадеровъ отъ городовъ, селеній или отдѣльныхъ гостинницъ и другихъ подобныхъ заведеній дебаркадеры должны имѣть одно изъ слѣдующихъ устройствъ:

1. а) отапливаемая: общую комнату для каютныхъ пассажировъ (въ ней скамейки или диваны, столъ, рукомойникъ и занавѣсы у оконъ) и общую каюту для палубныхъ пассажировъ (въ ней деревянныя скамейки и столъ), и б) водяной или другой системы клозетъ для каютныхъ пассажировъ и ретирадъ для палубныхъ.

2. а) отапливаемую общую для всѣхъ пассажировъ каюту съ деревянными скамейками и б) ретирадъ.

3. Закрытый или открытый съ боковъ навѣсъ или только одно судно или платформу на сваяхъ, хотя бы и безъ навѣса.

Указанія относительно устройства, примѣнительно къ изложенному, пароходныхъ пристаней (дебаркадеровъ), въ каждомъ отдѣльномъ случаѣ, даются Правленіемъ Округа Путей Сообщенія.

На всѣхъ пароходныхъ пристаняхъ (дебаркадерахъ) обязательно имѣть, по крайней мѣрѣ, по одному спасательному

снаряду и по прикрѣпленной съ рѣчной стороны спасательной бухтѣ изъ некрутящагося троса.

§ 19. Лѣстницы и сходни, какъ съ берега на пароходную пристань, такъ и съ пристани на пароходъ и между пароходами, должны быть обнесены прочными поручнями. Если сходни круты, то на нихъ должны быть набиты стремянки (приступки).

Самый дебаркадеръ въ мѣстахъ, доступныхъ для пассажировъ, долженъ быть также обнесенъ фальшбортомъ или поручнями, дверцы которыхъ не должны отворяться наружу. Дверцы сѣи, а равно и засовъ, ихъ замѣняющій, должны открываться лишь по окончательномъ причалѣ парохода и по подачѣ сходенъ и закрываться немедленно по уборкѣ послѣднихъ. Засовъ долженъ быть такъ устроенъ, чтобы между нимъ и поручнями поданныхъ сходенъ не было зазора (промежутка).

§ 20. На пароходахъ и пароходныхъ пристаняхъ удаленныхъ отъ жилыхъ мѣстъ, гдѣ это будетъ признано необходимымъ Правленіемъ Округа Путей Сообщенія обязательно имѣть:

а) аптечный ящикъ съ наиболѣе употребительными медикаментами и перевязочными средствами, списокъ коихъ объявляется Министерствомъ Путей Сообщенія.

б) по меньшей мѣрѣ однѣ носилки.

При аптечныхъ ящикахъ должны находиться наставленія объ употребленіи имѣющихся въ нихъ средствъ и правила поданія помощи до прибытія врача.

Названія средствъ, какъ въ аптечныхъ ящикахъ, такъ и въ наставленіяхъ, должны быть обозначены на русскомъ языкѣ.

Пользоваться командѣ и пассажирамъ сими средствами предоставляется бесплатно, а израсходованные медикаменты и перевязочныя средства должны пополняться, по окончаніи каждаго рейса.

§ 21. При перевозкѣ пассажировъ на непаровыхъ судахъ и на неприспособленныхъ специально для перевозки пассажировъ пароходахъ и туэрахъ примѣняются относительно:

а) опредѣленія числа мѣстъ—§§ 2, 3 и 4;

б) освѣщенія помѣщеній, занятыхъ пассажирами—§ 6;

в) содержанія въ чистотѣ помѣщеній, занятыхъ пассажи-

рами и предназначенныхъ для храненія и приготовленія пищи—§§ 7 и 8;

г) числа и содержанія въ чистотѣ ретиратовъ—§ 14;

д) воды для питья—§ 10,

и е) огражденія помѣщеній, предназначенныхъ для пассажировъ и палубъ бортами или поручьями—§ 17.

Сверхъ сего §§ 11, 12, 15 и 16 примѣняются полностью.

Примѣчаніе. Правленіямъ Округовъ Путей Сообщенія по мѣстнымъ и судоходнымъ условіямъ, предоставляется разрѣшать дѣлать отступленія отъ изложенныхъ въ семъ § требованій, какъ для отдѣльныхъ водныхъ путей или частей оныхъ, такъ и для нѣкоторыхъ типовъ плавающихъ судовъ. Отступленія сіи могутъ быть разрѣшаемы на все время навигаціи или на опредѣленный срокъ.

§ 22. Чинамъ судоходнаго надзора предоставляется право производить санитарные осмотры судовъ и плотовъ.

Такіе же осмотры производятся самостоятельно врачами санитарнаго надзора Министерства Путей Сообщенія, при чемъ объ оказавшихся нарушеніяхъ санитарныхъ правилъ они сообщаютъ судоходному надзору для соотвѣтствующихъ распоряженій.

Осмотры эти должны быть производимы въ присутствіи судовладѣльца или командира парохода, или старшаго на суднѣ или плотѣ или замѣняющихъ ихъ лицъ.

Результаты осмотровъ записываются въ особыя „книги санитарныхъ осмотровъ“.

§ 23. Заблаговременно, до открытія навигаціи, владѣльцы пассажирскихъ пароходовъ должны предъявить чинамъ мѣстнаго судоходнаго надзора свои пароходы на мѣстѣ ихъ зимовки, для свидѣтельствванія приспособленности ихъ къ перевозкѣ пассажировъ и для опредѣленія, если то требуется, предѣльнаго числа пассажировъ, допускаемыхъ къ перевозкѣ.

§ 24. Наблюденіе за точнымъ исполненіемъ настоящихъ правилъ возлагается на чиновъ судоходнаго надзора.

§ 25. Въ случаяхъ нарушенія настоящихъ правилъ, независимо отъ принятія судоходнымъ надзоромъ надлежащихъ мѣръ для восстановленія порядка, виновные подвергаются установленному въ законѣ взысканію.

§ 26. Министру Путей Сообщенія предоставляется право отсрочивать примѣненіе тѣхъ изъ постановленій, изложенныхъ въ сихъ правилахъ, которыя могутъ вызвать остановку въ плаваніи судовъ.

407. *Апрѣля 19-го. (Вѣстникъ № 20). Циркуляръ Управленія В. и Ш. С и Т. П. Правленіямъ округовъ п. с. Управленіямъ Томскаго округа п. с. и водными путями Амурскаго бассейна № 4804 (611) 346.*—О дополнительномъ распоряженіи по поводу примѣненія Временныхъ санитарныхъ правилъ для судовъ и плотовъ.

На основаніи § 26 Временныхъ санитарныхъ правилъ для судовъ и плотовъ, плавающихъ по внутреннимъ водянымъ путямъ (Собр. Узаконен. 1901 года № 36 ст. 727), по приказанію Господина Министра Путей Сообщенія, объявляется на навигацію 1901 года нижеслѣдующее распоряженіе Его Сіятельства:

1) въ исключительныхъ случаяхъ, въ особенности во время массоваго передвиженія рабочихъ и богомольцевъ, съ разрѣшенія Правленій округовъ путей сообщенія, дозволяется принимать къ перевозкѣ на пароходахъ число пассажировъ сверхъ нормы, установленной въ § 4 Временныхъ санитарныхъ правилъ съ тѣмъ, чтобы въ точности соблюдалось примѣчаніе къ сему § о безопасной нагрузкѣ пароходовъ и ихъ отстойчивости; и

2) въ тѣхъ случаяхъ, когда исполненіе постановленія, изложеннаго въ § 15 Временныхъ санитарныхъ правилъ относительно предоставленія 72 куб. фут. объема помѣщеній для каждаго человѣка изъ числа пароходныхъ командъ, потребовало бы перестроекъ, послѣдствіемъ чего могла произойти задержка въ плаваніи парохода, Правленіямъ округовъ путей сообщенія дозволяется допускать уменьшеніе указанной нормы до 25⁰/₀.

О всѣхъ случаяхъ примѣненія сего распоряженія, съ указаніемъ сроковъ, въ теченіе коихъ оно имѣетъ дѣйствіе, Правленія доносятъ Управленію водяныхъ и шоссейныхъ сообщеній и торговыхъ портовъ.

Объявленія о настоящемъ распоряженіи Господина Министра Путей Сообщенія должны быть вывѣшены на видныхъ мѣстахъ пароходныхъ пристаней, въ Канцеляріяхъ Начальниковъ Судоходныхъ дистанцій и участковыхъ Инспекторовъ судоходства.

408. *Апрѣля 24-го. Собраніе Узаконеній и Распоряженій Правительства № 38, ст. 772.*—О дополненіи правилъ для веденія горныхъ работъ, въ видахъ ихъ безопасности.

Согласно съ заключеніемъ Горнаго Ученаго Комитета, Министръ Земледѣлія и Государственныхъ Имуществъ призналъ необходимымъ дополнить правила для веденія горныхъ работъ, въ видахъ ихъ безопасности, приложенныя къ § 24 Инструкціи по надзору за частной горной промышленностью и распубликованныя въ № 93 Собр. узаконен. и распоряж. Правительства за 1888 годъ, особымъ параграфомъ 19¹, слѣдующаго содержанія: „Тормозные рабочіе при бремсбергахъ должны помѣщаться въ камерахъ, устраиваемыхъ сбоку тормазныхъ приспособленій, или въ боковыхъ штрекахъ, причемъ управленіе тормозами должно производиться изъ означенныхъ помѣщеній или выработокъ при посредствѣ приводовъ, идущихъ отъ тормозныхъ приспособленій“.

О семъ Министръ Земледѣлія и Государственныхъ Имуществъ, 21 марта 1901 г., донесъ Правительствующему Сенату, для распубликованія.

409. *Апрѣля 28-го. Извѣщеніе отъ Управленія В. и Ш. С. и Т. П.*—О росписаніи Маріинскаго воднаго пути Вытегорскаго округа п. с.

РОСПИСАНІЕ

Маріинскаго воднаго пути Вытегорскаго округа путей сообщенія.

Техническіе и техническо-инспекціонныя участки.

1 участокъ (техническій).

Р. Свирь отъ впаденія въ нее р. Корѣлки до истока 197 вер., со всѣми находящимися на участкѣ сооруженіями.

Завѣдывающій участкомъ, помощникъ начальника отдѣленія, въ г. Лодейномъ полѣ.

2 участокъ (техн.-инспекц.).

Онежскій каналъ 63 вер. 60 саж. и р. Вытегра отъ Онежскаго канала до шлюза Св. Елены включительно 24 вер., со всѣми находящимися на участкѣ сооруженіями, и завѣдываніе пристанями Вытегорскою и Мегорскою.

Завѣдывающій этимъ участкомъ въ техническомъ отношеніи, инспекціею же судоходства лишь на 15 вер. р. Вытегры, помощникъ инспектора судоходства, въ г. Вытегрѣ.

3 участокъ (техн.-инспекц.).

Р. Вытегра отъ шлюза Св. Елены до Ново-Маріинскаго канала 30 вер., Ново-Маріинскій каналъ 8 вер. и р. Ковжа до устья Бѣлозерскаго канала 67 вер., со всѣми находящимися на участкѣ сооруженіями.

Второстепенные пути:

Р. Ковжа отъ Ковжскаго озера до плотины шлюза св. Александра 9 вер. и р. Кема между озерами Кемо озеро и Бѣлымъ озеромъ 100 вер.

Завѣдывающій участкомъ и инспекціею судоходства въ предѣлахъ онаго, помощникъ инспектора судоходства, въ м. Марковѣ (каз. кв.).

4 участокъ (техн.-инспекц.).

Р. Ковжа отъ выхода въ нее Бѣлозерскаго канала до Бѣлаго озера 6 вер., Бѣлозерскій каналъ 63¹/₄ вер., р. Шексна отъ истока до м. Черныя-Гряды 108 вер. и Вѣлое озеро, со всѣми находящимися на участкѣ сооруженіями, и завѣдываніе пристанями Бѣлозерскою и Мегорскою.

Завѣдывающій этимъ участкомъ въ г. Бѣлозерскѣ (каз. кв.).

5 участокъ (технической).

Р. Шексна отъ м. Черной-Гряды до деревни Кастовца 299 вер., со всѣми находящимися на участкѣ сооруженіями.

Завѣдывающій участкомъ, помощникъ начальника отдѣленія, въ г. Череповцѣ.

Инспекціонные участки:

1 участокъ.

Главные пути: р. Свирь 197 вер. и Онежскій каналъ 63 вер. 60 саж.

Второстепенные пути:

судоходные: притоки Онежскаго озера: р. Мегра съ озеромъ Мегорскимъ 8 вер., р. Ошта 12 вер. и р. Вытегра отъ устья Онежскаго канала до впаденія въ озеро 7 вер.;

сплавные: притоки Онежскаго озера: р. Мегра 50 вер., р. Ошта 20 вер. и притокъ р. Свири-Оять 200 вер.

Завѣдывающій участкомъ, старшій помощникъ инспектора судоходства, въ г. Лодейномъ полѣ.

2 участокъ.

Р. Шексна отъ м. Черной-Гряды до дер. Кастовца 299 в.

Завѣдывающій участкомъ, старшій помощникъ инспектора судоходства, въ г. Череповцѣ.

3 участокъ.

Онежское озеро длиною 200 вер. и шириною 80 вер. съ р. Повѣнчанкой 12 вер. и р. Водлою до озера Водлозеро общимъ протяженіемъ 150 вер. (судоходна на протяженіи 23 в., сплавная на протяженіи 127 вер.).

Завѣдывающій участкомъ, старшій помощникъ инспектора судоходства, въ г. Петрозаводскѣ.

Судоходныя дистанціи.

1 дистанція.

Начальникъ дистанціи въ с. Вознесенъѣ (каз. кв.).

Вознесенская пристань, р. Свирь отъ истока до дер. Ровское 46 вер. и Онежскій каналъ отъ Вознесенской пристани до р. Ошты 9 вер.

2 дистанція.

Начальникъ дистанціи въ с. Подпорожьѣ.

Подпорожская пристань и р. Свирь отъ дер. Ровское до устья канала Императора Александра III (Корѣлка) на протяженіи 151 вер.

Второстепенные пути.

Р. Оять 200 вер.; наблюденіе за сплавомъ по этой рѣкѣ возложено на завѣдывающаго Сермакскою пристанью.

3 дистанція.

Начальникъ дистанціи у Константиновскаго шлюза (каз. кв.).

Константиновская пристань, р. Вытегра отъ шлюза св Мееодія до Ново-Маріинскаго канала, Ново-Маріинскій каналъ. и р. Ковжа отъ Ново-Маріинскаго канала до Константиновской пристани.

4 дистанція.

Начальникъ дистанціи въ м. Чайкѣ.

Бѣлозерская пристань и ея бассейны, Бѣлозерскій каналъ до устья въ р. Шексну и р. Шексна отъ истока до шлюза Императора Николая II включительно.

5 дистанція.

Начальникъ дистанціи въ г. Череповцѣ.

Череповецкая пристань и остальная часть р. Шекены до дер. Кастовца и притоки: Суда и Согожь.

410. *Мая 4-го. Собрание Узаконеній и Распоряженій Правительства № 42, ст. 830.* **О продленіи срока для взиманія на Рыбинскихъ пристаняхъ особыхъ сборовъ.**

Государь Императоръ, по положенію Комитета Министровъ, въ 21 день апрѣля 1901 года, Высочайше повелѣть соизволилъ: дѣйствіе Высочайше утвержденнаго, 3 іюня 1885 года, мнѣнія Государственнаго Совѣта объ установленіи на Рыбинскихъ пристаняхъ особыхъ сборовъ продолжить на двѣнадцать лѣтъ, т. е. до 1912 года.

411. *Мая 4-го. Собрание Узаконеній и Распоряженій Правительства № 42, ст. 832.*—**Объ установленіи новаго флага, вымпела и брейдъ-вымпела для судовъ Отдѣльнаго Корпуса Пограничной Стражи.**

Шефъ Пограничной Стражи, Министръ Финансовъ, вошелъ съ ходатайствомъ объ утвержденіи для судовъ Пограничной Стражи новаго флага и на присвоеніе Шефу Пограничной Стражи особаго брейдъ-вымпела, который указывалъ бы на присутствіе его на суднѣ.

Представивъ проектъ новаго флага и вымпела судамъ Пограничной Стражи, а также брейдъ-вымпела Шефу Стражи, Его Императорское Высочество Главный Начальникъ Флота и Морскаго Вѣдомства всеподданнѣйше испрашивалъ Высочайшее Его Императорскаго Величества соизволеніе на утановленіе таковыхъ съ тѣмъ, чтобы брейдъ-вымпелъ Шефа Пограничной Стражи поднимался лишь на судахъ Стражи, а также на посовомъ флагштокѣ паровыхъ и гребныхъ шлюпокъ.

Государь Императоръ, въ 5 день марта 1901 г., на сіе Высочайше соизволилъ.

На подлинномъ написано: „Высочайше утверждены“.

5 марта 1901 г.

Подписаль: Генераль-Адмиралъ Алексѣй.

РИСУНКИ

флага, брейдъ-вымпела и вымпела для судовъ Отдѣльнаго Корпуса
Пограничной Стражи.

Кормовой флагъ



Брейдъ-вымпелъ
Шефа Пограничной Стражи

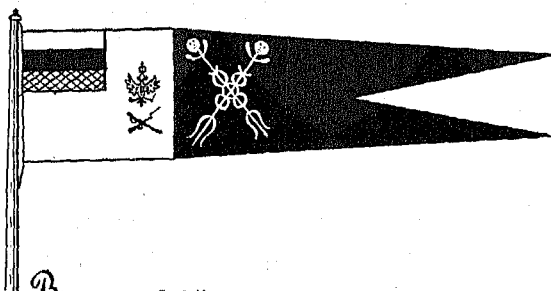

Вымпелъ

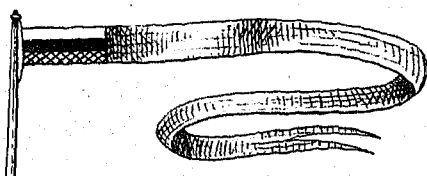

412. *Мая 5-го. (Вѣстн. № 21). Циркуляръ Управленія В. и Ш. С. и Т. П. Правленіямъ округовъ п. с. и Управленіямъ Томскаго округа и водныхъ путей Амурскаго бассейна № 5472.—О техническомъ контролѣ по работамъ на естественныхъ водныхъ путяхъ и по состоянію этихъ путей.*

Съ цѣлью полученія свосвременныхъ и точныхъ свѣдѣній о вѣсѣхъ производимыхъ работахъ по улучшенію судоходнаго состоянія рѣкъ и о достигаемыхъ этими работами результатахъ, Его Сіятельствомъ Господиномъ Министромъ утверждена прилагаемая при семъ инструкція по составленію документовъ технического контроля по работамъ на естественныхъ водныхъ путяхъ, которую Управленіе водяныхъ и шоссейныхъ сообщеній и торговыхъ портовъ предлагаетъ Правленіямъ Округовъ и Управленіямъ Томскаго округа и водными путями Амурскаго бассейна принять къ исполненію.

Къ циркуляру Упр. вод. и шос. сообщ. и торг. пор. отъ 5 мая 1901 г. за № 5472.

И Н С Т Р У К Ц І Я

техническаго контроля по работамъ на естественныхъ водныхъ путяхъ и по состоянію этихъ путей.

Утверждена Г. Министромъ Путей Сообщенія 10 марта 1901 г. (по журналу Комитета Управленія водяныхъ и шоссейныхъ сообщеній и торговыхъ портовъ, отъ 6 марта 1901 г. № 147).

Подробныя и своевременныя свѣдѣнія о производящихся рѣчныхъ работахъ и о достигаемыхъ ими результатахъ, а также о вліяніи этихъ работъ па бытъ рѣки составляются въ видѣ документовъ, основанныхъ на періодическихъ повторныхъ съемкахъ, нивелировкахъ, промѣрахъ и пр. Для выполненія сего устанавливаются слѣдующія правила:

1) При сплошномъ регулированіи рѣкъ, или значительныхъ участковъ оныхъ, повторныя наблюденія и изслѣдованія рѣчныхъ работъ производятся не рѣже, какъ черезъ каждыя пять лѣтъ; въ случаяхъ же регулированія отдѣльныхъ перекаатовъ, а также поворотовъ рѣкъ къ городскимъ берегамъ, означенныя наблюденія и изслѣдованія производятся ежегодно во все время исполненія работъ и непременно въ теченіе нѣкотораго времени (не менѣе 2-хъ лѣтъ) по окончаніи оныхъ, съ производствомъ съемокъ, промѣровъ и нивеллировокъ непосредственно передъ приступомъ къ работамъ и затѣмъ не менѣе одного раза въ годъ.

2) При производствѣ самостоятельнаго землечерпанія для углубленія перекаатовъ, съемки, промѣры и нивеллировки производятся на нѣкоторыхъ болѣе важныхъ, по усмотрѣнію Правленія округа, перекатахъ до начала работъ, передъ закрытіемъ навигаціи или зимою того же года и послѣ спада весеннихъ водъ слѣдующаго года, со снятіемъ продольной профили по оси прорѣзи, вслѣдъ за ея окончаніемъ.

3) Предѣлы участковъ, на которыхъ должны быть производимы повторныя съемки, промѣры и нивеллировки, при исполненіи работъ по регулированію или углубленію отдѣльныхъ перекаатовъ или по другимъ работамъ, отодвигаются вверхъ и внизъ отъ мѣста производства работъ въ зависимости отъ протяженій, на которыхъ, подъ дѣйствіемъ производимыхъ работъ, будутъ замѣчаемы видоизмѣненія быта рѣки.

4) Берегоукрѣпительныя работы, входящія въ составъ регулированія даннаго участка рѣки, подчиняются, въ отношеніи техническаго контроля, постановленіямъ для регуляціонныхъ работъ вообще; сверхъ того, для выясненія вліянія сихъ берегоукрѣпительныхъ работъ на режимъ рѣки, а также для выясненія цѣлесообразности типа ихъ, желательно производить у нихъ повторныя поперечныя промѣры въ такихъ мѣстахъ и въ такомъ числѣ, дабы возможно было опредѣлить характерныя очертанія прилегающаго къ нимъ рѣчнаго дна и степень устойчивости самихъ сооружений.

Примѣчаніе. Для берегоукрѣпительныхъ работъ, не входящихъ въ составъ регуляціонныхъ сооружений, а также

для работъ по расчисткѣ судоваго хода отъ карчей, камней и заваловъ, подробныхъ плановъ и подробныхъ съемокъ не требуется.

5) Всѣ измѣренія, а въ особенности промѣры глубинъ и нивелировки слѣдуетъ производить, по возможности, при болѣе или менѣе одинаковыхъ состояніяхъ горизонтовъ воды, причѣмъ глубины снимаются по однимъ и тѣмъ же, надлежаще закрѣпленнымъ на мѣстѣ, направлениямъ, съ отнесеніемъ промѣрныхъ горизонтовъ къ съемочнымъ реперамъ и къ временнымъ, устанавливаемымъ на мѣстѣ производства работъ, рейкамъ; причѣмъ такихъ съемочныхъ реперовъ (металлическихъ или каменныхъ) желательно имѣть не менѣе трехъ на каждомъ планшетѣ. Какъ упомянутые реперы, такъ и временныя рейки должны быть связаны съ опредѣленными горизонтами и нивелировочными реперами.

6) Полученныя при промѣрахъ дѣйствительныя глубины прописываются по линіямъ промѣровъ и наносятся на совмѣщенныя съ плоскостью плана профили, съ показаніемъ принятаго проектнаго горизонта и съ обозначеніемъ на планѣ нивелировочныхъ отмѣтокъ, времени производства промѣровъ и состоянія воды по мѣстной рейкѣ, отнесенной къ опредѣленному реперу. Въ случаѣ производства землечерпанія, на планахъ, сверхъ того, обозначается направленіе и длина прорѣзи, а также мѣсто свалки грунта.

Примѣчаніе 1. При значительныхъ измѣненіяхъ рельефа дна, послѣ окончанія производившихся работъ, сверхъ профилей по однимъ и тѣмъ же направлениямъ (пунктъ 5) дѣлаются и наносятся на планѣ дополнительныя характерныя профили, выясняющія въ достаточной степени происшествія измѣненія.

Примѣчаніе 2. Въ наносимыхъ на планы профиляхъ могутъ быть прописываемы лишь отмѣтки глубинъ, ясно характеризующія рельефъ дна.

7) Такіе планы съ профилями, изготовляемые на калькѣ, въ соответствующемъ масштабѣ, не менѣе 1 : 10.000, по установленному, примѣнительно къ приказу по вѣдомству Путей Сообщенія отъ 14 февраля 1843 г. за № 73, формату (листа писчей бумаги), съ приложеніемъ къ онымъ пояснительной

записки, выясняющей въ подробности все условія производства рѣчныхъ работъ, названныхъ выше въ п. 1, 2 и 4, со сдѣланными въ запискѣ общими выводами о цѣлесообразности произведенныхъ работъ и о достигнутыхъ вообще ими результатахъ, а также со свѣдѣніями объ ассигнованной и израсходованной (хотя бы приблизительно) суммахъ,—составляютъ документы технического по сказаннымъ рѣчнымъ работамъ контроля.

Для берегоукрѣпительныхъ работъ, не входящихъ въ составъ регуляціонныхъ сооружений, документами технического контроля служатъ отчетныя ежегодныя вѣдомости съ указаніемъ въ нихъ протяженія и количества исполненныхъ работъ, чертежа типа сооружений, ихъ стоимости и краткаго описанія достигнутыхъ результатовъ съ приложеніемъ, если нужно, самаго простого плана и профилей.

8) Все вышеозначенные документы технического за рѣчными работами контроля представляются Окружными Правленіями, Управленіями Томскаго округа и водныхъ путей Амурскаго бассейна въ Управленіе водяныхъ и шосейныхъ сообщеній и торговыхъ портовъ не позже 1 го іюня слѣдующаго за отчетнымъ года.

413. *Мая 17-го. (Вѣстникъ № 25). Приказъ Господина Министра Путей Сообщенія № 76.—Объ утвержденіи инструкціи, опредѣляющей порядокъ надзора за паровыми котлами Сибирскихъ рѣчныхъ пароходовъ.*

Утвердивъ представленную мнѣ Отдѣломъ по освидѣтельствуванію и испытанію заказовъ Министерства Путей Сообщенія и паровыхъ котловъ на судахъ: „Инструкцію, опредѣляющую порядокъ надзора за паровыми котлами Сибирскихъ рѣчныхъ пароходовъ“, предлагаю принять таковую къ исполненію и руководству.

Подписаль: Министръ Путей Сообщенія Князь

М. Хилковъ.

На подлинной написано: „Утверждаю. 17 мая 1901 года. Министръ Путей Сообщенія
Князь М. Хилновъ.“

И Н С Т Р У К Ц И Я

опредѣляющая порядокъ надзора за паровыми котлами Сибирскихъ рѣчныхъ пароходовъ.

1. Принадлежащій Министерству Путей Сообщенія надзоръ за паровыми котлами Сибирскихъ рѣчныхъ пароходовъ сосредоточивается въ Отдѣлѣ по освидѣтельствуванію и испытанію заказовъ Министерства Путей Сообщенія и паровыхъ котловъ на судахъ и производится на основаніи „Правилъ относительно устройства, установки и содержанія паровыхъ котловъ, а также порядка освидѣтельствванія оныхъ“, утвержденныхъ Министромъ Финансовъ 30-го іюля 1890 года и „Временныхъ правилъ испытанія и освидѣтельствванія пароходныхъ котловъ“, объявленныхъ приказомъ по Министерству Путей Сообщенія 28-го февраля 1896 года за № 24.

2. Ближайшій и непосредственный надзоръ за исполненіемъ правилъ о паровыхъ котлахъ по отношенію къ котламъ Сибирскихъ рѣчныхъ пароходовъ поручается пароходнымъ техникамъ, имѣющимъ пребываніе въ городахъ: Томскѣ, Иркутскѣ и Влаговѣщенскѣ.

3. Общее наблюденіе за исполненіемъ упомянутыхъ въ предыдущей статьѣ правилъ сосредоточивается въ Правленіи Томскаго округа путей сообщенія и Управленіи водными путями Амурскаго бассейна, по принадлежности, причемъ обязанности помощниковъ Инспекторовъ судоходства и Начальниковъ судоходныхъ дистанцій по надзору за паровыми котлами, возложенныя на нихъ „Временными правилами испытанія и освидѣтельствванія пароходныхъ котловъ“, исполняются въ предѣлахъ Томскаго округа путей сообщенія и по воднымъ путямъ Амурскаго бассейна лицами, имѣющими надзоръ за судоходствомъ въ вышеупомянутыхъ мѣстахъ.

4. Общее наблюденіе за исполненіемъ правилъ о паровыхъ котлахъ относительно котловъ на пароходахъ, плаваю-

щихъ по рѣкамъ, на которыхъ со стороны Министерства Путей Сообщенія вовсе не имѣется надзора за судоходствомъ, остается по прежнему у Начальниковъ губерній и областей, по принадлежности.

5. Освидѣтельствованіе и испытаніе паровыхъ котловъ въ Сибири поручается:

а) на пароходахъ плавающихъ въ предѣлахъ Томскаго округа путей сообщенія, — паровому технику Томскаго района;

б) на пароходахъ, плавающихъ по озеру Байкалу, рѣкамъ Енисею, Ленѣ, Ангарѣ и Селенгѣ съ притоками—паровому технику Иркутскаго района;

в) на пароходахъ, плавающихъ по рѣкамъ Амурскаго бассейна—паровому технику Благовѣщенскаго района.

6. Паровые котлы районныхъ: Томскаго, Иркутскаго и Благовѣщенскаго, состоя, въ вѣдѣніи Отдѣла по освидѣтельствуванію и испытанію заказовъ Министерства и паровыхъ котловъ на судахъ, числятся откомандированными для испытанія и освидѣтельствуванія паровыхъ котловъ: первые два—въ распоряженіе Начальника Томскаго округа путей сообщенія, а послѣдній—въ распоряженіе Начальника Управленія водными путями Амурскаго бассейна.

7. Паровые котлы указанныхъ въ предыдущей статьѣ районныхъ, кромѣ представленія въ Отдѣлъ донесеній о произведенныхъ ими испытаніяхъ, освидѣтельствуваніяхъ и осмотрахъ, посылаютъ одновременно подобныя же донесенія Начальникамъ Томскаго округа путей сообщенія и Управленія водными путями Амурскаго бассейна и Иркутскому Военному Генералъ-Губернатору, по принадлежности.

8. Паровые котлы, въ тѣхъ случаяхъ, когда ими будетъ обнаружено состояніе котла, представляющее непосредственную опасность, или же недостатки въ корпусѣ или механизмахъ, а также неисправности въ противопожарномъ отношеніи, угрожающія опасностью пассажирамъ и командѣ, обязаны снестись безотлагательно и въ подлежащихъ случаяхъ по телеграфу съ чинами судоходнаго надзора или мѣстной полиціи на предметъ остановки дѣйствія котла или же прекращенія плаванія судна съ соблюденіемъ въ отношеніи кот-

ловъ требованій, заключающихся въ ст. 16 Правиль 30-го іюля 1890 года.

9. Правленіе Томскаго округа путей сообщенія и Управленіе водными путями Амурскаго бассейна сообщаютъ ежегодно въ Отдѣлъ по освидѣтельствуванію и испытанію заказовъ Министерства и паровыхъ котловъ, согласно установленной Отдѣломъ формѣ:

- а) списки зимующихъ пароходовъ, и
- б) перечень сдѣланныхъ въ теченіе года распоряженій по устраненію замѣчательныхъ техниками недостатковъ.

414. *Мая 8-го. Собраніе Узаконеній и Распоряженій Правительства № 44 ст. 852.*—Объ измѣненіи устава Товарищества Западно-Сибирскаго пароходства и торговли.

Велѣдствіе ходатайства правленія Товарищества Западно-Сибирскаго пароходства и торговли и на основаніи примѣчанія 2 къ § 55 устава Товарищества, Министерствомъ Финансовъ разрѣшено параграфы 38 и 41 сего устава *) изложить нижеслѣдующимъ образомъ:

§ 38. Правленіе Товарищества находится въ Тюмени и состоитъ изъ трехъ директоровъ, избираемыхъ общимъ собраніемъ владѣльцевъ паевъ изъ среды своей на три года.

§ 41. По прошествіи одного года со времени первоначальнаго избранія директоровъ выбываетъ ежегодно одинъ директоръ, сначала по жребію, а затѣмъ по старшинству вступленія. Кандидаты выбываютъ каждые три года. На мѣсто выбывающихъ директоровъ и кандидатовъ избираются новые директора и кандидаты. Выбывшіе директора и кандидаты могутъ быть избираемы вновь.

415. *Мая 18-го. Собраніе Узаконеній и Распоряженій Правительства № 47 ст. 924.*—О разрѣшеніи Лифляндскому Обществу улучшенія рѣчныхъ сообщеній взимать, временно, сборы съ грузовъ, имѣющихъ быть перевозимыми по каналу между рѣками Аа и Западною Двиною.

По выслушаніи записки Министра Финансовъ отъ 17 фев-

*) Уставъ утвержденъ 23 января 1898 года.

раля 1901 г. за №₁₁₅₂¹⁸⁷² (по Отдѣлу Торг. Мореплаванія), о разрѣшеніи Лифляндскому Обществу улучшенія рѣчныхъ сообщеній взимать, временно, въ теченіе трехъ лѣтъ, сборы съ грузовъ, имѣющихъ быть перевозимыми по сооружаемому названному Обществомъ каналу между рѣками Аа и Западною Двиною, въ размѣрѣ не свыше одной съ половиною копѣйки съ пуда, Комитетъ Министръ полагалъ: представленіе это утвердить.

Государь Императоръ, въ 16 день марта 1901 года, на положеніе Комитета Высочайше соизволилъ.

416. *Мая 22-го. Собраніе Узаконеній и Распоряженій Правительства № 48 ст. 961.—* **О правахъ евреевъ на вступленіе въ Государственную службу.**

ОПРЕДѢЛЕНІЕ ПРАВИТЕЛЬСТВУЮЩАГО СЕНАТА.

1899 года ноября 18 дня.

1900 года января 13 и февраля 17 дня.

1901 года апрѣля 12 дня.

По указу Ег^о Император-скаго Величества, Правительствующій Сенатъ слушали: возникшее при разсмотрѣннн представленныхъ для республикованія приказовъ разныхъ вѣдомствъ дѣло о правахъ евреевъ на вступленіе въ государственную службу. Приказали: Сообразивъ обстоятельства настоящаго дѣла съ законами, Правительствующій Сенатъ находить, что изъ общаго, установленнаго 9 ст. Уст. Сл. Прав. т. III Св. Зак. изд. 1896 г., запрещенія принимать въ гражданскую службу евреевъ допускаются исключенія только для лицъ еврейскаго закона, имѣющихъ точно поименованныя въ 40, 48 и 49 ст. того же устава ученія степени и званія, а также окончившихъ курсъ въ университетахъ съ дипломомъ первой степени (прим. къ 492 ст. Св. Уст. Учен. Учр. и Учебн. Завед. вѣдом. М—ва Народн. Просв. т. XI ч. I изд. 1893 и 57 ст. Уст. Сл. Прав. т. III Св. Зак. изд. 1896 г.), инженеръ-технологовъ и окончившихъ курсъ въ землемѣро-таксаторскихъ классахъ (Высочайше утвержденныя 11 января 1872 г. и 29 декабря 1869 г. мнѣнія Государственнаго Совѣта, 2 Полн. Собр. Зак. томы XLVII и

XLIV, №№ 50404 и 47845), изъ коихъ первымъ можетъ быть предоставлено право на занятіе должностей по технической части, а вторые могутъ быть опредѣляемы въ службу только по межевому вѣдомству. Означенныя постановленія, какъ основанныя на исключительныхъ законахъ, не могутъ имѣть распространительнаго толкованія и слѣдовательно не относятся къ окончившимъ курсъ въ институтѣ инженеровъ путей сообщенія Императора Александра I, положеніе о которомъ 8 февраля 1888 г. не предоставляетъ воспитанникамъ Института изъ евреевъ права на вступленіе въ государственную службу. Принимая во вниманіе, что случаи опредѣленія въ государственную службу евреевъ, окончившихъ спеціальныя высшія учебныя заведенія, по сравненію правъ ихъ по образованію съ правами окончивающихъ курсъ въ университетахъ, имѣяп мѣсто ранѣе и могутъ повторяться по другимъ вѣдомствамъ въ будущемъ, Правительствующій Сенатъ признаетъ необходимымъ подтвердить всѣмъ вѣдомствамъ о точномъ соблюденіи дѣйствующихъ правилъ о принятіи въ государственную службу евреевъ. По изложеннымъ соображеніямъ и на основаніи п. 6 ст. 106 и п.п. 7 и 9 прил. къ 318 ст. (прим.) т. I ч. 2 Учр. Сен. изд. 1892 г. Правительствующій Сенатъ опредѣляетъ: въ видахъ единообразнаго примѣненія по всѣмъ вѣдомствамъ дѣйствующихъ правилъ о принятіи въ государственную службу евреевъ припечатать во всеобщее свѣдѣніе въ Собраніи узаконеній и распоряженій Правительства, что изъ общаго, установленнаго 9 ст. Уст. Сл. Прав. т. III Св. Зак. изд. 1896 г. запрещенія принимать въ гражданскую службу евреевъ, дѣйствующими законоположеніями допускаются изъятія лишь для слѣдующихъ категорій евреевъ: 1) имѣющихъ ученая степени доктора, магистра, кандидата (или окончившихъ курсъ наукъ съ дипломомъ первой степени), а равно ученая степени доктора медицины и хирургіи или доктора медицины (40 и 57 ст. Уст. Сл. по опр. отъ Прав. Ш т. I кн. Св. Зак. изд. 1896 г.), 2) имѣющихъ дипломы на званіе лекаря, причемъ евреи эти допускаются на службу лишь по медицинской части (48 и 49 ст. того же Устава и Высочайше утвержденное 10 мая 1865 г. мнѣніе Государственнаго Совѣта, 2 Полн. Собр. Зак. т. XL № 42079),

3) имѣющихъ степень инженеръ-технолога, коимъ предоставлены права на государственную службу только по технической части (Высочайше утвержденное 11 января 1872 г. мнѣніе Госуд. Совѣта, 2 Полное Собр. Зак. т. XLVII № 50404) и 4) окончившихъ курсъ наукъ въ землемѣро-таксаторскихъ классахъ только по губернскому межевому вѣдомству (Высочайше утвержденное 29 декабря 1869 г. мнѣніе Госуд. Совѣта, 2 Полное Собр. Зак. т. XLIV № 47845), о чемъ Министра Внутреннихъ Дѣлъ увѣдомить указомъ, а конторѣ Сенатской типографіи дать извѣстіе.

417. *Мая 29-го. Собрание Узаконеній и Распоряженій Правительства № 50, ст. 974.—Объ учрежденіи инспекціи по надзору за эксплуатацію Стародубскаго подъѣзднаго пути.*

Его Императорское Величество воспоследовавшее мнѣніе въ Общемъ Собраніи Государственного Совѣта объ учрежденіи инспекціи по надзору за эксплуатацію Стародубскаго подъѣзднаго пути, Высочайше утвердить соизволилъ и повелѣлъ исполнить.

Подписалъ: Предсѣдатель Государственного Совѣта *МИХАИЛЬ*.

8 февраля 1899 г.

МНѢНІЕ ГОСУДАРСТВЕННОГО СОВѢТА.

Выписано изъ журна-
ловъ Департамента Госу-
дарственной Экономіи 3
декабря 1898 г. и Обща-
го Собранія 25 января
1899 года.

Государственный Совѣтъ, въ Департа-
ментѣ Государственной Экономіи и въ Об-
щемъ Собраніи, разсмотрѣвъ представленіе
Министра Путей Сообщенія объ учрежденіи
инспекціи по надзору за эксплуатацію Ста-
родубскаго подъѣзднаго пути, *мнѣніемъ по-
ложилъ:*

I. Въ дополненіе подлежащихъ узаконеній постановить:

Ближайшій надзоръ за эксплуатацію Стародубскаго подъѣзднаго желѣзнодорожнаго пути (§ 29 й Высочайше утвержденныхъ 2-го іюня 1892 года условій сооруженія и эксплуатаціи сего пути, собр. узак. 1892 г. ст. 836) поручается осо-

бому инспектору, по назначенію Министра Путей Сообщенія, съ окладомъ содержанія въ 1.200 рублей въ годъ.

П. Отпустить въ 1899 году изъ средствъ Государственнаго Казначейства: 1) 1.200 рублей на производство въ томъ году содержаія означенному въ отд. I должностному лицу и 2) 1.827 рублей на выдачу вознагражденія Начальнику II участка Полѣскихъ желѣзныхъ дорогъ за исполненіе обязанностей по надзору за эксплуатаціею Стародубскаго подъѣзда наго пути за время до 1899 года.

Подлинное мнѣніе подписано въ журналахъ Предсѣдателями и Членами.

418. *Июня 12-го. (Вѣстн. № 26). Циркуляръ Отдѣла по испытанію паровыхъ котловъ на судахъ № 1266.—О срокахъ освидѣтельствованія паровыхъ котловъ.*

Изъ поступающихъ въ Отдѣлъ донесеній объ освидѣтельствованіи пароходныхъ котловъ усматривается, что нѣкоторые пароходные техники производятъ гидравлическія испытанія пароходныхъ котловъ не только въ сроки, установленные „Правилами относительно устройства, установки и содержанія пароходныхъ котловъ и порядка освидѣтельствованія оныхъ“, но и сверхъ очереди по желанію самихъ судовладѣльцевъ.

Принимая во вниманіе, что гидравлическія испытанія, повторяемые слишкомъ часто и безъ дѣйствительной надобности, могутъ имѣть вредное вліяніе на матеріалъ котла, Отдѣлъ по испытанію пароходныхъ котловъ предлагаетъ пароходнымъ техникамъ подвергать котлы гидравлическимъ испытаніямъ не иначе, какъ въ сроки, установленные статьей 12-й вышеупомянутыхъ Правилъ и въ случаяхъ, предусмотрѣнныхъ статьей 16-ой тѣхъ же Правилъ.

По ходатайству судовладѣльцевъ должны быть производимы только сверхсрочныя внутреннія освидѣтельствованія; производство же сверхсрочныхъ гидравлическихъ испытаній зависитъ исключительно отъ усмотрѣнія техника, который при назначеніи испытанія долженъ руководствоваться состояніемъ котла, прибѣгая къ гидравлическому испытанію только

въ тѣхъ случаяхъ, когда по конструкціи котла не представляется возможности убѣдиться въ его прочности посредствомъ одного внутренняго освидѣтельствванія.

419. *Юня 22 го. Собраніе Узаконеній и Распоряженій Правительства № 60, ст. 1176.*—**О разрѣшеніи Обществу Судоходства учредить отдѣленіе онаго въ городѣ Нижнемъ-Новгородѣ.**

Министръ Финансовъ донесъ Правительствующему Сенату, что, вслѣдствіе ходатайства Императорскаго Общества Судоходства, Министромъ Финансовъ, по соглашенію съ Министромъ Внутреннихъ Дѣлъ, разрѣшено сему Обществу учредить Отдѣленіе онаго въ городѣ Нижнемъ-Новгородѣ.

420. *Юня 22-го. Собраніе Узаконеній и Распоряженій Правительства № 60, ст. 1155.*—**Объ отсрочкѣ открытія пароходства на рѣкѣ Терекѣ.**

Его Императорское Величество воспослѣдовавшее мнѣніе въ Общемъ Собраніи Государственнаго Совѣта, объ отсрочкѣ открытія пароходства на р. Терекѣ, Высочайше утвердить соизволилъ и повелѣлъ исполнить.

Подписалъ: За Предсѣдателя Государственнаго Совѣта
Д. Сольскій.

23 апрѣля 1901 г.

МНѢНІЕ ГОСУДАРСТВЕННОГО СОВѢТА.

Выписано изъ журналовъ Департамента Промышленности, Наукъ и Торговли 2 марта и Общаго Собранія 9 апрѣля 1901 года.

Государственный Совѣтъ, въ Департаментѣ Промышленности, Наукъ и Торговли и въ Общемъ Собраніи, разсмотрѣвъ представленіе Министра Путей Сообщенія объ отсрочкѣ открытія пароходства на р. Терекѣ, *мнѣніемъ положили:*

Разрѣшить Астраханскому 1-й гильдіи купцу Канпенбергу открытіе грузоваго и пассажирскаго пароходствъ по рѣкѣ Тереку въ теченіе навигаціи 1901 года.

Подлинное мнѣніе подписано въ журналахъ Предсѣдателями и Членами.

421. *Юня 26. Собрание Указаний и Распоряжений Правительства № 61 ст. 1230.*—Объ утверждениі дополненія и 1 примѣчанія къ § 60 Временныхъ правилъ для плаванія по внутреннимъ водянымъ путямъ.

Министръ Путей Сообщенія представилъ Правительствующему Сенату, для распубликовія, утвержденныя имъ, Министромъ, дополненіе и 1 примѣчаніе къ § 60 временныхъ правилъ для плаванія по внутреннимъ водянымъ путямъ, взаимѣнъ дополненія и 1 примѣчанія къ сему §, распубликованныхъ въ Собр. узак. и распор. Правит. за 1888 г. № 111 ст. 1008.

На подлинныхъ написано: „Утверждено Министромъ Путей Сообщенія, 31 мая 1901 года“.

ВРЕМЕННЫЯ ПРАВИЛА

ДЛЯ ПЛАВАНІЯ ПО ВНУТРЕННИМЪ ВОДЯНЫМЪ ПУТЯМЪ.

Дополненіе къ § 60. Непаровыя суда, поднимающія болѣе 2.000 пудовъ, должны быть снабжены, для отвода ихъ, или удержанія на мѣстѣ во время пожара, желѣзною цѣпью или проволочнымъ тросомъ, взятыми за кильсонъ, а на судахъ, не имѣющихъ кильсоновъ, прикрѣпленными къ насадкамъ, положеннымъ на днищевыя части шпангоутовъ судна (копани). Свободный конецъ этой цѣпи или троса долженъ быть выпущенъ за бортъ судна, не менѣе какъ до грузовой ватерлиніи и оканчиваться желѣзнымъ кольцомъ или петлей изъ той же цѣпи или троса.

Толщина цѣпи или троса должна быть такая, какая требуется для шеймы становаго якоря данаго судна.

Примѣчаніе 1. Суда, имѣющія рымы, устроенныя согласно постаиовленію Министра Путей Сообщенія, объявленному въ Собр. узак. и распор. Прав. 1888 г. № 111 ст. 1008, могутъ не имѣть указанной выше цѣпи или троса.

422. *Юня 28-го. (Вѣстникъ № 23). Приказъ по Министерству путей сообщенія № 84.—* **О точномъ исполненіи правилъ о принудительномъ отчужденіи имуществъ.**

При разсмотрѣннн въ Государственномъ Совѣтѣ одного изъ представлений Министерства Путей Сообщенія по дѣлу о вознагражденіи за отчужденную подъ устройство желѣзнодорожной линіи землю, Государственный Совѣтъ, между прочимъ, остановился на томъ, что по закону первое дѣйствіе при принудительномъ отчужденіи недвижимыхъ имуществъ есть сношеніе съ собственникомъ имущества о крайней цѣнѣ онаго; если размѣръ вознагражденія опредѣленъ по добровольному соглашенію, то на отчуждаемое имущество совершается купчая крѣпость въ установленномъ порядкѣ (зак. гражд., ст. 577 и 579); если же просимая собственникомъ цѣна будетъ признана несоотвѣтствующею дѣйствительной стоимости имущества, то имуществу производится опись и оцѣнка (тамъ же, ст. 580). Засимъ, самое занятіе имущества совершается послѣ того, какъ послѣдуетъ окончательное рѣшеніе и лишь въ особыхъ случаяхъ оно допускается, если разрѣшено Именнымъ Высочайшимъ Указомъ, вслѣдъ за совершеніемъ описи. Между тѣмъ, въ разсматриваемомъ случаѣ не только предварительнаго сношенія желѣзной дорогой съ собственникомъ отчужденной земли о стоимости оной сдѣлано не было, но самое занятіе земли въ январѣ 1891 года послѣдовало за много лѣтъ до совершенія описи ея въ іюнѣ 1894 г. При этомъ самая опись была произведена становымъ приставомъ не на мѣстѣ отчужденія, а на станціи, отстоящей въ сорока верстахъ отъ отчуждаемаго участка. Неправильности, допущенныя въ указанномъ дѣлѣ, къ сожалѣнію, не составляютъ единичнаго явленія, и изъ ряда однородныхъ дѣлъ Государственный Совѣтъ не могъ не усмотрѣть постоянныхъ нарушеній желѣзнодорожными обществами и управленіями установленнаго порядка описи и занятія потребныхъ для рельсовыхъ путей земель. Посему Высочайше утвержденнымъ 9-го іюня сего года мнѣніемъ Государственный Совѣтъ, между прочимъ, призналъ необходимымъ подтвердить и разъяснить о необходимости

точного соблюденія подлежащими желѣзнодорожными властями требованія закона при принудительномъ отчужденіи и занятіи имуществъ подъ желѣзнодорожныя сооруженія.

Циркулярами бывшихъ Департамента желѣзныхъ дорогъ отъ 20 сентября 1897 г. за № 16554 и Управленія казенныхъ желѣзныхъ дорогъ отъ 24 іюня 1897 года за № 29635/9315, а также Управленія желѣзныхъ дорогъ отъ 29 іюля 1899 г. за № 29665/79, Правленіямъ и Совѣтамъ Управленій желѣзнодорожныхъ Обществъ, Начальникамъ казенныхъ и Директорамъ и Управляющимъ частныхъ желѣзныхъ дорогъ, Инспекторамъ и Наблюдающимъ за постройкою частныхъ желѣзныхъ дорогъ и Начальникамъ работъ по сооруженію желѣзныхъ дорогъ было уже вмѣнено въ обязанность имѣть тщательное наблюденіе за точнымъ соблюденіемъ при отчужденіи и занятіи имуществъ подъ желѣзныя дороги всѣхъ установленныхъ на сей предметъ въ законѣ правилъ. Тѣмъ не менѣе случаи нарушенія дѣйствующихъ правилъ объ отчужденіи имуществъ и особенно правилъ, касающихся занятія имуществъ и составленія имъ описей, продолжаютъ встрѣчаться еще и въ настоящее время; при этомъ по одному дѣлу имущество было занято даже еще ранѣе воспослѣдованія Высочайшаго Указа. Обстоятельство это я вынужденъ отнести къ недостаточно внимательному исполненію обязанностей со стороны лицъ, коимъ ввѣрено производство отчужденій и непосредственный на мѣстѣ надзоръ за онымъ.

Велѣдствіе сего вновь предлагаю Правленіямъ и Совѣтамъ Управленій желѣзнодорожныхъ Обществъ, Начальникамъ казенныхъ и Директорамъ и Управляющимъ частныхъ желѣзныхъ дорогъ, Инспекторамъ и Наблюдающимъ за постройкою частныхъ желѣзныхъ дорогъ и Начальникамъ работъ по сооруженію желѣзныхъ дорогъ неотлагательно принять зависящія мѣры къ точному исполненію лицами, завѣдывающими производствомъ отчужденій на мѣстахъ, всѣхъ установленныхъ о принудительномъ отчужденіи имуществъ правилъ и въ особенности имѣть тщательное наблюденіе за тѣмъ:

1) чтобы къ занятію отчуждаемыхъ имуществъ приступалось не прежде, какъ по воспослѣдованіи Высочайшаго Указа на отчужденіе;

2) чтобы по воспослѣдованіи Высочайшаго Указа объ отчужденіи имущества, прежде всего было сдѣлано спомненіе съ владѣльцами о цѣнѣ оныхъ и были приняты всеѣ зависящія мѣры къ пріобрѣтенію имущества по добровольному соглашенію;

3) чтобы имущества, кои еще не пріобрѣтены въ собственность дороги или на занятіе коихъ съ владѣльцами не заключено надлежащаго соглашенія, занимались подѣ работы не иначе, какъ по составленіи имуществу надлежащей полицейской описи;

4) чтобы описи отчуждаемыхъ имущества совершались на точномъ основаніи ст. 581 и 594 Зак. Гр. (Св. Зак. т. X, ч. I, изд. 1900 г.), и притомъ не иначе, какъ въ мѣстѣ нахождения имущества, и

5) чтобы лица, участвующія въ составленіи описи, излагали въ ней съ возможною подробностью и обстоятельностью всеѣ признаки и особенности отчуждаемаго имущества, могущія имѣть значеніе при опредѣленіи его стоимости.

При этомъ предваряю, что въ случаѣ дальнѣйшихъ замѣченныхъ отступленій отъ указанныхъ въ законѣ правилъ и порядка принудительнаго отчужденія имущества, мною будутъ подвергнуты строгому взысканію не только лица, производившія отчужденіе, но также и лица, въ вѣдѣніи коихъ находится производство работъ.

423. *Июня 29-го. Собраніе Узаконеній и Распоряженій Правительства № 62, ст. 1237.* **О нѣкоторыхъ измѣненіяхъ и дополненіяхъ устава о пенсіяхъ.**

Его Императорское Величество воспослѣдовавшее мнѣніе въ Общемъ Собраніи Государственнаго Совѣта о нѣкоторыхъ измѣненіяхъ и дополненіяхъ устава о пенсіяхъ, Высочайше утвердить соизволилъ и повелѣлъ исполнить.

Подписаль: Предсѣдатель Государственнаго Совѣта *МИХАИЛЬ*.

23 мая 1901 года.

МНѢНІЕ ГОСУДАРСТВЕННОГО СОВѢТА.

Выписано изъ журна-
ловъ Соединенныхъ Де-
партаментовъ Законовъ и
Государственной Экономіи
24 марта и Общаго Со-
бранія 8 мая 1901 года.

Государственный Совѣтъ, въ Соединен-
ныхъ Департаментахъ Законовъ и Государ-
ственной Экономіи и въ Общемъ Собраніи,
разсмотрѣвъ представленіе Государственнаго
Секретари о нѣкоторыхъ измѣненіяхъ и до-
полненіяхъ устава о пенсіяхъ, *мнѣніемъ по-
ложили:*

I. Статью 17 устава о пенсіяхъ (свод. зак. т. III, изд. 1896 г.) изложить въ слѣдующей редакціи:

„Пенсіи, назначенныя по сокращенному сроку за болѣзною, буде пенсіонеры вновь вступили на службу, соединенную съ полученіемъ содержанія, должны быть во всякомъ случаѣ прекращаемы и затѣмъ, по вторичномъ оставленіи службы, могутъ быть назначаемы не иначе, какъ по новомъ размо-
трѣннн права таковыхъ лицъ на пенсіи. Дѣйствіе сего пра-
вила не распространяется на лицъ, указанныхъ въ пунктахъ 2 и 3 статьи 14“.

II. Въ дополненіе названнаго устава (отд. I) постановить:

„ Служащіе въ Императорскомъ училищѣ правовѣдѣнія по учебной и воспитательной частямъ, за исключеніемъ законоучителя, профессоровъ и инспектора воспитанниковъ, получившіе пенсію за двадцать пять лѣтъ, могутъ вступить въ службу по другимъ вѣдомствамъ или продолжать ту же службу въ самомъ училищѣ, если будутъ признаны къ тому способными, причемъ они сохраняютъ на службѣ и пенсію. За каждыя пять лѣтъ, выслуженныя означенными лицами по учебной и воспитательной частямъ свыше двадцати пяти лѣтъ, прибавляется къ слѣдующей за сей послѣдній срокъ пенсіи одна пятая доля оной. Сии прибавки къ пенсіи назначаются только тѣмъ изъ упомянутыхъ выше лицъ, кои опредѣленные для того сроки тридцати, тридцатипятилѣтній и т. д. выслужили собственно по учебной и воспитательной частямъ“.

Подлинное мнѣніе подписано въ журналахъ Предсѣдателями и Членами.

424. *Юля 10-го. Собрание Узаконений и Распоряжений Правительства № 67, ст. 1348—0* **приобрѣтении въ казну предпріятія Товарищества Москворѣцкаго пароходства.**

Его Императорское Величество воспослѣдовавшее мнѣніе въ Общемъ Собраніи Государственнаго Совѣта, о приобретѣніи въ казну предпріятія Товарищества Москворѣцкаго пароходства, Высочайше утвердить соизволилъ и повелѣлъ исполнить.

Подписалъ: Предсѣдатель Государственнаго Совѣта *МИХАИЛЬ*.

8 іюня 1901 г.

МНѢНІЕ ГОСУДАРСТВЕННОГО СОВѢТА.

Выписано изъ журна-
повъ Соединенныхъ Де-
партаментовъ Государст-
венной Экономіи, Зако-
новъ, Гражданскихъ и Ду-
ховныхъ Дѣлъ и Промыш-
ленности, Наукъ и Тор-
говли 12 апрѣля и Обща-
го Собранія 28 мая 1901 г.

Государственный Совѣтъ, въ Соединен-
ныхъ Департаментахъ Государственной Эко-
номіи, Законовъ Гражданскихъ и Духовныхъ
Дѣлъ и Промышленности, Наукъ и Торговли
и въ Общемъ Собраніи, рассмотрѣвъ пред-
ставленіе Министра Путей Сообщенія о приоб-
рѣтении въ казну предпріятія Товарищества
Москворѣцкаго пароходства, *мнѣніемъ поло-
жилъ:*

I. Предоставить Министру Путей Сообщенія приобрести въ казну отъ Товарищества Москворѣцкаго пароходства, при соблюденіи указанныхъ въ отд. II и III условій и на основаніи представленныхъ Министерству описей и вѣдомостей, всѣ сооруженія и все какъ движимое, такъ и недвижимое имущество Москворѣцкаго улучшеннаго воднаго пути со всѣми принадлежностями, а также относящимися къ этому имуществу и заявленными Министерству Путей Сообщенія до марта мѣсяца текущаго 1901 года договорами и обязательствами и правомъ на взиманіе особаго сбора съ проходящихъ по означенному пути грузовъ, при условіи совершенія на приобретаемыя отъ Товарищества земельныя владѣнія надлежащихъ крѣпостныхъ актовъ. На переходъ въ казну на сихъ основаніяхъ означенныхъ имущества и права на взиманіе сбора должно послѣдовать предварительное согласіе общаго собранія пайщиковъ Товарищества.

II. Разрѣшить Министру Путей Сообщенія уплатить Товариществу Москворѣцкаго пароходства въ 1902 и 1903 г.г. равными частями вознагражденіе, въ суммѣ 845.380 руб., за уступку казнѣ указанныхъ въ отд. I имущества и права на взиманіе особаго сбора и сдѣлать распоряженіе объ освобожденіи хранящагося въ Государственномъ Банкѣ залога означеннаго Товарищества, съ тѣмъ, чтобы предварительно сего: а) въ Министерство Путей Сообщенія представлены были Товариществомъ удостовѣреніе въ томъ, что горное и промышленное общество въ Парижѣ и другіе, заявившіе въ установленный срокъ и въ указанные учрежденія (отд. III) о своихъ претензіяхъ къ Товариществу, кредиторы согласны на переходъ въ казну имущества Москворѣцкаго улучшеннаго пути, вмѣстѣ съ правомъ взиманія на ономъ особаго сбора, на предложенныхъ Правительствомъ условіяхъ, и росписки всѣхъ этихъ кредиторовъ въ томъ, что съ полученіемъ причитающейся имъ при такомъ способѣ расчета суммы они считаютъ свои претензіи вполне удовлетворенными, и б) принятыя въ казенное управленіе (отд. IV) сооруженія и имущество Москворѣцкаго улучшеннаго пути были признаны особою пріемочною комиссіею (п. а отд. IV) находящимися въ полной исправности, въ случаѣ же необходимости приведенія оныхъ въ полную исправность потребные на сіе расходы были обращены на залогъ Товарищества, а при недостаточности онаго на сумму опредѣленнаго Товариществу вознагражденія.

III. Обязать Товарищество Москворѣцкаго пароходства, съ цѣлью достиженія указаннаго въ п. а отд. II соглашенія съ его кредиторами, произвести вызовъ ихъ чрезъ троекратную публикацію въ трехъ, слѣдующихъ одинъ за другимъ, номерахъ Сепатскихъ объявленій, Правительственнаго Вѣстника, С.-Петербургскихъ (академическихъ) и Московскихъ (университетскихъ) вѣдомостей, Московскихъ губернскихъ вѣдомостей и двухъ издаваемыхъ въ Россіи иностранныхъ газетъ, французской и нѣмецкой, согласно ст. 296 Устава гражданскаго судопроизводства, съ предвареніемъ кредиторовъ, что тѣ изъ нихъ, которые въ трехмѣсячный срокъ со дня послѣдней публикаціи не заявятъ правленію Товарищества и правленію Московскаго округа путей сообщенія о своихъ претензіяхъ къ То-

вариществу, лишаются права предъявлять впоследствии какія либо требованія къ казнѣ объ удовлетвореніи ихъ претензій.

IV. Предоставить Министру Путей Сообщенія: а) по исполненіи Товариществомъ Москворѣцкаго пароходства указанныхъ въ п. а отд. II условій, образовать для приѣма въ казенное управленіе сооружений и имущества Москворѣцкаго улучшеннаго воднаго пути особую, по соглашенію съ Министромъ Финансовъ и Государственнымъ Контролеромъ, приѣмочную комисію; б) потребные на содержаніе означеннаго пути и управленіе онымъ расходы обратить въ 1901 г., если окажется нужнымъ, на остатки отъ операціонныхъ кредитовъ по смѣтамъ Управленія водяныхъ и шоссейныхъ сообщеній и торговыхъ портовъ 1900 и 1901 г.г., а съ 1902 г. включать въ подлежащія подраздѣленія смѣты сего Управленія; в) опредѣленное за уступку казнѣ имущества Москворѣцкаго пути вознагражденіе въ суммѣ 845.380 р. вносить равными частями въ смѣты Министерства Путей Сообщенія 1902 и 1903 г.г.; г) съ принятіемъ Москворѣцкаго пути въ казенное управленіе (п. а), вѣзять съ проходящихъ по оному грузовъ особый сборъ въ тѣхъ же размѣрахъ и на тѣхъ же основаніяхъ, на коихъ означенный сборъ вѣзается въ настоящее время, а также устанавливать необходимыя въ семъ отношеніи измѣненія, входя въ соглашеніе съ Министромъ Финансовъ и Государственнымъ Контролеромъ при переводѣ грузовъ въ тарифѣ изъ одного разряда въ другой и при допущеніи отсрочекъ въ платежъ сбора.

V. По приобрѣтеніи въ казну Москворѣцкаго улучшеннаго воднаго пути, дѣйствія Товарищества Москворѣцкаго пароходства по выданной ему въ 1873 г. концессіи считать прекратившимися.

Подлинное мнѣніе подписано въ журналахъ Предсѣдателями и Членами.

425. *Июля 13-го. Собраніе Узаконеній и Распоряженій Правительства № 68, ст. 1359.*—**О преобразованіи взимаемыхъ въ Имперіи портовыхъ сборовъ.**

Его Императорское Величество воспослѣдо-

вавшее мнѣніе въ Общемъ Собраніи Государственнаго Совѣта, о преобразованіи взимаемыхъ въ Имперіи портовыхъ сборовъ, Высочайше утвердить соизволилъ и повелѣлъ исполнить.

Подписаль: Предсѣдатель Государственнаго Совѣта *МИХАИЛЬ*.

8 іюня 1901 г

МНѢНІЕ ГОСУДАРСТВЕННОГО СОВѢТА.

Выписано изъ журналовъ Соединенныхъ Департаментовъ Промышленности, Наукъ и Торговли. Законовъ, Гражданскихъ и духовныхъ Дѣлъ и Государственной Экономіи 25 и 27 апрѣля и 2 мая и Общаго Собранія 29 мая 1901 года.

Государственный Совѣтъ, въ Соединенныхъ Департаментахъ Промышленности, Наукъ и торговли, Законовъ, Гражданскихъ и Духовныхъ Дѣлъ и Государственной Экономіи и въ Общемъ Собраніи, разсмотрѣвъ представленіе Министра Финансовъ о преобразованіи взимаемыхъ въ Имперіи портовыхъ сборовъ, *мнѣніемъ положилъ*:

I. Установить съ приходящихъ въ порты Имперіи и отходящихъ изъ нихъ морскихъ судовъ корабельный сборъ, на основаніи слѣдующихъ правилъ.

1) Корабельный сборъ взимается въ размѣрѣ десяти копѣекъ съ тонны грузовой вмѣстимости судна.

2) Для судовъ иностранныхъ, принадлежащихъ государствамъ, съ которыми не заключено трактатовъ о торговлѣ и мореплаваніи, размѣръ корабельнаго сбора опредѣляется въ два рубля съ тонны грузовой вмѣстимости судна. Если въ портахъ указанныхъ государствъ взимаемый съ русскихъ судовъ сборъ выше двухъ рублей съ тонны грузовой ихъ вмѣстимости, то Министру Финансовъ предоставляется соотвѣтственно повышать корабельный сборъ съ приходящихъ въ русскіе порты судовъ, принадлежащихъ означеннымъ государствамъ.

3) Грузовая вмѣстимость судна опредѣляется по мѣригельнымъ свидѣтельствамъ, съ соблюденіемъ правилъ, изложенныхъ въ ст. 124 и 125 и примѣчаній къ ней устава торговаго, изд. 1893 г.

4) Съ судовъ подъ русскимъ флагомъ, совершающихъ рейсы между русскими портами, лежащими въ различныхъ

моряхъ, а также содержащихъ постоянныя срочныя сообщенія между русскими и иностранными портами, корабельный сборъ взимается одинъ разъ въ навигацію. Взиманіе это производится въ томъ портѣ, который суда эти посѣтятъ первымъ въ теченіе года.

5) Съ судовъ, отходящихъ за границу и приходящихъ изъ за границы, корабельный сборъ взимается при каждомъ приходѣ ихъ въ портъ и отходѣ изъ порта.

6) Корабельному сбору не подлежатъ: 1) суда подъ военнымъ флагомъ, а равно принадлежащія правительственнымъ учрежденіямъ; 2) суда, предназначенныя исключительно для укладки и содержанія въ исправности подводныхъ телеграфныхъ кабелей; 3) суда подъ русскимъ флагомъ, совершающія плаваніе между русскими портами, лежащими на томъ же морѣ, а также прибывающія въ порты по внутреннимъ водамъ; 4) суда подъ русскимъ флагомъ, имѣющія грузовую вместимость менѣе двадцати тоннъ; 5) коммерческія суда, заходящія въ порты не для торговыхъ дѣйствій; 6) суда русскихъ яхтъ-клубовъ, на основаніи ихъ уставовъ; 7) суда, совершающія рейсы въ Каспійскомъ морѣ, и 8) суда, принадлежащія жителямъ Архангельской губерніи и служащія для производства морскихъ рыбныхъ и звѣриныхъ промысловъ.

II. Установить въ портахъ: Азовѣ, Аккерманѣ, Анапѣ, Архангельскѣ, Астрахани, Ваку, Батумѣ, Бердянскѣ, Варваровской пристани, Виндавѣ, Владивостокѣ, Геническѣ, Евпаторіи, Ейскѣ, Измаилѣ, Керчи, Килии, Красноводскѣ, Либавѣ, Мариуполѣ, Нарвѣ, Нахичевани, Николаевѣ, Новороссійскѣ, Одессѣ, Перновѣ, Петровскѣ, Поті, Ревелѣ, Рени, Ригѣ, Ростовѣ на Дону, С.-Петербургѣ, Севастополѣ, Сухумѣ, Таганрогѣ, Темрюкѣ, Херсонѣ, Ялтѣ и Феодосіи и въ станицахъ: Гниловской и Таманской попутный сборъ со всѣхъ моремъ привозимыхъ къ нимъ и отвозимыхъ изъ нихъ товаровъ, на основаніи слѣдующихъ правилъ:

1) Съ товаровъ, привозимыхъ изъ за границы и отвозимыхъ за границу, попутный сборъ взимается въ размѣрѣ: а) *одной четверти копѣйки* съ пуда—хлѣбныхъ грузовъ, сѣна, соломы, удобрительныхъ веществъ всякихъ, глинь (кромѣ красильныхъ), мѣла, извести, гипса, цемента и алебаstra,

камней не драгоценныхъ (кроме мрамора), каменнаго угля, кокса, нефти сырой, нефтяныхъ остатковъ, руды, шлаковъ желѣзныхъ, кирпича обыкновеннаго, соли и дровъ; б) *полукопѣйки* съ пуда—сѣмянъ всякихъ, льна, пеньки, пакли, выжимокъ, муки, крупы, лѣсныхъ матеріаловъ (кроме деревьевъ цѣнныхъ породъ) и гудрона; в) *одной копѣйки* съ пуда—всѣхъ остальныхъ товаровъ.

2) Съ товаровъ, перевозимыхъ изъ одного русскаго порта въ другой, поудный сборъ взимается въ размѣрѣ одной трети указанныхъ въ предъидущей (1) статьѣ ставокъ.

3) Попудному сбору не подлежатъ: а) грузы, перевозимые въ предѣлахъ портовыхъ водъ; б) специально военные грузы; в) каменный уголь, перевозимый для надобностей морскаго и военнаго вѣдомствъ; г) камень дикій, и д) соль, привозимая въ порты Балтійскаго моря изъ Чернаго и Азовскаго морей.

4) Попудный сборъ взимается съ товаровъ, по количеству, показанному въ грузовыхъ документахъ, безъ провѣрки ихъ вѣса.

5) Министру Финансовъ предоставляется малоцѣнные товары относить къ низшимъ размѣрамъ обложенія, опредѣлять ставки сбора съ сихъ товаровъ въ размѣрѣ менѣе одной четверти копѣйки съ пуда, а также совершенно освобождать ихъ отъ сего сбора.

III. Взиманіе корабельнаго и поуднаго сборовъ (отд. I и II) возложить на мѣстные таможи, на основаніи инструкціи, издаваемой Министромъ Финансовъ, по соглашенію съ Государственнымъ Контролеромъ.

IV. Въ измѣненіе и дополненіе подлежащихъ узаконеній постановить:

1) Таможенныя учрежденія вносятъ суммы портовыхъ сборовъ, по мѣрѣ ихъ поступления, въ мѣстные казначейства, которыя зачисляють двѣ пятыхъ изъ нихъ въ общіе ресурсы государственнаго казначейства, а три пятыхъ—въ спеціальныя средства Министерства Финансовъ по комитету по портовымъ дѣламъ.

2) Комитетъ по портовымъ дѣламъ обязанъ ежегодно передавать въ распоряженіе городскихъ общественныхъ управленій и иныхъ мѣстныхъ общественныхъ учреждений изъ его

спеціальнихъ средствъ (ст. 1) необходимыя, согласно представленнымъ семи управленіями и учрежденіями и провѣреннымъ комитетомъ свѣдѣніямъ, суммы: а) на покрытіе расходовъ по содержанію и ремонту тѣхъ портовыхъ сооружений, устройствъ, подъѣздныхъ путей и иныхъ приспособленій для портового благоустройства, а также по землечерпательнымъ и дноуглубительнымъ работамъ въ предѣлахъ портовыхъ водъ, которыя производились означенными управленіями или учрежденіями за счетъ суммъ отмѣняемыхъ портовыхъ сборовъ; б) на уплату процентовъ и погашенія по тѣмъ займамъ, по которымъ сія уплата производилась до изданія настоящаго законенія, съ надлежащаго разрѣшенія, изъ суммъ сихъ сборовъ; в) на тѣ общегородскія потребности, которыя по особымъ законеніямъ было разрѣшено городскимъ управленіямъ относить въ опредѣленномъ размѣрѣ на суммы отмѣняемыхъ портовыхъ сборовъ, и г) на возмѣщеніе городамъ отчислявшихся на общегородскія ихъ нужды суммъ тѣхъ отмѣняемыхъ портовыхъ сборовъ, назначеніе которыхъ не было точно опредѣлено въ законѣ; суммы эти возмѣщаются въ размѣрѣ средняго ежегоднаго ихъ поступленія за послѣднее трехлѣтіе, причемъ комитету предоставляется, въ зависимости отъ финансоваго положенія города, ежегодно въ предѣлахъ не болѣе 10% первоначальнаго ассигнованія уменьшать тѣ изъ нихъ, которыя поступали за счетъ портовыхъ сборовъ, установленныхъ на неопредѣленный срокъ.

3) Остающаяся въ распоряженіи комитета по портовымъ дѣламъ часть его спеціальныхъ средствъ, за производствомъ изъ оной указанныхъ въ ст. 2 обязательныхъ отчисленій, распределяется комитетомъ между отдѣльными портами по его усмотрѣнію, какъ для производства въ нихъ капитальныхъ сооружений, такъ и на покрытіе расходовъ по: а) уплатѣ процентовъ и погашенія по займамъ, заключаемымъ на устройство и улучшение портовъ; б) содержанію мѣстныхъ портовыхъ управленій и полиціи въ портѣ, в) устройству и содержанію ведущихъ къ порту путей и замощенію улицъ, по которымъ провозятся грузы въ портъ; г) текущему ремонту и содержанію территоріи порта съ пристанями, причальными линиями и мостовыми, водостоковъ, навѣсовъ, зданій, складовъ, крановъ и

иныхъ механическихъ приспособленій для нагрузки и выгрузки, освѣщенію порта, содержанію предостерегательныхъ знаковъ и инымъ надобностямъ портоваго благоустройства; д) выдачѣ пособій мореходнымъ учебнымъ заведеніямъ, касамъ служащихъ въ торговомъ флотѣ, матросскимъ приютамъ, больницамъ и т. п. учрежденіямъ. Необходимыя на указанные предметы суммы передаются въ распоряженіе избранныхъ комитетомъ мѣстныхъ правительственныхъ или общественныхъ учреждений, при условіи соблюденія имущественныхъ и хозяйственныхъ правъ городовъ на принадлежащія имъ портовые территоріи.

4) Передаваемая въ распоряженіе мѣстныхъ общественныхъ учреждений на портовые надобности суммы (ст. 2 и 3) расходуются ими соотвѣтственно ихъ назначенію, причемъ учреждения эти обязаны представлять ежегодные о нихъ отчеты комитету по портовымъ дѣламъ не позднѣе двухъ мѣсяцевъ по заключенію каждаго отчетнаго года.

V. Состоящія въ наличности по городскимъ смѣтамъ къ 1 января 1902 года суммы портовыхъ сборовъ, за исключеніемъ уже разрѣшенной въ установленномъ порядкѣ къ расходванію части оныхъ, зачислить въ депозиты подлежащихъ городовъ, съ тѣмъ, чтобы онѣ расходовались городскими общественными управленіями съ разрѣшенія комитета по портовымъ дѣламъ на производство капитальныхъ портовыхъ сооружений и на удовлетвореніе иныхъ мѣстныхъ нуждъ судоходства и торговли.

VI. Настоящее узаконеніе ввести въ дѣйствіе съ 1 января 1902 года, отмѣнивъ съ того же срока всѣ взимаемые нынѣ съ судовъ и товаровъ въ портахъ Имперіи сборы, за исключеніемъ составляющихъ плату за услуги, какъ на примѣръ за пользованіе лоцманами и особыми портовыми приспособленіями.

Подлинное мнѣніе подписано въ журналахъ Предсѣдателями и Членами.

426. *Юля 13-го. Собрание Узаконений и Распоряжений Правительства № 68, ст. 1360.*—По проекту положенія о мѣстномъ управленіи приморскими торговыми портами.

Его Императорское Величество восплѣдовавшее мнѣніе въ Общемъ Собраніи Государственнаго Совѣта, по проекту положенія о мѣстномъ управленіи приморскими торговыми портами, Высочайше утвердить соизволилъ и повелѣлъ исполнить.

Подписаль: Предсѣдатель Государственнаго Совѣта *МИХАИЛЬ*.

8 юня 1901 г.

МНѢНІЕ ГОСУДАРСТВЕННОГО СОВѢТА.

Выписано изъ журналовъ Соединенныхъ Департаментовъ Промышленности, Наукъ и Торговли, Законовъ и Государственной Экономіи, 13, 19, 20 и 26 апрѣля и 16 мая и Общаго Собранія 28 мая 1901 года.

Государственный Совѣтъ, въ Соединенныхъ Департаментахъ Промышленности, Наукъ и Торговли, Законовъ и Государственной Экономіи и въ Общемъ Собраніи, разсмотрѣвъ представленіе Министра Финансовъ по проекту положенія о мѣстномъ управленіи приморскими торговыми портами, *мнѣніемъ положили:*

I. Въ измѣненіе и дополненіе Высочайше утвержденнаго, 19 января 1898 г., положенія о совѣтѣ по дѣламъ торговаго мореплаванія при Министерствѣ Финансовъ (собр. узак., ст. 259) и другихъ подлежащихъ узаконеній постановить:

1) Совѣту принадлежитъ высшее наблюденіе за управленіемъ приморскими торговыми портами Имперіи и общее руководство портовымъ дѣломъ съ точки зрѣнія нуждъ и пользы торговли, промышленности и торговаго мореплаванія. Ближайшимъ образомъ на совѣтъ возлагается: 1) предварительное обсужденіе общихъ вопросовъ объ устройствѣ новыхъ и развитіи и улучшеніи существующихъ портовъ, а также о послѣдовательности приведенія въ исполненіе мѣропріятій по этому предмету; 2) предварительное обсужденіе вопросовъ объ установленіи въ портахъ корабельныхъ и иныхъ сборовъ и измѣненіи существующихъ; 3) разсмотрѣніе ходатайствъ мѣстныхъ учреждений о потребностяхъ и нуждахъ портовъ; 4) преподаніе общихъ указаній по предметамъ дѣятельности портовыхъ управленій; 5) разсмотрѣніе отчетовъ означенныхъ управленій,

и 6) обсужденіе внесенныхъ по соглашенію Министровъ Финансовъ, Внутреннихъ Дѣлъ и Путей Сообщенія всякаго рода вопросовъ, касающихся приморскихъ торговыхъ портовъ.

2) Въ составъ совѣта входятъ сверхъ членовъ, означенныхъ въ ст. 2 Высочайше утвержденного, 19 января 1898 г., положенія о совѣтѣ, по одному члену отъ Министерствъ Военнаго и Юстиціи и Государственнаго Контроля.

3) По дѣламъ, означеннымъ въ п. 1—3 ст. 1, въ засѣданія совѣта приглашаются, съ правомъ голоса, начальникъ подлежащаго порта и по одному представителю отъ мѣстныхъ городского общественнаго управленія и купечества, избираемымъ городскими думами и биржевыми комитетами, по принадлежности.

4) Для непосредственнаго завѣдыванія приморскими торговыми портами при совѣтѣ состоитъ комитетъ по портовымъ дѣламъ. Въ частности на комитетъ возлагается: 1) разработка и подготовленіе къ разсмотрѣнію всѣхъ вопросовъ по портовымъ дѣламъ, подлежащихъ обсужденію совѣта (ст. 1); 2) разрѣшеніе представлений мѣстныхъ учреждений объ отпускѣ въ ихъ распоряженіе, на основаніи дѣйствующихъ постановленій, потребныхъ суммъ на надобности портового благоустройства; 3) составленіе подробныхъ правилъ и инструкцій по предметамъ дѣятельности портовыхъ управленій на основаніи преподанныхъ совѣтомъ общихъ указаній (п. 4 ст. 1); 4) опредѣленіе границъ приморскихъ торговыхъ портовъ; 5) опредѣленіе общихъ основаній отвода изъ принадлежащей казнѣ въ портахъ территоріи участковъ для надобностей правительства и въ пользованіе частныхъ лицъ; 6) разсмотрѣніе представлений присутствій по портовымъ дѣламъ, а также иныхъ предположеній, которыя Министръ Финансовъ признаетъ пужнымъ передать на обсужденіе комитета, — относительно развитія, улучшенія, капитальнаго ремонта и оборудованія портовъ, а также другихъ ихъ нуждъ; 7) разсмотрѣніе проектированныхъ присутствіями по портовымъ дѣламъ обязательныхъ постановленій, съ которыми не согласился губернаторъ либо градоначальникъ; 8) разсмотрѣніе жалобъ на издаваемые въ портахъ обязательныя постановленія и на опредѣленія присутствій по портовымъ дѣламъ; 9) продажа, на всякую

сумму, ненужнаго и негоднаго казеннаго имущества въ портахъ и избрание способовъ этой продажи, и 10) отдача, на всякую сумму, въ аренду казенныхъ имуществъ и оброчныхъ статей въ торговыхъ портахъ.

5) Предсѣдательствованіе въ комитетѣ (ст. 4) принадлежитъ предсѣдателю совѣта. Въ случаѣ его отсутствія, обязанности предсѣдателя исполняетъ Товарищъ Министра Финансовъ, завѣдующій дѣлами торговли и промышленности.

6) Комитетъ (ст. 4) составляютъ: Товарищъ Министра Финансовъ, завѣдующій дѣлами торговли и промышленности, управляющій отдѣломъ торговаго мореплаванія, члены отъ Министерствъ Внутреннихъ Дѣлъ и Путей Сообщенія и Государственнаго Контроля, по одному отъ каждаго изъ этихъ вѣдомствъ, и членъ-дѣлопроизводитель.

7) Членами комитета отъ постороннихъ вѣдомствъ (ст. 6) назначаются лица, состоящія членами совѣта отъ этихъ вѣдомствъ. Каждому изъ нихъ могутъ быть опредѣлены замѣстители.

8) По дѣламъ, означеннымъ въ п. 2, 6, 9 и 10 ст. 4, въ засѣданіяхъ комитета участвуетъ, съ правомъ голоса, директоръ департамента государственнаго казначейства. На этихъ же основаніяхъ принимаютъ участіе въ засѣданіяхъ комитета: членъ совѣта отъ Министерства Юстиціи—по дѣламъ, означеннымъ въ п. 3. 7 и 8 ст. 4, и члены совѣта отъ Министерствъ Военнаго и Морскаго,—по всѣмъ дѣламъ, касающимся сихъ вѣдомствъ.

9) По дѣламъ, означеннымъ въ п. 2, 5 и 6 ст. 4, въ засѣданія комитета приглашаются, съ правомъ голоса, начальникъ подлежащаго порта и по одному представителю отъ мѣстныхъ городского общественнаго управленія и купечества, избираемымъ городскими думами и биржевыми комитетами, по принадлежности.

10) Въ засѣданія комитета могутъ быть приглашаемы предсѣдателемъ, съ правомъ совѣщательнаго голоса, лица, отъ которыхъ, по свойству обсуждаемыхъ дѣлъ, слѣдуетъ ожидать полезныхъ свѣдѣній и объясненій.

11) Постановленія комитета обращаются къ исполненію

въ установленномъ порядкѣ, съ утверждѣнія Министра Финансовъ, за исключеніемъ случая, означеннаго въ ст. 12.

12) Если членъ комитета отъ посторонняго вѣдомства останется въ меньшинствѣ и подастъ, въ теченіе трехъ дней со дня предъявленія ему къ подписи журнала комитета, особое мнѣніе, то состоявшееся въ комитетѣ постановленіе, до приведенія его въ исполненіе, препровождается, въ списокѣ, подлежащему Министру или Государственному Контролеру. Если въ теченіе двухъ недѣль со дня препровожденія списка со стороны главнаго начальника вѣдомства не послѣдуетъ возраженія, то постановленіе считается принятымъ и обращается къ исполненію въ порядкѣ, указанномъ въ ст. 11.

13) Въ случаѣ несогласія Министра Финансовъ или одного изъ главныхъ начальниковъ постороннихъ вѣдомствъ (ст. 12) съ постановленіемъ комитета, возбудившій разномысліе вопросъ, если онъ по существу не подлежитъ разрѣшенію въ законодательномъ порядкѣ, вносится Министромъ Финансовъ въ Комитетъ Министровъ или Правительствующій Сенатъ, по принадлежности.

14) На постановленія комитета по дѣламъ, означеннымъ въ п. 2—5, 7 и 8 ст. 4, могутъ быть приносимы жалобы въ Правительствующій Сенатъ, по Первому Департаменту, въ трехмѣсячный, со дня объявленія постановленія, срокъ.

15) Издаваемые комитетомъ правила и инструкціи по предметамъ дѣятельности портовыхъ управленій (п. 3 ст. 4) представляются Министромъ Финансовъ Правительствующему Сенату, для республикованія во всеобщее свѣдѣніе. Тѣмъ же порядкомъ публикуются постановленія, означенныя въ п. 4 ст. 4.

16) Дѣлопроизводство по комитету возлагается на отдѣлъ торговаго мореплаванія.

II. Проектъ положенія о мѣстномъ управленіи приморскими торговыми портами представить на Высочайшее Его Императорскаго Величества утвержденіе.

III. Предоставить Министру Финансовъ, по соглашенію съ подлежащими вѣдомствами, входитъ въ Государственный Совѣтъ съ представленіями о введеніи въ дѣйствіе означеннаго положенія (отд. II) въ отдѣльныхъ приморскихъ торго-

выхъ портахъ Имперіи, кромѣ Кронштадта, Севастополя и Владивостока, о штатахъ мѣстныхъ въ нихъ управленій и о вызываемыхъ такими предположеніями единовременныхъ и постоянныхъ расходахъ, а также о тѣхъ измѣненіяхъ и дополненіяхъ издаваемаго закона, которыя при этомъ окажутся необходимыми.

IV. Въ дополненіе Высочайше утвержденнаго, 5 іюня 1900 г., штата центральныхъ учреждений Министерства Финансовъ по части торговли и промышленности (собр. узак., ст. 1606): 1) учредить по отдѣлу торговаго мореплаванія новыя должности: а) члена-дѣлопроизводителя комитета по портовымъ дѣламъ, съ присвоеніемъ ему оклада содержанія въ 4.500 р. въ годъ (въ томъ числѣ 2.250 р. жалованья, 1. 125 р. столовыхъ и 1. 125 р. квартирныхъ), V класса по чинопроизводству, V разряда по шитью на мундирѣ и 1 ст. III разряда по пенсіи, и б) двухъ столоначальниковъ и двухъ помощниковъ столоначальника, съ присвоеніемъ имъ окладовъ содержанія и служебныхъ правъ на основаніи означеннаго штата, и 2) увеличить суммы: а) на канцелярскихъ чиновниковъ и вольнонаемныхъ писцовъ—на *три тысячи* рублей и б) на канцелярскіе, и типографскіе и библиотечные матеріалы, наемъ помѣшеній, почтовые, телеграфные и прочіе хозяйственные расходы—на *четыре тысячи* рублей въ годъ.

V. Означенную въ предъидущемъ (IV) отдѣлѣ мѣру ввести въ дѣйствіе съ 1 января 1902 г., со внесеніемъ, съ этого срока, въ смѣту учреждений Министерства Финансовъ по части торговли и промышленности по *шестнадцати тысячъ восьми сотъ двадцати* рублей ежегодно.

VI. Предоставить Министру Внутреннихъ Дѣлъ войти въ соображеніе вопроса объ основаніяхъ организациі полицейскаго надзора по огражденію внѣшняго порядка, благочинія и безопасности въ тѣхъ приморскихъ торговыхъ портахъ Имперіи, въ которыхъ будетъ введено положеніе о мѣстныхъ портовыхъ управленіяхъ, и предположенія свои по этому предмету, по соглашенію съ Министрами Финансовъ и Юстиціи, внести на утвержденіе Государственнаго Совѣта.

Подлинное мнѣніе подписано въ журналахъ Предсѣдателями и Членами.

На подлинномъ Собственною Его Императорскаго Величества рукою написано: *„Быть по сему“*.

Въ Петергофѣ.

12 іюня 1901 года.

ПОЛОЖЕНІЕ

О мѣстномъ управленіи приморскими торговыми портами.

1. Подъ приморскимъ торговымъ портомъ разумѣются заключающіяся въ установленныхъ границахъ (ст. 2) портовые воды (гавани и рейды) и прибрежное пространство, съ находящимися на немъ всякаго рода приспособленіями и сооружеіями.

2. Границы каждаго приморскаго торговаго порта опредѣляются комитетомъ по портовымъ дѣламъ.

3. Портовое управленіе составляютъ: 1) начальникъ порта съ состоящимъ при немъ чинами по штату, и 2) присутствіе по портовымъ дѣламъ.

4. Портовые управленія состоятъ по вѣдомству Министерства Финансовъ и въ порядкѣ надзора и руководства подчиняются комитету по портовымъ дѣламъ при совѣтѣ по дѣламъ торговаго мореплаванія.

5. Начальнику порта ввѣряется непосредственное завѣдываніе и управленіе портомъ,

6. На должность начальника порта, по сношенію въ подлежащихъ случаяхъ съ Управляющимъ Морскимъ Министерствомъ, назначаются министромъ Финансовъ преимущественно офицеры флота, состоящіе на дѣйствительной службѣ въ запасѣ или отставкѣ (ст. 7).

7. Въ менѣе значительныхъ портахъ на должность начальника порта, по сношенію въ подлежащихъ случаяхъ съ Управляющимъ Морскимъ Министерствомъ, Министромъ Финансовъ могутъ назначаться, кромѣ офицеровъ флота, также штурманы флота, а равно вольные шкиперы и штурманы дальняго плаванія и другія лица, если они получили высшее техническое образованіе.

8. Начальнику порта непосредственно подчинены все должностные лица и исполнительные низшие чины портового управления.

9. Начальнику порта принадлежит наблюдение за исполнением в предѣлахъ порта дѣйствующихъ законовъ, правительственныхъ распоряженій и изданныхъ въ отношеніи порта обязательныхъ постановленій и принятіе мѣръ къ предупрежденію и прѣсеченію ихъ нарушенія (ст. 10—23).

10. Начальникъ порта наблюдаетъ за правильностью въ предѣлахъ порта: 1) движенія и стоянки судовъ; 2) желѣзнодорожнаго движенія; 3) нагрузки, выгрузки, передвиженія и храненія товаровъ; 4) пользованія находящимися въ портѣ пристанями, кранами, складочными магазинами и иными портовыми сооружениями и приспособленіями; 5) пользованія со стороны частныхъ лицъ отведенными имъ участками принадлежащей казнѣ портовой территоріи; 6) нагрузки и выгрузки балласта и очистки судовъ отъ мусора, и 7) производства промысловъ: рыболовнаго, водолазнаго, буксирнаго, перевозочнаго, по нагрузкѣ и разгрузкѣ судовъ и иныхъ.

11. Начальникъ порта наблюдаетъ за исполненіемъ обязательныхъ постановленій объ обращеніи съ огнемъ, о мѣрахъ предупрежденія пожаровъ, о стоянкѣ судовъ съ взрывчатыми и легко воспламеняющимися предметами, а также о нагрузкѣ, выгрузкѣ и храненіи послѣднихъ въ портѣ. При пожарахъ и иныхъ несчастныхъ случаяхъ, грозящихъ опасностью портовымъ сооружениямъ или судамъ, начальникъ порта требуетъ отъ находящихся въ портѣ судовъ, лодокъ и желѣзнодорожныхъ учрежденій имѣющіяся у нихъ для борьбы съ огнемъ и подавія помощи средства, подвижной составъ и т. д. Суда, лодки и желѣзнодорожныя учрежденія обязаны немедленно исполнять означенныя въ сей (11) статьѣ требованія начальника порта.

12. На начальника порта возлагается: 1) завѣдываніе лоцманскими учрежденіями и отдѣльными лоцманами на правахъ мѣстнаго начальника лоцмановъ (ст. 315 (прим.), прил. ст. 4 и 5, уст. торг., изд. 1893 г.),—за исключеніемъ портовъ, гдѣ учреждено военно-морское портовое управление; 2) наблюденіе за содержаніемъ въ исправности морскихъ

предостерегательныхъ знаковъ въ портѣ и у входовъ въ портъ,—за исключеніемъ портовъ, гдѣ учреждено военно-морское портовое управленіе, а также Керчь-Еникаль; 3) производство, чрезъ портовыхъ техниковъ, установленнаго закономъ осмотра и освидѣтельствванія торговыхъ судовъ, ихъ котловъ и механпзмовъ (ст. 13); 4) принятіе мѣръ къ спасанію людей, судовъ и груза ихъ при кораблекрушеніяхъ, освидѣтельствванію и сбереженію спасеннаго, возвращенію его хозяевамъ и установленному вознагражденію спасавшихъ лицъ, а также завѣдываніе означенными въ ст. 514 устава таможеннаго (изд. 1892 г.) и ст. 495 и 517—522 устава торговаго (изд. 1893 г.) дѣлами о кораблекрушеніяхъ; 5) оказаніе содѣйствія карантиннымъ, таможеннымъ и другимъ учрежденіямъ по исполненію этими учрежденіями возложенныхъ на нихъ по отношенію къ торговымъ судамъ обязанностей, а также завѣдующимъ передвиженіемъ войскъ и военнымъ комендантамъ пристаней, и 6) въ случаяхъ, не терпящихъ отлагательства, производство мелкихъ исправленій портовой территоріи съ мостовыми и причальными приспособленіями (отбойныя рамы и сваи, рымы, причальныя тумбы, стремянки и кордонные камни), водостоконъ, навісовъ, складовъ, крановъ и иныхъ портовыхъ зданій и механическихъ приспособленій для нагрузки и выгрузки товаровъ.

13. Начальникъ порта распоряжается производствомъ измѣренія, техническимъ осмотромъ и освидѣтельствваніемъ торговыхъ судовъ: 1) съ цѣлью задержанія выхода въ море тѣхъ изъ нихъ, которыя, по свѣдѣніямъ портоваго управленія, находятся въ неблагонадежномъ состояніи, а также чрезмерно или неправильно нагружены; 2) для изслѣдованія причинъ несчастныхъ случаевъ съ судами, и 3) по заявленію судовладѣльцевъ или товарохозяевъ, желающихъ удостовѣриться въ благонадежности судна, а равно въ другихъ, закономъ указанныхъ случаяхъ.

14. Начальнику порта предоставляется: 1) продавать ненужное и негодное казенное имущество порта на сумму до тысячи рублей, а также избирать способы этой продажи, и

2) отдавать, на ту же сумму, въ аренду казенныя имущества и оброчныя статьи въ портѣ.

15. Начальникъ порта разрѣшаетъ собственною властью дѣла по обвиненію судовладѣльцами или шкиперами лицъ судовой команды въ проступкахъ, предусмотрѣнныхъ ст. 1252, 1253, 1259, 1260, 1266, 1270, 1273 и 1274 уложенія о наказаніяхъ (изд. 1885 г.). Проступки, предусмотрѣнные ст. 1252, 1259, 1266 и 1270 означеннаго уложенія, когда этими проступками причиненъ вредъ или убытокъ, подлежатъ разбира- тельству судебныхъ мѣстъ.

16. По гражданскимъ спорамъ между судовладѣльцами или шкиперами и лицами судовой команды, касающимся до- говора найма, содержанія и продовольствованія команды на судахъ, расчетовъ съ лицами этой команды и отпуска ихъ, а также по спорамъ о вознагражденіи лоцмановъ, рабочихъ артелей по нагрузкѣ и выгрузкѣ судовъ, лодочниковъ и хо- зяевъ буксирныхъ и балластныхъ судовъ, сторонамъ, по вза- имному соглашенію, предоставляется обращаться для разбира- тельства къ начальнику порта, который постановляетъ по та- кимъ дѣламъ окончательное рѣшеніе.

17. На начальника порта возлагается составленіе предпо- ложеній: 1) объ изданіи обязательныхъ постановленій по пред- метамъ, означеннымъ въ п. 1 и 3—7 ст. 10 и въ ст. 11; 2) объ отдачѣ и условіяхъ отвода частнымъ лицамъ участковъ принадлежащей казнѣ портовой территоріи, и 3) о потребно- стяхъ порта по его улучшенію, развитію, переустройству, ка- питальному ремонту, оборудованію, устройству верфей, доковъ, элеваторовъ, подъѣздныхъ къ порту путей, распиренію желѣзно- дорожныхъ сообщеній, открытію мореходныхъ учебныхъ заве- деній, спасательныхъ станцій и т. п. Предположенія свои по упомянутымъ въ сей (17) статьѣ вопросамъ начальникъ порта представляетъ на разсмотрѣніе присутствія по портовымъ дѣ- ламъ (ст. 32).

18. Въ случаяхъ нарушенія обязательныхъ постановле- ній и неисполненія законныхъ требованій начальника порта по предметамъ, означеннымъ въ п. 1 и 3—7 ст. 10 и въ ст. 11, начальнику порта принадлежитъ право, въ установлен- номъ для сего порядкѣ, налагать на виновныхъ денежныя

взысканія въ размѣрѣ не свыше ста рублей. При невзносѣ наложеннаго взысканія въ трехдневный срокъ, дѣло передается въ подлежащее судебное мѣсто. Если взысканіе причитается съ лица, принадлежащаго къ экипажу, находящагося въ портѣ торговаго судна, то, впредь до окончательнаго рѣшенія дѣла судомъ, упомянутое лицо можетъ быть выпущено изъ порта не иначе, какъ по представленіи соотвѣтственнаго залога.

19. Въ случаѣ неисполненія постановленій относительно движенія или стоянки судовъ въ портѣ (п. 1 ст. 10), начальникъ порта распоряжается постановкою судна на надлежащее мѣсто за счетъ виновнаго. При этомъ судно, до уплаты произведенныхъ расходовъ или обезпеченія ея соотвѣтственнымъ залогомъ, не выпускается изъ порта.

20. Въ случаѣ поврежденія судномъ или принадлежащими къ его экипажу лицами пристаней, моловъ, набережныхъ, волноломовъ, предостерегательныхъ знаковъ либо иныхъ портовыхъ сооружений, а также неисполненія обязательныхъ постановленій относительно нагрузки и выгрузки балласта и очистки судовъ отъ мусора (п. 6 ст. 10), исправленіе причиненнаго поврежденія или очищеніе гавани, либо рейда отъ допущеннаго засоренія производится на счетъ подлежащаго шкипера или судовладѣльца.

21. Въ предусмотрѣнномъ предъидущей (20) статьею случаѣ начальникъ порта распоряжается производствомъ, чрезъ портовыхъ техникувъ, изслѣдованія означенныхъ неправильныхъ дѣйствій и оцѣнки вызываемыхъ ими издержекъ, по соглашенію съ портовымъ инженеромъ вѣдомства путей сообщенія и въ присутствіи представителя мѣстнаго контроля, а также, въ случаѣ необходимости, по сношенію съ подлежащими вѣдомствами. На основаніи полученныхъ указаннымъ путемъ данныхъ, начальникъ порта, въ возможно краткій срокъ, опредѣляетъ и объявляетъ судовладѣльцу или шкиперу причитающуюся съ него сумму.

22. О времени производства изслѣдованія и оцѣнки уведомляется шкиперъ судна (ст. 20 и 21). Судовладѣлецъ или шкиперъ, лично или чрезъ довѣренныхъ лицъ, могутъ присутствовать при означенныхъ дѣйствіяхъ. Въ случаѣ несогласія упомянутыхъ лицъ съ опредѣленною начальникомъ

порта суммою взысканія, размѣръ его опредѣляется судомъ по иску подлежащаго казеннаго управленія. До взноса суммы взысканія или обезпеченія ея уплаты соотвѣтственнымъ залогомъ, судно не выпускается изъ порта. Неявка судовладельца, шкипера или ихъ довѣреннаго не останавливаетъ производства оцѣнки.

23. Начальнику порта предоставляется, въ случаяхъ, не терпящихъ отлагательства, допускать собственною властью отступленія отъ изданныхъ обязательныхъ постановленій, съ доведеніемъ о семъ, каждый разъ, до свѣдѣнія присутствія по портовымъ дѣламъ, въ ближайшее его засѣданіе.

24. Помощники начальника порта назначаются Министромъ Финансовъ изъ лицъ, упомянутыхъ въ ст. 7, съ соблюденіемъ, въ подлежащихъ случаяхъ, правила, изложеннаго въ той статьѣ. Портовые техники и прочіе чины портового управленія назначаются Министерствомъ Финансовъ, по представленію начальника порта, изъ числа инженеръ-механиковъ, корабельныхъ инженеровъ и другихъ лицъ, обладающихъ соотвѣтствеинными познаніями.

25. Помощники начальника порта содѣйствуютъ ему въ исполненіи лежащихъ на немъ обязанностей и исполняютъ порученія, какія будутъ на нихъ возложены начальникомъ порта. Въ случаѣ болѣзни или отсутствія начальника порта, мѣсто его заступаетъ старшій помощникъ.

26. На портовыхъ техникахъ возлагается надзоръ за исправностью состоящихъ въ вѣдѣніи начальника порта зданій, сооружений, плавучихъ средствъ и механизмовъ, производство осмотровъ и освидѣтельствваній торговыхъ судовъ и вообще исполненіе, по порученіямъ начальника порта, обязанностей, требующихъ техническихъ познаній.

27. Низшіе исполнительные чины опредѣляются начальникомъ порта преимущественно изъ отставныхъ и запасныхъ нижнихъ чиновъ морскаго и военнаго вѣдомствъ и вольныхъ матросовъ, въ числѣ, опредѣляемомъ штатами. Означенные въ сей (27) статьѣ чины состоятъ по вольному найму, но приводятся къ присягѣ на вѣрность службы.

28. Порядокъ желѣзнодорожнаго движенія въ предѣлахъ порта устанавливается по соглашенію начальника порта съ

управленіємъ желѣзной дороги. Въ случаѣ недостиженія такого соглашенія, дѣло представляется на разрѣшеніе Министровъ Финансовъ и Путей Сообщенія.

29. Обязательнымъ постановленіямъ о движеніи и стоянкѣ судовъ (п. 1 ст. 10) подчиняются также суда, подлежащія карантинной обсерваціи. Постановленія эти не распространяются, однако, на части порта, отведенныя въ вѣдѣніе карантинныхъ учреждений.

30. Таможенные учрежденія, въ отношеніи дѣйствій, означенныхъ въ п. 1 и 3—5 ст. 10, руководствуются издаваемыми на этотъ предметъ обязательными постановленіями. Послѣднія, однако, не распространяются на части порта, отведенныя въ вѣдѣніе таможенныхъ учреждений.

31. Надзоръ за дѣятельностью чиновъ портового управленія принадлежитъ губернатору или градоначальнику (ст. 271 общ. учр. губ.), которымъ предоставляется давать означеннымъ чинамъ указанія по дѣламъ, касающимся общихъ мѣропріятій по губерніи или градоначальству.

32. Присутствію по портовымъ дѣламъ предоставляется: 1) изданіе обязательныхъ въ предѣлахъ порта постановленій относительно: а) движенія и стоянки судовъ; б) нагрузки, выгрузки, передвиженія и храненія товаровъ; в) пользованія находящимися въ портѣ пристанями, кранами, складочными магазинами и иными портовыми сооружениями и приспособленіями; г) пользованія со стороны частныхъ лицъ отведенными имъ участками принадлежащей казнѣ портовой территоріи; д) нагрузки и выгрузки балласта и очистки судовъ отъ мусора; е) производства промысловъ: рыболовнаго, водолазнаго, буксирнаго, перевозочнаго, по нагрузкѣ и разгрузкѣ судовъ и иныхъ, и ж) обращенія съ огнемъ, мѣръ предупрежденія пожаровъ, стоянки судовъ съ взрывчатыми и легко воспламеняющимися предметами, а также нагрузки, выгрузки и храненія послѣднихъ; 2) предварительное разсмотрѣніе предположеній начальника порта о потребностяхъ порта по его улучшенію, развитію, переустройству, капитальному ремонту, оборудованію, устройству верфей, доковъ, элеваторовъ, подъѣздныхъ къ порту путей, расширенію желѣзнодорожныхъ сообщеній, откры-

тію мореходныхъ учебныхъ заведеній, спасательныхъ станцій и т. п., а также предположеній городскихъ общественныхъ управленій и иныхъ мѣстныхъ общественныхъ учреждений о работахъ по улучшенію, развитію и ремонту портовыхъ сооружений; 3) отводъ участковъ изъ принадлежащей казнѣ портовой территоріи для надобностей правительственныхъ учреждений и въ пользованіе частныхъ лицъ, а также распоряженіе отобраніемъ отъ послѣднихъ отведенныхъ участковъ въ случаѣ неисполненія ими условій отвода; 4) продажа ненужнаго и негоднаго казеннаго имущества порта на сумму до пяти тысячъ рублей, а также избраніе способовъ этой продажи, и 5) отдача, на ту же сумму, въ аренду казенныхъ имуществъ и оброчныхъ статей въ портѣ.

33. Предположенія о работахъ по развитію и улучшенію порта, и вообще о новыхъ портовыхъ работахъ, составляемыя мѣстными органами Министерства Путей Сообщенія, предварительно дальнѣйшаго направленія названымъ Министерствомъ этихъ предположеній, вносятся на заключеніе мѣстнаго присутствія по портовымъ дѣламъ. Предположенія о капитальномъ ремонтѣ, не сопряженные съ производствомъ новыхъ сооружений, сообщаются присутствію для свѣдѣнія.

34. Присутствіе по портовымъ дѣламъ образуется подъ предсѣдательствомъ начальника порта, изъ членовъ отъ Министерствъ: Финансовъ, Путей Сообщенія, Внутреннихъ Дѣлъ и Юстиціи, по одному отъ каждаго, по назначенію подлежащихъ Министровъ, городского головы портоваго города, предсѣдателей мѣстныхъ биржеваго комитета и комитета торговли и мануфактуръ и двухъ членовъ отъ мѣстнаго купечества.

35. При разсмотрѣніи дѣлъ, касающихся желѣзныхъ дорогъ, въ засѣданія присутствія приглашается, съ правомъ голоса, представитель мѣстнаго желѣзнодорожнаго управленія.

36. Въ портахъ, гдѣ, по сношенію Военнаго Министра и Управляющаго Морскимъ Министерствомъ съ Министромъ Финансовъ, это будетъ признано необходимымъ, въ составъ присутствія входятъ также представители означенныхъ вѣдомствъ.

37. Членовъ присутствія отъ вѣдомствъ или общественныхъ учреждений (ст. 34), въ случаѣ невозможности для нихъ прибыть въ засѣданіе, замѣняютъ, на правахъ членовъ, чины

и лица, заступающіе ихъ мѣсто въ порядкѣ государственной либо общественной службы. Членамъ присутствія отъ вѣдомствъ могутъ, равнымъ образомъ, быть назначены подлежащими Министрами постоянные замѣстители.

38. Члены присутствія отъ мѣстнаго купечества (ст. 34) избираются изъ лицъ, владѣющихъ мореходными судами или ведущихъ отпускную морскую торговлю и состоящихъ въ русскомъ подданствѣ. Избраніе означенныхъ лицъ въ портахъ, гдѣ имѣются биржевые комитеты, производится этими послѣдними, въ прочихъ портахъ—купеческими обществами, а гдѣ ихъ нѣтъ—городскими думами.

39. Въ засѣданія присутствія могутъ быть приглашаемы, съ правомъ совѣщательнаго голоса, лица, отъ которыхъ, по свойству обсуждаемыхъ дѣлъ, слѣдуетъ ожидать полезныхъ свѣдѣній и объясненій.

40. Засѣданіе присутствія признается состоявшимся, когда въ немъ находились, кромѣ предсѣдателя представители Министерствъ: Финансовъ, Путей Сообщенія и Внутреннихъ Дѣлъ. При разсмотрѣніи дѣлъ, означенныхъ въ п. 1 ст. 32, обязательно участіе члена отъ Министерства Юстиціи.

41. Дѣла въ присутствіи разрѣшаются по большинству голосовъ присутствующихъ членовъ. При равенствѣ голосовъ, голосъ предсѣдателя даетъ перевѣсъ.

42. Журналы засѣданій присутствія представляются начальникомъ порта, въ семидневный срокъ по ихъ подписаніи, въ отдѣлъ торговаго мореплаванія и одновременно сообщаются губернатору или градоначальнику. Послѣднимъ предоставляется сообщать замѣчанія свои по препровожденнымъ имъ журналамъ комитету по портовымъ дѣламъ.

43. Утвержденные присутствіемъ обязательныя постановленія (п. 1 ст. 32) издаются губернаторомъ или градоначальникомъ порядкомъ, указаннымъ въ ст. 424 общаго учрежденія губернскаго (изд. 1892 г.). Если губернаторъ или градоначальникъ признаетъ невозможнымъ изданіе означенныхъ постановленій, то представляетъ о семъ въ семидневный срокъ комитету по портовымъ дѣламъ.

44. Въ обязательныхъ постановленіяхъ указывается срокъ, съ котораго они вступаютъ въ силу. Срокъ этотъ не можетъ

быть менѣе двухъ недѣль со времени объявленія постановленія во всеобщее свѣдѣніе.

45. Жалобы на дѣйствія лицъ, подчиненныхъ начальнику порта, приносятся этому послѣднему.

46. Жалобы на распоряженія начальника порта приносятся Министру Финансовъ въ теченіе одного мѣсяца со дня приведенія въ исполненіе обжалованнаго распоряженія. Жалобы представляются губернатору или градоначальнику, который препровождаетъ ихъ по назначенію, съ своимъ заключеніемъ, въ семидневный, со дня представленія жалобы, срокъ.

47. Жалобы на обязательныя постановленія и на опредѣленія присутствія по портовымъ дѣламъ приносятся, въ трехмѣсячный, со дня объявленія постановленія, срокъ, комитету по портовымъ дѣламъ. Жалобы представляются губернатору или градоначальнику, который препровождаетъ ихъ по назначенію, съ своимъ заключеніемъ, въ семидневный, со дня представленія жалобы, срокъ.

Подписаль: Предсѣдатель Государственнаго Совѣта *МИХАИЛЬ*.

427. *Іюля 13-го. Собраніе Узаконеній и Распоряженій Правительства № 68, ст. 1373.—Объ открытіи пристани на правомъ берегу рѣки Волги, въ урочищѣ Калиновой, Царицынскаго уѣзда.*

Вслѣдствіе представленія Саратовскаго Губернатора, по соглашенію Министерствъ Внутреннихъ Дѣлъ, Финансовъ и Путей Сообщенія, на основаніи ст. 83 и 85 Пол. о губ. и уѣздн. зем. учрежд., признано возможнымъ удовлетворить ходатайство Саратовскаго Губернскаго Земскаго Собранія объ открытіи пристани на правомъ берегу рѣки Волги, въ урочищѣ Калиновой, въ одной верстѣ отъ с. Балыклей, Царицынскаго уѣзда.

Объ этомъ Министръ Внутреннихъ Дѣлъ, 2 мая 1901 г., донесъ Правительствующему Сенату, для республикованія.

428. *Юля 18-го. (Вѣстникъ № 33). Циркуляръ Главному Казначейству и Казеннымъ Палатамъ № 83.—Объ оплатѣ казначействами ассигновокъ на имя довѣренныхъ отъ контрагентовъ или кредиторовъ казны.*

По сообщенію Управленія желѣзныхъ дорогъ нѣкоторыя казначейства возвращали безъ исполненія ассигновки мѣстныхъ Управленій казенныхъ желѣзныхъ дорогъ, составленныя не на имя контрагентовъ, непосредственно вступившихъ съ казною въ договорныя отношенія, а на имя лицъ, коимъ контрагенты казны по разнымъ передаточнымъ или вѣрительнымъ надписямъ предоставляютъ право на полученіе причитающихся имъ отъ казны суммъ по исполненнымъ подрядамъ или поставкамъ.

Вслѣдствіе сего Департаментъ Государственнаго Казначейства считаетъ необходимымъ разъяснить, что казначейства должны безпрепятственно оплачивать ассигновки, составленныя распорядительнымъ управленіемъ на имя довѣренныхъ отъ непосредственныхъ контрагентовъ или кредиторовъ казны и вообще на имя стороннихъ лицъ или учрежденій, коимъ контрагентами казны передано право на полученіе причитающихся имъ отъ казны платежей посредствомъ довѣренностей или передаточныхъ надписей на платежныхъ документахъ или особыми заявленіями, подаваемыми контрагентами въ распорядительныя управленія, отъ коихъ имъ причитаются платежи.

При этомъ обязанность удостовѣряться въ наличіи и дѣйствительности таковыхъ довѣренностей, уполномочій или передаточныхъ надписей лежитъ на распорядительныхъ управленіяхъ.

Объ этомъ Департаментъ Государственнаго Казначейства даетъ знать Главному Казначейству для руководства и Казеннымъ Палатамъ для соотвѣтственныхъ распоряженій по казначействамъ.

429. *Юля 18-го. (Вѣстникъ № 31). Циркуляръ Управленія В. и Ш. С. и Т. П. въ Правленія округовъ п. с. № 8287—*
О примѣненіи правилъ о лѣсахъ защитныхъ къ лѣсамъ, растущимъ на бечевникахъ.

Министерствомъ Земледѣлія и Государственныхъ Имуществъ былъ возбужденъ вопросъ о томъ, чтобы лѣса, растущіе на бечевникахъ и входящіе въ составъ защитныхъ лѣсныхъ дачъ, были подчинены, въ отношеніи предоставленнаго въ прим. 1 и 2 къ ст. 362 Уст. пут. сообщ. казнѣ вообще и вѣдомству путей сообщенія въ особенности права пользовапія, правиламъ о лѣсахъ защитныхъ (ст. 795 и слѣдующ. Лѣснаго Устава). Нынѣ между названнымъ Министерствомъ и Министерствомъ Путей Сообщенія состоялось соглашеніе объ установленіи временно, впредь до указаній опыта, слѣдующаго порядка примѣненія лѣсоохранительнаго закона къ произрастающимъ на бечевникѣ лѣсамъ:

1) О всякой вновь признаваемой защитною на основаніи п. 3 ст. 796 Устава Лѣснаго, изд. 1893 года, лѣсной дачѣ, расположенной по берегу судоходной рѣки, канала или воднаго источника, Лѣсоохранительные Комитеты увѣдомляютъ мѣстные Округа путей сообщенія.

2) По полученіи такового увѣдомленія, Правленіе Округа сообщаетъ Лѣсоохранительному Комитету свои соображенія о тѣхъ пользованіяхъ, которыя вѣдомству путей сообщенія желательно допустить на входящемъ въ составъ дачъ естественномъ бечевникѣ на предстоящее десятилѣтіе, равно какъ и о тѣхъ мѣрахъ, которыя необходимо принять для усиленія защитной способности лѣса.

3) Лѣсоохранительный Комитетъ, получивъ сообщенныя Округомъ соображенія, передаетъ таковыя лицу, на которое будетъ возложено устройство защитной дачи, съ предложеніемъ при составленіи плана хозяйства, по возможности, удовлетворять высказанныя вѣдомствомъ путей сообщенія пожеланія, если это не можетъ отразиться вредно на защитной способности лѣса.

4) По утвержденіи Лѣсоохранительнымъ Комитетомъ плана хозяйства на защитную дачу, расположенную по берегу

судоходной рѣки, канала или воднаго источника, Комитетъ препровождаетъ копію плана Правленію мѣстнаго Округа путей сообщенія.

5) По полученіи таковой копіи плана Правленіе Округа принимаетъ планъ къ руководству при производимыхъ вѣдомствомъ путей сообщенія работахъ, а въ случаѣ необходимости допущенія на бечевникъ какого либо пользованія, не предусмотрѣннаго этимъ планомъ, предварительно заявляетъ Лѣсоохранительному Комитету о необходимости соотвѣтствующаго измѣненія плана.

6) Получивъ такое заявленіе Правленія, Комитетъ принимаетъ всѣ зависящія мѣры къ скорѣйшему разсмотрѣнію заявленія и увѣдомляетъ Правленіе о своемъ постановленіи.

7) Правленіе Округа, при невозможности согласиться съ постановленіемъ Комитета по вопросу объ утвержденіи (п. 4) или объ измѣненіи (п. 6) плана пользованія, доводитъ о возникшемъ разногласіи до свѣдѣнія Управленія водяныхъ и и шоссейныхъ сообщеній и торговыхъ портовъ для разрѣшенія спорнаго вопроса по соглашенію Министерства Земледѣлія и Государственныхъ Имуществъ съ Министерствомъ Путей Сообщенія.

8) Для урегулированія пользованія вѣдомства путей сообщенія также и въ тѣхъ растущихъ на бечевникахъ и входящихъ въ составъ защитныхъ дачъ лѣсахъ, планы хозяйства на которые утверждены до настоящаго времени, Лѣсоохранительные Комитеты сообщаютъ Правленіямъ мѣстныхъ Округовъ путей сообщенія списки всѣхъ такихъ лѣсныхъ дачъ. О тѣхъ изъ помѣщенныхъ въ списокъ лѣсныхъ дачахъ, въ которыхъ вѣдомство путей сообщенія предполагаетъ допустить на входящихъ въ составъ ихъ бечевникахъ какія либо пользованія для производства государственныхъ работъ, мѣстное Правленіе Округа сообщаетъ мѣстному Лѣсоохранительному Комитету, а Комитетъ препровождаетъ въ Правленіе копіи плановъ на эти дачи, при чемъ въ дальнѣйшемъ соблюдается порядокъ, указанный выше въ пп. 5—7. Если же Правленіе относительно какой либо изъ помѣщенныхъ въ вышеупомянутомъ списокъ лѣсныхъ дачъ найдетъ возможнымъ, и не получивъ еще копіи плана пользованія, сразу сообщить Комитету, какое

именно пользование предполагается допустить, то, въ случаѣ, если это пользование противорѣчитъ плану, Комитетъ непосредственно приступаетъ къ разсмотрѣнію предположеній Правленія въ порядкѣ, указанномъ выше въ п. 6, а если предполагаемое пользование разрѣшается планомъ, то отъ усмотрѣнія Комитета зависитъ сообщить о семъ Правленію безъ препровожденія копии плана.

О вышеизложенномъ Управленіе водяныхъ и шосейныхъ сообщеній и торговыхъ портовъ увѣдомляетъ для свѣдѣнія и исполненія Правленія Округовъ путей сообщенія. Копія циркуляра, изданнаго по настоящему вопросу Министерствомъ Земледѣлія и Государственныхъ Имуществъ отъ 28 іюня сего года за № 2183/26, при семъ сообщается.

Приложеніе къ циркуляру № 8287.

Циркуляръ Лѣсоохранительнымъ Комитетамъ, 28 іюня 1901 года № 2183/26.

Какъ видно изъ поступающихъ въ Министерство Земледѣлія и Государственныхъ Имуществъ дѣлъ, мѣстные чины вѣдомства путей сообщенія, при исполненіи работъ по улучшенію судоходнаго состоянія рѣкъ, на основаніи статей 362 (и примѣчанія къ ней), 371 и 375 Устава путей сообщенія, нерѣдко допускаютъ на бечевникахъ, входящихъ въ составъ лѣсныхъ дачъ, признанныхъ въ установленномъ порядкѣ защитными, производство такихъ пользованій, которыя вовсе не предусмтрѣны, или даже воспрещены, по планамъ хозяйства, утвержденнымъ на эти дачи Лѣсоохранительными Комитетами.

Признавая, съ своей стороны, что нарушеніе въ семъ олучаѣ плана хозяйства вызывается, отчасти, тѣмъ обстоятельствомъ, что вѣдомство путей сообщенія, не получающее ни извѣщеній о признаніи лѣсныхъ дачъ защитными, ни копій плановъ хозяйства на эти дачи, лишено возможности указывать подвѣдомственнымъ ему чинамъ при возложеніи на нихъ обязанности до выполненію означенныхъ работъ, какія поль-

зованія воспрещены на бечевникѣ по утвержденному Лѣсоохранительнымъ Комитетомъ плану хозяйства, я, съ цѣлью возможнаго предупрежденія на будущее время затрудненій въ семъ отношеніи по предварительному соглашенію съ Министромъ Путей Сообщенія, предлагаю Лѣсоохранительнымъ Комитетамъ: 1) о всѣхъ, признаваемыхъ защитными, на основаніи п. 3 ст. 796 Лѣснаго устава, изд. 1893 года, лѣсныхъ дачахъ, расположенныхъ по берегамъ судоходныхъ рѣкъ, каналовъ и водныхъ источниковъ, сообщать мѣстнымъ Округамъ путей сообщенія, на предметъ указанія сими Округами своихъ соображеній о тѣхъ пользованіяхъ, которыя вѣдомству путей сообщенія желательно допустить на входящемъ въ составъ дачи, естественномъ бечевникѣ на предстоящее десятилѣтіе, равно какъ о тѣхъ мѣрахъ, которыя, по мнѣнію Округа, необходимо принять для усиленія защитной способности лѣса на такихъ бечевникахъ; 2) по полученіи указанныхъ соображеній Округа путей сообщенія, передавать таковыя лицу, на которое будетъ возложено устройство защитной дачи, съ предложеніемъ при составленіи плана хозяйства, по возможности, удовлетворять высказанныя вѣдомствомъ путей сообщенія пожеланія, если это не можетъ отразиться вредно на защитной способности лѣса; 3) по утвержденіи Лѣсоохранительнымъ Комитетомъ плана хозяйства на такуюю (п. 1) защитную дачу, препровождать копію онаго мѣстному Округу путей сообщенія, для свѣдѣнія; 4) сообщить немедленно Округамъ путей сообщенія, списки всѣхъ тѣхъ защитныхъ лѣсныхъ дачъ, въ составъ которыхъ входятъ лѣса, произрастающіе на бечевникахъ, и на которые существуютъ утвержденныя уже до настоящаго времени Комитетами планы хозяйства, а по полученіи отъ означенныхъ Округовъ свѣдѣній о тѣхъ изъ указанныхъ дачъ, въ которыхъ вѣдомство путей сообщенія предполагаетъ допустить на бечевникахъ какія либо пользованія для производства государственныхъ работъ, препровождать Округамъ копіи плановъ хозяйства на такія дачи; если же характеръ и размѣры означенныхъ работъ подробно указаны Округомъ, причѣмъ связанныя съ производствомъ сихъ работъ пользованія не воспрещены планами хозяйства, то, смотря по удобству, или сообщать копіи плановъ хозяй-

ства на эти дачи, или же ограничиваться увѣдомленіемъ Округа о неимѣннн со стороны Комитета препятствій къ производству такихъ работъ, и 5) въ случаѣ поступления въ Комитетъ отъ Округа путей сообщенія заявленія о необходимости допущенія на вошедшемъ въ составъ указанной дачи бечевникъ какихъ либо пользованій, не предусмотрѣнныхъ планомъ хозяйства, утвержденнымъ на защитную дачу, принимать всѣ мѣры къ скорѣйшему разсмотрѣнію такого заявленія.

Къ изложенному считаю необходимымъ присовокупить, что и Министерство Путей Сообщенія признало цѣлесообразнымъ преподать, съ своей стороны, мѣстнымъ Округамъ путей сообщенія соотвѣтственныя разъясненія по указанному вопросу и, между прочимъ, предложить означеннымъ Округамъ: а) сообщать Лѣсоохранительнымъ Комитетамъ свои соображенія о тѣхъ пользованіяхъ, которыя, по мнѣнію Округа, желательно допустить на бечевникъ, вошедшемъ въ составъ лѣсной дачи, признанной защитною, и б) при производствѣ работъ на бечевникъ, включенномъ въ площадь защитной лѣсной дачи принимать къ руководству планъ хозяйства, утвержденный для этой дачи Лѣсоохранительнымъ Комитетомъ, въ случаѣ же необходимости допущенія при работахъ на бечевникъ какого либо пользованія, не предусмотрѣннаго планомъ, предварительно входить въ сношеніе съ Лѣсоохранительными Комитетами объ измѣненіи плана хозяйства.

430. *Юля 26-го. Циркуляръ Управленія В. и Ш. С. и Т. П. Управленія Округовъ п. с. и Управленія Томскаго Округа п. с. и Амурскаго бассейна № 8677.—О служебныхъ обязанностяхъ командировъ землечерпательныхъ машинъ.*

Начальникъ одного изъ Округовъ п. с. возбудилъ вопросъ о служебныхъ обязанностяхъ командировъ землечерпательницъ (или завѣдующихъ землечерпательницами), въ то время когда землечерпательницы бездѣйствуютъ.

Вопросъ этотъ былъ уже на обсужденіи Министерства п. с. въ 1895 г., по поводу пазначенія командировъ земле-

черпательницъ въ Казанскомъ и Кіевскомъ Округахъ, Его Сіятельству Г. Министру тогда было доложено, что спеціальныя завѣдующіе землечерпательницами, назначаемые изъ инженеровъ п. с. или лицъ, получившихъ высшее техническое образованіе обязаны, въ свободное отъ производства землечерпательныхъ работъ время, производить ремонтъ землечерпательныхъ каравановъ, составлять отчетныя вѣдомости по землечерпанію, разрабатывать собранныя техническія матеріалы и наконецъ въ свободное и за исполненіемъ этихъ прямыхъ обязанностей время исполнять порученія, возлагаемыя Начальникомъ Округа, какъ по техническому дѣлопроизводству Правленія, такъ и по надзору за производствомъ работъ.

Сообщая объ этомъ, Управленіе Водяныхъ и Шоссейныхъ Сообщеній и Торговыхъ Портовъ предлагаетъ Правленіямъ Округовъ принять къ руководству и исполненію приведенное указаніе съ возложеніемъ на названныхъ выше лицъ разработки и составленія отчетныхъ вѣдомостей какъ по опредѣленію расхода топлива, смазки и другихъ матеріаловъ такъ и стоимости землечерпанія, а также приведенія къ надлежащей полнотѣ чертежей и свѣдѣній, требуемыхъ циркуляромъ Управленія Водяныхъ и Шоссейныхъ Сообщеній и Торговыхъ Портовъ отъ 5 Мая 1901 г. № 5472 (контрольные чертежи).

431. *Юля 31 го. Собраніе Узаконеній и Распоряженій Правительства № 76, ст. 1563.*—**О разрѣшеніи Императорскому Обществу судоходства учредить отдѣленіе онаго въ гор. Архангельскѣ.**

Министръ Финансовъ донесъ Правительствующему Сенату, что велѣдвіе ходатайства Императорскаго Общества судоходства, имъ, Министромъ, по соглашенію съ Министромъ Внутреннихъ Дѣлъ, разрѣшено сему Обществу учредить отдѣленіе онаго въ гор. Архангельскѣ, на основаніи ст. 48 Высочайше утвержденного, 19 марта 1898 г., устава сего Общества.

432. *Июля 31-го. (Вѣстн. № 33). Циркуляръ Канцеляріи Министра Путей Сообщенія Начальникамъ округовъ п. с., Начальникамъ работъ по сооруженію торговыхъ портовъ, Правленіямъ и Советамъ Управленій желѣзнодорожныхъ Обществъ, Начальникамъ казенныхъ и Директорамъ и Управляющимъ частныхъ желѣзныхъ дорогъ, Инспекторамъ и наблюдающимъ за постройкой частныхъ желѣзныхъ дорогъ и Начальникамъ работъ по сооруженію казенныхъ желѣзныхъ дорогъ и стѣпей № 4667.—Объ оцѣночныхъ комиссіяхъ и уполномоченныхъ по отчужденію земель.*

Изъ поступающихъ въ Министерство Путей Сообщенія оцѣночныхъ дѣлъ о вознагражденіи за принудительно отчуждаемая имущества видно, что Оцѣночныя Коммисіи во многихъ случаяхъ, независимо отъ назначенія владѣльцамъ денежнаго вознагражденія за занятыя имущества, возлагаютъ также на казну или на желѣзнодорожное Общество, по руководству п. 11 ст. 584 т. X, ч. 1 зак. гражд., изд. 1887 г., разнаго рода обязательства по устройству мостовъ, дорогъ, плотинъ, переѣздовъ, по предоставленію владѣльцамъ права пользованія резервами и проч., причемъ въ своихъ постановленіяхъ по сему предмету весьма часто не предусматриваютъ технической исполнимости намѣченныхъ сооруженій и, такимъ образомъ, ставятъ предпринимателя не только въ затрудненіе, но и въ полную невозможность выполнить возложенныя на него обязательства. Между тѣмъ агенты желѣзныхъ дорогъ и другія лица, производящія отчужденіе, при разсмотрѣніи подлежащихъ дѣлъ въ Оцѣночныхъ Коммисіяхъ и при объявленіи имъ постановленій послѣднихъ, перѣдко не принимаютъ должныхъ мѣръ для выясненія существа возлагаемыхъ Коммисіями на предпринимателя обязательствъ и даже, не заявляя о своемъ согласіи или несогласіи съ мнѣніемъ Коммисіи по сему предмету, ограничиваются одною подписью о прочтеніи или объявленіи имъ оцѣночнаго протокола.

Засимъ, въ подаваемыхъ на оцѣнку возраженіяхъ упомянутыя лица, указывая на преувеличенность назначеннаго вознагражденія, очень часто обходятъ молчаніемъ постановленія Коммисіи, касающіяся вышеуказанныхъ обязательствъ.

Въ устраненіе подобнаго порядка, крайне замедляющаго разсмотрѣнія и разрѣшеніе оцѣночныхъ дѣлъ въ высшихъ инстанціяхъ, вынужденныхъ входить въ дополнительныя сношенія по вопросу о правильности или осуществимости по техническимъ условіямъ постановленій Оцѣночныхъ Коммисій по объявленному предмету, Канцелярія Министра Путей Сообщенія, но приказанію Его Сіятельства Господина Министра, предлагаетъ Начальникамъ округовъ путей сообщенія, Начальникамъ работъ по устройству торговыхъ портовъ, Правленіямъ и Совѣтамъ Управленій желѣзнодорожныхъ Обществъ, Начальникамъ казенныхъ и Деректорамъ и Управляющимъ частныхъ желѣзныхъ дорогъ, Инспекторамъ и наблюдающимъ за постройкой частныхъ желѣзныхъ дорогъ и Начальникамъ работъ по сооруженію казенныхъ желѣзныхъ дорогъ и вѣтвей принять зависящія мѣры къ тому, чтобы, при производствѣ въ Оцѣночныхъ Коммисіяхъ дѣлъ по вознагражденію за принудительно отчуждаемыя имущества, желѣзнодорожные агенты и другія уполномоченныя по отчужденіямъ лица обращали особое вниманіе на необходимость тщательнаго и всесторонняго выясненія возможности осуществленія предположеній Коммисіи о возложеніи на предпринимателя разнаго рода обязательствъ помимо уплаты денежнаго вознагражденія, и въ оцѣночныхъ протоколахъ или возраженіяхъ на оцѣнку подробно излагали по каждому изъ сихъ обязательствъ свое заключеніе, съ указаніемъ также примѣрной стоимости каждаго изъ техническихъ сооружений, устройствомъ котораго Оцѣночная Коммисія обязываетъ желѣзную дорогу.

433. *Августа 7-го. Собраніе Узаконеній и Распоряженій Правительства № 79, ст. 1620.*—Объ измѣненіи списка должностей, освобождающимъ отъ призыва изъ запаса въ дѣйствующія войска по центральнымъ установленіямъ Министерства Путей Сообщенія.

На подлинномъ написано: „Государь Императоръ разсматривать и Высочайше утвердить соизволилъ, въ Петергофѣ, въ 15 день юня 1901 года“.

Подписаль: Управляющій дѣлами Комитета Министровъ, Статсъ-Секретарь *А. Куломзинъ*.

С П И С О К Ъ

должностей Министерства Путей Сообщенія ниже V класса, исполненіе коихъ освобождаетъ офицерскихъ и нижнихъ чиновъ отъ призыва изъ запаса въ армію и въ дѣйствующія команды флота и отъ службы въ государственномъ ополченіи (взамѣнъ §§ 1, 2, 4, 5 и 6 и въ дополненіе § 7 раздѣла XII приложенія къ ст. 25 устава о воинской повинности, изд. 1897 года).

I. Вообще по центральному управленію:

Дѣлопроизводители: Инженернаго Совѣта, Управленія желѣзныхъ дорогъ, Управленія по сооруженію желѣзныхъ дорогъ, Управленія водяныхъ и шосейныхъ сообщеній и торговыхъ портовъ, Инспекціи Императорскихъ поѣздовъ, и отдѣловъ: по отчужденію имущества, учебнаго и по испытанію и освидѣтельствованію заказовъ Министерства и паровыхъ котловъ на судахъ.

II. Изъ числа состоящихъ при Министрѣ и по Канцеляріи Министра:

- 1) Секретарь Министра.
- 2) Помощники юрисконсульта.
- 3) Начальники отдѣленій; и
- 4) Начальникъ общаго архива.

III. По Управленію желѣзныхъ дорогъ:

- 1) Правитель канцеляріи и его помощники.
- 2) Помощники управляющихъ частями (исключая помощниковъ управляющаго юридическою частью, если они состоятъ на службѣ по вольному найму) и помощникъ завѣдывающаго дѣлами пенсіоннаго комитета.

3) Бухгалтеры и ихъ помощники.

4) Старшіе помощники дѣлопроизводителя (кромѣ канцеляріи).

5) Всѣ служащіе въ мобилизаціонныхъ дѣлопроизводствахъ эксплуатаціоннаго отдѣла.

6) Инженеры для техническихъ занятій VI класса; и

7) Ревизоры движенія VI класса.

IV. По Управленію по сооруженію желѣзныхъ дорогъ:

1) Правитель канцеляріи.
 2) Помощникъ управляющаго счетною частью.
 3) Юрисконсультъ.
 4) Инженеры для техническихъ занятій IV' класса; и
 5) Старшіе помощники дѣлопроизводителя и бухгалтера.
 V. По Управленію водяныхъ и шосейныхъ сообщений и торговыхъ портовъ:

1) Правитель канцеляріи.
 2) Помощникъ управляющаго юридическою частью.
 3) Бухгалтеръ счетной части.
 4) Инженеры для техническихъ занятій VI' класса.
 5) Младшіе инспекторы водяныхъ сообщений, шоссе и портовъ; и
 6) Завѣдывающій чертежиною отдѣла водяныхъ и шосейныхъ сообщений.

VI. По отдѣлу по испытанію и освидѣтельствуванію заказовъ Министерства и паровыхъ котловъ на судахъ:

1) Помощникъ главнаго инженера.
 2) Инженеръ при отдѣлѣ.
 3) Инженеръ по испытанію паровыхъ котловъ; и
 4) Старшіе инженеры по испытанію и освидѣтельствуванію заказовъ Министерства.

VII. По инспекціи Императорскихъ поѣздовъ:

1) Помощникъ инспектора; и
 2) Ревизоры вагоновъ.

VIII. По отдѣлу статистики и картографіи:

Завѣдующіе редакціями.

IX. По учебному одѣлу:

1) Экстраординарные профессора Императорскаго Московскаго училища, и
 2) Библіотекаръ сего училища.

434. *Августа 29-го. Собраніе Узаконеній и Распоряженій Правительства № 85. ст. 1840.*—**О разрѣшеніи Пароходному Обществу по Волгѣ 1843 г. страховать принимаемые для перевозки товары.**

Министерство Путей Сообщенія, въ представленіи своемъ

въ Комитетъ Министровъ, полагало: дополнить § 6 устава Пароходнаго Общества по Волгѣ примѣчаніемъ слѣдующаго содержания: „Примѣчаніе 2. Обществу предоставляется принимать на свой страхъ отъ всякаго рода опасностей товары и кладь, отправляемые чрезъ его поередство съ правомъ перестрахованія таковыхъ въ другихъ страховыхъ предпріятіяхъ. Правила страхованія и способы обезпеченія платежей за порчу или утрату застрахованныхъ кладей утверждаются Министромъ Путей Сообщенія по соглашенію съ Министрами Финансовъ и Внутреннихъ Дѣлъ. Въ случаѣ требованія товароотправителя, Общество обязано принятый имъ товаръ страховать отъ имени и за счетъ товароотправителя въ указанномъ симъ послѣднимъ страховомъ учрежденіи“.

По выслушаніи изложеннаго представленія, Комитетъ Министровъ полагалъ: представленіе это утвердить.

Государь Императоръ, въ 8 день іюня 1901 года, на положеніе Комитета Высочайше соизволилъ.

435. *Августа 31-го Собраніе Узаконеній и Распоряженій Правительства № 86, ст. 1905.* — **Объ установленіи особаго флага и вымпела для судовъ казеннаго лѣснаго вѣдомства.**

Его Императорское Высочество Главный Начальникъ флота и Морскаго вѣдомства всеподданѣйше испрашивалъ Высочайшее Его Императорскаго Величества разрѣшеніе на установленіе особаго флага и вымпела для судовъ казеннаго лѣснаго вѣдомства по прилагаемому рисунку.

Государь Императоръ, въ 18 день іюня 1901 года, Высочайше на сіе соизволилъ.

На подлинномъ написано: „*Высочайше утверждёнъ*“.

18 июня 1901 года.

Подписаль: Генераль-Адмираль Алексѣй.

ФЛАГЪ И ВЫМПЕЛЪ ДЛЯ СУДОВЪ КАЗЕННАГО ЛѢСНАГО ВѢДОМСТВА.

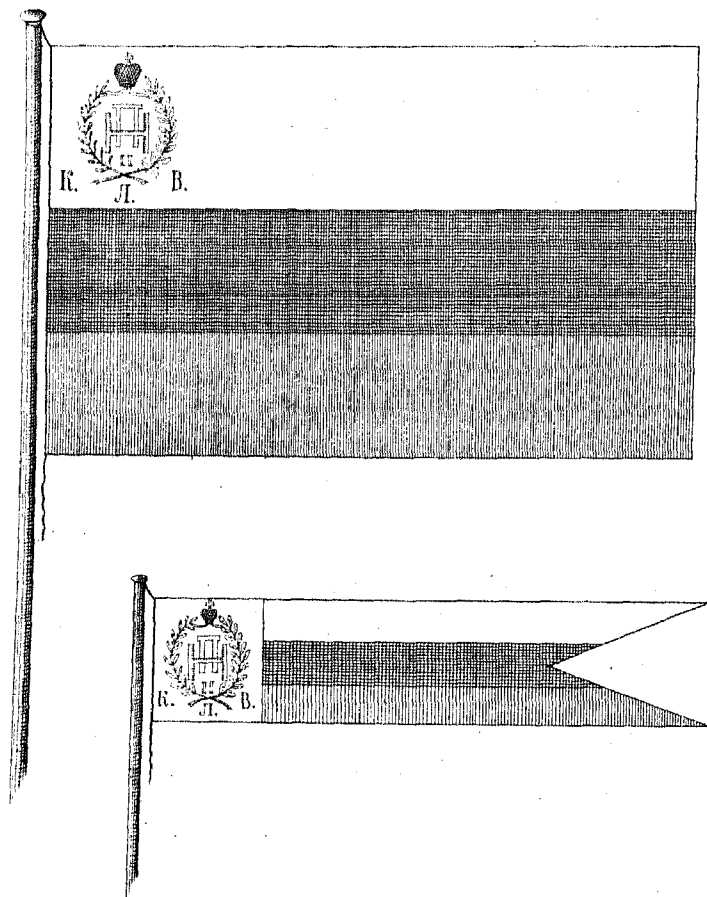

436. *Сентября 8-го. (Вѣстникъ № 36). Извѣщеніе отъ Управленія В. и Ш. С. и Т. П.—О принятіи части р. Оби и р. Біи въ завѣдываніе Министерства п. с.*

По докладу Управленія отъ 16-го сего августа за № 461, Его Сіятельство изволилъ приказать: принять съ 1-го января 1902 г. часть р. Оби, отъ слиянія рр. Біи и Катуні до гор. Барнаула и часть р. Біи до г. Бійска, въ непосредственное завѣдываніе Министерства Путей Сообщенія, со включеніемъ ихъ въ Обскій участокъ Томскаго Округа путей сообщенія.

437. *Сентября 15-го. (Вѣстн. № 37). Утвержденныя Господиномъ Министромъ путей сообщенія 10 Августа 1901 года.*

П Р А В И Л А

для испытанія постороннихъ лицъ на званіе Инженера строителя въ Императорскомъ Московскомъ Инженерномъ училищѣ вѣдѣлства путей сообщенія.

1. На основаніи ст. 21 Высочайше утвержденнаго 23 мая 1896 г. Положенія объ Императорскомъ Московскомъ Инженерномъ училищѣ вѣдомства путей сообщенія лица, по образованію имѣющія право на поступленіе въ училище *), прослужившія на технической практикѣ не менѣе двухъ лѣтъ,

*) По § 8 того же Положенія въ студенты училища принимаются русскіе подданные: 1) имѣющіе аттестаты или свидѣтельства объ окончаніи курса въ высшихъ учебныхъ заведеніяхъ; 2) получившіе аттестаты зрѣлости отъ гимназій Министерства Народнаго Просвѣщенія, а равно свидѣтельства объ успѣшномъ окончаніи курса въ реальныхъ училищахъ съ дополнительнымъ при нихъ классомъ, и 3) имѣющіе аттестаты или свидѣтельства отъ другихъ среднихъ учебныхъ заведеній, курсъ которыхъ будетъ признанъ Министромъ Путей Сообщенія, по соглашенію съ Министромъ Народнаго Просвѣщенія, достаточнымъ для поступленія въ училище (списокъ этихъ среднихъ учебныхъ заведеній помѣщенъ въ правилахъ пріема въ училище). Евреи въ училище не принимаются.

могутъ получить званіе инжепера-строителя съ присвоенными ему правами по особому испытанію.

2. Лица, удовлетворяющія условіямъ, указаннымъ въ § 1 сихъ правилъ, и желающія получить званіе инженера-строителя, должны представить въ училище не позже 1 октября прошеніе на имя директора училища съ приложеніемъ слѣдующихъ подлинныхъ документовъ: а) метрическаго свидѣтельства; б) свидѣтельства объ окончаніи полного курса наукъ въ среднемъ учебномъ заведеніи, а если проситель окончилъ курсъ высшаго учебнаго заведенія, то также диплома объ окончаніи курса въ семь послѣднемъ; в) документа о сословномъ состояніи; г) увольнительнаго свидѣтельства отъ подлежащаго общества, если проситель принадлежитъ къ податному сословію; д) свидѣтельства по отбыванію воинской повинности; е) полицейскаго свидѣтельства о неприкосновенности къ дѣламъ предосудительнаго характера; *же*) удостовѣренія отъ подлежащаго начальства объ успѣшныхъ занятіяхъ на технической практикѣ въ продолженіе не менѣе двухъ лѣтъ; з) описанія технической практики за все время практической дѣятельности, и и) 2 фотографическихъ карточекъ, снятыхъ въ годъ подачи прошеній, съ собственноручною подписью просителя на каждой.

Техническая практика должна заключаться: а) въ съемкахъ и изысканіяхъ путей сообщенія, и б) въ производствѣ строительныхъ работъ или въ технической службѣ по постройкѣ или по эксплуатаціи желѣзныхъ дорогъ, или въ техническихъ занятіяхъ при Управленіяхъ желѣзныхъ дорогъ или Округахъ путей сообщенія.

3. По разсмотрѣніи въ Совѣтѣ училища представленныхъ документовъ, удостовѣреній отъ технического начальства и описаній технической практики и по признаніи оныхъ Совѣтомъ удовлетворительными, просители въ числѣ не болѣе десяти лицъ допускаются къ испытанію въ объемѣ программъ, утвержденныхъ Министромъ Путей Сообщенія, изъ слѣдующихъ предметовъ: 1) топографіи и геодезіи; 2) механики: строительной и прикладной съ электротехникой; 3) гражданской архитектуры съ курсами отопленія и вентилляціи; 4) строительнаго искусства а) общихъ началъ съ технологією

строительныхъ матеріаловъ, б) сухопутныхъ сообщеній (шоссейныхъ и грунтовыхъ дорогъ, мостовъ, постройки и эксплуатаціи желѣзныхъ дорогъ), в) гидротехническихъ сооружений (водяныхъ сообщеній, портовыхъ сооружений, осушенія, орошенія, водопроводовъ и водостоконъ), 5) физической геологіи съ петрографіей, и 6) составленія смѣтъ и технической отчетности. Экзамены прочимъ допущеннымъ Совѣтомъ къ испытаніямъ лицамъ, сверхъ 10, отлагаются до слѣдующаго года.

4. Экзамены изъ вышеперечисленныхъ предметовъ производятся ежегодно въ теченіе ноября и декабря по особому росписанію, утвержденному Совѣтомъ училища. Но спеціальнымъ предметамъ, а именно: по строительной механикѣ, мостамъ, водянымъ сообщеніямъ, портовымъ сооружениямъ, желѣзнымъ дорогамъ и гражданской архитектурѣ—кромѣ устныхъ экзаменовъ, полагаются письменныя и графическія работы, состоящія изъ чертежей и изъ расчетовъ въ предѣлахъ программъ, утвержденныхъ по симъ предметамъ. За отвѣты на экзаменахъ, за письменныя и графическія работы отдѣльные баллы выставляются по тѣмъ же подраздѣленіямъ предметовъ, какія приняты въ училищѣ для переходныхъ и выпускныхъ экзаменовъ.

По каждому подраздѣленію предметовъ баллы: экзаменный, за письменную и графическую работы, если таковыя полагаются, должны быть удовлетворительными. Въ случаѣ полученія неудовлетворительной отмѣтки для исправленія ея назначается вслѣдъ за окончаніемъ всѣхъ экзаменовъ переэкзаменовка.

Переэкзаменовки допускаются для исправленія не болѣе какъ двухъ неудовлетворительныхъ отмѣтокъ, считая въ томъ числѣ и отмѣтки за письменныя и графическія работы; посему лицо, получившее три и болѣе неудовлетворительныхъ балла, къ продолженію экзаменовъ не допускается. Неявившійся своевременно на экзаменъ по не уважительной причинѣ также не допускается къ продолженію экзаменовъ. Въ случаѣ неявки на экзаменъ по уважительной причинѣ это испытаніе переносится на время, назначенное для переэкза-

меновокъ; откладывать экзаменъ вслѣдствіе такой причины дозволяется не болѣе какъ по двумъ предметамъ.

5. Лица, окончившія курсъ высшихъ техническихъ учебныхъ заведеній, могутъ быть освобождены Совѣтомъ училища, съ разрѣшенія Министра Путей Сообщенія, отъ испытаній изъ предметовъ, которые въ сихъ учебныхъ заведеніяхъ проходились по программамъ не меньшаго объема, чѣмъ программы, утвержденныя Министромъ Путей Сообщенія для испытанія постороннихъ лицъ на званіе инженера-строителя (§ 3).

6. Лица, выдержавшія удовлетворительно указанныя въ §§ 3 и 4 испытанія, утверждаются Министромъ Путей Сообщенія въ званіи инженера-строителя и получаютъ отъ училища дипломъ на это званіе со всѣми присвоенными ему правами.

7. На основаніи отдѣла V Высочайше утвержденного 23 мая 1896 г. мнѣнія Государственнаго Совѣта объ учрежденіи Императорскаго Московскаго Инженернаго училища вѣдомства путей сообщенія и на основаніи ст. 15, 16, 17 и 18 Положенія о семъ училищѣ лица, получившія дипломъ на званіе инженера-строителя, имѣютъ право: а) на производство строительныхъ работъ и на составленіе проектовъ сооружений, за исключеніемъ проектовъ сложныхъ механизмовъ; б) на производство въ чинѣ губернскаго секретаря при вступленіи въ государственную службу на техническія занятія; в) ношенія нагруднаго ученаго знака, Высочайше утвержденного 5 ноября 1899 г., и форменной одежды установленнаго для инженеровъ путей сообщенія образца, въ случаѣ поступленія на государственную службу на техническія должности; г) на полученіе званія инженера путей сообщенія по успѣшномъ выдержаніи при Институтѣ инженеровъ путей сообщенія Императора Александра I-го дополнительнаго испытанія по особой программѣ, утвержденной Министромъ Путей Сообщенія, и д) участія въ эмеритальной кассѣ инженеровъ путей сообщенія.

8. Лица, допущенныя Совѣтомъ училища къ испытанію на званіе инженера-строителя, обязаны подчиняться всѣмъ распоряженіямъ Начальства училища. Въ случаѣ неисполненія распоряженій сего Начальства виновные могутъ быть, по

постановленію Совѣта училища, не допущены къ продолженію испытаній.

9. Въ случаѣ невыдержанія экзамена на званіе инженера-строителя постороннія лица могутъ вновь, но не ранѣе какъ черезъ годъ, подвергнуться установленному на сіе званіе экзамену въ полномъ объемѣ, какой указанъ въ §§ 3 и 4 настоящихъ правилъ. Держать экзаменъ на званіе инженера-строителя дозволяется не болѣе двухъ разъ.

438. Сентября 22-го. (Вѣстникъ № 38).—Инструкція чинамъ судоходнаго надзора за Астраханскими пристанями, утвержденная 25 Августа 1901 г. за Министра п. с. товарищемъ Министра.

Общія положенія.

§ 1. Судоходный надзоръ за Астраханскими пристанями, находящейся въ вѣдѣніи и подчиненіи Инспектора судоходства Приморскаго участка Казанскаго округа путей сообщенія состоитъ изъ: а) завѣдывающаго надзоромъ за Астраханскими пристанями, помощника инспектора судоходства Приморскаго участка; б) помощника завѣдывающаго надзоромъ за Астраханскими пристанями, начальника Астраханской судоходной дистанціи; в) старшаго надзирателя; г) участковыхъ надзирателей; д) пристанскихъ сторожей (постовыхъ), и е) письмоводителя и канцеляріи надзора.

Раіонъ дѣйствій надзора простирается по р. Волгѣ отъ Калмыцкаго базара до истока Бахтемира, по Вольшой Болдѣ отъ истока до бывшей Ивановской бойни, по р. Цареву отъ истока до границы городской земли; по р. Мордани до пристани Соколова; на Адмиралтейскій затонъ, на р. Кутунъ и на Варваціевскій каналъ въ предѣлахъ городской черты.

§ 2. Всѣ чины судоходнаго надзора за Астраханскими пристанями въ дѣйствіяхъ своихъ руководствуются: настоящею инструкціею, обязательными постаповленіями, утвержденными Астраханскимъ Губернаторомъ, временными правилами для плаванія по внутреннимъ воднымъ путямъ и вообще всеми дѣйствующими узаконеніями, правилами, циркулярами

и инструкціями, относящимися до полиціи судоходной и общей.

§ 3. Обязанность судоходнаго надзора заключается въ наблюдении за безопасностью и порядкомъ судоходства на водахъ, состоящихъ въ предѣлахъ его вѣдѣнія, на наблюдении за правильностью разстановки судовъ и въ соблюденіи установленныхъ противопожарныхъ и другихъ правилъ, въ затонахъ и мѣстахъ стоянки судовъ зимою, а равно въ тушеніи пожаровъ на водѣ и прибрежныхъ мѣстахъ во время навигаціи.

§ 4. Всѣ чины судоходнаго надзора должны оказывать свезвозможное содѣйствіе городской и уѣздной полиціи; обращаясь и къ ней за содѣйствіемъ въ потребныхъ случаяхъ.

§ 5. Судоходный надзоръ преслѣдуетъ нарушенія правилъ судоходства въ районѣ его вѣдѣнія, что же касается до общихъ преступленій, то онъ преслѣдуетъ только тѣ изъ нихъ, которыя совершены или обнаружены на водѣ. Дознаніе по общимъ преступленіямъ чинами надзора производится на общихъ основаніяхъ (Уст. Угол. Суд. ст. 42, 49, 50, 250—261) и передается отъ себя непосредственно по принадлежности.

§ 6. Задержанныхъ на водѣ пьяныхъ, безпаспортныхъ и бродягъ, чины надзора препровождаютъ въ ближайшій полицейскій участокъ, подозрѣваемыхъ въ совершеніи преступленій направляютъ по подсудности.

§ 7. Въ случаѣ смерти на судахъ или поднятія изъ воды труповъ чины надзора извѣщаютъ Судебнаго слѣдователя или мѣстную полицію, до прибытія которой трупы остаются подъ наблюдениемъ надзора. Въ подобныхъ случаяхъ чинами надзора составляется протоколъ и предварительное дознаніе, которые и передаются Судебному Слѣдователю или полиціи вмѣстѣ съ трупомъ.

§ 8. Къ обязанностямъ чиновъ надзора относится также задержаніе судовъ, товаровъ, разнаго имущества и лицъ, находящихся на водѣ, по требованію судебныхъ или Правительственныхъ властей.

§ 9. Чины надзора должны принимать всѣ мѣры къ спасенію жизни и имущества погибающихъ, оказывать всевозможное содѣйствіе и помощь судамъ, находящимся въ

опасности, и требовать въ сихъ случаяхъ содѣйствія отъ сосѣднихъ или мимопроходящихъ судовъ.

§ 10. На обязанности чиновъ надзора лежитъ забота о безопасномъ сообщеніи по рѣкамъ, какъ во время навигаціи, такъ и по закрытіи ея.

Въ обоихъ случаяхъ чины надзора должны сообщать о своихъ распоряженіяхъ чинамъ общей полиціи.

Обязанности инспектора судоходства Приморскаго участка.

§ 11. Инспекторъ судоходства Приморскаго участка, руководя дѣйствіями и распоряженіями завѣдывающаго надзоромъ за Астраханскими пристанями, имѣетъ общее наблюденіе за надлежащимъ состояніемъ Астраханскаго судоходнаго надзора и за исполненіемъ чинами его возложенныхъ на нихъ обязанностей. Въ случаѣ надобности, онъ представляетъ Астраханскому Губернатору о необходимости пополненія или разъясненія обязательныхъ постановленій и всѣхъ вообще вопросовъ, не предусмотрѣнныхъ инструкціею или обязательными постановленіями. Одновременно съ представленіемъ Губернатору онъ доноситъ о томъ же въ Правленіе Казанскаго округа путей сообщенія.

Обязанности завѣдывающаго надзоромъ за Астраханскими пристанями, помощника инспектора судоходства Приморскаго участка.

§ 12. Завѣдывающій надзоромъ за Астраханскими пристанями, состоя въ подчиненіи инспектора судоходства Приморскаго участка и непосредственно завѣдывая надзоромъ на правахъ Начальника рѣчной полиціи, наблюдаетъ за надлежащимъ состояніемъ во всѣхъ отношеніяхъ ввѣренной ему части, тщательно и неуклонно слѣдитъ за исполненіемъ подчиненными ему чинами возложенныхъ на нихъ обязанностей и несетъ отвѣтственность за безпорядки на общемъ основаніи. На обязанности его лежитъ наблюденіе за правильностью разстановки судовъ, охраненіе порядка, спокойствія и тишины, а также предупрежденіе и пресѣченіе всякаго рода преступленій и несчастныхъ случаевъ на водѣ.

§ 13. Завѣдывающий надзоромъ долженъ имѣть свѣдѣнія о всѣхъ происшествiяхъ на водѣ и надводныхъ сооруженiяхъ, о количествѣ стоящихъ судовъ, груженныхъ и порожнихъ, и доносить объ этомъ ежедневно Астраханскому губернатору и инспектору судоходства Приморскаго участка.

§ 14. Принимая словесныя и письменныя прошенiя, заявленiя и жалобы по всѣмъ предметамъ, касающимся вѣдѣнiя судоходнаго надзора, завѣдывающий надзоромъ даетъ справки и дѣлаетъ надлежащее распоряженiе и разслѣдованiе; въ случаяхъ, не разрѣшаемыхъ на основанiи существующихъ правилъ, представляетъ инспектору судоходства Приморскаго участка.

§ 15. Завѣдывая судами, зданiями и прочимъ казеннымъ имуществомъ судоходнаго надзора, Завѣдывающий надзоромъ слѣдитъ за исправнымъ содержанiемъ таковаго во время навигацiи, за храненiемъ и ремонтомъ зимою и представляетъ ежегодно въ установленное время, черезъ инспектора судоходства, въ Правленiе округа дефектныя вѣдомости ввѣреннаго ему имущества.

§ 16. Въ случаѣ пожара на водѣ завѣдывающий надзоромъ направляетъ къ мѣсту таковаго всѣ имѣющiяся въ его распоряженiи казенныя и частныя паровыя суда, руководя, при отсутствiи инспектора судоходства Приморскаго участка, самостоятельно тушенiемъ пожара и направленiемъ пожарныхъ средствъ. При береговыхъ же пожарахъ завѣдывающий надзоромъ обязанъ, по возможности, направлять дѣйствiе пожарныхъ средствъ по указанiю полицiймейстера или исправника.

§ 17. По окончанiи навигацiи завѣдывающий надзоромъ представляетъ въ Правленiе Казанскаго округа путей сообщенiя черезъ инспектора судоходства Приморскаго участка и Астраханскому губернатору отчетъ о дѣйствiяхъ надзора.

§ 18. Завѣдывающий надзоромъ распоряжается открытiемъ и закрытiемъ перевозокъ, заботится объ устройствѣ и содержанiи зимнихъ дорогъ, какъ можно чаще объѣзжаетъ и осматриваетъ рейды и пристани, какъ во время навигацiи, такъ и зимою. О всѣхъ своихъ распоряженiяхъ доноситъ немедленно Астраханскому губернатору и инспектору Приморскаго участка и увѣдомляетъ полицiймейстера или исправника.

§ 19. Онъ наблюдаетъ, чтобы изъ города и селеній никоимъ образомъ не свозился и не сваливался на рѣжки навозъ, мусоръ, камень и т. п. (ст. 641 Уст. Мед. полиціи т. XIII Св. Зак. изд. 1892 года) виновныхъ же привлекаетъ къ законной отвѣтственности.

Обязанности помощника завѣдывающаго надзоромъ за Астраханскими пристанями.

§ 20. Помощникъ завѣдывающаго надзоромъ (начальникъ Астраханской судоходной дистанціи) имѣетъ наблюдение за дѣлопроизводствомъ въ канцеляріи, слѣдитъ за цѣлостью и обращеніемъ денежныхъ суммъ, исполняетъ всѣ порученія завѣдывающаго надзоромъ въ предѣлахъ настоящей инструкціи и, въ случаяхъ болѣзни или отсутствія послѣдняго, вступаетъ въ отправленіе его обязанностей со всѣми правами и отвѣтственностью присвоенными должности завѣдывающаго надзоромъ за Астраханскими пристанями. Кромѣ сего, на него возлагается: выдача ярлыковъ на постановку судовъ для выгрузки и погрузки, выдача удостовѣреній о ремонтѣ, копій актовъ, справокъ и проч., вообще исполненіе всей текущей переписки, не требующей какихъ либо особыхъ распоряженій и сношеній съ начальствующими лицами.

Обязанности старшаго надзирателя (командира парохода).

§ 21. Старшій надзиратель подчиняется распоряженіямъ и приказаніямъ завѣдывающаго надзоромъ и его помощника. Подъ руководствомъ сихъ чиновъ онъ имѣетъ надзоръ за порядкомъ на рѣкѣ и правильностью движеній и остановки судовъ и принимаетъ мѣры къ освобожденію фарватера отъ случайныхъ препятствій, или отъ остановившихся, или немогущихъ почему-либо управляться судовъ.

Въ случаѣ отсутствія завѣдывающаго надзоромъ за Астраханскими пристанями и его помощника, старшій надзиратель замѣняетъ ихъ и при возникновеніи какихъ либо несчастныхъ случаевъ (какъ-то: пожаръ, аварія судовъ и т. п.), немедленно всѣми средствами надзора принимаетъ мѣры къ прекращенію

несчастій, распоряджаясь до прибытія названныхъ чиновъ къ мѣсту происшествія.

Обязанности участковыхъ надзирателей.

§ 22. Надзиратели обязаны исполнить все распоряженія и приказанія завѣдывающаго надзоромъ за Астраханскими пристанями и его помощника (или замѣняющаго ихъ командира парохода). Надзиратели въ своихъ участкахъ обязаны слѣдить за исполненіемъ изданныхъ обязательныхъ постановленій и существующихъ правилъ, узаконеній и распоряженій по судоходству: они должны всегда имѣть при себѣ инструкцію и обязательныя постановленія и предъявлять таковыя для доказательства законныхъ своихъ требованій. Кромѣ того, на нихъ возлагается:

1. Наблюдать, чтобы суда стояли согласно установленнаго порядка и были прочно учалены и снабжены всеми необходимыми припасами.

2. Слѣдить, чтобы срокъ выгрузки и нагрузки ихъ, указанный въ ярлыкѣ, былъ съ точностью выноляемъ.

3. Ежедневно къ 8-ми часамъ утра доставлять помощнику завѣдывающаго надзоромъ за Астраханскими пристанями свѣдѣнія объ имѣющихся въ участкѣ свободныхъ мѣстахъ для постановки судовъ, о количествѣ прибывшихъ, выбывшихъ и стоящихъ судовъ.

4. Устанавливать суда для выгрузки и погрузки и слѣдить, чтобы порожнія суда не занимали мѣста, стѣсня суда нагружающіяся или разгружающіяся.

5. Въ случаяхъ нарушенія Временныхъ правилъ для плаванія по внутреннимъ водянымъ путямъ или обязательныхъ постановленій, или вообще неисполненія законныхъ требованій чиновъ надзора, составлять надлежащіе протоколы, которые представлять завѣдывающему надзоромъ. Въ случаяхъ же исключительныхъ доносить немедленно завѣдывающему надзоромъ по телефону или другимъ способомъ.

6. Наблюдать, чтобы грязь, мусоръ и т. п. не выбрасывались на мѣдъ или въ воду. (Ст. 641 Уст. Мед. Полиціи т. XIII Св. Зак. изд. 1892 года).

7. Воспрещать судамъ останавливаться на фарватерѣ, а также чалиться за рѣшетки, перила и другія надводныя сооруженія, для этой цѣли не предназначенныя.

8. Наблюдать за тишиною и спокойствіемъ между судорабочими, не позволять пьянымъ оставаться на судахъ и отправлять ихъ въ ближайшую полицейскую часть.

9. Въ случаѣ заразной или внезапной опасной болѣзни лицъ, находящихся на судахъ, немедленно отправлять таковыхъ въ пріемный покой, донося тотчасъ же завѣдывающему надзоромъ или замѣняющему его лицу.

10. Во время пожара или при паденіи кого либо въ воду, а равно при всякомъ несчастіи оказывать возможную помощь, привлекая, въ случаѣ надобности, для содѣйствія сосѣднихъ рабочихъ и суда. Распоряжаться пожарными и другими средствами до прибытія своего начальства.

11. При исполненіи приказаній или порученій начальства или судебныхъ властей, а также при составленіи протоколовъ и актовъ руководствоваться существующими на этотъ предметъ узаконеніями и правилами.

Обязанности пристанскихъ сторожей (постовыхъ)

§ 23. Пристанскіе сторожа (постовые) находясь въ непосредственномъ подчиненіи участковаго надзирателя, обязаны исполнять всѣ распоряженія и приказанія завѣдывающаго надзоромъ за Астраханскими пристанями, его помощника и замѣняющаго ихъ старшаго надзирателя.

При исполненіи служебныхъ обязанностей руководствуются особою инструкціею, изданною инспекторомъ судоходства Приморскаго участка и утвержденною Астраханскимъ губернаторомъ.

Пристанскіе сторожа въ необходимыхъ случаяхъ имѣютъ обращаться за содѣйствіемъ къ чинамъ общей полиціи, а также обязаны оказывать имъ свое содѣйствіе.

Обязанности письмоводителя.

§ 24. Письмоводитель надзора за Астраханскими приста-

нями, состоя въ подчиненіи у завѣдывающего надзоромъ за Астраханскими пристанями и его помощника, вѣдаетъ, подъ ихъ руководствомъ, все дѣлопроизводство канцеляріи съ отвѣтственностью за аккуратное веденіе дѣлопроизводства и за сохранность дѣлъ.

439. *Ноября 19-го (Вѣстникъ № 48). Циркуляръ Канцеляріи Министра п. с. Начальникамъ и Управляющимъ желѣзныхъ дорогъ, Начальникамъ Округовъ п. с. и иныхъ мѣстныхъ учреждений Министерства п. с. № 9.390.*—**О кружкахъ для сбора пожертвованій на пароходныхъ пристаняхъ и другихъ мѣстахъ.**

Московскій Совѣтъ дѣтскихъ пріютовъ вѣдомства учреждений Императрицы Маріи обратился въ Министерство Путей Сообщенія съ предложеніемъ помѣщать въ подвѣдомственные сему Совѣту пріюты и ремесленные отдѣленія дѣтей недостаточныхъ служащихъ вѣдомства путей сообщенія, причемъ просилъ оказать Совѣту поддержку со стороны Министерства въ установкѣ кружекъ для сбора пожертвованій на желѣзнодорожныхъ станціяхъ, пароходныхъ пристаняхъ, посейныхъ заставахъ и вообще въ учрежденіяхъ и мѣстахъ, подвѣдомственныхъ Министерству.

Съ признательностью принявъ вышензложенное предложеніе Московскаго Совѣта дѣтскихъ пріютовъ, Министерство Путей Сообщенія, по соглашенію съ представителемъ Московскаго Совѣта, выработало по сему предмету особое положеніе, сообщенное подлежащимъ учрежденіямъ и лицамъ циркуляромъ отъ 19 сентября 1896 г. за № 9026 и дополненное циркуляромъ отъ 31 октября 1900 г. за № 8984.

Въ дополненіе къ вышеозначеннымъ циркулярамъ наминаю начальствующимъ лицамъ ввѣреннаго мнѣ вѣдомства, что кружки выставлены для помощи дѣтямъ недостаточныхъ служащихъ Министерства Путей Сообщенія и предлагаю обратиться особое вниманіе, чтобы указанныя кружки были помѣщаемы на видныхъ мѣстахъ.

440. *Ноября 24-го. (Вѣстн. № 47). Объявленное Высочайшее повелѣніе Министромъ Внутреннихъ Дѣлъ.—Объ утверженіи Временныхъ Правилъ объ участіи населенія пострадавшихъ отъ неурожая мѣстностей въ работахъ, производимыхъ распоряженіемъ Вѣдомствъ Путей Сообщенія и Земледѣлія и Государственныхъ Имуществъ *).*

Государь Императоръ, по всеподданѣйшему докладу Министра Внутреннихъ Дѣлъ, въ 15 день сентября 1901 г., Высочайше соизволилъ утвердить составленный образованнымъ при Министерствѣ Внутреннихъ Дѣлъ Совѣщаніемъ изъ представителей названнаго Министерства и вѣдомствъ Финансовъ, Юстиціи, Земледѣлія и Государственныхъ Имуществъ, Путей Сообщенія и Государственнаго Контроля проектъ „Временныхъ Правилъ объ участіи населенія пострадавшихъ отъ неурожая мѣстностей въ работахъ, производимыхъ распоряженіемъ Вѣдомствъ Путей Сообщенія и Земледѣлія и Государственныхъ Имуществъ“.

На подлинныхъ Министромъ Внутреннихъ Дѣлъ написано: „*Высочайше утверждены*“.

Подписаль: Товарищъ Министра Внутреннихъ Дѣлъ *А. Стшинскій*.
15 сентября 1901 г.

ВРЕМЕННЫЯ ПРАВИЛА

объ участіи населенія пострадавшихъ отъ неурожая мѣстностей въ работахъ, производимыхъ распоряженіемъ Вѣдомствъ Путей Сообщенія и Земледѣлія и Государственныхъ Имуществъ.

Ст. 1. Сельскимъ обывателямъ мѣстностей, пострадавшихъ отъ неурожая, предоставляется участіе въ производствѣ работъ, предположенныхъ Министерствами Путей Сообщенія и Земледѣлія и Государственныхъ Имуществъ къ исполненію или особо для сего назначаемыхъ упомянутыми вѣдомствами.

*) Собр. Узак. и Расп. Прав. № 107, 1901 г.

Ст. 2. Для указанной въ предшедшей статьѣ цѣли, вѣдомствами предназначаются признаваемые ими для сего наиболѣе соответствующими работы, преимущественно въ мѣстахъ недорода, а въ случаѣ необходимости—въ иныхъ мѣстностяхъ.

Ст. 3. Означенныя работы производятся распоряженіемъ подлежащихъ управленій, примѣнительно къ установленному въ законѣ порядку, съ тѣми отъ онаго отступленіями, которыя будутъ вызываться необходимостью. При этомъ вѣдомства избираютъ тѣ именно способы выполненія работъ, которые наиболѣе отвѣчаютъ потребностямъ населенія въ заработкахъ.

Ст. 4. Работы открываются на средства, отпущенныя по смѣтамъ подлежащихъ Вѣдомствъ, а въ необходимыхъ случаяхъ на особые, ассигнуемые на этотъ предметъ изъ Государственного Казначейства, кредиты.

Ст. 5. Общее завѣдываніе устройствомъ работъ съ продовольственной цѣлью, на основаніи настоящихъ правилъ, и попеченіе о населеніи, для коего они устраиваются, принадлежатъ Министру Внутреннихъ Дѣлъ.

Ст. 6. Для приведенія въ исполненіе распоряженій Министерства Внутреннихъ Дѣлъ по примѣненію настоящихъ правилъ на мѣстахъ могутъ быть назначаемы особые полномоченные, порядокъ дѣйствія и предѣлы власти которыхъ опредѣляются Министромъ.

Ст. 7. Разсмотрѣніе тѣхъ, касающихся устройства работъ, вопросовъ, которые требуютъ взаимнаго соглашенія отдѣльныхъ вѣдомствъ, возлагается на образованное при Министерствѣ Внутреннихъ Дѣлъ Совѣщаніе по продовольственному дѣлу, изъ представителей Министерствъ Внутреннихъ Дѣлъ, Финансовъ, Путей Сообщенія, Земледѣлія и Государственныхъ Имуществъ, Государственного Контроля и другихъ подлежащихъ Вѣдомствъ, подъ предсѣдательствомъ Товарища Министра Внутреннихъ Дѣлъ.

Ст. 8. Къ обязанностямъ упомянутаго въ ст. 7 Совѣщанія ближайшимъ образомъ относятся: а) разрѣшеніе необходимыхъ по заявленію вѣдомствъ отступленій отъ установленнаго порядка производства работъ или правилъ счетоводства и отчетности (ст. 3); б) обсужденіе предположеній о изначеніяхъ, вызываемыхъ устройствомъ работъ съ продовольственной цѣ-

лю (ст. 4); в) установление предѣльныхъ размѣровъ вознагражденія рабочихъ, а равно опредѣленіе другихъ условій предоставленія населенію участія въ означенныхъ работахъ; г) распределеніе рабочихъ партій по районамъ работъ, и д) завѣдываніе передвиженіемъ этихъ партій къ мѣстамъ производства работъ.

Ст. 8. Заключенія Совѣщанія представляются на утвержденіе Министра Внутреннихъ Дѣлъ, и, въ подлежащихъ случаяхъ, тѣхъ Министровъ и Главпоуправляющихъ отдѣльными частями, предметовъ вѣдомства коихъ они касаются.

Ст. 10. Выясненіе численности нуждающагося въ заработкахъ населенія, въ отдѣльныхъ сельскихъ обществахъ, волостяхъ и уѣздахъ, указаніе работъ, къ коимъ оно наиболѣе пригодно, и представленіе о семъ свѣдѣній Губернаторамъ возлагаются на обязанность земскихъ начальниковъ. Полученныя свѣдѣнія Губернаторы сообщаютъ съ своимъ заключеніемъ Министерству Внутреннихъ Дѣлъ и, по указанію онаго, распоряжаются чрезъ земскихъ начальниковъ отправленіемъ рабочихъ къ мѣстамъ производства работъ.

Ст. 11. При устройствѣ работъ въ мѣстахъ осѣдлости нуждающагося населенія, наемъ рабочихъ совершается на общемъ основаніи. Въ случаѣ привлеченія сельскихъ обывателей неурожайныхъ мѣстностей къ работамъ, производящимся въ районахъ ихъ осѣдлости, рабочіе образуютъ, подъ наблюденіемъ земскаго начальника, отдѣльныя артели. Для завѣдыванія въ нихъ хозяйственною частью и надзора за порядкомъ избираются особыя старосты, утверждаемые земскимъ начальникомъ.

Ст. 12. При образованіи артели (ст. 11) рабочимъ объявляются мѣсто и родъ предлагаемой работы, размѣръ заработной платы и правила, коимъ они обязаны подчиняться; выдаются, въ случаѣ необходимости, задатки, и составляется поименный списокъ образующихъ артель рабочихъ, съ обозначеніемъ объявленныхъ имъ условій найма и размѣра полученныхъ задатковъ. Списокъ этихъ утвержденный мѣстнымъ земскимъ начальникомъ, по удостовѣреніи въ правильности его составленія и въ добровольномъ согласіи включенныхъ въ оный лицъ, имѣетъ силу обязательства по договору найма.

Тотъ же списокъ замѣняетъ для внесенныхъ въ оный рабочихъ, — при передвиженіи и на время участія въ работахъ, установленные закономъ виды на жительство и хранятся до прибытія на мѣсто у чиновника, сопровождающаго рабочихъ въ пути или, въ случаѣ его отсутствія, у артельнаго старосты, а затѣмъ—у завѣдывающаго производствомъ работъ лица.

Ст. 13. При отдаленности работъ отъ мѣстъ жительства рабочихъ, передвиженіе упомянутыхъ въ предшедшей статьѣ рабочихъ артелей, заботы объ обезпеченіи ихъ продовольствіемъ и возможною врачебною помощью, а также о сохраненіи должнаго порядка во время пути, и передача доставленныхъ партій рабочихъ завѣдывающимъ работами ввѣряются чинамъ, особо командируемымъ Министерствомъ Внутреннихъ Дѣлъ.

Ст. 14. Перевозка слѣдующихъ къ мѣсту работъ рабочихъ партій и провозъ ихъ въ пути принимаются на счетъ казны, причемъ въ распоряженіе завѣдывающихъ передвиженіемъ лицъ, въ случаѣ надобности, предоставляются имѣющіяся на желѣзныхъ дорогахъ свободныя помѣщенія, приспособленія и устройства, предназначенныя для переселенцевъ и воинскихъ чиновъ (последнія по соглашенію съ Военнымъ вѣдомствомъ).

Ст. 15. Распредѣленіе рабочихъ по отдѣльнымъ работамъ, устройство для нихъ жилыхъ помѣщеній, обезпеченіе продовольствіемъ и возможной врачебной помощью на мѣстѣ производства работъ и уплата причитающагося имъ вознагражденія лежатъ на обязанности должностныхъ лицъ производящаго работы вѣдомства. При этомъ означенныя должностныя лица, по сообщенію губернскаго начальства мѣстностей, гдѣ остались семьи рабочихъ, удерживаютъ, въ случаѣ возможности часть заработной платы и отсылаютъ ее по принадлежности для поддержки этихъ семействъ.

Ст. 16. Надзоръ за сохраненіемъ рабочими должнаго порядка въ мѣстахъ производства работъ возлагается, по распоряженію Министра Внутреннихъ Дѣлъ, на мѣстныхъ земскихъ начальниковъ, офицеровъ отдѣльнаго корпуса жандармовъ, полицейскихъ чиновниковъ, или особо для сего назначенныхъ лицъ,